

gorenje

SL

NAVODILA ZA UPORABO SUŠILNI STROJ

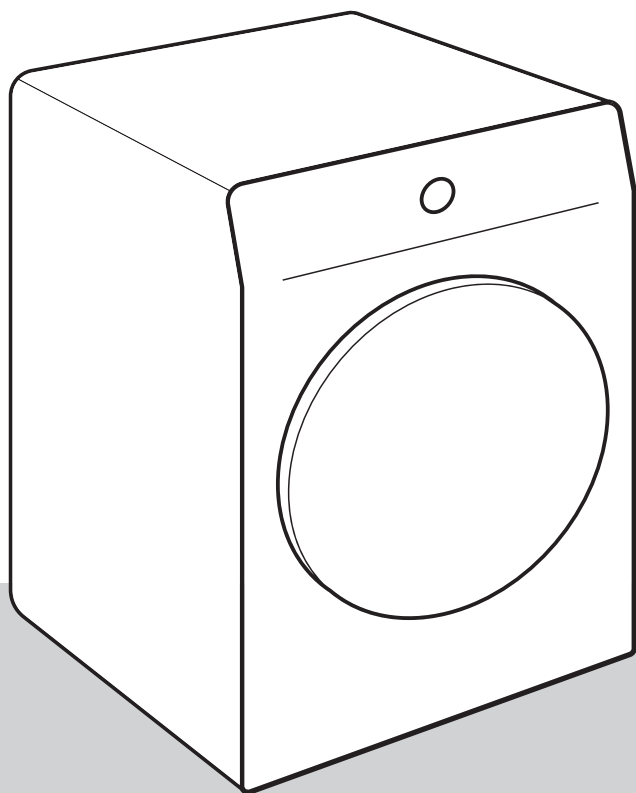

Življenje dandanes je zapleteno. Naj bo vsaj nega perila preprosta! Vaš nov sušilni stroj vam bo z inovativno tehnologijo in najnovejšimi dosežki na področju nege perila pomagal pri poenostavljanju vaših vsakodnevnih gospodinjstkih opravil.

Tehnologija zagotavlja najnežnejše ravnanje z vsakim oblačilom ter kar najmanj gub. Hkrati bo vaš nov sušilni stroj prijazen tudi do okolja, saj uporablja električno energijo na kar najbolj gospodaren način.

Ta sušilni stroj je namenjen izključno za uporabo v gospodinjstvu. Prosimo, da v njem ne sušite perila, ki ni primerno za sušenje v sušilnem stroju.

V navodilu boste opazili simbole, ki pomenijo sledeče:



INFORMACIJA!

Informacija, nasvet, namig ali priporočilo



OPOZORILO!

Opozorilo za nevarnost



ELEKTRIČNI UDAR!

Opozorilo za nevarnost električnega udara



VROČA POVRŠINA!

Opozorilo za nevarnost vroče površine



NEVARNOST POŽARA!

Opozorilo za požarno nevarnost



Pomembno je, da navodilo pozorno preberete.

Kazalo

1. VARNOSTNA OPOZORILA	5
1.1 Uporaba v skladu s predpisi	6
1.2 Postavitev in priključitev	6
1.3 Pravična uporaba	8
1.4 Varnost otrok	10
1.5 Nevarnost vroče površine	11
2. VAROVANJE OKOLJA	13
2.1 Ravnanje z embalažo	13
2.2 Splošni nasveti	13
2.3 Ravnanje z odsluženim aparatom	13
3. OPIS SUŠILNEGA STROJA	14
3.1 Izgled sušilnega stroja	14
3.2 Mere sušilnega stroja	15
3.3 Odpiranje vrat sušilnega stroja	16
3.4 Tehnični podatki	17
3.5 Upravljalna enota	20
4. POSTAVITEV IN PRIKLJUČITEV	24
4.1 Pred prvo instalacijo in ob ponovnem transportu	24
4.2 Postavitev sušilnega stroja	28
4.3 Odvod kondenzirane vode	33
4.4 Priključitev sušilnega stroja na električno omrežje	34
5. PRED PRVO UPORABO	35
5.1 Preden prvič vklopite aparat	35
5.2 Prva povezava v Wi-Fi omrežje	36
6. KORAKI SUŠENJA (1-7)	39
6.1 Razvrstite perilo	39
6.2 Vložite perilo v sušilni stroj	41
6.3 Vključite sušilni stroj	42
6.4 Izberite program sušenja	43
6.5 Izberite dodatne funkcije	49
6.6 Zaženite program sušenja	53
6.7 Zaključite sušenje perila	55
7. NASTAVITVE IN PRILAGODITVE APARATA	56
7.1 Shranjevanje programa in izbranih funkcij	56
7.2 Dodatne nastavitve aparata	57
7.3 Meni uporabniških nastavitvev	58
8. ČIŠČENJE IN VZDRŽEVANJE	59
8.1 Čiščenje zunanosti sušilnega stroja	59
8.2 Čiščenje mrežnega filtra	61
8.3 Čiščenje toplotnega izmenjevalca	63
8.4 Praznjenje posode za kondenzirano vodo	64
9. REŠEVANJE TEŽAV IN SERVISIRANJE	65
9.1 Kako ravnati v primeru težav?	65
9.2 Tabela sporočil na prikazovalniku	67
9.3 Servisiranje	68

9.4	Garancija	69
9.5	Rezervni deli	69
10.	NASVETI ZA SUŠENJE IN VARČNO UPORABO SUŠILNEGA STROJA	70
10.1	Nasveti za optimalno posušeno perilo	70
10.2	Preprečevanje neprijetnih vonjav in vzdrževanje učinkovitosti	71
10.3	Priporočila za varčno uporabo sušilnega stroja	71
11.	PORABNE VREDNOSTI	72

1. VARNOSTNA OPOZORILA



Pred uporabo sušilnega stroja obvezno preberite navodila za uporabo.

Prosimo, da ne uporabljate sušilnega stroja, če pred tem niste prebrali in razumeli navodil za uporabo.

Naprava ni namenjena za uporabo s strani oseb (vključno z otroki) z zmanjšanimi fizičnimi, senzoričnimi ali duševnimi sposobnostmi ali s strani oseb s pomanjkanjem izkušenj in znanja, razen pod nadzorom usposobljene osebe, odgovorne za njihovo varnost.

Navodila za uporabo so prilagojena različnim tipom/modelom sušilnega stroja, zato so lahko opisane tudi nastavitve in oprema, ki jih vaš sušilni stroj nima.

Maksimalna količina sušenja suhega perila v kg je navedena na napisni tablici.

Neupoštevanje navodil za uporabo oziroma napačna uporaba sušilnega stroja lahko vodi do poškodb perila, sušilnega stroja ali uporabnika. Navodila za uporabo imejte shranjena v bližini sušilnega stroja.

Navodilo za uporabo si lahko ogledate na naši spletni strani www.gorenje.com.

1.1 Uporaba v skladu s predpisi

Sušilni stroj je namenjen izključno za uporabo v gospodinjstvu. V primeru uporabe sušilnega stroja za poklicne, pridobitne, profesionalne namene oziroma za namene, ki presegajo običajno rabo v gospodinjstvu, ali če sušilni stroj uporablja oseba, ki ni potrošnik, je garancijski rok enak najkrajši garancijski dobi, določeni z veljavno zakonodajo.

1.2 Postavitev in priključitev

Upoštevajte navodila za pravilno namestitev sušilnega stroja Gorenje in priključitev na električno omrežje (glejte poglavje *POSTAVITEV IN PRIKLJUČITEV*).

Vse posege, vzdrževanja in popravila sušilnega stroja, morajo izvesti zato usposobljeni strokovnjaki. Zaradi nestrokovnega popravila lahko pride do nesreče ali napake v delovanju.

⚠ OPOZORILO!
Sušilni stroj lahko uporabljate samo s tovarniško vgrajeno priključno vrvico.

⚠ ELEKTRIČNI UDAR!
Poškodovano priključno vrvico lahko zamenja samo proizvajalec, serviser ali pooblaščen oseba.

Ob prvi namestitvi mora sušilni stroj stati na mestu 2 uri, preden ga priključite na električno omrežje.

⚠ OPOZORILO!
Sušilnega stroja ni dovoljeno priklopiti na električno omrežje preko zunanje stikalne naprave, npr. programske ure, ali priklopiti na omrežje, ki ga dobavitelj električne energije redno vklaplja in izklaplja.

Sušilnega stroja ni dovoljeno priključiti na električno omrežje s pomočjo podaljška.

Ne priključujte sušilnega stroja v vtičnico, namenjeno brivskemu aparatu ali sušilniku za lase.

V primeru okvare uporabite le odobrene nadomestne dele pooblaščenih proizvajalcev.

V primeru nepravilne priključitve sušilnega stroja, nepravilne uporabe sušilnega stroja, ali servisiranja sušilnega stroja s strani nepooblaščenih oseb, krije škodne stroške uporabnik sam in niso predmet garancije.

Vedno uporabite cevi, ki so priložene sušilnemu stroju.

Prostor, v katerega boste postavili sušilni stroj, naj bo primerno zračen, s temperaturo med 15 °C in 25 °C.

Nameščanje sušilnega stroja na pralni stroj naj opravita najmanj 2 osebi.

Sušilni stroj postavite ravno in stabilno na trdno (betonsko) podlago.

Sušilnega stroja ne smete postaviti za vrata, ki jih je mogoče zakleniti, za drsna vrata ali za vrata, ki imajo tečaj vrat na nasprotni strani kot vrata sušilnega stroja. V prostoru ga namestite tako, da omogočite prosto odpiranje vrat sušilnega stroja.

Pot do odzračevalne odprtine mora biti vedno prosta.

Ne postavljajte sušilnega stroja na preprogo z daljšimi vlakni, saj to ovira kroženje zraka.

Zrak v okolici sušilnega stroja ne sme vsebovati prašnih delcev.

Prostor, v katerem je nameščen sušilni stroj, mora biti dobro zračen, da se prepreči povratni tok plinov, ki jih oddajajo plinski aparati z odprtim ognjem (kamin).

Vlakna se ne smejo kopiciti okoli sušilnega stroja.

V ohišju aparata ali v vgrajeni konstrukciji ne ovirajte prezračevalnih odprtin.

Stroj se ne sme dotikati stene ali sosednjih elementov.

Po namestitvi sušilnega stroja ne zaženite, dokler ne miruje 24 ur. Če je treba sušilni stroj pri prevozu in servisiranju položiti na tla, ga položite na desno stran, gledano od spredaj.

1.3 Pravilna uporaba

V sušilnem stroju ne sušite stvari, ki niso bila oprana.

Perilo, na katerem so madeži olja, acetona, alkohola, naftnih derivatov, sredstev za odstranjevanje madežev, terpentina, voska in sredstev za odstranjevanja voska, mora biti (pred sušenjem v sušilnem stroju) najprej oprano v pralnem stroju z vročo vodo in pralnim sredstvom.

Kosi perila, ki vsebujejo lateks, gumijaste dele, kape za prhanje in kopalne kape ter perilo ali prevleke s penasto gumo je prepovedano sušiti v sušilnem stroju.

Mehčalce perila ali podobne proizvode uporabljajte v skladu z navodili proizvajalca.

NEVARNOST POŽARA!

Iz žepov je potrebno odstraniti vse predmete, kot so vžigalniki in vžigalice.

Delovanje sušilnega stroja se prekine v primeru zamažitve cevi za kondenzirano vodo (glejte poglavje *Zaženite program sušenja/Polna posoda za kondenzirano vodo*).

Če želite sušilni stroj premakniti ali ga v času zime shraniti v neogrevanih prostorih, prej obvezno izpraznite posodo za kondenzirano vodo.

Filtre sušilnega stroja očistite po vsakem sušenju. Če ste filtre odstranili, jih pred ponovnim sušenjem obvezno vstavite.

Ne uporabljajte topil ali sredstev za čiščenje, ki lahko poškodujejo sušilni stroj (upoštevajte priporočila in opozorila proizvajalcev čistilnih sredstev).

Nikoli ne dodajajte kemičnih sredstev ali parfumiranih dišav v posodo za kondenzirano vodo (glejte poglavji *OPIS SUŠILNEGA STROJA; ČIŠČENJE IN VZDRŽEVANJE / Praznjenje posode za kondenzirano vodo*).

Po končanem sušenju izvalcite vtikač sušilnega stroja iz zidne vtičnice.

Sušilni stroj za segrevanje zraka uporablja sistem toplotne črpalke.

Sistem je sestavljen iz kompresorja in toplotnega izmenjevalca. Po zagonu sušilnega stroja je lahko delovanje kompresorja (tekočinski šum) oziroma pretakanje hladilne tekočine med njegovim delovanjem glasnejše. To ni znak okvare in nima vpliva na življenjsko dobo sušilnega stroja. Sčasoma se z delovanjem sušilnega stroja glasnost teh šumov zmanjša.

Garancija ne zajema potrošnega materiala, manjših odstopanj v barvi, povečanja glasnosti, ki je posledica staranja in ne vpliva na funkcionalnost sušilnega stroja, in estetskih napak na sestavnih delih, ki ne vplivajo na funkcionalnost in varnost sušilnega stroja.

1.4 Varnost otrok

OPOZORILO!

Ne dovolite otrokom, da bi se igrali z napravo.

Otrokom, starim manj kot tri leta, ne dovolite v bližino sušilnega stroja, razen če so ves čas pod nadzorom.

Otrokom ali hišnim ljubljencem onemogočite vstop v boben sušilnega stroja.

Preden zaprete vrata sušilnega stroja in zaženete program, se prepričajte, da v bobnu ni ničesar razen perila (npr. če bi otrok zlezal v boben sušilnega stroja in od znotraj zaprl vrata).

Vklopite Otroško zaščito. Glejte poglavje *NASTAVITVE IN PRILAGODITVE APARATA / Dodatne nastavitve aparata / Otroška zaščita.*

Sušilni stroj je izdelan v skladu z vsemi predpisanimi varnostnimi standardi.

Ta sušilni stroj smejo uporabljati otroci starejši od 8 let, kot tudi osebe z zmanjšanimi fizičnimi, senzoričnimi ter umskimi zmogljivostmi ali pomanjkljivimi izkušnjami in znanjem, vendar samo, če sušilni stroj uporabljajo pod ustreznim nadzorom, če so prejeli ustrezna navodila o varni uporabi sušilnega stroja in če so poučeni o nevarnostih neustrezne uporabe.

Poskrbite, da se otroci ne bodo igrali s sušilnim strojem.

Otroci naj ne čistijo sušilnega stroja ali na njem izvajajo vzdrževalnih opravil brez ustreznega nadzora.

1.5 Nevarnost vroče površine

VROČA POVRŠINA!

Pri višjih temperaturah sušenja se steklo vrat segreje. Pazite, da se ne opečete. Otroci naj se zato ne igrajo v bližini stekla vrat.

Med delovanjem sušilnega stroja je lahko njegova zadnja stran zelo vroča. Počakajte, da se sušilni stroj popolnoma ohladi, preden se dotaknete zadnje strani.

Če med programom sušenja odprete vrata, so lahko oblačila zelo vroča, zato obstaja tveganje, da se opečete.

Nikoli ne prekinite sušenja pred zaključkom sušenja, če pa to storite iz kakršnegakoli vzroka, pazite pri jemanju perila iz bobna, ker je le-to vroče. Perilo vzemite iz bobna hitro in ga razgrnite tako, da se čim hitreje ohladi.

NEVARNOST POŽARA!

V sušilnem stroju lahko sušite samo perilo, oprano z vodo. Ne smete sušiti perila, opranega ali očiščenega z vnetljivimi čistilnimi sredstvi (na primer bencin, trikloretilen ipd.), saj lahko pride do eksplozije.

Oblačil, ki so bila očiščena z industrijskimi čistili oziroma kemikalijami, **ne smete sušiti** v sušilnem stroju.

Sušilni stroj je zaščiten z izklopom zaradi pregrevanja. Ta izklopi sušilni stroj, če postane temperatura previsoka.

Če se zamaši mrežni filter, se lahko sproži avtomatski izklop sušilnega stroja ob pregrevanju. Očistite filter, počakajte, da se sušilni stroj ohladi in ga poskusite zagnati. Če se še vedno ne zažene, pokličite servisno službo.

Ne poškodujte krogotoka hladilnega sredstva.

Hladilno sredstvo R290 v tem aparatu je okolju prijazno, a vnetljivo in se lahko vžge, če pride v stik z odprtim ognjem ali viri vžiga. Odprti ogenj in vire vžiga hranite stran od aparata.

2. VAROVANJE OKOLJA

2.1 Ravnanje z embalažo

Ko boste aparat odpakirali, vam svetujemo, da recikirate vse embalažne materiale. Odložite jih v za to namenjene zabojnike, ali jih odpeljite v lokalni zbirni center.

2.2 Splošni nasveti

bi vaš aparat čim bolje in čim dlje deloval, vam priporočamo, da:

- upoštevate priporočeno nazivno polnitev pri posameznih programih sušenja (glejte poglavje *KORAKI SUŠENJA (1–7)/Izberite program sušenja*),
- da je perilo pred sušenjem ustrezno ožeto,
- aparat redno čistite (glejte poglavje *ČIŠČENJE IN VZDRŽEVANJE*).

Tako boste prispevali k varovanju okolja in varčevanju z naravnimi viri.

2.3 Ravnanje z odsluženim aparatom

ODSTRANITEV



Za **embaliranje** izdelkov uporabljamo okolju prijazne materiale, ki jih je možno brez nevarnosti za okolje ponovno predelati (reciklirati), deponirati ali uničiti. V ta namen so embalažni materiali tudi ustrezno označeni.

Simbol na izdelku ali njegovi embalaži označuje, da z izdelkom ni dovoljeno ravnati kot z običajnimi gospodinjstvi odpadki. Izdelek odpeljite na ustrezno zbirno mesto za predelavo električne in elektronske opreme.

Pri **odstranitvi** odsluženega stroja poskrbite za odstranitev priključne vrvice in uničenje stikala vrat, da se vrata ne morejo zapreti (varnost za otroke).

S pravilnim načinom **odstranjevanja** izdelka boste pomagali preprečiti morebitne negativne posledice in vplive na okolje in zdravje ljudi, ki bi se lahko pojavile v primeru nepravilnega odstranjevanja izdelka. Za podrobnejše informacije o odstranjevanju in predelavi izdelka se obrnite na pristojen mestni organ za odstranjevanje odpadkov, komunalno službo ali na trgovino, v kateri ste izdelek kupili.

3. OPIS SUŠILNEGA STROJA

V tem poglavju boste spoznali svoj sušilni stroj, in sicer:

- kako izgleda,
- kakšne so njegove mere,
- kako odpirati vrata sušilnega stroja,
- kje najdete tehnične podatke in ostale informacije o vašem aparatu,
- kako izgleda upravljalna enota vašega aparata.

3.1 Izgled sušilnega stroja

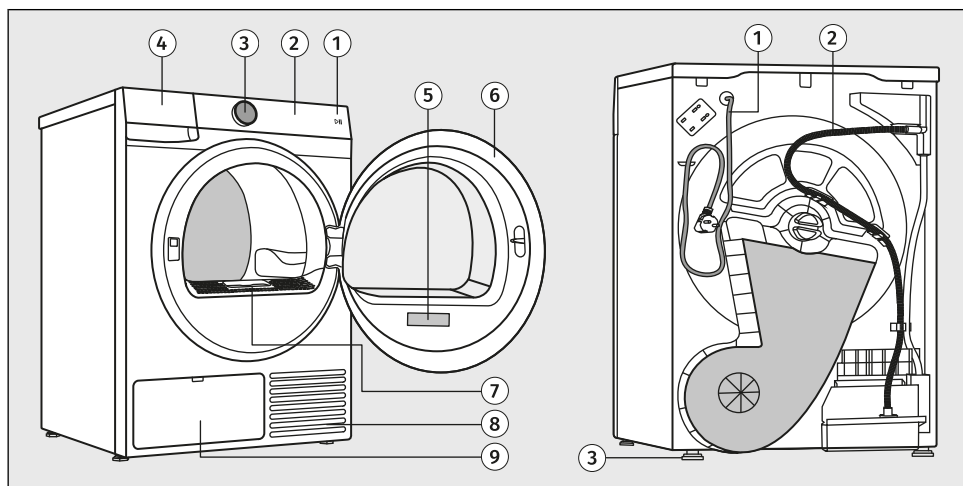

SPREDAJ

1. Tipka za zagon *Start/Pavza*
2. Upravljalna enota s tipkami na dotik
3. Gumb za vklop in izklop aparata *Vklop/Izklop* in za izbiro programa (v nadaljevanju **izbirnik**)
4. Posoda za kondenzirano vodo
5. Napisna tablica
6. Vrata
7. Mrežni filter
8. Odprtina za zrak
9. Toplotni izmenjevalec

ZADAJ

1. Priključna vrvica
2. Cev za odvod kondenzirane vode
3. Nastavljive nogice

3.2 Mere sušilnega stroja

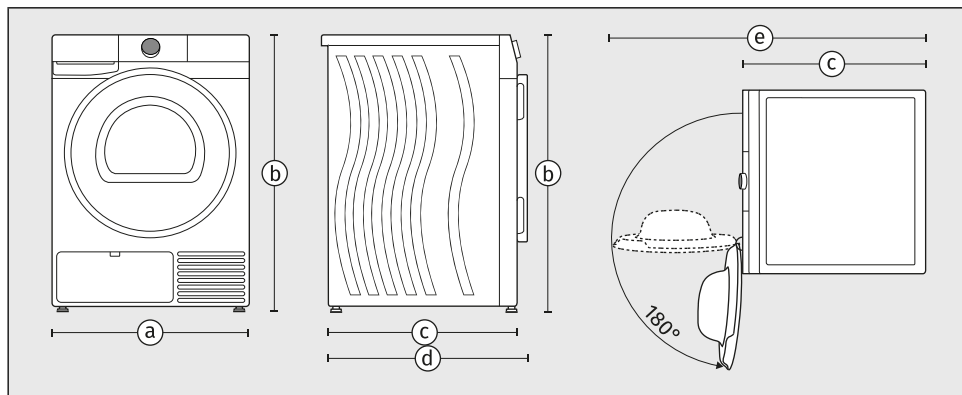

- a** – širina aparata: **600 mm**
- b** – višina aparata: **850 mm**
- c** – globina zgornje površine aparata: **625 mm**
- d** – globina aparata pri zaprtih vratih: **655 mm**
- e** – globina aparata pri odprtih vratih: **1110 mm**



OPOMBA!

Globina vašega sušilnega stroja Gorenje je pomemben podatek za morebitno postavljanje v stolp v kombinaciji s pralnim strojem Gorenje. (Glejte poglavje *POSTAVITEV IN PRIKLJUČITEV/Postavitev sušilnega stroja.*)

3.3 Odpiranje vrat sušilnega stroja

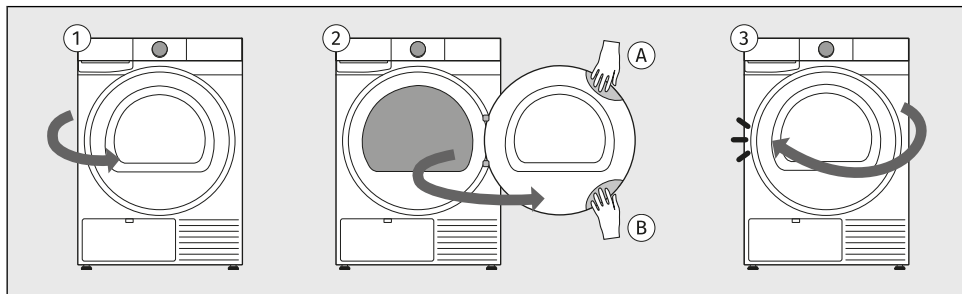

- 1 Vrata sušilnega stroja imajo tečaj na desni strani aparata in se odpirajo z leve strani.
- 2 Roko postavite v vdolbino na zgornji levi strani vrat. (Vdolbina s prednje strani ni vidna.)
Kadar je sušilni stroj postavljen v stolp na pralnem stroju, za odpiranje uporabite vdolbino na spodnji levi strani vrat.
Vrata potegnite proti sebi.
- 3 V obratnem vrstnem redu vrata zaprete tako, da se zaskočijo.

3.4 Tehnični podatki

Tehnični podatki na napisni tablici

Napisna tablica z osnovnimi podatki o sušilnem stroju je nameščena na notranji strani vrat sušilnega stroja (glejte začetek tega poglavja).

Na njej boste našli različne tehnične podatke o vašem aparatu. Pomemben podatek predstavlja **QR koda**, preko katere lahko dostopate do spletne strani, kjer boste našli več podatkov o vašem aparatu ter vso potrebno dokumentacijo, kot so uporabniška navodila, izjavo o skladnosti, informacijski list, podatke o porabi in energijsko nalepko ter informacije o podpori po prodaji.

QR kodo boste potrebovali tudi za povezavo aparata za upravljanje na daljavo.

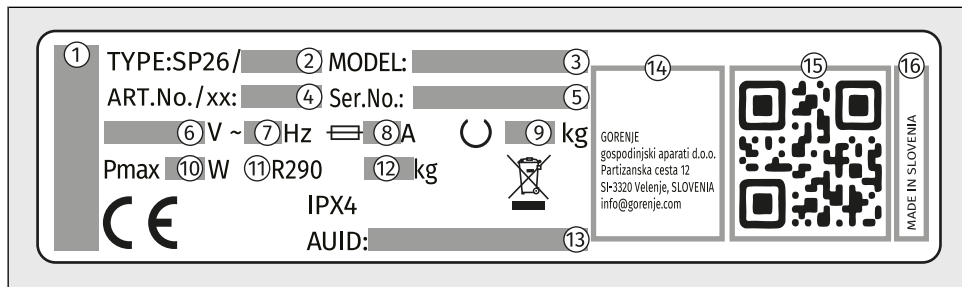

- 1 – znamka aparata
- 2 – oznaka tipa aparata
- 3 – oznaka modela aparata
- 4 – artikel številka/servisni indeks (potrebovali ju boste ob klicu na servis)
- 5 – serijska številka aparata (potrebovali jo boste ob klicu na servis)
- 6 – delovna napetost (V)
- 7 – frekvenca (Hz)
- 8 – maksimalen tok porabe (A)
- 9 – maksimalna nazivna polnitev (kg)
- 10 – maksimalna priključna moč (W)
- 11 – Vrsta hladilnega sredstva
- 12 – Količina hladilnega sredstva
- 13 – unikatna AUID številka
- 14 – naslov proizvajalca
- 15 – unikatna QR koda (potrebovali jo boste za povezavo aparata v Wi-Fi omrežje)
- 16 – poreklo

Povezava do baze podatkov EU EPREL

Od 1. marca 2021 so informacije o označevanju porabe energije in zahtevah glede okoljsko primerne zasnove na voljo v podatkovni zbirki o izdelkih EU EPREL.

Koda QR na energijski nalepki, priloženi aparatu, vsebuje spletno povezavo, preko katere lahko najdete svoj registrirani aparat v bazi podatkov EU EPREL.

Informacije v zvezi z delovanjem izdelka najdete tudi v bazi podatkov EU EPREL, ki je dostopna preko povezave <https://eprel.ec.europa.eu> kjer vnesete model in številko izdelka; oboje je navedeno na napisni tablici na aparatu. Na spletni strani www.theenergylabel.eu najdete podrobnejše informacije o energijski nalepki.

Shranite energijsko nalepko, če bi jo v prihodnje še potrebovali, skupaj z uporabniškim priročnikom in drugimi dokumenti, priloženimi temu aparatu.

Podatki o skladnosti

Vrsta radijske opreme	
(odvisno od modela)	HL3215STG HLW3215-TG HLW3215-TG01
Wi-Fi	
Območje delovne frekvence	2.4000 GHz - 2.4835 GHz
Največja izhodna moč	≤10 dBm/MHz (EIRP) (Antenna gain <10 dBi)
Največji dobitnik antene	Gain: 0 dBi
Bluetooth	
Območje delovne frekvence	2.400 GHz - 2.4835 GHz
Izhod nosilnika	6 dBm (≤ 10 dBm)
Tip emisij	F1D

Izjava o skladnosti

Podjetje izjavlja, da je aparat s funkcijo **ConnectLife** skladen s temeljnimi zahtevami in ostalimi zadevnimi določili direktive 2014/53/EU. Podrobno Izjavo o skladnosti lahko najdete na spletnem naslovu <https://auid.connectlife.io> na strani Vašega aparata med dodatnimi dokumenti.

Zahteve in priporočila za Wi-Fi omrežje

1. Dostopna točka in pokritost

- Uporabite standardno **Wi-Fi 2,4 GHz omrežje IEEE 802.11b/g/n**,
- uporabite **stabilen usmerjevalnik ali dostopno točko** z ustrežno močjo signala (najmanj **-60 dBm**) na mestu namestitve aparata,
- izogibajte se pretiranemu prekrivanju kanalov; uporabljajte neprekrivajoče se 2,4 GHz kanale (1, 6 ali 11) in širino kanala 20 MHz,
- kapaciteta Wi-Fi omrežja mora biti ustrezno dimenzionirana v primeru uporabe več naprav hkrati.

2. Varnost in šifriranje

- Omrežje mora uporabljati **WPA2-PSK (AES)** ali WPA/WPA2 šifriranje,
- odprta (nešifrirana) omrežja niso podprta,
- aparat in mobilna naprava morata biti med **začetno nastavitvijo povezani na isti SSID**,
- za delovanje oddaljenih funkcij je potrebna stalna internetna povezava.

3. Nepodprti tipi omrežij

- Omrežja s **pristopnimi portali** (prijavne strani v brskalniku) ali javna Wi-Fi omrežja (hotel, hotspot za goste s prijavo ipd.),
- omrežja, ki zahtevajo **proxy strežnike ali VPN tunele**,
- omrežja s strogim filtriranjem MAC naslovov (razen če je MAC aparata ročno dodan na seznam dovoljenih),
- omrežja kjer je v rabi »privzeto zavrniti« politika nadzora dostopa na ravni klienta (razen če je aparatu ročno dovoljen dostop).

Stanje nizke pripravljenosti

V kolikor po vklopu sušilnega stroja ne zaženete nobenega programa oziroma ne izberete nobenih nastavitvev, se zaradi varčevanja z energijo prikazovalnik (display) ugasne po 5-ih minutah in gre v stanje pripravljenosti.

Prikazovalnik (display) se bo ponovno aktiviral z vrtenjem izbirnika ali s pritiskom na tipko *Vklop/Izklop* ali odprli vrata sušilnega stroja. V kolikor po končanem programu ne naredite ničesar, se bo zaradi varčevanja z energijo prikazovalnik (display) ugasnil po 5-ih minutah.

P_o = ponderirana moč v stanju izklopa [W]	< 0,5
P_I = ponderirana moč v stanju pripravljenosti [W]	< 0,5
T_I = čas v stanju pripravljenosti [min]	5,00



INFORMACIJA!

Zaradi nizke omrežne napetosti in različne polnitve perila, se lahko čas sušenja spreminja, kar se sproti korigira na prikazovalniku.



INFORMACIJA!

Aparat z brezžično povezavo v pripravljenosti porabi manj kot 2 W električne energije.



INFORMACIJA!

Aparat v stanju Remote Control bo tudi po prehodu v stanje pripravljenosti ohranil osvetljen simbol .

3.5 Upravljalna enota

Izgled upravljalne enote

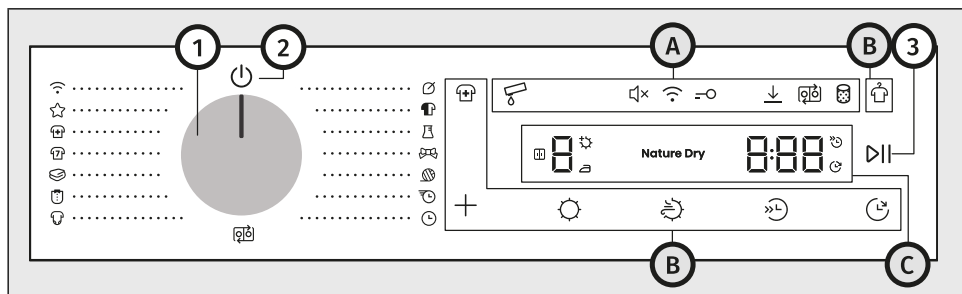

Upravljalna enota se nahaja na zgornjem desnem delu aparata.

Z njo boste upravljali delovanje aparata:

- vklopili/izklopili aparat,
- izbrali program sušenja in dodatne funkcije,
- nastavili dodatne nastavitve aparata,
- zagnali in ustavili delovanje aparata,
- razbrali morebitne motnje in napake ter odpravljali težave.

1	Gumb za vklop in izklop aparata in za izbiro programa (v nadaljevanju <i>izbirnik</i>) Za izbiro programa zavrtite izbirnik na zeleni program. Glejte poglavje <i>KORAKI SUŠENJA (1-7)</i> / <i>Izberite program sušenja</i> .
2	Simbol za vklop in izklop aparata Za vklop aparata zavrtite izbirnik na katerokoli pozicijo. Za izklop aparata zavrtite izbirnik na pozicijo  .
3	Tipka <i>Start/Pavza</i> (se osvetljuje) Če želite zagnati, prekiniti ali nadaljevati izvajanje programa, pritisnite tipko <i>Start/Pavza</i> .
A	Simboli dodatnih nastavitvev
B	Funkcijske tipke
C	Prikazovalnik

Simboli dodatnih nastavitev (4–10)

Simboli se osvetlijo ob aktivaciji. Osvetlitev je lahko polna ali delna.

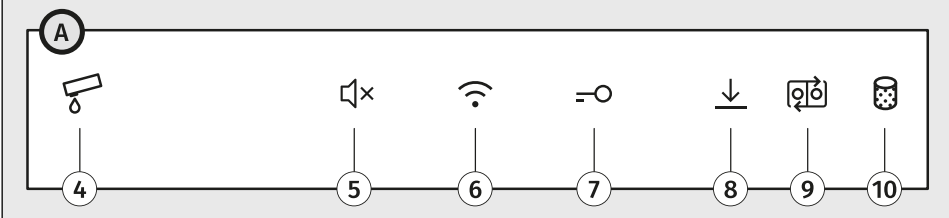
	
4	Polna posoda za kondenzirano vodo
5	Zvok Vklop/Izklop
6	Daljinsko upravljanje
7	Otroška zaščita
8	Nastavitve shranjene
9	Wash & Dry sync
10	Očistite filter

Funkcijske tipke (11–17)

Funkcijske tipke delujejo na pritisk s prstom. Nekatere funkcije lahko izberete s pritiskom na dve tipki hkrati.

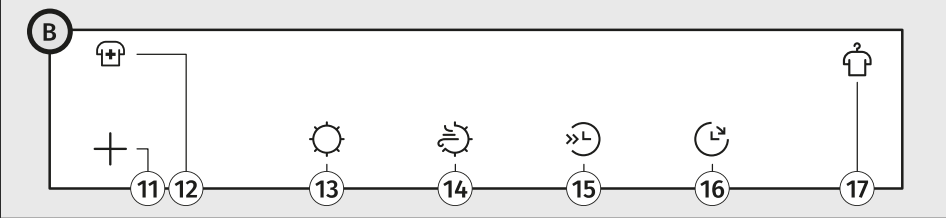

11	Dodatno
12	Dezinfekcija
13	Suhost per.
14	Nature dry
15	Polovična polnitev
16	Zakasnjn konec
17	Proti gubam

Prikazovalnik (i-iii, 18-22)

Na prikazovalniku se izpisujejo:

- razne nastavitve in animacije, stopnja zvoka, ipd.,
- stopnjo suhosti in način sušenja,
- čas do konca sušenja,
- motnje in napake v delovanju.

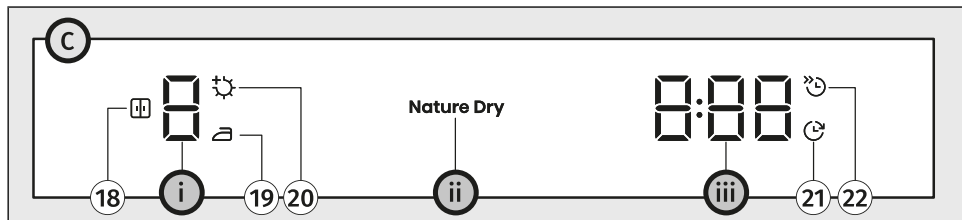

i	Prikazovalnik stopnje suhosti
18	Simbol za <i>Suhost per. / Za v omaro</i> (se osvetljuje)
19	Simbol za <i>Suhost per. / Za likanje</i> (se osvetljuje)
20	Simbol za <i>Suhost per. / Zelo suho</i> (se osvetljuje)
ii	Prikazovalnik Nature dry
iii	Prikazovalnik časa sušenja ali zakasnitve konca sušenja
21	Simbol za <i>Zakasnen konec</i> (se osvetljuje)
22	Simbol za <i>Polovična polnitev</i> (se osvetljuje)

4. POSTAVITEV IN PRIKLJUČITEV

V tem poglavju je opisano, kako:

- ravnate s sušilnim strojem pred prvo instalacijo in ob ponovnem transportu,
- postavite sušilni stroj,
- uredite odvajanje kondenzirane vode,
- aparat priključite električno omrežje.



INFORMACIJA!

Odstranite vso embalažo. Pri odstranitvi embalaže pazite, da se ne poškodujete in da ne poškodujete sušilnega stroja z ostrim predmetom.

4.1 Pred prvo instalacijo in ob ponovnem transportu



INFORMACIJA!

Pred prvo uporabo sušilnega stroja morate odstraniti transportno zaščito. Transportno zaščito shranite, saj jo boste potrebovali ob morebitnem ponovnem transportu aparata.



INFORMACIJA!

Po namestitvi stroja ne zaženite, dokler ne miruje 24 ur.

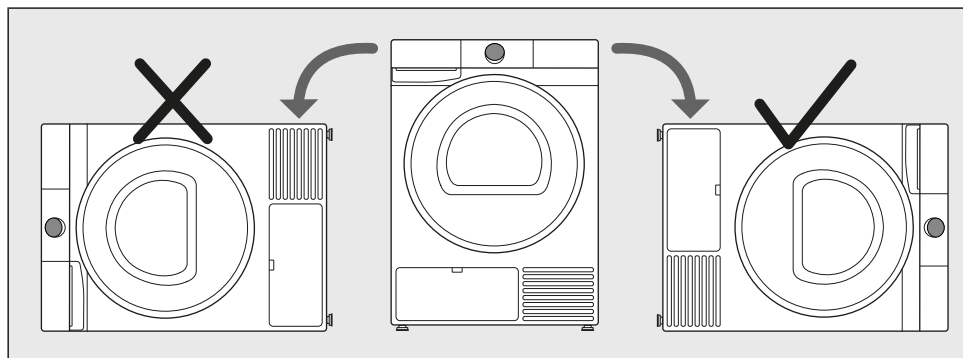

Če je treba sušilni stroj pri prevozu in servisiranju položiti na tla, ga položite na desno stran, gledano od spredaj.

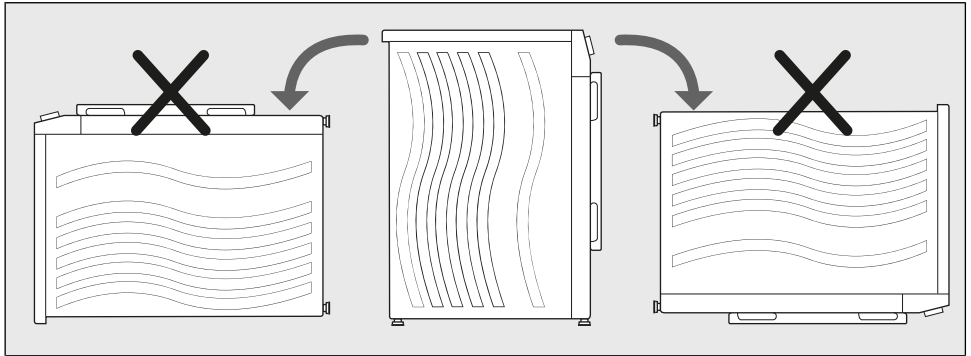

Sušilnega stroja nikoli ne zvrčajte oz. polagajte na hrbto ali prednjo stran!

Odstranite transportno varovalo



OPOZORILO!

Pred prvo uporabo sušilnega stroja obvezno odstranite transportno varovalo, da pri vklopu sušilnega stroja ne bi nastale poškodbe. Garancija za popravilo omenjenih poškodb ne velja!

Pred uporabo stroja odstranite transportno zaščito za zaščito stroja med prevozom.

Transportna zaščita je nameščena v bobnu sušilnega stroja in pritrjena na zgornji strani v zaščitni vrečki.

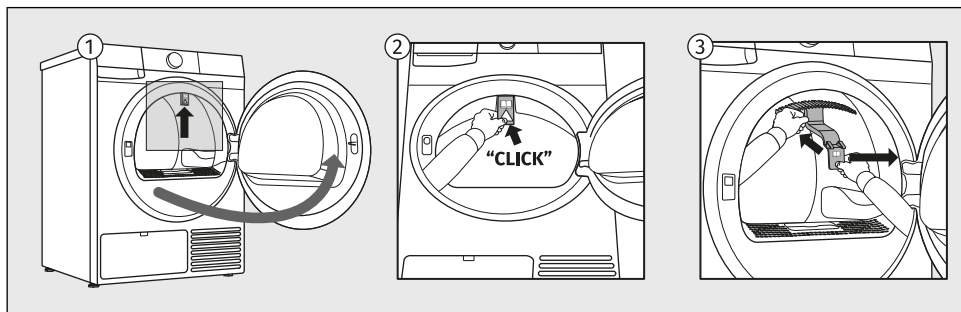

- 1 Odprite vrata sušilnega stroja.
- 2 Z roko pritisnite v označeni del transportne zaščite proti notranjosti stroja, da jo sprostite iz položaja.
- 3 Nato transportno zaščito odstranite iz stroja.

Če želite stroj prevažati, ponovno namestite transportno zaščito v obod odprtine vrat, da preprečite poškodbe stroja zaradi tresenja med prevozom. Pri ponovni namestitvi transportne zaščite je potrebno bobnen rahlo privzdigniti z notranje strani ter zaščito čvrsto pritisniti med bobnen in obod vrat na notranji strani.



INFORMACIJA!

V primeru neuporabe transportne zaščite lahko med ponovnim prevozom pride do poškodb stroja, pri čemer uveljavljanje garancije ni mogoče.

Premikanje in ponoven transport

Po vsakem sušenju ostane v sušilnem stroju manjša količina kondenzirane vode. Vključite sušilni stroj in izberite enega izmed programov in pustite sušilni stroj delovati približno pol minute. Tako boste izčrpali še preostalo vodo in se izognili morebitnim poškodbam sušilnega stroja med transportom.



INFORMACIJA!

Sušilni stroj pri ležečem prenašanju in transportu nagnite na desno stran.

V sušilni stroj namestite transportno varovalo (glejte prejšnje poglavje). Če ste transportno varovalo izgubili, ga lahko naročite pri proizvajalcu.

**ELEKTRIČNI UDAR!**

Po transportu mora sušilni stroj pred priključitvijo na električno omrežje mirovati vsaj 2 uri. Namestitev in priključitev mora opraviti za to usposobljena oseba.

**ELEKTRIČNI UDAR!**

Pred priključitvijo sušilnega stroja je potrebno natančno prebrati navodilo za uporabo. Odprava okvare oziroma reklamacije, ki je nastala zaradi nepravilne priključitve ali uporabe sušilnega stroja, ni predmet garancije.

**INFORMACIJA!**

Če prenašanje ali transport ni potekal v skladu z navodili mora sušilni stroj pred ponovnim delovanjem mirovati 24 ur.

V nasprotnem primeru lahko pride do okvare sistema toplotne črpalke, ki ni predmet garancije. Pazite da ne poškodujete hladilnega sistema (glejte naslednje poglavje).

4.2 Postavitev sušilnega stroja

Izbira prostora

**INFORMACIJA!**

Tla, na katerih stoji sušilni stroj, morajo imeti betonsko podlago, biti morajo suha in čista, sicer lahko sušilni stroj drsi. Očistite tudi nastavljive nogice.

**INFORMACIJA!**

Sušilni stroj mora stati ravno in stabilno na trdni podlagi.

**INFORMACIJA!**

V primeru postavitve sušilnega stroja na dvignjeno stabilno podlago je potrebno sušilni stroj dodatno zavarovati proti prevrnitvi.

Prostor, v katerega boste postavili sušilni stroj, naj bo primerno zračen, s temperaturo med 15°C in 25°C. Obratovanje sušilnega stroja pri nižji temperaturi okolice lahko povzroči nastanek kondenza v notranjosti sušilnega stroja. Stroja ne postavljajte v prostor, kjer je nevarnost zmrzovanja. Zamrznjena voda v posodi za kondenzirano vodo in črpalki lahko poškoduje sušilni stroj.

Sušilni stroj oddaja toploto in ga zato ne postavljajte v premajhen prostor, saj bo sušenje zaradi omejene količine zraka trajalo dlje.

Razsvetljava v prostoru naj bo primerna za ustrezno odčitavanje podatkov s prikazovalnika na upravljalni plošči.

**OPOZORILO!**

Sušilnega stroja ne smete postaviti za vrata, ki jih je mogoče zakleniti, za drsna vrata ali za vrata, ki imajo tečaj vrat na nasprotni strani kot vrata sušilnega stroja. V prostoru ga namestite tako, da omogočite prosto odpiranje vrat sušilnega stroja.

**OPOZORILO!**

Ne postavljajte sušilnega stroja na preprogo z daljšimi vlakni, saj to ovira kroženje zraka.

Izravnava aparata

Pomembno je, da sušilni stroj izravnate, saj boste tako preprečili prevelike vibracije ali hrup ob delovanju aparata. To boste dosegli z nastavitvijo nogic sušilnega stroja.

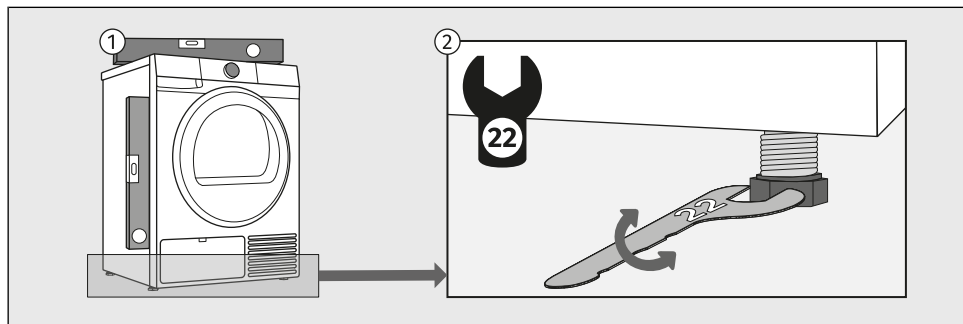

- 1 Uporabite vodno tehtnico in ključ št. 22. Ključ ni priložen.
- 2 Sušilni stroj izravnajte vzdolžno in prečno z vrtenjem nastavljivih nogic, ki omogočajo izravnavo do +/- 1 cm.



INFORMACIJA!

Včasih se pri delovanju stroja pojavijo tudi nenavadni ali močnejši šumi, ki so za stroj neobičajni in so največkrat posledica neustrezne postavitve.

Vzrok za vibracije, pomikanje sušilnega stroja po prostoru in glasno delovanje je lahko nepravilna izravnava nastavljivih nogic. Nepravilna izravnava nastavljivih nogic ni predmet garancije.

Kombinacija postavitve pralnega in sušilnega stroja

Prostostoječa postavitev

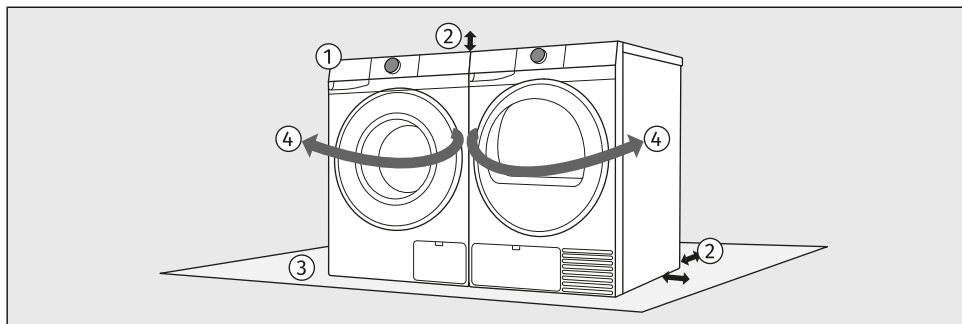

- 1 Pralni stroj in sušilni stroj lahko postavite enega zraven drugega.
- 2 Pri postavitvi upoštevajte zahtevane odmike od zgornje in stranskih stranic pralnega in sušilnega stroja. (Glejte poglavje *Odmiki sušilnega stroja pri postavitvi v prostor.*)
- 3 Površina, na katero postavljate pralni in/ali sušilni stroj, mora biti ravna, stabilna in čista.
- 4 Zaradi smeri odpiranja vrat in delovnega procesa ravnanja s perilom priporočamo, da pralni stroj postavite na levo, sušilni stroj pa na desno stran.

Postavitev v stolp

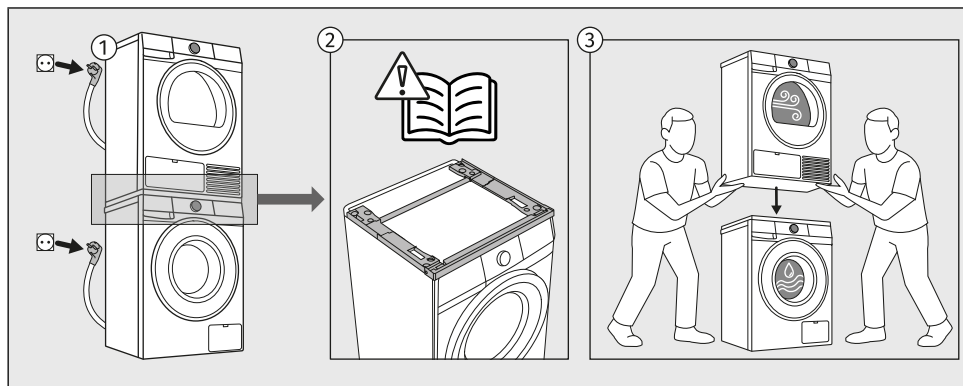

- 1** Določene sušilne in pralne stroje blagovne znamke Gorenje je mogoče namestiti v stolp. Pri tem je potrebno uporabiti t.i. Stacking Kit (*Komplet za namestitev sušilnega stroja na pralni stroj* (v nadaljevanju *Komplet za namestitev*)).
- 2** *Komplet za namestitev* lahko dokupite na servisu. Podrobna navodila za instalacijo so priložena *Kompletu za namestitev*.
Na voljo je v beli barvi (šifra izdelka: 20018019 SKGUP1) ali v črni barvi (šifra izdelka: 20018049 SKGUP1B).
Glede ustreznosti namestitve različnih tipov pralnih in sušilnih aparatov v stolp se posvetujte s prodajalcem ali preverite ustreznost v tehničnem listu kompleta za namestitev.
- 3** Površina tal, na katero boste postavili pralni stroj, mora biti čista in ravna. Čista mora biti tudi površina pralnega stroja, na katero boste namestili *Komplet za namestitev*.
Nameščanje sušilnega stroja na pralni stroj naj opravita najmanj 2 osebi.
Nikoli ne postavljajte pralnega stroja na sušilni stroj!

OPOZORILO!

Ob namestitvi pralnega in sušilnega stroja v stolp je obvezno potrebno slediti navodilom za montažo *Kompleta za namestitev*. Stolp je potrebno obvezno privijačiti v steno z namenskimi nosilci, ki so priloženi v *Kompletu za namestitev*, da se prepreči prevrnitev stolpa in morebitne poškodbe.

Nekatere globine pralnega stroja niso primerne za postavitve v stolp. Globina pralnega stroja, ki je manjša od 54 cm, ne omogoča postavitve sušilnega stroja na pralni stroj.

Odmiki sušilnega stroja pri postavitvi v prostor

Zaradi zagotavljanja varnosti mora biti minimalna razdalja med zadnjo stranjo aparata in steno vsaj 5 cm, razdalja med aparatom in morebitnim pohištvo ob njem ali nad njim pa najmanj 10 cm.

Pri postavitvi sušilnega stroja upoštevajte tudi druge elemente v prostoru, kot so na primer vrata ali okna ter njihovo odpiranje v prostor. Sušilni stroj mora imeti dovolj prostora za odpiranje vrat. Glejte poglavje *OPIS SUŠILNEGA STROJA/Tehnični podatki*.

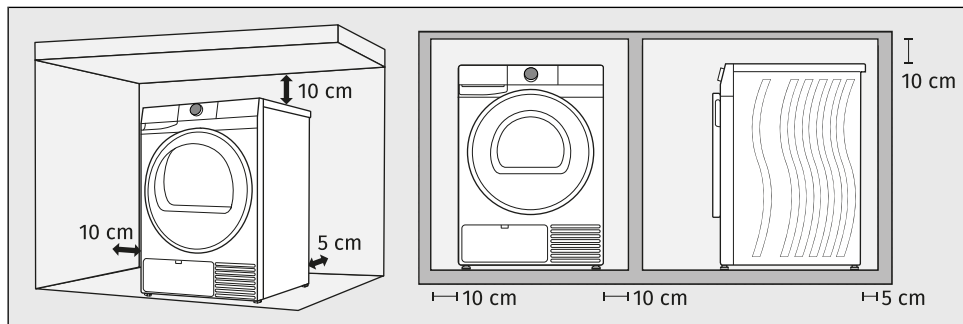

Upoštevajte zahtevane minimalne odmike, kot so prikazani na sliki.



INFORMACIJA!

Sušilni stroj se ne sme dotikati stene ali sosednjih elementov. Za optimalno delovanje sušilnega stroja priporočamo upoštevanje odmikov od sten, kot je prikazano na sliki. V primeru neupoštevanja minimalnih odmikov lahko pride do pregrevanja.



INFORMACIJA!

Ventilacijske reže na zadnji strani in odprtina za zrak na sprednji strani sušilnega stroja morajo biti vedno proste.

Sušilnega stroja ni priporočljivo vgraditi pod pult.

4.3 Odvod kondenzirane vode

Vlaga iz perila se izloča, ko vlažen zrak prehaja skozi prenosnik toplote in se nabira v posodi za kondenzirano vodo.

Kontrolna lučka med sušenjem opozori (na prikazovalniku sveti simbol ) , da je posoda za kondenzirano vodo polna in da jo je potrebno izprazniti.

Izpraznjevanju posode za kondenzirano vodo se lahko izognete na tak način, da cevko za odvod kondenzirane vode na zadnji strani sušilnega stroja speljete direktno v odtok.

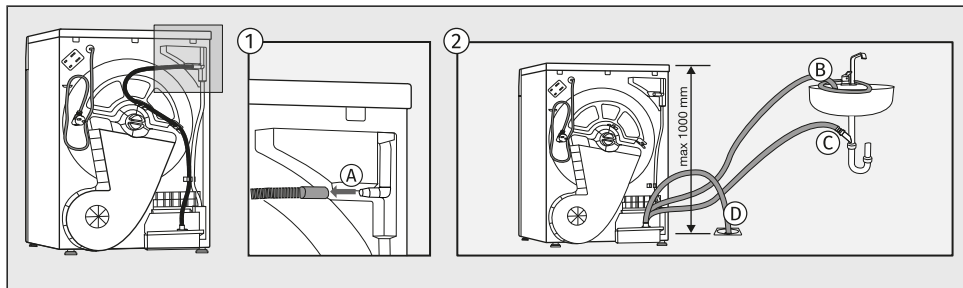

- 1 Odstranite dolgo rebrasto cev iz nastavka (A).
- 2 Odvodno cev lahko speljete v odtok umivalnika s pritrditvijo na pipo (B), sifon umivalnika (C) ali talni odtok (D).
Voda se nato črpa neposredno v umivalnik, sifon ali talni odtok.



INFORMACIJA!

V primeru, da boste cevko za odvod kondenzirane vode speljali v odtok, poskrbite da bo cev dobro pritrjena. S tem preprečite morebitno iztekanje vode, kar lahko povzroči nepričakovano škodo.



OPOZORILO!

Ne vlecite za odvodno cev, ne napanjajte je in pazite, da ne bo priščipnjena. Vedno uporabite cevi, ki so priložene sušilnemu stroju.

4.4 Priključitev sušilnega stroja na električno omrežje

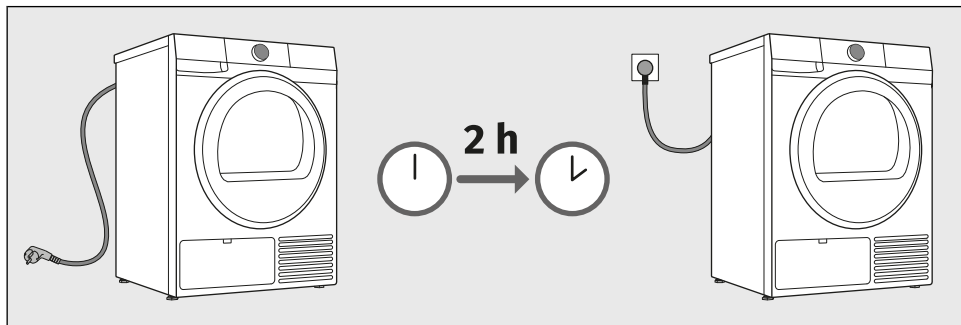

ELEKTRIČNI UDAR!

Priporočamo uporabo prenapetostne zaščite (overvoltage protection) za zaščito pred udarom strele.



OPOZORILO!

Ob prvi namestitvi, mora sušilni stroj stati na mestu 2 uri, preden ga priključite na električno omrežje, da se sušilni stroj stabilizira.

Sušilni stroj priključite na ozemljeno električno vtičnico. Po postavitvi mora biti zidna vtičnica prosto dosegljiva in mora imeti ozemljitveni kontakt (v skladu z veljavnimi predpisi).

Podatki o vašem sušilnem stroju se nahajajo na napisni tablici (glejte poglavje *OPIS SUŠILNEGA STROJA/Tehnični podatki*).



OPOZORILO!

Sušilnega stroja ni dovoljeno priključiti na električno omrežje s pomočjo podaljška.



INFORMACIJA!

Ne priključujte sušilnega stroja v vtičnico, namenjeno brivskemu aparatu ali sušilniku za lase.



INFORMACIJA!

Popravila in vzdrževanje, ki se nanašajo na varnost ali zmogljivost, morajo izvesti usposobljeni strokovnjaki.



INFORMACIJA!

Poškodovano priključno vrstico sme zamenjati samo od proizvajalca pooblaščen oseba.

5. PRED PRVO UPORABO

V tem poglavju boste izvedeli:

- kaj morate storiti, še preden boste prvič vklopili vaš aparat,
- kako aparat prvič povežete v Wi-Fi omrežje.

5.1 Preden prvič vklopite aparat

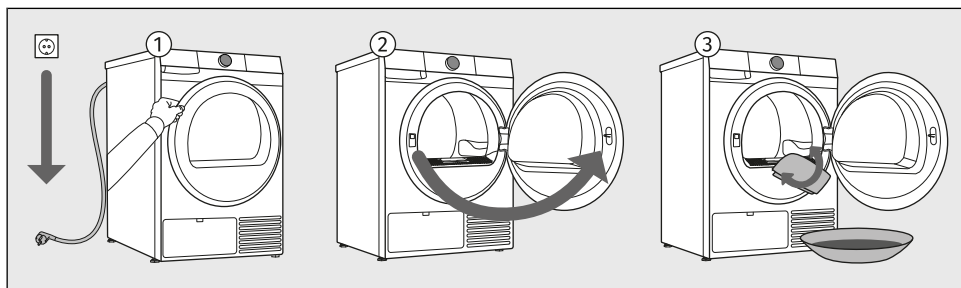

- 1 Sušilni stroj izključite iz električnega omrežja.
- 2 Odprite vrata v smeri proti sebi.
- 3 Boben sušilnega stroja očistite z mehko vlažno bombažno krpo in vodo.



OPOZORILO!

Ne uporabljajte topil ali sredstev za čiščenje, ki lahko poškodujejo sušilni stroj (upoštevajte priporočila in opozorila proizvajalcev čistilnih sredstev).

5.2 Prva povezava v Wi-Fi omrežje

Aplikacija ConnectLife

ConnectLife je platforma pametnega doma, ki povezuje ljudi, naprave in storitve. Aplikacija ConnectLife vsebuje napredne digitalne storitve, ki uporabnikom omogočajo spremljanje in nadzor aparatov, prejemanje obvestil s pametnega telefona ter posodabljanje programske opreme (podprte funkcije se razlikujejo glede na vaš aparat in vašo regijo/državo).

Namestite aplikacijo

Za povezavo vašega pametnega aparata potrebujete domače 2,4 GHz Wi-Fi omrežje in pametni telefon z aplikacijo ConnectLife.

Aplikacijo ConnectLife si lahko brezplačno naložite v trgovini Apple App Store® ali Google Play™, ali poskenirajte kodo:

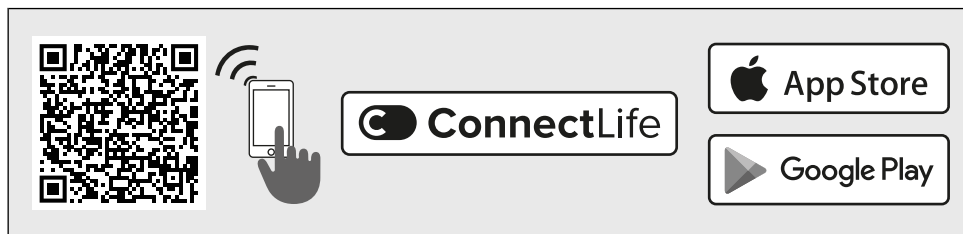

1. Namestite aplikacijo ConnectLife in si ustvarite račun ali se prijavite v obstoječ račun, če ga že imate.

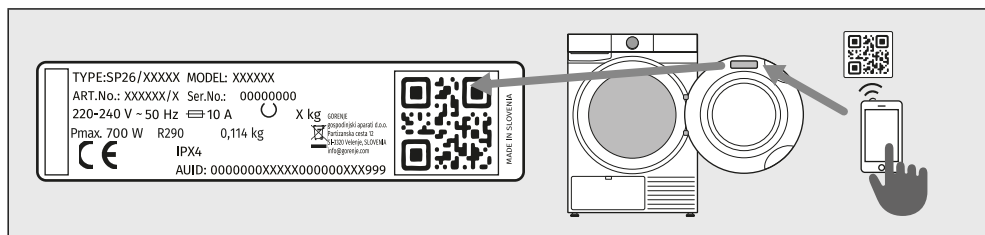

2. V aplikaciji ConnectLife pojdite v meni za dodajanje naprave in sledite navodilom v aplikaciji. Unikatno kodo aparata najdete na garancijskem listu in na napisni tablici aparata.
3. Po uspešni povezavi lahko aparat upravljate na daljavo preko mobilne aplikacije.

Kako povezati aparat?

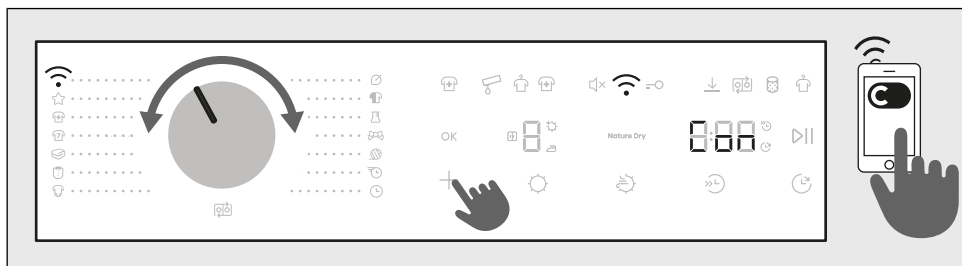

VSTOP V MENI

Aparat mora biti vklopljen; izbirnik zavrtite na pozicijo **Remote control** *Daljinsko upravljanje*.

Na aparatu pritisnite in držite tipko **+**, dokler se na zaslonu ne pokaže funkcija, ki jo želite aktivirati (**Con** / **PAR** / **UnP** / **OFF**).

Želena funkcijo aktivirate tako, da spustite tipko **+** v času, ko je funkcija izpisana na zaslonu.

POVEZAVA APARATA IN APLIKACIJE

Con **CONNECTION SETUP** (*Nastavitve povezave*) (od 3 do 6 sek)

Ko tipko izpustite, se funkcija aktivira, začne se odštevanje 5 minut, nadaljujte aktivnosti v aplikaciji.

PAR **PAIRING** (*Seznanjanje*) (od 6 do 9 sek)

Ko tipko izpustite, se funkcija aktivira, začne se odštevanje 3 minut, nadaljujte aktivnosti v aplikaciji.

UnP **UNPAIRING** (*Razdruževanje*) (od 9 do 12 sek)

Ko tipko izpustite, se funkcija aktivira, začne se odštevanje 1 minute.

S tem korakom boste odstranili vse aktivne uporabnike naprave. Če boste ponovno želeli aparat upravljati na daljavo, boste morali ponoviti postopek dodajanja uporabnika **PAR**.

OFF **OFF** (*Izklop Wi-Fi*) (od 12 do 15 sek)

Ko tipko izpustite, se Wi-Fi povezava aparata izklopi.

Vse nastavitve aparata ostanejo nespremenjene.

IZSTOP IZ MENIJA

Iz menija izstopite z držanjem tipke **+** dlje od 15 sek.

INFORMACIJA!

Aparat lahko preko telefona upravljate tudi, če s telefonom niste povezani v isto Wi-Fi omrežje kot vaš aparat (telefon mora imeti zgolj aktivno internetno povezavo). To pomeni, da lahko aparat upravljate tudi, ko ste na poti.

INFORMACIJA!

Aparat lahko upravljate z več telefoni. Z vsemi telefoni, ki so povezani z aparatom, lahko upravljate in spremljate delovanje aparata ne glede na to, kateri uporabnik je sprožil pranje. Aparat lahko hkrati povežete/upravljate z več različnimi **ConnectLife**  uporabniškimi računi.



INFORMACIJA!

Ko ste zagnali aparat preko telefona, lahko oseba, ki se nahaja ob aparatu, le-tega fizično ugasne oz. upravlja, vas pa aplikacija o tem obvesti. V tem primeru upravljanje aparata preko vašega telefona ni več mogoče. Če bi želeli ponovno upravljati aparat preko telefona, morate ponoviti vse potrebne korake.

Kateri usmerjevalnik Wi-Fi je mogoče uporabiti?

Podprta so omrežja 2,4 GHz. Če med nastavitvijo povezave aplikacija **ConnectLife** ne najde vašega domačega omrežja, preverite:

- ali vaš usmerjevalnik ustreza frekvenci 2,4 GHz,
- ali je vaše omrežje skrito in
- ali je signal dovolj močan.

Imate vprašanja?

Obiščite nas na www.connectlife.io ali nas kontaktirajte na hello@connectlife.io.

Nadgradnja programske opreme na daljavo

Možnosti posodobitve programske opreme preverite v aplikaciji **ConnectLife**.

6. KORAKI SUŠENJA (1-7)

V tem poglavju je opisan postopek sušenja perila po korakih:

- korak 1: razvrstite perilo,
- korak 2: vložite perilo v sušilni stroj,
- korak 3: vklopite sušilni stroj,
- korak 4: izberite program sušenja,
- korak 5: izberite dodatne funkcije,
- korak 6: zaženite program sušenja,
- korak 7: zaključite sušenja perila.

6.1 Razvrstite perilo

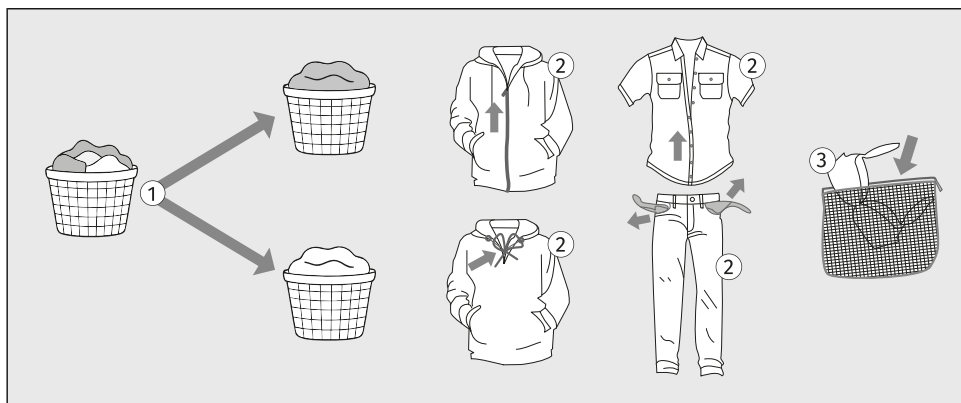

1. Razvrstite perilo po vrsti in debelini tkanine (glejte poglavje *KORAKI SUŠENJA (1-7) / Izberite program sušenja*).
2. Zaprite gumbe in zadrge, zavežite trakove ter žepe obrnite navzven.
3. Zelo občutljivo perilo in manjše kose perila dajte v namensko tekstilno vrečko. (Namensko tekstilno vrečko je možno dokupiti.)





















Odsvetujemo sušenje perila iz posebno občutljivih tkanin, ki lahko spremenijo obliko. Ker lahko pride do poškodbe materiala, je prepovedano sušiti naslednje vrste perila:

- usnjena oblačila in druge usnjene izdelke,
- povoščena ali kako drugače obdelana oblačila,
- oblačila z večjimi lesenimi, plastičnimi ali kovinskimi deli,
- oblačila z bleščicami,
- oblačila z rjavečimi kovinskimi deli.

OPOZORILO!

Proizvajalec ne prevzema odgovornosti za okvare, ki so posledica neupoštevanja teh navodil, kar lahko vpliva na veljavnost garancije, prav tako pa ne krije stroškov servisiranja v primeru povzročitve škode, ki bi nastali zaradi sušenja odsvetovanih vrst perila.

Pri razvrščanju perila si pomagajte s spodnjo tabelo in upoštevajte etikete na perilu.

Pranje	Sušenje
Številka v simbolu košare pomeni maksimalno dovoljeno temperaturo pranja perila v (°C).	Oznaka v kvadratu pomeni način sušenja perila.
 Normalno pranje	 Sušenje na ravni podlagi
 Nežno pranje	 Obesite
 Zelo nežno pranje	 Sušenje pri nizki temperaturi
 Ročno pranje do max. 40°C	 Sušenje pri visoki temperaturi
 Pranje ni dovoljeno	 Sušenje v sušilnem stroju ni dovoljeno
Črtica pod simbolom košare pomeni stopnjo intenzivnosti obdelave: ena črtica pomeni nežno pranje (manj mehanskega učinka, manjša hitrost ožemanja), dve črtici pomenita zelo nežno pranje (npr. volna, svila, sintetika).	Če so v simbolu kvadrata poševne črte, to pomeni naravno sušenje v senci. Poševne črte se lahko uporabljajo v kombinaciji z drugimi simboli v kvadratu.
Kemično čiščenje	Likanje
Kemično čiščenje je namenjeno tekstilu, ki ga ne morete ali ne smete oprati v pralnem stroju.	Likanje s paro lahko trajno poškoduje tekstil.
 Kemično čiščenje z vsemi vrstami topil	 Likanje do maksimalno 200°C
 Kemično čiščenje z določenimi topili (odvisno od oznake)	 Likanje do maksimalno 150°C
 Kemično mokro čiščenje	 Likanje do maksimalno 110°C
 Kemično čiščenje ni dovoljeno	 Likanje ni dovoljeno
Beljenje	
Beljenje je namenjeno osvežitvi in odstranjevanju madežev na tekstilu, pri katerem je dovoljeno uporabljati belilna sredstva za pranje v pralnem stroju. Upoštevajte navodila proizvajalca.	
 Beljenje z vsemi belilnimi sredstvi	 Beljenje ni dovoljeno
 Beljenje z belilnimi sredstvi na osnovi kisika	

6.2 Vložite perilo v sušilni stroj

Polnjenje sušilnega stroja

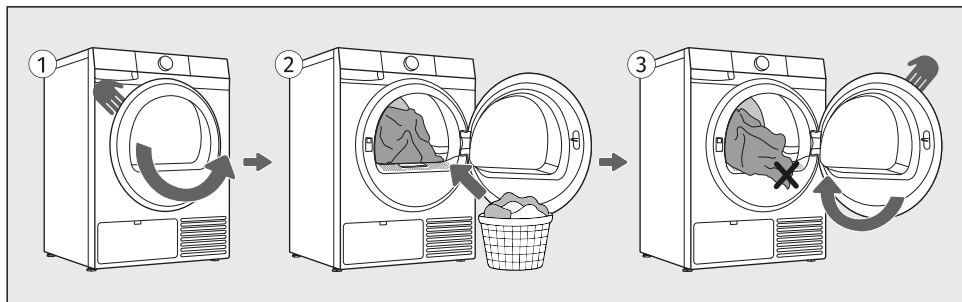

- 1 Odprite vrata sušilnega stroja v smeri proti sebi.
- 2 Perilo vstavite v prazen boben sušilnega stroja. Pazite, da ni med perilom tudi kakšnega predmeta, kot je kroglica za detergent. Takšni predmeti se lahko stalijo in poškodujejo sušilni stroj ali perilo.
- 3 Pazite, da med vrati in ohišjem sušilnega stroja ne ostane noben kos perila. Zaprite vrata sušilnega stroja.



OPOZORILO!

Pred vstavljanjem ali odstranjevanjem tkanin mora biti mrežni filter vedno nameščen v zanj namenjeno odprtino. Le tako lahko preprečite, da bi kos oblačila ali druga tkanina padla v prazno odprtino.



INFORMACIJA!

V sušilni stroj ne vlagajte neožetega perila (priporočeni minimalni obrati ožemanja: 800 vrt./min).



INFORMACIJA!

Ne preobremenite bobna! Glejte poglavje *KORAKI SUŠENJA (1–7) / Izberite program sušenja* in upoštevajte nazivno polnitev posameznega programa. Če bo boben sušilnega stroja prepoln, bo perilo po koncu sušenja bolj zmečkano, morda tudi neenakomerno posušeno.

V primeru, da imate večje kose perila (posteljnino, brisače, prte, ...), jih razrhljate in nato vstavite v boben sušilnega stroja.

6.3 Vklonite sušilni stroj

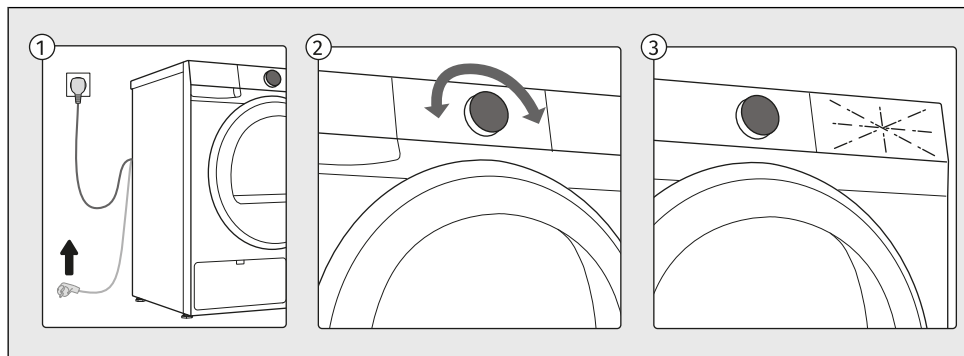

- 1 S priključno vrvico priklopite sušilni stroj na električno omrežje.
- 2 Za vklop aparata zavrtite izbirnik na katerokoli pozicijo.
- 3 Osvetlijo se ikone na zaslonu.

6.4 Izberite program sušenja

Izbira programa na upravljalni enoti

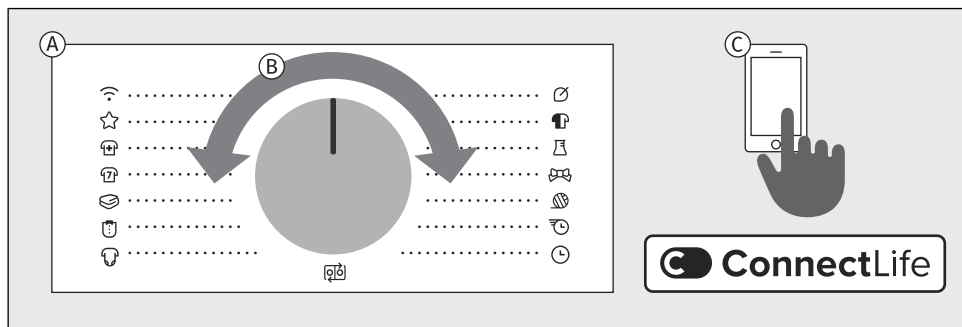

- A** Sušilni stroj ponuja programe sušenja, ki so napisani na pozicijah okoli izbirnika.
- B** Program sušenja izberete z vrtenjem izbirnika v levo ali desno (glede na vrsto in ožetost perila).
- C** Poleg programov, ki jih vidite na upravljalni enoti, so na voljo dodatni programi, ki jih lahko izberete v aplikaciji **ConnectLife**. Sledite navodilom v aplikaciji.

Legenda oznak v nadaljevanju:

Maksimalna polnitev	Nature Dry
Suhost per.	Polovična polnitev
Za v omaro - prednastavljeno	Dezinfekcija
Za likanje	Zakasnjjen konec
Zelo suho	Proti gubam

Za podrobnejše opise funkcij glejte poglavja *KORAKI SUŠENJA (1–7) / Izberite dodatne funkcije*.

Nabor programov sušenja

Vse programe, navedene na upravljalni enoti, lahko zaženete na aparatu ali iz aplikacije. Iz aplikacije program zaženete tako, da izbirnik zavrtite na pozicijo *Daljinsko upravljanje*. Vrata zaprite, nato pritisnite tipko *Start/Pavza*. Aparat bo tako 24-ur pripravljen za upravljanje iz aplikacije. Glejte tudi poglavje v nadaljevanju.

The diagram shows a central dial with a power button at the top. Surrounding the dial are various drying programs, each with an icon and a corresponding symbol on the right side of the dial.

remote control	eco
easy care	cotton
allergy safe	mix
sports	sensitive
bedding	wool
shirts	power 39'
baby	time

wash&dry sync

The diagram shows a central dial with a power button at the top. Surrounding the dial are various drying programs, each with an icon and a corresponding symbol on the right side of the dial.

daljinsko upravljanje	eco
preprosta nega	bombaž
proti alergijam	mešano perilo
športna oblačila	občutljivo perilo
posteljina	volna
srajce	intenzivni 39'
oblačila za malčke	časovni program

wash&dry sync

Nature Dry



Najnežnejše sušenje za občutljive priljubljene kose

NatureDry je še posebej primeren za občutljiva oblačila, ki potrebujejo dodatno nego in jih običajno ne sušimo v sušilnem stroju. Ščiti barve, ohranja mehko in naravni občutek tkanin. S sušenjem pri samo 33,8 °C (približno 37 %* nižji temperaturi kot pri običajnih programih) nežno posnema učinek sušenja na zraku na prostem, le da v polovici časa. Zagotavlja brezskrbno sušenje za vaše najbolj občutljive kose.



































Na podlagi rezultatov testiranja laboratorija SGS. Primerjava med sušilnim strojem s toplotno črpalko pri programu **Mešano perilo** z in brez funkcije NatureDry. Izmerjena povprečna temperatura znotraj perila **brez funkcije** NatureDry: 53,8 °C. Izmerjena povprečna temperatura znotraj perila **s funkcijo** NatureDry: 33,8 °C. Rezultati se lahko razlikujejo.

























Suhost per.

Privzeta stopnja vlažnosti je srednja - Za v *omaro*  (stopnja 2).





Lahko izberete tudi *Za likanje*  (stopnja 1) ali *Zelo suho*  (stopnja 3).







Programi na čelni plošči

Program	 Možnost izbire dodatnih funkcij
 Eco*	9 kg
	Eco program je primeren za sušenje mokrega bombažnega perila in je najučinkovitejši program glede porabe energije za sušenje mokrega bombažnega perila. <i>*Program Eco se uporablja za oceno skladnosti z zakonodajo EU o okoljsko primerni zasnovi.</i>
 Cotton  Bombaž	9 kg      
	Program je namenjen sušenju neobčutljivega mokrega belega in barvnega bombažnega perila.
 Mix  Mešano perilo	4 kg     
	Program se uporablja za hkratno sušenje bombažnega in sintetičnega perila.
 Sensitive  Občutljivo perilo	1 kg   
	Program se uporablja za zelo občutljivo perilo iz sintetičnih vlaken in je lahko po sušenju še rahlo vlažno. Priporočamo uporabo namenske tekstilne vrečke.
 Wool Volna	2 kg
	Kratek program je namenjen rahljanju oblačil iz volne in svile, ki jih je potrebno do konca posušiti po navodilih proizvajalca oblačil.
 Power 39' Intenzivni 39'	2 kg   
	Program je primeren za manjše količine tanjšega perila, ki ga želite posušiti hitro in učinkovito. Čas delovanja programa lahko odstopa glede na polnitev in vrsto perila ter stopnjo ožetosti po pranju.
 Time  Časovni program	4 kg  
	Program se uporablja za neobčutljivo perilo, ki je še rahlo vlažno in ga je potrebno posušiti do konca. Pri časovnem programu preostala vlažnost ni samodejno zaznana. Če je perilo po končanem sušenju še vlažno, ponovite program, če pa je perilo preveč suho in zaradi tega zmečkano ter grobo na otip, je bil izbran predolg čas sušenja. Izbirate lahko čas trajanja pranja od 30 minut do 4h v korakih po 15 minut.
 Baby Oblačila za malčke	4 kg   
	Program se uporablja za sušenje otroških oblačil. Oblačila, posušena na tem programu, so običajno normalno suha.

Program		Možnost izbire dodatnih funkcij
 Shirts  Srajce	2 kg	  
		Program se uporablja za sušenje srajc in bluz. Prilagojeno obračanje bobna preprečuje mečkanje perila.
 Bedding Posteljnina	5 kg	    
		Program je namenjen sušenju večjih kosov perila. Po koncu programa bo perilo suho za shranjevanje. Priporočamo sušenje rjuh z elastičnim robom ločeno od ostalih kosov perila ali skupaj s podobnimi kosi perila.
 Sports  Športna oblačila	3 kg	  
		Program se uporablja za oblačila z membrano, za športna oblačila iz mešanih materialov ter tkanine, ki dihajo.
 Allergy safe Proti alergijam	4 kg	 
		Z daljšim delovanjem programa sušenja in pregrevanjem tekstila dosežemo povišano temperaturo sušenja oblačil, kar zmanjšuje število mikrobov in alergenov na oblačilih. Ta program sušenja ni primeren za občutljiva oblačila in za oblačila, ki se ne smejo sušiti v sušilnem stroju.
 Easy care Preprosta nega	4 kg	 
		Program se uporablja za sušenje sintetičnih in mešanih tekstilij.
 Remote control Daljinsko upravljanje		S programom <i>Daljinsko upravljanje</i> upravljate aparat na daljavo (preko telefona). Možno je izbrati vse programe in funkcije, ki so na voljo za določen program vašega aparata (glejte poglavji <i>PRED PRVO UPORABO / Prva povezava v Wi-Fi omrežje</i> in <i>NASTAVITVE IN PRILAGODITVE APARATA / Daljinsko upravljanje</i>). V aplikaciji lahko izberete tudi dodatne programe ter nekatere dodatne nastavitve.

Naslednje programe sušenja lahko izberete v aplikaciji ConnectLife:

Program		Možnost izbire dodatnih funkcij
 Pillow Blazine	2 kg	
		Program se uporablja za sušenje s puhom napolnjenega tekstila (blazin, bund...). Večje kose sušite posebej in po potrebi uporabite funkcijo extra dry ali časovni program.
 Air refresh Prezračevanje	2 kg	

Program		Možnost izbire dodatnih funkcij
		To je program brez gretja, ki je primeren za osvežitev in prezračevanje perila. Trajanje programa lahko izbirate od 15 minut do 4 ure (v korakih po 15 minut).
 Jackets / Coats Jakne / Plašči	2 kg	
		Program je namenjen sušenju jaken in plaščev, ki se po navodilu proizvajalca lahko sušijo v sušilnem stroju.
 Jeans Jeans	4 kg	
		Ta program je primeren za sušenje kavbojk in oblačil z izjemno debelimi šivi.
 Towels Brisače	5 kg	
		Program se uporablja za večje debelejšee kose perila, ki so po sušenju popolnoma posušeni in primerni za shranjevanje v omari. Program je na voljo samo v aplikaciji.

6.5 Izberite dodatne funkcije

Izbira dodatnih funkcij

Ko ste izbrali program sušenja, lahko pri nekaterih programih izberete in nastavite tudi dodatne funkcije.

To boste naredili v dveh ali treh korakih:

- **izbira funkcije** (v nadaljevanju **Izbira**),
- **nastavitev stopnje funkcije**, če funkcija to omogoča (v nadaljevanju **Stopnja / Opis / Prikaz**),
- **aktivacija funkcije** (v nadaljevanju **Aktivacija / Deaktivacija / Izhod**).

Če ne želite izbirati dodatnih funkcij, pritisnite tipko **Start/Pavza**.

V nadaljevanju so opisane posamezne funkcije.

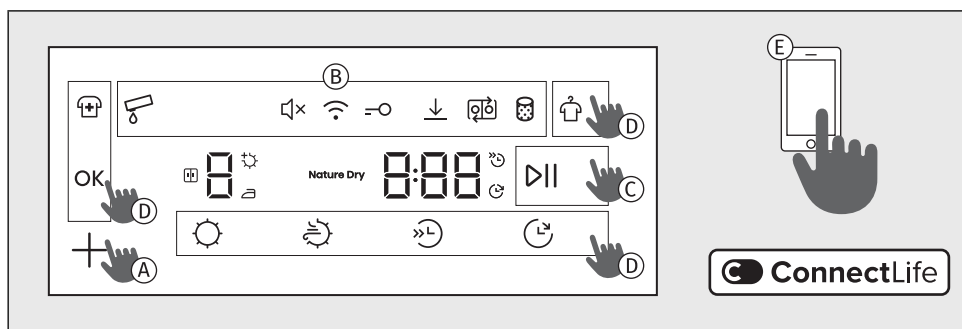

- A** Dodatne funkcije izberete s pritiskom na ustrezno funkcijsko tipko (glejte opis pri točki **D**).
- B** Simbol izbrane funkcije na vrhu zaslona se bo delno ali polno osvetlil. Kadar funkcija ni omogočena, se simbol ne osvetli. Funkcija, ki jo trenutno izbirate, utripa in je delno osvetljena. Nastavitev potrdite s pritiskom na tipko **OK**. Simbol izbrane funkcije se polno osvetli, vendar še naprej utripa. Ko se premaknete na naslednjo razpoložljivo funkcijo, se predhodno izbrana funkcija prikaže kot stalno osvetljena in ne utripa več. Če želite izbrati oz. nastaviti še kakšno dodatno funkcijo morate ponoviti zgoraj opisan postopek.
- C** Za začetek sušenja pritisnite tipko **Start/Pavza**, tako funkcijo aktivirate.
- D** Kadar izbirate funkcije neposredno s tipkami na spodnjem delu zaslona, se bodo na prikazovalniku nad simbolom izpisale dodatne možnosti za ☀️ 🌀 🕒 ☺️. Pritisnite ustrezno tipko in izberite ustrezno nastavitev funkcije. Lahko izberete tudi funkcijo ☀️ v zgornjem levem delu zaslona, ali funkcijo 🕒 v zgornjem desnem delu zaslona tako, da pritisnete ustrezno tipko, ob izbrani funkciji sveti indikator - črtica I. Kadar funkcijska tipka ne omogoča nastavitve želene funkcije pri katerem od programov, simbol na kratko utripne, zasliši se zvočni signal.
- E** Dodatne funkcije lahko izberete tudi v aplikaciji **ConnectLife**. Sledite navodilom v aplikaciji.

💡 INFORMACIJA!

V kolikor tipko **+** držite več kot tri sekunde, vstopite v **Wi-Fi** nastavitve (velja kadar ste z izbranim izbrali *Daljinsko upravljanje*).

Nabor dodatnih funkcij sušenja

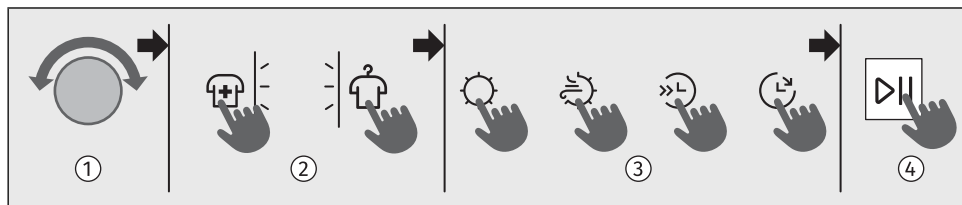











- 1 Z izbirnikom izberite želeni program.
- 2 S pritiskom na katero od funkcijskih tipk levo ali desno zgoraj (/) to funkcijo vklopite (ob aktivaciji funkcije se osvetli indikator ob njej).
- 3 S pritiskom na katero od funkcijskih tipk , to funkcijo vklopite (ob aktivaciji se osvetli simbol).
- 4 Za začetek sušenja pritisnite tipko *Start/Pavza*.





Možnosti dodatnih funkcij se pri programih razlikujejo.





	Suhost per. Funkcija za izbiro stopnje suhosti.
Izbira: 	Izbirate lahko med različnimi stopnjami suhosti perila in časom sušenja. Izberete jo lahko pred začetkom sušenja. Pritisnite tipko . Možne so tri izbire in , ki omogočajo izbiro višje stopnje suhosti perila, ter podaljšajo čas sušenja. Aktivirana stopnja suhosti je osvetljena. Če je izbrana funkcija <i>Dezinfekcija</i> , je na voljo samo najvišja stopnja suhosti <i>Zelo suho</i> .
Aktivacija:	Za začetek sušenja pritisnite <i>Start/Pavza</i> . Po koncu programa, se funkcija ne shrani, razen če je bil uporabljen isti program z enakimi nastavitvami 3-krat zaporedoma (takrat se aktivira AdaptTech funkcija).



	Nature Dry Nežno sušenje perila pri nižji temperaturi.
Izbira:	S pritiskom na je možno izbrati sušenje pri nižji in perilu prijaznejši temperaturi. Pri izbrani funkciji se osvetli napis <i>Nature Dry</i> . Funkcija je namenjena občutljivim oblačilom, ki se lahko sušijo v sušilnem stroju. Če je izbrana funkcija <i>Nature Dry</i> , funkcija <i>Dezinfekcija</i> ni na voljo.
Aktivacija:	Za začetek sušenja pritisnite <i>Start/Pavza</i> .

	Polovična polnitev Funkcija za krajši čas sušenja za manjšo količino perila.
Izbira: 	S pritiskom na  lahko izbirate med normalno in polovično polnitvijo, kar vpliva na prikazan čas sušenja perila. Ko izberete program sušenja je funkcija na voljo samo v primeru, če je  osvetljen. Če funkcijo aktivirate se prikazan čas sušenja na prikazovalniku skrajša.
Aktivacija:	Za začetek sušenja pritisnite <i>Start/Pavza</i> .

	Zakasnen konec Funkcija za zakasnitev konca sušenja
Izbira: 	Izberite zeleni program in dodatne funkcije. Zaprite vrata sušilnega stroja. S pritiskanjem na  je možna nastavev konca sušenja do 24h. Če med nastavitvijo funkcije pritisnemo katerokoli tipko (razen  in <i>Start/Pavza</i>), se funkcija resetira. Zaradi tega je pred nastavitvijo potrebno najprej nastaviti vse ostale željene funkcije. Pritisnite ali pridržite  za nastavev željene zakasnitve konca sušenja. Možna je izbira v korakih 30' do 6 ur, nato v korakih po 1h do 24 ur. Na prikazovalniku sveti  . Prikazan je čas konca sušenja. Začne se odštevanje časa. Ko čas odštevanja doseže čas sušilnega programa (npr. 2:30), se avtomatsko prične program sušenja. Primer nastavitve funkcije: Če želite da se program sušenja konča ob 6:00 uri zjutraj in je sedaj ura 21:00, potem nastavite zakasnitev konca sušenja na 9 ur.
Prekinitev:	Za prekinitvev ali spremembo zakasnitve konca sušenja zavrtite izbirnik programa na pozicijo  za najmanj 1 sekundo. Pri ponovnem vklopu sušilnega stroja lahko nastavite nov čas zakasnitve konca sušenja.
Aktivacija:	Za aktivacijo pritisnite <i>Start/Pavza</i> . Sušilni stroj začne z odštevanjem časa. Ko čas odštevanja doseže čas sušilnega programa (npr. 2:30), se avtomatsko prične program sušenja. Če je funkcija aktivna, jo lahko prekinemo s 3 sekundnim pridržanjem tipke  . Program sušenja se začne izvajati takoj po prekinitvi funkcije.

	Časovni program (časovno sušenje) Za nastavev časa sušenja na programu
Izbira: 	S pritiskanjem na pozicijo  je možna nastavev časa sušenja. Nastavljen čas sušenja se izpiše na prikazovalniku. Začetni čas je 0:30, ob vsakem pritisku se čas poveča za 15 min. Najdaljši možni čas sušenja je 4:00 h. Če želite nastavljeni čas resetirati (prekiniti) držite pozicijo  3 sekunde.
Aktivacija:	Za začetek sušenja pritisnite <i>Start/Pavza</i> .

	<p>Dezinfekcija Za zmanjševanje mikrobov in alergenov na oblačilih</p>
<p>Izbira:</p>	<p>Uporaba funkcije omogoča zmanjševanje mikrobov in alergenov na perilu, saj za sušenje uporablja višjo temperaturo sušenja. Funkcijo je potrebno izbrati pred začetkom sušenja.</p> <p>S pritiskom na  izberete funkcijo. Sveti črtica zraven simbola.</p> <p>Če je izbrana funkcija <i>Dezinfekcija</i> , funkcija <i>Nature Dry</i>  ni na voljo.</p>
<p>Aktivacija:</p>	<p>Za začetek sušenja pritisnite <i>Start/Pavza</i>.</p>

	<p>Proti gubam Funkcija rahljanja in zmanjševanja zmečkanosti perila.</p>
<p>Izbira:</p>	<p>Funkcija se uporablja za preprečevanje mečkanja perila po koncu sušenja. Privzeto je vklopljena pri vseh programih in deluje 3 ure. Ne vpliva na skupni čas trajanja sušilnega programa.</p> <p>S pritiskom na  izberete funkcijo. Sveti črtica zraven simbola.</p> <p>S ponovnim pritiskom na  lahko funkcijo izključite.</p> <p>Ko po končanem sušenju odprete vrata sušilnega stroja, se funkcija avtomatsko prekine. Funkcija se prekine tudi, če po končanem programu pritisnemo tipko <i>Start/Pavza</i>.</p>
<p>Aktivacija:</p>	<p>Za začetek sušenja pritisnite <i>Start/Pavza</i>.</p>

	<p>Optimiranje časa sušenja Sušilni stroj s pomočjo napredne tehnologije zazna količino perila in stopnjo vlage ter med potekom programa sproti prilagaja čas sušenja.</p> <p>Prikazan čas na zaslonu ob začetku programa je informativen in se lahko spremeni med sušenjem. Perilo bo po koncu programa ustrezno posušeno tudi, če ste sušili manjšo polnitev od priporočene.</p>
<p>Izbira:</p>	<p>Samodejno</p>
<p>Aktivacija:</p>	<p>Samodejno</p>

6.6 Zaženite program sušenja

Zagon programa

Zaprte vrata sušilnega stroja in zaženite program sušenja s pritiskom na tipko *Start/Pavza* na desni strani zaslona.

Če na prikazovalniku 3-krat utripne ČAS DO KONCA PROGRAMA in se izvede zvočni signal, to pomeni, da so vrata sušilnega stroja odprta ali slabo zaprta. Vrata sušilnega stroja morate zapreti in ponovno pritisniti na tipko *Start/Pavza* za nadaljevanje sušilnega programa.

Prekinitev, ustavitev in spreminjanje programa

Sušilni program **začasno prekinete** tako, da na kratko pritisnete tipko *Start/Pavza*. Na prikazovalniku (display-u) prižiga in ugaša čas do konca sušenja. Če tipko *Start/Pavza* ponovno na kratko pritisnete, se sušilni program **nadaljuje**.

Sušilni program **ustavite** tako, da pritisnete tipko *Start/Pavza* in jo držite 3 sekunde, ali izbirnik zavrtite na pozicijo ☹, sušilni stroj se bo začel ohlajevati. Čas hlajenja je odvisen od izbranega programa. Za vklop aparata izbirnik ponovno zavrtite na želeni program, nastavite funkcije in zaženite program sušenja s pritiskom na tipko *Start/Pavza*.

Odpiranje vrat

Vrata sušilnega stroja lahko kadarkoli odprete, sušenje se tako prekine.

Ko zaprete vrata in pritisnete tipko *Start/Pavza*, se sušenje nadaljuje tam, kjer je bilo prekinjeno.



VROČA POVRŠINA!

Pri sušenju se vrata sušilnega stroja segrejejo. Kadar odpirate vrata med potekom sušilnega programa, sta lahko perilo in površina vrat zelo vroča! Pazite, da se ne opečete.

Dodajanje/jemanje perila med delovanjem aparata

Da lahko dodajate ali vzamete perilo iz sušilnega stroja med delovanjem, sledite spodnjim korakom:

1. Pritisnite tipko *Start/Pavza* ali odprite vrata sušilnega stroja.
2. Če še niste, odprite vrata. Dodajte ali vzemite perilo iz bobna.
3. Zaprite vrata sušilnega stroja!
4. Pritisnite na tipko *Start/Pavza*.

Sušilni program se nadaljuje.



VROČA POVRŠINA!

Pri vstavljanju perila pazite, da se ne opečete, ko odprete vrata sušilnega stroja.



INFORMACIJA!

Čas sušenja se nadaljuje v fazi sušenja, kjer je bil program prekinjen.



INFORMACIJA!

Če povečate količino perila med samim sušenjem, je posledično lahko perilo manj učinkovito in neenakomerno posušeno. Lahko pride tudi do drgnjenja perila in njegove večje zmečkanosti. Posledično je lahko daljši tudi čas sušenja.

Izpad napajanja (električne energije)

Sušilni program se prekine, če pride do motnje.

Pri izpadu električne energije se sušilni program prekine. Na prikazovalniku se izpiše **PF**. Po ponovni vzpostavitvi električnega napajanja pritisnite tipko *Start/Pavza* za nadaljevanje sušenja.

Sušenje se nadaljuje v fazi, v kateri je bil program sušenja prekinjen.

Polna posoda za kondenzirano vodo

Ko je posoda za kondenzirano vodo polna, se program sušenja prekine (sveti napis **Full**).

Izpraznite posodo kondenzata (glejte poglavje **ČIŠČENJE IN VZDRŽEVANJE / Praznjenje posode za kondenzirano vodo**).

S pritiskom na tipko *Start/Pavza* se sušenje nadaljuje tam, kjer je bilo prekinjeno.

6.7 Zaključite sušenje perila

Na konec sušenja opozori zvočni signal, na prikazovalniku (display-u) se izpiše **Konec** do stanja nizke pripravljenosti ali izklopa sušilnega stroja. Napis **Konec** se po 5-ih minutah ugasne.

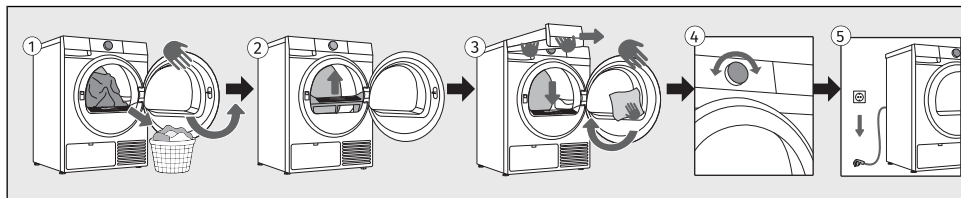

- 1 Odprite vrata sušilnega stroja. Vzemite perilo iz bobna.
- 2 Izvlecite filter iz prednjega dela ohišja aparata, ga očistite in vstavite nazaj. Glejte poglavje **ČIŠČENJE IN VZDRŽEVANJE / Čiščenje mrežnega filtra**.
- 3 Izpraznite posodo za kondenzirano vodo. Glejte poglavje **ČIŠČENJE IN VZDRŽEVANJE / Praznjenje posode za kondenzirano vodo**.
Zaprte vrata.
- 4 Izklopite sušilni stroj (zavrtite izbirnik na pozicijo .
- 5 Izpraznite posodo za kondenzirano vodo in izvlecite priključno vrvico iz vtičnice.



INFORMACIJA!

Po končanem programu perilo takoj vzemite iz bobna, da preprečite ponovno zmečkanje perila.



OPOZORILO!

Zaključni cikel sušenja vključuje fazo ohlajevanja brez gretja, ki zagotavlja, da je perilo ob koncu programa primerne temperature in ga je možno vzeti iz sušilnega stroja, brez nevarnosti prijemanja vročih oblačil.

7. NASTAVITVE IN PRILAGODITVE APARATA

V tem poglavju boste izvedeli:





- kako shraniti osebne nastavitve,
- kako prilagoditi vaš aparat z dodatnimi nastavitvami,
- kako vstopiti v Meni uporabniških nastavitvev.

Na aparatu je mogoče nastaviti nekaj dodatnih nastavitvev. S tem boste aparat še bolj prilagodili vaši osebni uporabi in potrebam.

Osnovni princip izbire dodatnih nastavitvev je podoben izbiri funkcij. Glejte poglavje *KORAKI SUŠENJA (1–7)/Izberite dodatne funkcije*.







7.1 Shranjevanje programa in izbranih funkcij

Prvotne nastavitve vsakega sušilnega programa lahko spremenite, nekatere se shranijo samodejno.



	Nastavitve shranjene Funkcija za shranjevanje vaših nastavitvev izbranih programov in funkcij.
Izbira:	Po tem, ko ste izbrali program sušenja in dodatne funkcije, pritisnite tipko  tolikokrat, da se osvetli simbol  .
Aktivacija:	Nastavitve se shranijo s pritiskom na  . Program je shranjen toliko časa, dokler ga ponovno ne spremenite z enakim postopkom ali če osebne nastavitve ponastavite na tovarniške (glejte poglavje v nadaljevanju).

	AdaptTech Samodejna funkcija shranjevanja pogosto uporabljenih programov in funkcij.
Aktivacija:	Ko neko nastavitvev programa sušenja uporabite trikrat zaporedoma, se ta nastavitvev shrani kot privzeta in se vam od sedaj naprej vedno ponudi ob izbiri tega programa. Če ročno shranite nastavitve na programu sušenja, se AdaptTech na tem programu prekliče. Program je shranjen toliko časa, dokler osebnih nastavitvev ne ponastavite na tovarniške (glejte poglavje v nadaljevanju).

7.2 Dodatne nastavitve aparata

	Otroška zaščita (varnost otrok) Funkcija za zagotavljanje varnosti.
Aktivacija: 	Dokler je otroška zaščita vklopljena, ne morete spremeniti programa, nastavitvev ali dodatnih funkcij. Z nastavitvijo zaklenete zaslon, tako da otroci ne bi nehote sprožili ali spremenili cikla. Pritisnite tipko  tolikokrat, da bo simbol  utripal. S pritiskom na  izbiro potrdite. Funkcijo je mogoče vklopiti tudi med samim programom po zgoraj opisanem postopku. Če je otroška zaščita vklopljena, ne morete spremeniti programa ali dodatnih funkcij. Aktivna ostane tudi po izklopu aparata, zato jo morate izklopiti pred izbiro novega programa.
Deaktivacija:	Če želite otroško zaščito izklopiti (deaktivirati), za 3 sek pritisnite in držite tipko  . Začne se animacija 3-2-1. Po koncu animacije se funkcija izklopi (deaktivira). Na enak način je <i>Otroška zaščita</i> možno izklopiti tudi med programom sušenja.



	Daljinsko upravljanje Funkcija za upravljanje na daljavo.
Opis:	Za uporabo te funkcije mora biti aparat povezan v omrežje, glejte poglavje <i>PRED PRVO UPORABO / Prva povezava v Wi-Fi omrežje</i> . Upravljanje na daljavo vam je na voljo 24 ur po aktivaciji, tudi ko aparat preide v stanje pripravljenosti. Upravljanje na daljavo prekinete s pritiskom na tipko <i>Start/Pavza</i> . Upravljanje aparata nadaljujete v aplikaciji ConnectLife , kjer lahko izbirate med več možnostmi (izbor, zagon, spremljanje in ustavitev programa, dodatne nastavitve, ...) Delovanje sušilnega stroja lahko preko aplikacije prekinete ali ustavite z izbiro <i>Start/Pavza, Dodajte oblačila ...</i> Nekatere možnosti lahko na daljavo opravite v celoti, nekatere pa potrebujejo vašo fizično prisotnost, kot je na primer dodajanje perila med ciklom sušenja (<i>Dodajte oblačila</i>).
Izbira:	Izbirnik zavrtite na pozicijo <i>Daljinsko upravljanje</i> .
Aktivacija:	Po tem, ko ste vložili perilo, zaprite vrata sušilnega stroja. Nadaljujte aktivnosti v aplikaciji (izberite program, dodatne funkcije in zaženite sušenje).



	Wash&Dry sync (povezava med pranjem in sušenjem) Optimalna izbira programa sušenja glede na uporabljen pralni program.
Izbira:	Z izbirnikom na sušilnem stroju izberite program <i>Wash&Dry sync</i> . Osvetli se  . V aplikaciji ConnectLife vzpostavite povezavo med strojema. Ko sta sušilni in pralni stroja povezana, sušilni stroj predlaga ustrezen program sušenja glede na program, ki se izvaja v pralnem stroju. Med pošiljanjem na sušilnem stroju utripa  . Osvetlijo se predlagane dodatne funkcije. V boben sušilnega stroja vložite oprano perilo in zaprite vrata.
Aktivacija:	Za začetek sušenja pritisnite <i>Start/Pavza</i> .

7.3 Meni uporabniških nastavitev

Za vstop v Meni uporabniških nastavitev sočasno pritisnite **+** in  in ju držite, vse dokler se animacija 3-2-1 ne izvede do konca (najmanj 3 sekunde).

S pritiskom na  se premikate med obema uporabniškima nastavitvama (*Zvok / Tov. ponastavitev*).

	Zvok Vklop/Izklop Možnost izklopa oziroma nastavljanje jakosti zvoka.
Prikaz: 	Prednastavljena je jakost zvoka na 2 stopnji. S pritiskom na  izbirate jakost zvoka ali zvok izklopite. Če zvok izklopite, ob koncu programa sušenja ni zvočnega opozorila. Možne nastavitve: 1 = tiha nastavitvev zvoka 2 = srednja nastavitvev zvoka 3 = glasna nastavitvev zvoka 0 = izklop zvoka Za shranjevanje in izhod pritisnite tipko + .

	Tov. ponastavitev Brisanje vseh nastavitev in vrnitev na tovarniške nastavitve.
Prikaz: 	Na prikazovalniku se izpiše rES . S kratkim pritiskom na  se bodo vse nastavitve vrnile na tovarniške nastavitve (izbrisale se bodo vaše lastne nastavitve in vsi shranjeni programi). Simbol rES dvakrat utripne, samodejno se prikaže začetni zaslon.
Izhod:	Če ne želite povrnitve na <i>Tov. ponastavitev</i> , za izhod pritisnite + .

8. ČIŠČENJE IN VZDRŽEVANJE

V tem poglavju boste izvedeli vse o čiščenju vašega aparata:

- kako očistiti zunanost sušilnega stroja,
- kako očistiti filtrirni sistem,
- kako prazniti in očistiti posodo za kondenzirano vodo.



ELEKTRIČNI UDAR!

Pred čiščenjem obvezno izklopite sušilni stroj in izvlecite priključno vrvico sušilnega stroja iz vtičnice.



INFORMACIJA!

Sušilni stroj ne sme nikoli delovati brez filtrov ali s poškodovanimi filtri, saj bi prekomerna količina nakopičenih ostankov vlaken tkanin povzročila okvaro ali nepravilno delovanje sušilnega stroja.

8.1 Čiščenje zunanosti sušilnega stroja



ELEKTRIČNI UDAR!

Nevarnost električnega udara zaradi omrežne napetosti.

Tudi ko je sušilni stroj izklopljen, je še vedno nekaj časa pod napetostjo, zato pred čiščenjem in vzdrževalnimi deli vedno izvlecite omrežni kabel.



OPOZORILO!

Ne uporabljajte topil ali sredstev za čiščenje, ki lahko poškodujejo sušilni stroj (upoštevajte priporočila in opozorila proizvajalcev čistilnih sredstev).



OPOZORILO!

Škoda, ki jo lahko povzroči voda.

Sušilnega stroja ne čistite s curkom vode, saj lahko zaradi curka voda zaide v sušilni stroj in poškoduje sestavne dele.

Vse dele sušilnega stroja obrišite z mehko krpo do suhega.

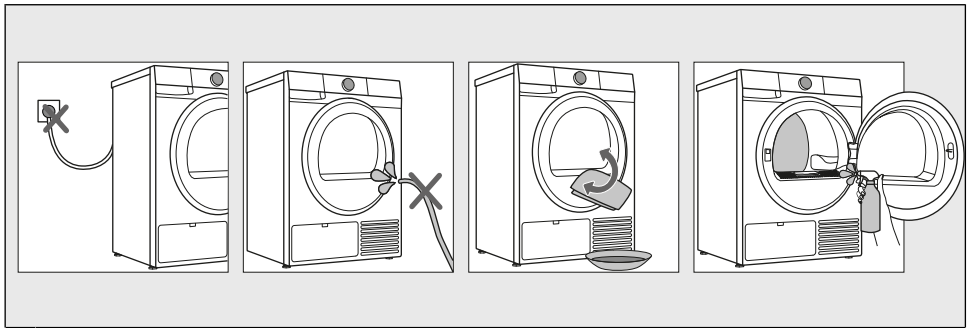

- 1** Pred čiščenjem izklopite sušilni stroj iz električnega omrežja.
- 2** Sušilnega stroja ne čistite s curkom vode!
- 3** Zunanost sušilnega stroja in prikazovalnik (display) očistite z mehko vlažno bombažno krpo in vodo.
Vse dele sušilnega stroja obrišite z mehko krpo do suhega.
- 4** Boben očistite z mehko bombažno krpo in s primernim čistilnim sredstvom.

8.2 Čiščenje mrežnega filtra



INFORMACIJA!

Mrežni filter očistite po vsakem sušenju.

Sušilni stroj ima **filtrni sistem**, sestavljen iz dveh filtrov (a in b), ki preprečujeta, da bi nečistoče prišle v sistem toplotnega izmenjevalca.

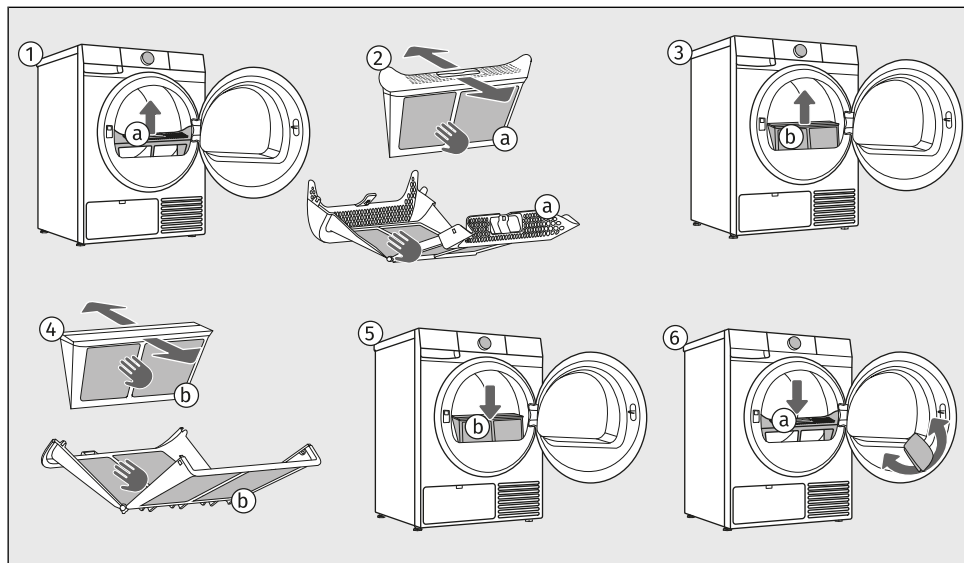

- 1 Izvlecite mrežni filter (a).
- 2 Z obema rokama razprite mrežni filter (a).
Oblogo iz vlaken in nitk previdno odstranite z mrežnega filtra (a) s pomočjo roke ali sesalnika.
Mrežni filter (a) očistite po vsakem sušenju.
- 3 Iz iste odprtine na obodu vrat sušilnega stroja izvlecite mrežni filter (b). Po potrebi obrišite tudi odprtino, kjer se nahaja.
- 4 Z obema rokama razprite mrežni filter (b).
Oblogo iz vlaken in nitk previdno odstranite z mrežnega filtra (b) s pomočjo roke, krpe ali sesalnika.
Mrežni filter (b) očistite po vsakem sušenju.
- 5 Mrežni filter (b) vstavite nazaj v odprtino.
Prepričajte se, da v odprtini ni ostankov vlaken. Po potrebi jih posesajte s sesalnikom za prah.
- 6 Vstavite nazaj mrežni filter (a), ki ste ga izvlekli najprej.
Po potrebi očistite tudi ohišje filtra in tesnilo vrat.

**INFORMACIJA!**

Filtra **ne spirajte pod vodo** v izogib odplakovanja mikro plastike v podtalnico!

**INFORMACIJA!**

Prepričajte se, da je mrežni filter pravilno vstavljen.

**INFORMACIJA!**

Pri zapiranju pokrova filtra pazite, da si ne »priškrnete« prstov.

**OPOZORILO!**

Sušilni stroj ne sme nikoli delovati brez mrežnega filtra ali s poškodovanim mrežnim filtrom.

**OPOZORILO!**

Nezadostno čiščenje filtrov v sušilnem aparatu lahko vodi do slabše učinkovitosti sušenja, povečane porabe energije, pregrevanja naprave ter povečanega tveganja za požar in mehanske okvare. Z rednim čiščenjem filtrov boste zagotovili optimalno delovanje aparata, krajši čas sušenja in minimalno porabo energije.

**OPOZORILO!**

Filtra ne stresajte in po njem ne udarjajte, da bi tako odstranili prah in vlakna, saj ga tako lahko poškodujete!

8.3 Čiščenje toplotnega izmenjevalca



INFORMACIJA!

Priporočamo, da toplotni izmenjevalec očistite vsaj vsake 3 mesece oz. pogosteje, v primeru intenzivne uporabe.



OPOZORILO!

Ne dotikajte se notranjih kovinskih delov toplotnega izmenjevalca z golimi rokami. Nevarnost poškodb na ostrih delih. Ko čistite toplotni izmenjevalec uporabljajte primerne zaščitne rokavice.



OPOZORILO!

Nepravilno čiščenje kovinskih lamel toplotnega izmenjevalca lahko trajno poškoduje sušilnik perila. Ne pritiskajte na kovinske lamele s trdimi predmeti kot je na primer plastična cev sesalnika za prah.

Pri čiščenju lahko izteče nekaj vode, zato je dobro, da prej na tla pogrnete vpojno krpo.

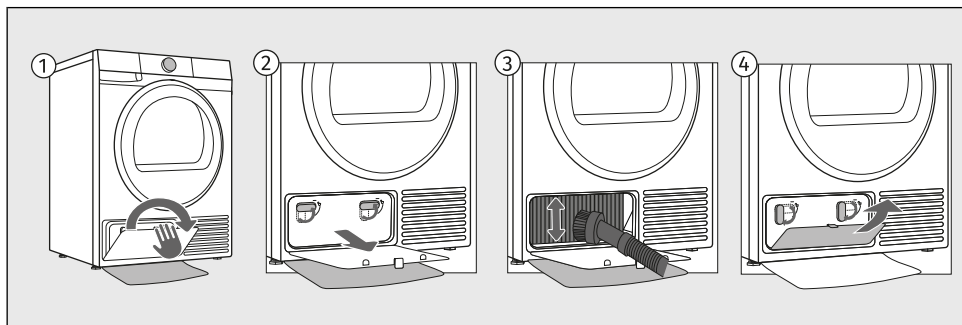

- 1 Odprite zunanji pokrov toplotnega izmenjevalca.
- 2 Primite za ročici na notranjem pokrovu in ju zasučite navzgor. Snemite notranji pokrov.
- 3 Prah in umazanijo v lamelah toplotnega izmenjevalca lahko očistite s sesalnikom za prah in nastavkom z mehko sesalno krtačo. Brez pritiskanja nežno pomikajte sesalno krtačo samo v smeri lamel od zgoraj navzdol. Prevelik pritisk lahko poškoduje ali upogne kovinske lamele toplotnega izmenjevalca.
- 4 Namestite notranji pokrov in zasučite ročici v smeri ure v navpično pozicijo. Zaprite zunanji pokrov.

8.4 Praznjenje posode za kondenzirano vodo



INFORMACIJA!

Po vsakem sušenju izpraznite posodo za kondenzirano vodo.

V primeru, da je posoda za kondenzirano vodo polna, se program sušenja samodejno prekine.

Na prikazovalniku zasveti simbol , da je posodo za kondenzirano vodo potrebno izprazniti.

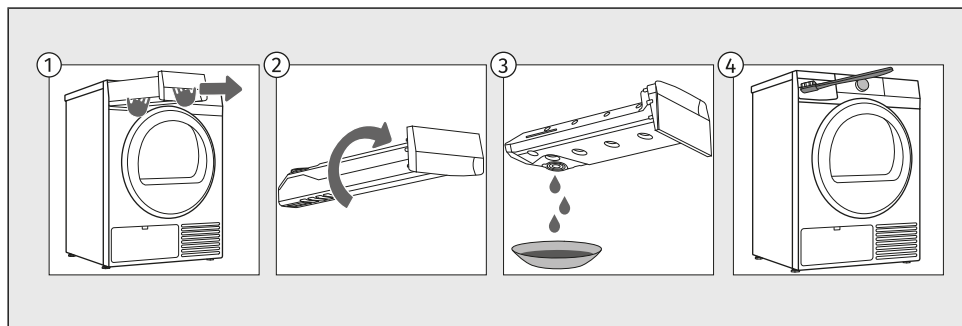

- 1 Posodo za kondenzirano vodo izvlcite iz sušilnega stroja (z obema rokama kot prikazuje slika).
- 2 Obrnite jo nad umivalnikom ali posodo.
- 3 Vodo izlijte iz posode za kondenzirano vodo.
- 4 Očistite tudi odprtino sušilnega stroja in posodo za kondenzirano vodo vstavite nazaj.



INFORMACIJA!

Voda iz posode za kondenzirano vodo ni pitna. Dobro prefiltrirana se lahko uporablja za likanje.



OPOZORILO!

Nikoli ne dodajajte kemičnih sredstev ali parfumiranih dišav v posodo za kondenzirano vodo.

Posode za kondenzirano vodo ni potrebno prazniti, če ste odvodno cev speljali v odtok (glejte poglavje /Odvod kondenzirane vode).

9. REŠEVANJE TEŽAV IN SERVISIRANJE

V tem poglavju boste izvedeli:

- kako priti do informacije o številu izvedenih ciklov,
- kako ravnati v primeru težav, če pride do motenj ali težav med sušenjem,
- za opise motenj, opozoril in napak, izpisanih na prikazovalniku,
- kdaj in kako kontaktirati servisno službo,
- kaj storiti v primeru reklamacije in kaj zajema garancija,
- kje naročiti rezervne dele.

9.1 Kako ravnati v primeru težav?

Zaradi motenj iz okolice (npr. električne napeljave), lahko pride do javljanja različnih napak (glejte tabele v nadaljevanju). V tem primeru:

- Izklopite sušilni stroj, počakajte vsaj 1 minuto.
- Vključite sušilni stroj in ponovite program sušenja.
- Večino motenj v delovanju lahko odpravite sami (glejte nasvete v tabelah v nadaljevanju).
- V kolikor se napaka ponovi, pokličite pooblaščen servisno enoto.
- Popravila lahko opravi le strokovno usposobljena oseba.
- Odprava okvare oziroma reklamacije, ki je nastala zaradi nepravilne priključitve ali uporabe sušilnega stroja, ni predmet garancije. Stroške popravila krije uporabnik sam.

SPLOŠNE MOTNJE

Stroj se ne zažene.	Glavno stikalo ni vključeno. Preverite, ali je vklopljeno glavno stikalo. Ni napetosti v vtičnici. Preverite varovalko. Preverite, če je vtičač priključne vrvice pravilno v vtičnici.
V vtičnici je napetost, bobnen se ne vrti... sušilni stroj ne dela.	Odperta vrata. Preverite, ali so vrata pravilno zaprta. Posoda za kondenzirano vodo je polna. Izpraznite posodo kondenzata (glejte poglavje ČIŠČENJE IN VZDRŽEVANJE/Praznjenje posode za kondenzirano vodo). Morda je bila izbrana možnost Zakasnen konec. Za preklic možnosti zakasnitve vklopa pritisnite na pozicijo <i>Zakasnen konec</i> in držite 3 sekunde. Zagon programa ni izveden v skladu z navodili. Ponovno preberite navodila za uporabo.
Sušilni stroj med programom popolnoma preneha greti.	Mrežni filter je zamašen, zato se temperatura v sušilnem stroju poviša, kar povzroči pregretje in posledično izklop gretja. Očistite mrežni filter (glejte poglavje ČIŠČENJE IN VZDRŽEVANJE/Čiščenje mrežnega filtra). Počakajte, da se sušilni stroj ohladi, nato ga poskusite zagnati.

Pojavi se rahel hrup udarjanja.	Dolgotrajna neuporaba sušilnega stroja privede do točkovne obremenitve podpornih elementov. Hrup bo samodejno ponehal.
Med sušenjem se vrata odprejo.	Obremenitev na vrata je prevelika (preveč perila v bobnu). Zmanjšajte količino perila.
Neenakomerno posušeno perilo.	Perilo različnih vrst in debelin oziroma prevelika količina perila. Preverite če ste dobro razvrstili perilo po vrsti, debelini in količini perila, glede na izbrani program (glejte poglavje <i>KORAKI SUŠENJA (1–7) / Izberite program sušenja</i>).
Neposušeno perilo oziroma sušenje traja predolgo.	Filtri niso očiščeni. Očistite filtre (glejte poglavje <i>ČIŠČENJE IN VZDRŽEVANJE/Čiščenje mrežnega filtra</i>). Sušilni stroj je postavljen v zaprtem, prehladnem ali premajhnem prostoru, zaradi česar se zrak pregreje. Prepričajte se, da ima sušilni stroj dostop do svežega zraka; na primer, odprite vrata in/ali okna. Preverite, če je sušilni stroj v pretoplem oziroma v prehladnem prostoru. Perilo ni bilo dovolj ožeto. Če je perilo po končanem ciklu sušenja še vedno mokro, ponovno izberite ustrezen program sušenja (po čiščenju filtrov). Suši se prevelika ali nezadostna količina perila v stroju. Uporabite ustrezen program ali dodatne funkcije. Perilo se navije v kepe (npr. posteljina). Pred sušenjem zaprite gumbe oziroma zadrge na perilu. Izberite ustrezen program (npr. program <i>Posteljina</i>). Po končanem sušenju zrahljajte perilo in izberite dodaten program sušenja (npr. <i>Časovni program</i>).
Zvoki	Brneč zvok: zvok kompresorja; jakost zvoka je odvisna od programa in faze sušenja. Brenčeč zvok: kompresor se občasno prezračuje. Zvok črpanja: črpalka črpa kondenzirano vodo v posodo za kondenzirano vodo. Zvok klikanja: pričetek avtomatskega čiščenja toplotnega izmenjevalca (kompresorja). Zvok ropota: med sušenjem, kadar perilo vsebuje trde delce (gumbe, zadrge ...).



INFORMACIJA!

V začetni fazi sušenja oziroma pri sušenju kompresor in črpalka povzročata hrup, ki pa ne vpliva na delovanje sušilnega stroja.



INFORMACIJA!

Hrup in vibracije – preverite, če so nogice pravilno izravnane.



9.2 Tabela sporočil na prikazovalniku

Opozorila/informacije za uporabnika, ki se lahko prikažejo na prikazovalniku (display-u) so:

INFORMACIJE

	Pregled števila izvedenih sušilnih ciklov Informacija o številu izvedenih sušilnih ciklov se na prikazovalniku (display-u) prikaže za 3 sekunde v primeru, če izvlečete priključno vrvico iz električnega napajanja, počakate 10 sekund in nato ponovno priključite priključno vrvico na napajanje. Po 3-eh sekundah aparat preide v stanje pripravljenosti.
---	--

OPOZORILA

Full	Opozorilo za polno posodo kondenzirane vode Izpraznite posodo za kondenzirano vodo, pred nadaljevanjem programa (glejte poglavje <i>ČIŠČENJE IN VZDRŽEVANJE/Praznjenje posode za kondenzirano vodo</i>).
PF	Opozorilo ob izpadu električne energije Sušenje prekinjeno zaradi izpada električne energije. Za ponovni zagon pritisnite tipko <i>Start/Pavza</i> ali nadaljujete s programom sušenja.
End/AC 	Opozorilo po končanem sušenju Po končanem sušilnem programu, se na prikazovalniku (display-u) izmenično prikazuje napis End in AC . Simbola  in  svetita rdeče. Očistite filtre in izpraznite posodo za kondenzirano vodo.

V nadaljevanju so navedene vse napake, ki jih uporabnik lahko vidi na uporabniškem vmesniku.





MOTNJE V ZVEZI Z GRELCEM

E91 E92 E93	Napaka temperaturnega senzorja
--	---------------------------------------

MOTNJE V ZVEZI Z ELEKTRONIKO

E00	Napaka upravljalne enote
E02	Napaka pri komunikaciji
E03	Napaka črpalke Napaka črpalke za črpanje kondenzirane vode v posodo za kondenzirano vodo.
E07 E08	Napaka upravljalne enote Izključite sušilni stroj iz napajanja.

MOTNJE POVEZLJIVOSTI

	Aparata ni mogoče upravljati na daljavo Aparat nima vključenega upravljanja na daljavo. Preverite, če sveti Wi-Fi simbol  na aparatu in postavite izbirnik v položaj Daljinsko upravljanje  .
	Aparat se ne poveže v Wi-Fi omrežje Aparat ne najde Wi-Fi omrežja. Preverite, ali imate vključeno 2.4 GHz omrežje na usmerjevalniku (routerju), in ali je pri aparatu dovolj močan Wi-Fi signal.
E17	Aparat se ne poveže v Wi-Fi omrežje Napaka vpliva samo na funkcionalnost upravljanja na daljavo. Nima vpliva na proces sušenja na ostalih programih.

Zapišite oznako napake (npr. E0, E1), sušilni stroj izklopite in pokličite najbližji pooblaščen servis (klicni center).



INFORMACIJA!

V državah članicah Evropske unije, Islandiji, Lihtenštajnu in Norveški velja, da ima potrošnik pravico po lastni izbiri izbrati pooblaščenega ali neodvisnega popraviljavca. Vendar pa v primeru izbire slednjega prodajalec oz. proizvajalec ne prevzemata odgovornosti za morebitna tveganja varnosti proizvodov ali za kršitve pravic intelektualne lastnine zaradi izvedenih posegov s strani neodvisnega popraviljavca; kot tudi ne prevzemata odgovornosti za morebitno izgubo garancijskih pravic nastalo zaradi objektivnih ali legitimnih dejavnikov neustrezno izvedenega popravila.

9.3 Servisiranje

Ko se obrnete na servisno službo, morate poznati tip, šifro sušilnega stroja, oznako modela in serijsko številko sušilnega stroja.

Tip, šifro sušilnega stroja, oznako modela in serijsko številko najdete na napisni (tipski) ploščici na notranji strani vrat sušilnega stroja. Glejte poglavje *OPIS SUŠILNEGA STROJA/Tehnični podatki na napisni tablici*.



OPOZORILO!

V primeru okvare uporabljajte le odobrene nadomestne dele pooblaščenih proizvajalcev.



OPOZORILO!

Odprava okvare oziroma reklamacije, ki je nastala zaradi nepravilne priključitve ali uporabe sušilnega stroja, ni predmet garancije. Stroške popravila krije uporabnik sam.

9.4 Garancija



INFORMACIJA!

Garancija ne zajema potrošnega materiala, manjših odstopanj v barvi, povečanja glasnosti, ki je posledica staranja in ne vpliva na funkcionalnost sušilnega stroja, in estetskih napak na sestavnih delih, ki ne vplivajo na funkcionalnost in varnost sušilnega stroja.

Garancija ne zajema napak, ki so posledica motenj iz okolice, kot so: udar strele, električne napeljave, naravne nesreče ...).



INFORMACIJA!

Morebitno okvaro prijavite v lokalni klicni center ali na spletni naslov; oba podatka najdete v priloženi garancijski izjavi. Kontaktni podatki vaših pooblaščenih servisov so dosegljivi v garancijski izjavi, priloženi aparatu, in na spletni strani s skeniranjem QR kode, ki se nahaja na napisni tablici.



INFORMACIJA!

Nekatere preproste napake opisane v poglavju *REŠEVANJE TEŽAV IN SERVISIRANJE* lahko uporabnik ob upoštevanju navodil odpravi tudi sam, brez nevarnosti za lastno varnost ter brez vpliva na pogoje garancije.

9.5 Rezervni deli



INFORMACIJA!

Funkcionalni rezervni deli za sušilni stroj, ki ste ga kupili, so na voljo 10 let. V tem času bodo na voljo originalni rezervni deli, ki zagotavljajo pravilno delovanje vaše naprave.

Seznam rezervnih delov in namigi za popravila v skladu z veljavno direktivo glede okoljsko primerne zasnove so na voljo s skeniranjem QR kode, ki je nameščena na notranji strani vrat sušilnega stroja, ali preko povezave: <https://auid.connectlife.io>.



INFORMACIJA!

Jermen lahko zamenja samo od proizvajalca pooblaščen servisier, ki ima na voljo originalni rezervni del z oznako 907722 BELT POLY-V 7PH 1971 HUTCHINSON; 883648 JERMEN POLY-V 7PH 1879 HUTCHINSON (odvisno od modela).

10. NASVETI ZA SUŠENJE IN VARČNO UPORABO SUŠILNEGA STROJA

V tem poglavju boste našli nasvete za:

- optimalno posušeno perilo in pravilno polnjenje sušilnega stroja,
- preprečevanje neprijetnih vonjav in podaljšanje življenjske dobe sušilnega stroja,
- učinkovito uporabo programov sušenja,
- varčno rabo energije.



INFORMACIJA!

Sušenje je najbolj varčno, če naenkrat sušite priporočeno količino perila (glejte poglavje *KORAKI SUŠENJA (1-7) / Izberite program sušenja*).

10.1 Nasveti za optimalno posušeno perilo



INFORMACIJA!

Pred sušenjem mora biti perilo ustrezno ožeto. Višja stopnja ožemanja v pralnem stroju pomeni krajši čas sušenja in manjšo porabo energije.



Ne sušite neožetega perila!

Zelo mokro ali neenakomerno porazdeljeno perilo podaljša čas sušenja. Preden perilo položite v sušilni stroj, ga zrahljajte, da omogočite boljši pretok zraka v bobnu.

Mehčalno sredstvo pri pranju ni potrebno, ker je perilo po sušenju v sušilnem stroju mehko in voljno.

Perilo razvrstite glede na vrsto tkanine in zahtevano stopnjo suhosti. Debelejši kosi (npr. brisače) se sušijo počasneje kot tanjši (npr. majice). Za najboljši rezultat ne sušite kosov z zelo različnimi lastnostmi skupaj.

Odsvetujemo sušenje perila iz posebno občutljivih tkanin, ki lahko spremenijo obliko.

Perilo, ki je primerno za sušenje v sušilnem stroju, označuje simbol . Če simbol ni naveden, obstaja možnost, da tkanina ni odporna na toploto. Kadar je na etiketi naveden simbol , sušenje v sušilnem stroju ni dovoljeno.

Pri delikatnih tkaninah (npr. volna, sintetika občutljive vrste) izberite primerne programe z nižjo temperaturo ali jih posušite na zraku.

Če želite zmanjšati mečkanje, perila ne sušite predolgo. Za oblačila, ki jih boste likali, izberite nižjo stopnjo suhosti.



INFORMACIJA!

Polnjenje sušilnega stroja do zmogljivosti, ki jo navaja proizvajalec, prispeva k boljši energijski učinkovitosti. Preobremenjen stroj podaljša čas sušenja in zmanjša enakomernost suhosti.

Pri sušenju manjše količine perila ali posameznih kosov senzor morda ne bo zaznal dejanske vlage v perilu. V tem primeru priporočamo uporabo programa (*Časovni program*), da dosežete zadostno suhost.

10.2 Preprečevanje neprijetnih vonjav in vzdrževanje učinkovitosti



INFORMACIJA!

Po vsakem sušenju odstranite nabrana vlakna iz filtra. Neočiščen filter močno vpliva na porabo energije in čas sušenja.

Kadar sušilni stroj ni priključen neposredno na odtok, po vsakem ciklu sušenja izpraznite posodo za kondenzirano vodo.

Redno čistite toplotni izmenjevalec (glejte poglavje *ČIŠČENJE IN VZDRŽEVANJE / Čiščenje toplotnega izmenjevalca*). Prah in vlakna zmanjšujejo pretok zraka in učinkovitost delovanja.



INFORMACIJA!

Za hitro osvežitev suhega perila lahko uporabite program brez gretja *Prezračevanje* in tako odstranite neprijetne vonjave iz rahlo nošenih oblačil.

10.3 Priporočila za varčno uporabo sušilnega stroja

Odstranite čim več vlage iz perila že v pralnem stroju. Sušenje po ožemanju pri visokih vrtljajih je občutno učinkovitejše.

Izberajte avtomatske programe sušenja, saj se prilagajajo količini perila in zaznani vlagi, kar zmanjša porabo energije.



INFORMACIJA!

Redno vzdrževanje (čiščenje filtrov, praznjenje kondenzata) je ključno za preprečevanje daljših sušilnih ciklov.

Tkanine, ki se hitro sušijo (npr. sintetična vlakna), ne sušite skupaj s težkimi bombažnimi izdelki.

11. PORABNE VREDNOSTI

INFORMACIJA!

V tabeli so podane vrednosti časa sušenja in porabe električne energije, za sušenje testnega perila pri različnih vrtiljajih končnega ožemanja v pralnem stroju.

Legenda oznak v nadaljevanju:



Nazivna zmogljivost (kg)



Končna vsebnost vlage (%)



Trajanje programa (h:min)



Poraba energije (kWh/cikel)

Razred energijske učinkovitosti: D (9 kg)

Program				
Eco*	9	0 ± 3	3:58	2,25
	4,5		1:47	0,98
Cotton Bombaž Zelo suho	9	-3	3:28	1,91
	6,3		2:16	1,26
	4,5		1:45	0,95
Cotton Bombaž Za v omaro	9	-1	3:13	1,86
	6,3		1:58	1,17
	4,5		1:37	0,94
Cotton Bombaž Za likanje	9	12 ± 4	1:56	1,38
	4,5		1:22	0,80
Easy Care Preprosta nega	4	2 ± 3	1:01	0,53
Sensitive Občutljivo perilo	1	0	0:45	0,38
Mix Mešano perilo Zelo suho	4	-2	1:57	1,10
Mix Mešano perilo Za v omaro		0	1:35	0,88
Mix Mešano perilo Za likanje		2	1:22	0,76

*Emisije akustičnega hrupa po zraku, v ciklu sušenja znaša 63 dB.

*Program *Eco* je primeren za sušenje mokrega bombažnega perila in se uporablja za oceno skladnosti z zakonodajo EU o okoljsko primerni zasnovi 2023/2533.

Program *Eco* je najučinkovitejši program glede porabe energije za sušenje mokrega bombažnega perila.

Vse vrednosti v tabeli so navedene na cikel sušenja.

Vrednosti, navedene za vse programe, razen programa *Eco*, so samo informativne.



INFORMACIJA!

Polnjenje gospodinjskega sušilnega stroja do največje zmogljivosti, ki jo je navedel proizvajalec za posamezen program, prispeva k varčevanju z energijo.



INFORMACIJA!

Zaradi odstopanj v vrsti in količini perila, nihanju električnega toka ter temperaturi in vlagi okolice, se lahko izmerjene vrednosti pri končnem uporabniku razlikujejo od navedenih.

gorenje

GORENJE gospodinjski aparati, d.o.o. Naslov: Partizanska 12, 3320 Velenje, Slovenija
Telefon: +386 (0)3 899 10 00 Faks: +386 (0)3 899 28 00 www.gorenje.com

SP26/4690D GOR en964247



963400-a3



Pridržujemo si pravico do morebitnih sprememb in napak v navodilih za uporabo.