

# **Hisense**

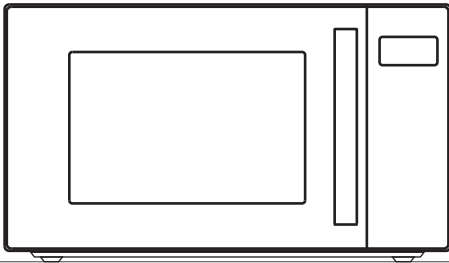

**H23MOBS5HG**



Instrucciones para el uso / Horno microondas	
<b>ES</b> .....	4
Istruzioni per l'uso / Forno a microonde	
<b>IT</b> .....	25
Notice d'utilisation / Micro-ondes	
<b>F</b> .....	44
Instruções de utilização / Forno de Micro-ondas	
<b>PT</b> .....	65
Gebruiksaanwijzing / Magnetron oven	
<b>NL</b> .....	85
Gebrauchsanweisung / Mikrowellengerät	
<b>D</b> .....	106
Instruction manual / Microwave oven	
<b>EN</b> .....	128

## ESTIMADO CLIENTE

Le agradecemos haber escogido nuestro producto. Pronto descubrirá que puede confiar en él.

Para facilitarle el manejo adjuntamos amplias instrucciones que le ayudarán a familiarizarse con su nuevo aparato lo antes posible. Le rogamos que lea detenidamente las instrucciones antes del primer uso.

Primero debe sobre todo cerciorarse de que su aparato esté en buen estado. En caso de identificar algún daño de transporte, comuníquese con su representante de ventas o el almacén regional que le entregó el producto. El número de teléfono está indicado en la factura o en el talón de entrega.

Le deseamos que utilice su aparato con satisfacción.



El aparato está destinado exclusivamente al uso doméstico para calentar alimentos y bebidas por medio de energía electromagnética. Debe ser utilizado sólo en lugares cerrados.

## INSTRUCCIONES DE USO

Las instrucciones de uso están destinadas al usuario. Describen el aparato y su manejo. Están adaptadas a varios tipos de aparatos, por eso pueden incluir descripciones de funciones de las cuales su aparato no dispone.

Nos reservamos el derecho a realizar cualquier cambio y a modificar los errores contenidos en las instrucciones de uso.

## INSTRUCCIONES DE SEGURIDAD IMPORTANTES



Nunca toque las superficies de calefacción o aparatos de cocina. Ellos se calientan durante el funcionamiento. Mantenga a los niños a una distancia segura. Existe el riesgo de quemaduras!



La energía de microondas y de alto voltaje! No quite la cubierta.

Este aparato puede ser utilizado por niños de más de 8 años y por personas con discapacidad física, motriz o mental o por personas que carecen de experiencias o conocimientos necesarios, pero sólo bajo supervisión adecuada y con tal de que hayan recibido instrucciones sobre el uso seguro del aparato y sobre los riesgos del uso inadecuado. Los niños no deben jugar con el aparato. Los niños no deben limpiar el aparato o efectuar en él operaciones de mantenimiento sin supervisión adecuada.

- **ADVERTENCIA:** Cuando el aparato se utilice en el modo de combinación, los niños sólo deben utilizar el horno bajo supervisión de un adulto debido a las temperaturas generadas; (sólo para el modelo con función de grill)

- **ADVERTENCIA:** Algunas partes del aparato que son de fácil acceso se calientan mucho durante su funcionamiento. Tener cuidado de no tocar los dispositivos de calentamiento. Los niños que tengan menos de 8 años deben estar todo el tiempo bajo supervisión.
- **ADVERTENCIA:** Si la puerta o los cierres de la puerta están dañados, no se debe utilizar el horno hasta que haya sido reparado por una persona competente;
- **ADVERTENCIA:** Es peligroso para personas no competentes realizar operaciones de reparación que impliquen quitar las carcasas que protegen de la exposición a la energía microondas.
- **ADVERTENCIA:** no se pueden calentar líquidos u otros alimentos en recipientes cerrados ya que es posible que exploten.
- **ADVERTENCIA:** Este aparato no debe ser usado por personas (adultos o niños) con su capacidad física, psíquica o sensorial reducida, ni por quienes no tengan los conocimientos y la experiencia necesarios, a menos que sean supervisados o instruidos acerca del uso del aparato por una persona responsable de su seguridad. Asegúrese de que los niños no jueguen con este aparato.
- No quite las patas del horno, no bloquee las ranuras de ventilación del horno.
- Utilice sólo utensilios que sean aptos para su uso en hornos microondas.

- Cuando caliente alimentos en recipientes de plástico o de papel, vigile el horno debido a la posibilidad de ignición;
- Si se observa humo, apague o desconecte el aparato y mantenga la puerta cerrada para ahogar cualquier llama;
- El calentamiento de bebidas con microondas puede producir un hervido posterior, por lo tanto, debe tener cuidado cuando maneje el recipiente;
- Los contenidos de los biberones y potitos se deben remover o sacudir y se debe comprobar la temperatura antes de servirlos para evitar quemaduras;
- No se deben calentar huevos con cáscara o huevos duros en los hornos microondas ya que pueden explotar incluso tras terminar con el uso del microondas;
- Cuando limpie superficies de la puerta, cierres, la cavidad del horno, utilice sólo detergentes suaves y no abrasivos aplicados con una esponja y un paño suave.
- El horno se debe limpiar de forma regular y se deben eliminar los depósitos de alimentos;
- No mantener el horno limpio puede provocar el deterioro de las superficies, lo que puede afectar negativamente a la vida del aparato y dar como resultado posibles situaciones peligrosas;
- Si el cable de alimentación está dañado, el fabricante o su agente o una persona con una cualificación similar debe cambiarlo para evitar peligros.

## INSTRUCCIONES DE SEGURIDAD PARA USO GENERAL

A continuación, como en todos los aparatos, le presentamos determinadas normas de seguridad que debe seguir para asegurar un rendimiento óptimo de este horno:

1. Mantenga siempre la bandeja de cristal, el brazo giratorio, el acople y la rejilla giratoria en su lugar cuando utilice el horno.
2. No utilice el horno para otro motivo distinto a la preparación de alimentos, como secar ropa, papel u otros elementos que no sean alimentos, ni para fines de esterilización.
3. No utilice el horno cuando esté vacío. Esto puede dañar el horno.
4. No utilice la cavidad del horno como zona de almacenamiento para papeles, libros de cocina, etc.
5. No cocine alimentos recubiertos por membranas, como yemas de huevo, patatas, hígados de pollo, etc. si haber pinchado varias veces la membrana con un tenedor.
6. No introduzca objetos en las ranuras de la carcasa exterior.
7. No quite partes del horno como las patas, el acople, tornillos, etc.
8. No cocine alimentos directamente sobre la bandeja de cristal. Coloque los alimentos en recipientes de cocina apropiados antes de colocarlos en el horno.
10. Los utensilios para microondas se deben utilizar sólo de acuerdo a las instrucciones del fabricante.
11. No intente freír alimentos en este horno.
12. Recuerde que un horno microondas sólo calienta el líquido de un recipiente más que el recipiente en sí. Por lo tanto, aunque la tapa de un recipiente no esté caliente al tacto cuando lo saque del horno, recuerde que el alimento / líquido del interior puede soltar la misma cantidad de vapor y/o salpicaduras cuando se quita la tapa que en una cocción convencional.
13. Compruebe siempre la temperatura de los alimentos personalmente especialmente si está calentando o cocinando alimentos /líquidos para bebés. Se recomienda no consumir los alimentos /líquidos directamente sacados del horno, sino dejarlos durante unos minutos y moverlos para distribuir el calor uniformemente.

### **IMPORTANTE - MATERIAL DE COCINA QUE NO SE DEBE UTILIZAR EN UN HORNO MICROONDAS**

- No utilice recipientes metálicos o con asas metálicas.
- No utilice objetos con bordes metálicos.

- No utilice cables recubiertos de papel para sujetar las bolsas de plástico.
  - No utilice platos de melamina ya que contienen un material que puede absorber la energía de microondas. Esto puede provocar que el plato se rompa y ralentizará la velocidad de cocinado.
  - No utilice materiales de la marca Centura. El vidrio no es apto para el uso en microondas. No se deben utilizar tazas de asa cerrada de la marca Corelle.
  - No cocine en un recipiente de apertura restringida, como botellas con tapa o aceiteras, ya que pueden explotar si se calientan en un horno microondas.
  - No utilice termómetros convencionales para carne o caramelo.
  - Existen termómetros específicos para cocinar en microondas. Son los que se pueden utilizar.
14. Los alimentos que contienen una mezcla de agua y grasa deben permanecer 30-60 segundos en el horno tras apagarlo. Esto permite que la mezcla se asiente y evita burbujeos cuando se coloca una cuchara en los alimentos /líquidos o cuando se añade una pastilla de caldo.
  15. Cuando prepare/cocine alimentos/líquidos, recuerde que hay determinados alimentos, por ejemplo, pasteles de Navidad, mermeladas y carne picada que se calientan rápidamente. Cuando caliente o cocine alimentos con un alto contenido en grasa o azúcar, no utilice recipientes de plástico.
  16. Los utensilios de cocina se pueden calentar debido al calor transferido desde los alimentos calientes. Esto es especialmente cierto si se ha cubierto la parte superior y las asas del recipiente con film transparente. Es posible que se necesiten guantes de cocina para utilizar el utensilio.
  17. Para reducir el riesgo de incendio en la cavidad del horno:
    - a) No cocine los alimentos demasiado tiempo. Preste atención al microondas si ha colocado papel, plástico u otros materiales combustibles dentro del horno para facilitar la cocción.
    - b) Quite los precintos metálicos de la bolsa de papel o de plástico antes de colocar la bolsa en el horno.
    - c) Si los materiales del interior del horno se incendiaran, mantenga la puerta del horno cerrada, apague el horno y desconéctelo de la toma de corriente o corte la corriente en el fusible del panel de interruptores de circuito.

# PANEL DE MANDO

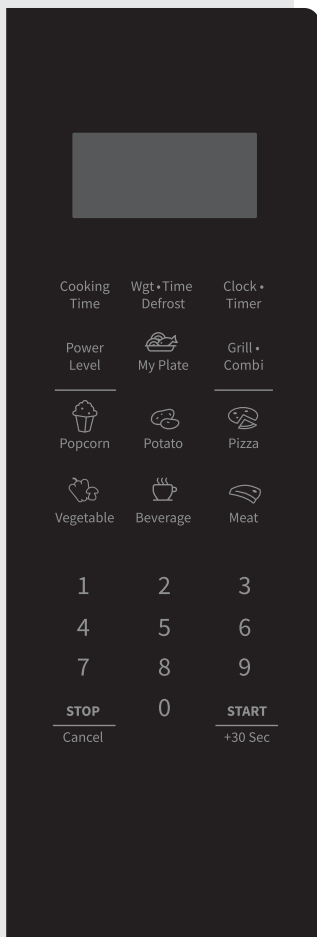

## VISUALIZADOR

Mostrar el reloj, el tiempo de cocción y la configuración.

## COOKING TIME

Usar esta tecla para cocinar la comida según el tiempo.

## WGT•TIME DEFROST

Usar esta tecla para descongelar la comida según el tiempo o el peso.

## CLOCK•TIMER

Utilizar esta tecla para configurar el reloj y el temporizador de cocción.

## POWER LEVEL

Usar esta tecla para seleccionar el nivel de potencia del microondas.

## GRILL•COMBI

Usar esta tecla para seleccionar la parrilla o el microondas y las combinaciones de la parrilla.

## ICONOS

Utilizar estas teclas para configurar la hora y el peso de los alimentos y para elegir los programas del menú automático.

## 0 - 9

Utilizar estas teclas para introducir el tiempo de cocción y el peso. También pueden configurar la hora.

## STOP/CANCEL

Usar esta tecla para detener la cocción y los ajustes de cocción. También puede utilizarse para activar el bloqueo infantil.

## 0 (LA TECLA DE MEMORIA)

Utilizar esta tecla para seleccionar los programas de la memoria.

## START/+30 SEC

Utilizar esta tecla para realizar un inicio rápido de la cocción de 30 segundos, aumentar el tiempo de cocción en 30 segundos (con cada pulsación) o confirmar los ajustes de cocción.

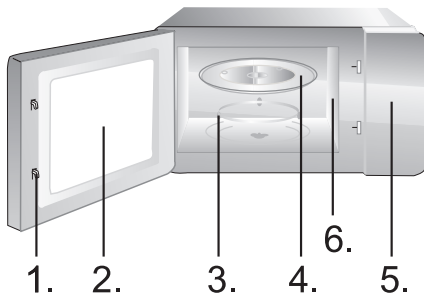

1. Cierre de la puerta
2. Ventanilla del horno
3. Anillo giratorio
4. Bandeja de vidrio
5. Panel de mando
6. Guía de ondas (por favor no retire la placa de mica que cubre la guía de ondas)

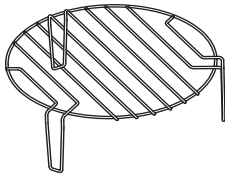

## INSTRUCCIONES DE MANDO

### RELOJ

**El horno está provisto de un reloj digital. Cuando el horno está en estado de espera se puede ajustar la hora dentro del ciclo de 12 horas pulsando la tecla Clock•Timer.**

1. Presionar el "Clock•Timer" y los dígitos de la hora parpadearán.
2. Presionar las teclas numéricas (0-9) e introducir la hora. Por ejemplo, para introducir la hora actual de las 12:30, es necesario pulsar »1«, »2«, »3«, »0«. La hora de entrada tiene que estar dentro de 1-12 y los minutos de entrada tienen que estar dentro de 0-59.
3. Presionar la tecla del "Clock•Timer" de nuevo para completar la configuración del reloj. »:« comenzará a parpadear. La configuración del reloj está completa.

### NOTA:

Por favor, asegúrese de haber ajustado el reloj antes de usarlo.

**Con el temporizador de cuenta regresiva puede ajustar el recordatorio que le avisará después de haber transcurrido el tiempo ajustado.**

1. Presionar la tecla "Clock•Timer" dos veces. El visualizador mostrará »00:00«.
2. Presionar las teclas numéricas (0-9) e introducir la hora del temporizador. El tiempo más largo que puede ajustar es de 99 minutos y 99 segundos.
3. Presionar la tecla "START" para confirmar la configuración.
4. Una vez que se alcance el tiempo transcurrido, el microondas sonará y volverá a su estado original.

**NOTA:**

- Cuando el temporizador de cocina está funcionando, no se pueden utilizar otras funciones.
- Cuando el microondas no está en uso, esta función le permite usar el microondas como temporizador.
- Por favor, asegúrese de que el reloj esté configurado.

1. Presionar la tecla "Cooking Time". El visualizador mostrará »00:00«.
2. Presionar las teclas numéricas (0-9) para introducir el tiempo de cocción. Por ejemplo, introducir el tiempo de cocción 5min pulsando »5«, »0«, »0«.
3. Presionar la tecla "Power Level" una vez y en el visualizador aparecerá »PL10«.
4. Pulsar las teclas numéricas (0-9) para introducir el nivel de potencia del microondas. (Los ajustes del nivel de potencia se muestran en la siguiente tabla.) Por ejemplo, introducir el nivel de potencia pulsando »6« (PL6 - 60%).
5. Presionar la tecla "START" para confirmar e iniciar la cocción.
6. Mientras se utiliza el microondas, pulsar la tecla "Power Level" y luego las teclas numéricas (0-9) para cambiar el nivel de potencia del microondas. El microondas funcionará con la potencia seleccionada durante el tiempo restante.
7. Presionar la tecla "STOP/Cancel" para detener la cocción. Volver a pulsar la tecla "STOP/Cancel" para cancelar el ajuste.

**NOTA:**

Cuando se selecciona PLO (0%), no habrá potencia de microondas. Este ajuste es sólo para fines de desodorización.

<b>Presionar</b>	10	9	8	7	6	5	4	3	2	1	0
<b>Visualizador</b>	PL10	PL9	PL8	PL7	PL6	PL5	PL4	PL3	PL2	PL1	PL0
<b>Potencia</b>	100%	90%	80%	70%	60%	50%	40%	30%	20%	10%	0%

**PLANCHA - GRILL G-1**

Este modo es idóneo sobre todo para hornear finas lonjas de carne, filetes, chuletas, brochetas, salchichas o pedazos de carne de aves. La plancha se utiliza también para preparar tostadas y platos gratinados.

1. Presionar la tecla Grill•Combi una vez y en el visualizador aparecerá »G-1«.
2. Presionar las teclas numéricas (0-9) para introducir el tiempo de cocción.
3. Presionar la tecla START para confirmar e iniciar la cocción.

**NOTA:**

Le recomendamos que utilice la rejilla de la parrilla suministrada. Colocar la comida en la rejilla de la parrilla y luego ponerla encima del plato giratorio de cristal. Recomendamos que de vez en cuando gire la comida para asegurar una mayor uniformidad en la parrilla.

**FUNCIONAMIENTO COMBINADO C-1**

El horno funcionará un 55 % de tiempo con microondas, y un 45 % de tiempo con la plancha. Este modo es idóneo para preparar pudines, suflés, tortillas, patatas horneadas y carne de aves.

1. Presionar la tecla Grill•Combi dos veces y en el visualizador aparecerá »C-1«.
2. Presionar las teclas numéricas (0-9) para introducir el tiempo de cocción.
3. Presionar la tecla START para confirmar e iniciar la cocción.

**NOTA:**

Le recomendamos que utilice la rejilla de la parrilla suministrada. Colocar la comida en la rejilla de la parrilla y luego ponerla encima del plato giratorio de cristal. Recomendamos que de vez en cuando gire la comida para asegurar una mayor uniformidad en la parrilla.

---

## FUNCIONAMIENTO COMBINADO C-2

El horno funcionará un 36 % de tiempo con microondas, y un 64 % de tiempo con la plancha. Este modo es idóneo para hornear pescado o platos gratinados.

1. Presionar la tecla Grill•Combi tres veces y en el visualizador aparecerá »C-2«.
2. Presionar las teclas numéricas (0-9) para introducir el tiempo de cocción.
3. Presionar la tecla START para confirmar e iniciar la cocción.

### **NOTA:**

Le recomendamos que utilice la rejilla de la parrilla suministrada. Colocar la comida en la rejilla de la parrilla y luego ponerla encima del plato giratorio de cristal. Recomendamos que de vez en cuando gire la comida para asegurar una mayor uniformidad en la parrilla.

---

## SMARTCOOK - COCCIÓN EXPRÉS

1. Presionar las teclas numéricas (1-6) para iniciar la cocción rápida al 100% de potencia de microondas. El tiempo más largo que puede ajustar es de 6 minutos.
2. Presionar la tecla "STOP/Cancel" para detener la cocción. Volver a pulsar la tecla "STOP/Cancel" para cancelar el ajuste.

---

## COCCIÓN MULTETAPAS

### **En el horno microondas se puede cocinar en dos pasos.**

1. Presionar la tecla "Cooking Time". El visualizador mostrará »00:00«.
2. Presionar las teclas numéricas (0-9) para introducir el tiempo de cocción. Por ejemplo, introducir el tiempo de cocción pulsando »7«, »0«, »0«.
3. Presionar la tecla "Power Level" una vez y en el visualizador aparecerá »PL10«.
4. Pulsar las teclas numéricas (0-9) para introducir el nivel de potencia del microondas. Por ejemplo, introducir el nivel de potencia del microondas pulsando »8«.
5. Presionar la tecla Grill•Combi una vez y en el visualizador aparecerá »G-1«.
6. Presionar las teclas numéricas (0-9) para introducir el tiempo de cocción. Por ejemplo, introducir el tiempo de cocción pulsando »5«, »0«, »0«.
7. Presionar la tecla "START" para confirmar e iniciar la cocción.

### **NOTA:**

La función de descongelación puede ser utilizada sólo como primer paso. El menú automático no puede ser uno de los pasos de la cocción paso a paso.

**Para alimentos en el menú automático debe ajustar sólo el tipo y la masa/unidad del alimento. El horno le ayudará a justar la potencia y el tiempo.**

Por ejemplo: Si desea cocinar 2 trozos de patata, por favor siga los siguientes pasos.

1. Presionar la tecla de la "Potato" repetidamente para seleccionar la opción de peso de su comida. Por favor, consultar la tabla del menú de cocción automática para obtener más información.
2. Presionar la tecla "START" para confirmar e iniciar la cocción.

Por ejemplo: Si desea cocinar 700g de carne de vaca, por favor, seguir los siguientes pasos.

1. Pulsar la tecla "MEAT" repetidamente para seleccionar el programa de menú de carne que desee. Presionar una vez para el pollo, dos veces para la carne de vaca y tres veces para la de cerdo.

Por ejemplo, pulsar la tecla "MEAT" dos veces para seleccionar carne de vaca. En el visualizador aparecerá »BEEF«.

2. Presionar la tecla START para confirmar. En el visualizador aparecerá el peso »300«.
3. Presionar la tecla "MEAT" de nuevo repetidamente para seleccionar el peso para el programa elegido. Consultar la tabla del menú automático para obtener información. Por ejemplo, pulsar la tecla "MEAT" tres veces. En el visualizador aparecerá »700«.
4. Presionar la tecla "START" para confirmar e iniciar la cocción.

Menú	Pantalla	Masa	Tiempo	
Popcorn (palomitas)	50	50g	0'55"	
	100	100g	2'00"	
Potato (patatas)	1	230g	4'00"	
	2	460g	8'00"	
	3	690g	13'00"	
Pizza	100	100g	0'40"	
	200	200g	1'10"	
	400	400g	2'30"	
Vegetable (vegetal congelado)	150	150g	4'00"	
	350	350g	8'00"	
	500	500g	11'00"	
Beverage (bebida)	1	120ml	1'00"	
	2	240ml	2'00"	
	3	360ml	3'00"	
My Plate (mi bandeja)	250	250g	3'30"	
	350	350g	4'30"	
	500	500g	6'30"	
Meat (carne) Pollo	CHIC	400	400g	19'00"
		600	600g	23'00"
		800	800g	25'00"
		1000	1000g	28'00"
		1200	1200g	32'00"

Meat (carne) Carne de vaca	BEEF	300	300g	8'00"
		500	500g	11'00"
		700	700g	15'00"
		900	900g	18'00"
		1100	1100g	20'00"
Meat (carne) Carne de cerdo	PO	150	150g	8'00"
		300	300g	14'00"
		450	450g	18'00"
		600	600g	22'00"
		750	750g	26'00"

**NOTA:**

- En el caso de algunos alimentos, es posible que tenga que darles la vuelta durante la cocción para asegurarse de que se cocinen completamente y se doren de forma uniforme.
- La densidad y el grosor de los alimentos pueden afectar a su tiempo de cocción.
- Todos los tiempos de cocción son sólo guías aproximadas; deberá ajustarse a los gustos y recetas preferidos.
- Utilizar únicamente recipientes adecuados para microondas y film transparente en el microondas. Perforar la película con un tenedor antes de cocinar.

## PESO (AUTO) DE DESCONGELAMIENTO

**En el horno se puede descongelar diferentes tipos de carnes y mariscos. El tiempo de descongelación se ajusta automáticamente en función del peso preajustado. El peso de alimentos congelados puede ser entre 100 g y 2000 g.**

1. Presionar la tecla "Wgt•Time Defrost" una vez y en el visualizador aparecerá »dEF1«.
2. Presionar las teclas numéricas (0-9) para introducir el peso. Por ejemplo, introducir el peso pulsando "6", "0", "0" para 600g.
3. Presionar la tecla "START" para confirmar e iniciar la cocción.

### **NOTA:**

Los alimentos de gran tamaño pueden estar congelados en el centro. Por lo tanto, para asegurar una descongelación uniforme, hay que darles la vuelta de vez en cuando y partarlos en trozos más pequeños durante el descongelamiento.

Escurrir los líquidos durante el descongelamiento ya que los jugos de los alimentos pueden calentarse y cocinar los alimentos.

## TIEMPO (VELOCIDAD) DE DESCONGELAMIENTO

**El horno dispone también de la función de descongelación rápida.**

1. Presionar la tecla "Wgt•Time Defrost" dos veces y en el visualizador aparecerá »dEF2«.
2. Presionar las teclas numéricas (0-9) para introducir el tiempo de descongelamiento. Por ejemplo, introducir el tiempo de descongelamiento presionando "5", "3", "0" para 5 minutos y 30 segundos.
3. El nivel de potencia de microondas por defecto es 3 (30%), si desea cambiar el nivel de potencia, pulsar la tecla "Power Level" una vez y en el visualizador aparecerá »PL3«.
4. Pulsar las teclas numéricas (0-9) para cambiar el nivel de potencia del microondas. Por ejemplo, introducir el nivel de potencia del microondas pulsando "2" para un 20% de potencia.
5. Presionar la tecla "START" para confirmar e iniciar la cocción.

## FUNCIÓN DE MEMORIA

### **NOTA:**

Los alimentos de gran tamaño pueden estar congelados en el centro. Por lo tanto, para asegurar una descongelación uniforme, hay que darles la vuelta de vez en cuando y partirlos en trozos más pequeños durante el descongelamiento.

Escurrir los líquidos durante el descongelamiento ya que los jugos de los alimentos pueden calentarse y cocinar los alimentos.

### **Puede configurar el procedimiento de cocción en la memoria. Es posible configurar un máximo de 3 memorias, por favor, seguir los siguientes pasos.**

Ejemplo: Si desea cocinar la comida con un nivel de potencia de microondas del 80% durante 3 minutos y 20 segundos como segunda memoria.

1. Pulsar »0« (la tecla de memoria) una vez y en el visualizador aparecerá »1«. Pulsar la tecla »0« de nuevo para entrar en el siguiente programa de memoria. En el visualizador aparecerá »2«.
2. Presionar la tecla "Cooking Time", y luego introducir el tiempo de cocción presionando »3«, »2«, »0«. El visualizador mostrará »3:20«.
3. Presionar la tecla "Power Level", y luego seleccionar el 80% de potencia de microondas presionando »8«. En el visualizador aparecerá »PL8«.
4. Presionar la tecla "START" para confirmar la configuración.

### **Para acceder a la memoria de cocción guardada**

5. Pulsar »0« (la tecla de memoria) repetidamente para seleccionar el programa de memoria guardado que desee. En el visualizador aparecerá »1", "2" o "3".

### **NOTA:**

Para sobrescribir el programa de memoria guardado, repetir los pasos 1-3 anteriores en el mismo programa de memoria.

Si se desconecta la electricidad, se borrará la memoria de cocción.

---

## INICIO RÁPIDO

### Consejos de utilización

Esta función (100 % de microondas) se utiliza para calentar o cocer rápidamente los alimentos. En el estado de espera pulse la tecla "START" y el horno empezará a funcionar por 30 segundos. Con cada nueva pulsación de la tecla "START" el tiempo aumenta de 30 segundos.

### NOTA:

Con cada nueva pulsación de la tecla "START" el tiempo aumenta de 30 segundos en todos los programas, excepto en él de cocción automática, de cocción paso a paso y de descongelación rápida.

---

## SEGURIDAD PARA NIÑOS

**La función se utiliza para impedir el uso incontrolado del horno por parte de los niños. Cuando el horno está bloqueado, en el indicador se visualiza el símbolo correspondiente y el horno no puede ser activado.**

Para bloquear el horno pulsar el botón "STOP" y mantener la tecla durante 3 segundos, suena un pitido y se encienden las luces indicadoras de bloqueo. En este estado quedan bloqueadas todas las teclas. Para desactivar el bloqueo del horno pulsar el botón "STOP" y mantener la tecla durante 3 segundos. Al oírse un beep, el horno ya no está bloqueado.

---

## AJUSTES DE SONIDO DEL TECLADO

**Utilizar esta función para silenciar el sonido del teclado (pitidos)**

Presionar la tecla »8« y mantenerla presionada hasta que se escuchen dos pitidos cortos. Los pitidos del teclado ahora están silenciados (los pitidos del de la finalización de la cocción permanecen encendidos).

Para volver a activar los pitidos del teclado, presionar la tecla »8« y mantenerla presionada hasta que escuche dos pitidos cortos.

## CUIDADOS DE SU HORNO MICROONDAS

1. Apague el horno y desconecte el enchufe de la toma de pared antes de limpiar.
2. Mantenga limpio el interior del horno. Cuando las salpicaduras de los alimentos se adhieran a las paredes del horno, límpielas con un paño húmedo. No se recomienda el uso de detergentes abrasivos.
3. Las superficies exteriores se deben limpiar con un paño húmedo. Para evitar daños a las partes operativas del interior del horno, no se debe permitir que entre agua en las ranuras de ventilación.
4. No permita que el panel de control se moje. Límpielo con un paño suave húmedo, no utilice detergentes, abrasivos o limpiadores en spray sobre el panel de control.
5. Si se acumula vapor dentro o alrededor de la puerta del horno, límpielo con un paño suave. Esto puede ocurrir cuando se utiliza el horno microondas en condiciones de gran humedad y de ningún modo indica una disfunción de la unidad.
6. A veces es necesario quitar la bandeja de cristal para limpiarla. Lave la bandeja con agua jabonosa templada o en el lavavajillas.
7. El anillo giratorio y el suelo del horno se deben limpiar de forma regular para evitar el ruido excesivo. Simplemente limpie la superficie inferior del horno con un detergente suave, agua o limpiador para ventanas y séquela. El anillo giratorio se puede lavar con agua jabonosa o en el lavavajillas. Los vapores de cocinado se acumulan durante el uso repetido, pero no afectan a la superficie inferior o a las ruedas del anillo giratorio.  
Cuando quite el anillo giratorio de su cavidad para limpiarlo, asegúrese de volver a colocarlo en la posición apropiada.
8. Elimine los olores de su horno combinando una taza de agua con el zumo y la piel de un limón en un cuenco hondo para microondas. Cocínelo durante 5 minutos, limpie bien y seque con un paño suave seco.
9. Cuando sea necesario cambiar la luz del horno, consulte a su distribuidor para que la cambien.

### MEDIO AMBIENTE

Al final de su vida útil, no tire el aparato junto con la basura normal del hogar. Llévelo a un punto de recogida oficial para su reciclado. De esta manera ayudará a conservar el medio ambiente.

# INSTALACIÓN DEL HORNO MICROONDAS

## INSTALACIÓN

1. Asegúrese de que todos los materiales de empaquetado se eliminan del interior de la puerta.
2. inspeccione el horno tras desempaquetarlo en busca de daños visuales como:
  - Puerta desalineada.
  - Puerta dañada
  - Golpes o agujeros en la ventana de la puerta y en la pantalla
  - Golpes en la cavidad
  - Si ve alguno de los anteriores, NO utilice el horno.
3. este horno microondas pesa 13 kg y se debe colocar en una superficie horizontal con la fuerza suficiente para soportar su peso.
4. El horno se debe colocar alejado de altas temperaturas y del vapor.
5. NO coloque objetos encima del horno.
6. Mantenga el horno al menos a 20 cm. de distancia de las paredes laterales y a 30 cm. de la pared trasera para asegurar una correcta ventilación.
7. NO quite el eje del plato giratorio.
8. Como con cualquier aparato, es necesario vigilarlo de cerca cuando es utilizado por niños. ADVERTENCIA - ESTE APARATO DEBE ESTAR CONECTADO A UNA TOMA DE TIERRA.
9. El enchufe debe estar cerca del cable de alimentación.
10. Este horno requiere 1,3 kVA para su entrada, consulte a su técnico de servicio cuando instale el horno.

**¡CUIDADO! El horno dispone de su propia protección (fusible 250 V, 8 A).**

## ESPECIFICACIONES

Consumo de energía: ..... 230V-50Hz, 1250W  
Salida: ..... 800W  
Resistencia de grill ..... 1000W  
Frecuencia de operación: ..... 2450MHz  
Dimensiones exteriores: ..... 485 x 293 x 410 mm  
Capacidad del horno: ..... 23 litros  
Peso desembalado: ..... aprox. 13 Kg  
Nivel de ruido (Lc IEC): ..... < 58 dB (A)



**Este aparato está marcado de acuerdo a la directiva europea 2012/19/EU sobre disposición de equipos eléctricos y electrónicos (DEEE).**

**Esta guía es el marco de validez europea para la devolución y reciclado de equipos eléctricos y electrónicos.**

## MEDIDAS DE ENCASTRAMIENTO

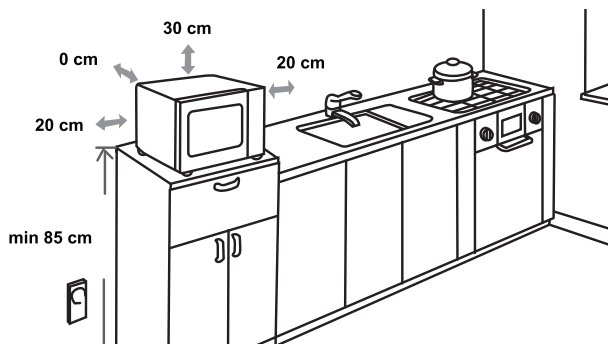

## INTERFERENCIAS DE RADIO

El horno microondas puede provocar interferencias a su aparato de radio, TV o similares. Cuando se produzcan interferencias, se pueden eliminar o reducir con los siguientes procedimientos.

Limpie la puerta y la superficie de sellado del horno. Coloque la radio, el TV, etc. lo más alejado posible de su horno microondas.

Utilice una antena instalada apropiadamente para su radio, TV, etc. para obtener una recepción de señal más fuerte.

NOS RESERVAMOS EL DERECHO A CAMBIOS QUE NO INFLUYEN EN LA FUNCIONALIDAD DEL APARATO.

## ANTES DE LLAMAR AL CENTRO DE REPARACIONES

1. Si el horno no funciona en absoluto, no aparecerá nada en la pantalla:
  - a) Compruebe que el horno está bien conectado. Si no, quite el enchufe de la toma de corriente, espere 10 segundos y vuelva a conectarlo firmemente.
  - b) Busque fusibles de circuito quemados o un interruptor de corriente principal saltado. Si éstos parecen funcionar correctamente, compruebe la toma con otro aparato.
2. Si el horno microondas no funciona:
  - a) Compruebe si se ha establecido el temporizador.
  - b) Compruebe que la puerta está bien cerrada y que se ha enganchado en los pestillos de seguridad. De lo contrario, la energía de microondas no fluirá dentro del horno.

**Si nada de lo anterior rectifica la situación, contacte con el agente de reparaciones autorizado más cercano.**

**Este aparato de uso doméstico es para calentar alimentos y bebidas utilizando energía electromagnética, sólo para uso interior.**

## GARANTÍA Y SERVICIO

Si necesita información o tiene algún problema, en contacto con el Servicio de Atención al Cliente de Hisense en su país (hallará el número de teléfono en el folleto de la garantía mundial). Si no hay Servicio de Atención al Cliente de Hisense en su país, diríjase a su distribuidor local Hisense o póngase en contacto con el Service Department de Hisense Domestic Appliances.

**¡SÓLO PARA USO PERSONAL!**

**LE DESEAMOS QUE DISFRUTE MIENTRAS UTILIZA SU APARATO**

**Hisense**  
life reimagined

**GENTILE ACQUIRENTE**

La ringraziamo sinceramente per il Suo acquisto. Crediamo che Lei presto troverà una ampia conferma che ci si può affidare davvero sui nostri prodotti. Per rendere l'utilizzo dell'apparecchio più semplice, alleghiamo questo manuale di istruzioni esauriente.

Le istruzioni La aiuteranno a familiarizzare con il Suo nuovo apparecchio. Per favore, leggerle attentamente prima di utilizzare l'apparecchio per la prima volta.

In ogni caso, si prega di accertarsi che l'apparecchio fornito sia intatto. Se si riscontra qualsiasi danno dovuto al trasporto, contattare il proprio venditore o il magazzino locale da dove il prodotto è stato consegnato. Il numero di telefono si trova sul conto o sulla ricevuta di consegna.

Le auguriamo un uso piacevole del Suo nuovo elettrodomestico.



L'apparecchio è destinato esclusivamente per l'uso domestico per riscaldare alimenti e bevande utilizzando l'energia elettromagnetica. Solo per uso in ambienti interni.

**ISTRUZIONI PER L'USO**

Queste istruzioni sono destinate per l'utente.

Esse descrivono l'apparecchio e il modo come usarlo. Le istruzioni riguardano i diversi tipi di apparecchi, quindi si possono trovare alcune descrizioni di funzioni che potrebbero non essere presenti nel vostro apparecchio.

Ci riserviamo il diritto di apportare eventuali modifiche o errori nelle istruzioni per l'uso.



Non toccare mai le superfici di riscaldamento o apparecchi di cottura. Essi surriscaldarsi durante il funzionamento. Tenere i bambini a distanza di sicurezza. Vi è il rischio di ustioni!



L'energia a microonde e ad alta tensione! Non rimuovere il coperchio.

**ATTENZIONE!** L'apparecchiatura e le parti accessibili diventano calde durante l'utilizzo. È necessario prestare attenzione a non toccare gli elementi riscaldanti. Tenere lontani i bambini di età inferiore a 8 anni a meno che non siano costantemente sorvegliati. Questa apparecchiatura può essere utilizzata da bambini di età superiore a 8 anni e da persone con ridotte capacità mentali, sensoriali o fisiche oppure con poca esperienza o conoscenza solo se sorvegliate o precedentemente istruite in merito all'utilizzo sicuro dell'apparecchiatura e se hanno compreso i rischi che comporta. I bambini devono usare il forno soltanto in presenza di un adulto. La pulizia e la manutenzione non devono essere eseguite dai bambini a meno che questi non abbiano almeno 8 anni e siano sorvegliati.

- **AVVERTENZA:** quando l'apparecchio viene usato nel modo combinato si sprigionano le temperature molto alte (solo gli apparecchi con la funzione del grill).

- L'uso da parte dei bambini va sorvegliato dagli adulti.
- **AVVERTENZA :** Se la guarnizione dello sportello è danneggiato, l'uso dell'apparecchio è vietato finché non riparato da un tecnico autorizzato.
- **AVVERTENZA:** La riparazione d'apparecchio può essere eseguito solo da un tecnico autorizzato.
- **AVVERTENZA:** non riscaldare liquidi o altre pietanze nei recipienti troppo piccoli poiché possono esplodere.
- Non eliminare i piedini dal forno e non coprire le aperture di aerazione.
- Usare gli accessori adatti per l'uso nel microonde.
- Quando scaldate il cibo nei recipienti di plastica o di carta; quest'ultimi vanno sorvegliati durante il processo di riscaldamento per il pericolo di incendio del recipiente.
- Se notate il fumo, spegnete l'apparecchio e staccatelo dalla rete elettrica, mentre lo sportello lasciate chiuso per soffocare possibile incendio all'interno.
- Quando scaldate le bevande nel microonde, queste si scaldano molto velocemente e possono bollire e fuoriuscire dal recipiente. Fate molta attenzione.
- Per evitare le ustioni, prima dell'uso mischiare il contenuto e scuotere il biberon di latte per i neonati. Verificare sempre la temperatura del cibo o del liquido.
- Nel microonde non si devono scaldare le uova con la buccia o le uova sode poiché possono esplodere dopo che il riscaldamento nel microonde è terminato.

- Quando pulite gli interni del forno e le guarnizioni, dovete usare i detersivi delicati (non abrasivi) e una spugna morbida.
- Pulire regolarmente il forno dai residui di cibo.
- In quanto non provvedete alla regolare manutenzione e pulizia del forno, questo può provocare il deterioramento delle superfici, la diminuzione della lunghezza di vita d'apparecchio e aumento di rischi durante il suo uso.
- Se il cavo di collegamento è danneggiato bisogna essere sostituito dal produttore o da un tecnico autorizzato.
- Fare attenzione che il cavo di alimentazione non sia posizionato sui bordi o sulla superficie del piano di lavoro.
- Non sostituire mai la lampadina interna del forno. La stessa deve essere sostituita da un centro di assistenza autorizzata Hisense.
- Non cercate di sostituire da soli la lampadina del forno, e fatela sostituire solo da personale autorizzato. Se la lampadina si guasta, rivolgetevi al rivenditore o ad un tecnico di servizio Hisense autorizzato.
- **ATTENZIONE!** Non utilizzare su nessuna parte del forno detersivi per forni commerciali, getti a vapore, abrasivi, detersivi ruvidi o che contengono idrossido di sodio né spugne abrasive. Pulire il forno a intervalli normali e rimuovere tutti i residui di alimenti.

## LE ISTRUZIONI DI SICUREZZA PER UN'USO GENERALE

In Di seguito troverete alcune regole e norme di sicurezza che, come con per gli altri apparecchi, bisogna rispettare per assicurarsi un' uso sicuro e un funzionamento ottimale del forno:

1. Durante il funzionamento del forno tutti gli accessori all'interno del forno devono essere al loro posto (vasoio girevole,..) il piatto di vetro, il braccio del rullo, il collegamento elettrico e l'incastro per il rullo devono essere sempre al loro posto.
2. Non usare il forno per nessun altro scopo se non per la cottura di alimenti; non asciugate dentro vestiti, carta e altri oggetti e non usatelo per la sterilizzazione.
3. Non accendere mai il forno a vuoto perché potrebbe danneggiarsi.
4. Non conservare niente all'interno del forno p.e come carta, libri di ricette, etc.
5. Non cucinate gli alimenti con la membrana, tipo tuorli d'uova, patate, fegato di pollo ..che senza prima non avete bucato fare dei fori con la forchetta sulla membrana in nelle varie parti.
6. Non inserire alcun oggetto nelle aperture all'esterno del forno.
7. Non togliere rimuovere mai le parti del forno tipo piedini, viti, chiavistelli chiusure, etc.
8. Non cucinate gli alimenti direttamente sul vasoio piatto di vetro ma utilizzate sempre le stoviglie adatte o altri accessori adatti.

### **IMPORTANTE:** GLI ACCESSORI CHE NON DEVONO ESSERE USATI NEL MICROONDE

- Non usate le pentole di metallo o le stoviglie con le maniglie manici di in metallo.
- Non usate le stoviglie con bordi in metallo.
- Non usate i sigilli di metallo ricoperti di carta per la chiusura delle buste di plastica.
- Non usare le stoviglie di in melamina che in quanto contengono un materiale che assorbono assorbe l'energia del a microonde. Questo può provocare che la stoviglia si rompe lo scoppio o la bruciatura della stoviglia, o si brucia oppure inoltre rallenta il riscaldamento/cottura.
- Non usare le stoviglie non adatte per il senza l'adeguato rivestimento per l'uso del forno a microonde. Altrettanto Inoltre non usare le tazze coperte chiuse e con la maniglia i manici.
- Non preparare il cibo alimenti o le bevande nel in recipientie con l'apertura stretta p.e. quali nella bottigliae, perché si può possono rompere spaccare durante il riscaldamento.
- Non usare termometri abituali per carne e dolci. Potete usare solo termometri destinati ad' all'uso nei forni a microonde.

9. Gli accessori per il forno a microonde possono essere usati secondo le istruzioni del produttore.
10. Non cercate di friggere il cibo nel forno a microonde.
11. Fate attenzione che nel microonde si scaldia solo il liquido, ma non anche il recipiente. E' È possibile che quando togliete il coperchio, il liquido nella vaschetta nel recipiente produce il emana vapore oppure fuoriescono le goccioline anche se il coperchio stesso non è caldo.
12. Prima di consumare il cibo utilizzo bisogna sempre verificarne la temperatura del cibo, soprattutto se è destinato ai bambini. Consigliamo di non consumare il cibo/le bevande immediatamente dopo averle tolte dal forno a microonde. Bisogna lasciarle riposare per qualche minuto e mescolarle in modo che la temperatura si distribuisca omogeneamente.
13. Il cibo che contiene un miscuglio di il grasso e l'acqua deve rimanere dentro il forno dopo lo spegnimento per altri 30 - 60 secondi. Facendo così, lascerete calmare In tal modo il tutto miscuglio si stabilizza ed eviterete l'uscita la fuoriuscita di bolle quando entrerete inserite con il cucchiaino o metterete dentro il dado.
14. Durante la preparazione di certe pietanze come p.e. quali carne macinata, marmellata, budini, dovete fare l'attenzione perchè le pietanze si scaldano molto velocemente. Quando scaldate o cuocete le pietanze con una grande concentrazione di grassi o di zuccheri non dovete usare le vaschette in plastica.
15. Gli accessori che usate per la preparazione dei cibi nel forno a microonde si possono scaldare molto perchè il cibo emana il calore. Questo vale soprattutto per il coperchio o le maniglie manici ricoperte di plastica. Per prendere queste stoviglie usate i guanti o le presine da cucina.
16. Per diminuire la possibilità d'incendio all'interno del forno:
  - a) Attenzione a non cuocere troppo a lungo gli alimenti. Tenere sotto controllo il processo di riscaldamento quando nel forno sono presenti gli accessori di carta, plastica o altri materiali facilmente infiammabili.
  - b) Prima di inserire la busta nel forno eliminare senza i sigilli di metallo per chiudere le buste.
  - c) Se l'oggetto nel forno s'incendia, lasciare lo sportello del forno chiuso, spegnere il forno e staccare la spina dalla rete elettrica o rimuovere il fusibile principale dal pannello dei fusibili.

## PANNELLO DI CONTROLLO

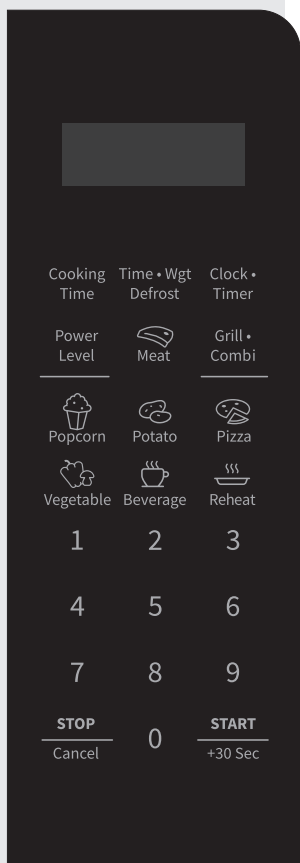

### DISPLAY

Visualizzare l'orologio, il tempo di cottura e le impostazioni.

### COOKING TIME

Utilizzare questo tasto per impostare il tempo di cottura.

### TIME•WGT DEFROST

Utilizzare questo tasto per scongelare gli alimenti in base al tempo o al peso.

### CLOCK•TIMER

Utilizzare questo tasto per impostare l'orologio e il timer di cottura.

### POWER LEVEL

Premere questo tasto per impostare il livello di potenza del microonde.

### GRILL•COMBI

Utilizzare questo tasto per selezionare le combinazioni griglia o microonde e griglia.

### ICONE

Utilizzare questi tasti per impostare il tempo e il peso degli alimenti e per scegliere i programmi automatici.

### 0 - 9

Utilizzare questi tasti per impostare il tempo e il peso di cottura. Questi tasti possono essere utilizzati anche per impostare l'ora.

### STOP/CANCEL

Utilizzare questo tasto per interrompere la cottura e annullare le impostazioni di cottura. Questo tasto può anche essere utilizzato per attivare il blocco per bambini.

### START/+30 SEC

Utilizzare questo tasto per avviare una cottura rapida di 30 secondi, aumentare il tempo di cottura di 30 secondi (con ogni pressione) o confermare le impostazioni di cottura.

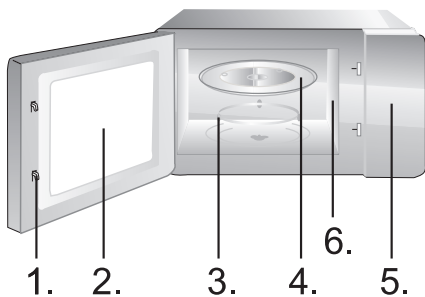

1. Chiusura di sicurezza dello sportello
2. Finestra del forno
3. Anello rotante
4. Piatto di vetro
5. Pannello di controllo
6. Guida onde (Si prega di non rimuovere la guida in mica che ricopre la guida onde).

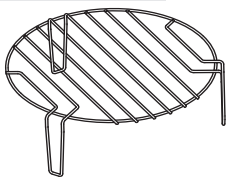

## ISTRUZIONI DI FUNZIONAMENTO

### OROLOGIO

**Il forno è dotato di un orologio digitale. Quando il forno è in stand - by, premendo il tasto dell'Clock•Timer si può impostare il ciclo del tempo di 12/24 ore.**

1. Per selezionare l'orologio a 12 ore, tenere premuto il tasto dell'Clock•Timer per 3 secondi. Per selezionare l'orologio a 24 ore, premere ancora una volta il pulsante »Clock•Timer«.
2. Premere i tasti numerici (0-9) e inserire l'ora. Ad esempio, per inserire l'ora 12:30, è necessario premere "1", "2", "3", "0". L'ora inserita dovrà essere compresa tra 1 e 12/1 e 24 i minuti dovranno essere compresi tra 0 e 59.
3. Premere di nuovo il tasto "Clock•Timer" per completare l'impostazione dell'orologio. ":" inizierà a lampeggiare. L'impostazione dell'orologio è completa.

#### **NOTA:**

Assicurarsi di aver impostato l'orologio prima dell'uso.

## TIMER DA CUCINA

### Con il conto alla rovescia del tempo si può impostare un allarme che avviserà del tempo trascorso.

1. Premere due volte il tasto "Clock•Timer". Sul display verrà visualizzato "00:00".
2. Premere i tasti numerici (0-9) e impostare il tempo desiderato. È possibile impostare un tempo massimo di 95 minuti e 99 secondi.
3. Premere il tasto "START" per confermare l'impostazione.
4. Una volta raggiunto il tempo impostato, l'avvisatore acustico suonerà e l'apparecchio tornerà automaticamente allo stato precedente.

#### NOTA:

- Quando il timer da cucina è in funzione, non è possibile utilizzare le altre funzioni.
- Quando il microonde non è in uso, questa funzione consente di utilizzare il microonde come timer.
- Assicurarsi che l'orologio sia stato impostato.

## COTTURA

1. Premere il tasto "Cooking Time". Sul display verrà visualizzato "00:00".
2. Premere i tasti numerici (0-9) e impostare il tempo di cottura desiderato. Ad esempio, inserire il tempo 5min di cottura premendo "5", "0", "0".
3. Per selezionare l'orologio a 12 ore, tenere premuto il tasto dell'Clock•Timer per 3 secondi. Per selezionare l'orologio a 24 ore, premere ancora una volta il pulsante »Clock•Timer«.
4. Premere il tasto "START" per confermare e avviare la cottura.
5. Premere il tasto "STOP" per interrompere la cottura. Premere di nuovo il tasto "STOP" per annullare l'impostazione.

#### NOTA:

Quando si seleziona P-00 (0%), non vi sarà alcun livello di potenza. Questa impostazione si utilizza solo per eliminare i cattivi odori.

Scelta	1	2	3	4	5	6	7	8	9	10	11
Display	P100	P-90	P-80	P-70	P-60	P-50	P-40	P-30	P-20	P-10	P-00
Potenza	100%	90%	80%	70%	60%	50%	40%	30%	20%	10%	0%

---

## GRIGLIA - G-1

**La cottura con il grill è particolarmente adatta per le fette sottili di carne, bistecche, braciole, spiedini, salsicce, o pezzi di pollo. Il grill è adatto anche per la preparazione di panini caldi e piatti gratinati.**

1. Premere una volta il tasto Grill•Combi e sul display verrà visualizzato "G-1".
2. Premere i tasti numerici (0-9) e impostare il tempo di cottura desiderato.
3. Premere il tasto START per confermare e avviare la cottura.

### **NOTA:**

Si consiglia di utilizzare la griglia in dotazione. Posizionare gli alimenti sulla griglia, quindi posizionare la griglia direttamente sul vassoio di vetro.

Si consiglia di girare di tanto in tanto gli alimenti per garantire una cottura più uniforme.

---

## COTTURA COMBINATA - C-1

**Il forno funzionerà per il 55 per cento del tempo a microonde, il restante 45 per cento con il grill. Questa modalità di funzionamento è adatta per la preparazione di budini, sformati, frittate, patate al forno e pollame.**

1. Premere due volte il tasto Grill•Combi e sul display verrà visualizzato "C-1".
2. Premere i tasti numerici (0-9) e impostare il tempo di cottura desiderato.
3. Premere il tasto START per confermare e avviare la cottura.

### **NOTA:**

Si consiglia di utilizzare la griglia in dotazione. Posizionare gli alimenti sulla griglia, quindi posizionare la griglia direttamente sul vassoio di vetro.

Si consiglia di girare di tanto in tanto gli alimenti per garantire una cottura più uniforme.

---

## COTTURA COMBINATA - C-2

**Il forno funzionerà per il 36 per cento del tempo a microonde, il restante 64 per cento con il grill. Questa modalità di funzionamento è adatta per la preparazione di piatti di pesce o gratinati.**

1. Premere tre volte il tasto Grill•Combi e sul display verrà visualizzato "C-2".
2. Premere i tasti numerici (0-9) e impostare il tempo di cottura desiderato.
3. Premere il tasto START per confermare e avviare la cottura.

## COTTURA AUTOMATICA

### NOTA:

Si consiglia di utilizzare la griglia in dotazione. Posizionare gli alimenti sulla griglia, quindi posizionare la griglia direttamente sul vassoio di vetro.

Si consiglia di girare di tanto in tanto gli alimenti per garantire una cottura più uniforme.

### **Per il cibo nel menù automatico bisogna impostare solo il tipo e la massa / unità di cibo. Il forno aiuterà nell'impostazione della potenza e del tempo.**

Per esempio: Se si desidera cuocere 2 patate, procedere nel seguente modo.

1. Premere ripetutamente il tasto "Potato" per selezionare l'opzione del peso degli alimenti. Per ulteriori informazioni, consultare la tabella del menù di cottura automatica.
2. Premere il tasto START per confermare e avviare la cottura.

Menù	Display	Massa	Tempo
Popcorn	50	50g	0'55"
	100	100g	2'00"
Potato (patate)	1	230g	4'00"
	2	460g	8'00"
	3	690g	13'00"
Pizza	100	100g	0'40"
	200	200g	1'10"
	400	400g	2'30"
Vegetable (verdura congelata)	150	150g	4'00"
	350	350g	8'00"
	500	500g	11'00"

Beverage (bevanda)	1	120ml	1'00"	
	2	240ml	2'00"	
	3	360ml	3'00"	
My Plate (il mio piatto)	250	250g	3'30"	
	350	350g	4'30"	
	500	500g	6'30"	
Meat (carne) Pollo	CHIC	400	400g	19'00"
		600	600g	23'00"
		800	800g	25'00"
		1000	1000g	28'00"
		1200	1200g	32'00"
Meat (carne) Manzo	BEEF	300	300g	8'00"
		500	500g	11'00"
		700	700g	15'00"
		900	900g	18'00"
		1100	1100g	20'00"
Meat (carne) Maiale	PO	150	150g	8'00"
		300	300g	14'00"
		450	450g	18'00"
		600	600g	22'00"
		750	750g	26'00"

## SCONGELAMENTO (AUTOMATICO) A PESO

### NOTA:

- Alcuni alimenti dovranno essere girati durante la cottura per assicurarsi che siano ben cotti in modo uniforme.
- La densità e lo spessore dell'alimento possono influire sul suo tempo di cottura.
- Tutti i tempi di cottura sono solo indicativi e possono essere modificati in base alle vostre preferenze e alle vostre ricette preferite.
- Utilizzare solo contenitori e pellicola alimentare trasparente adatti per microonde. Prima della cottura, forare la pellicola con una forchetta.

**Il forno consente lo scongelamento di carne, pollame e frutti di mare. Il tempo di scongelamento e la potenza si regolano automaticamente in base al peso che viene impostato prima. Il peso degli alimenti congelati può essere compreso tra i 100g e i 1800g.**

1. Premere due volte il tasto "WGT•TIME"Defrost" peso e sul display verrà visualizzato "dEF2".
2. Premere i tasti numerici (0-9) e inserire il peso. Ad esempio, inserire il peso premendo "6", "0", "0" per 600g.
3. Premere il tasto "START" per confermare e avviare la cottura.

### NOTA:

Durante la cottura, a metà dell'ora stabilita il forno emetterà automaticamente due segnali acustici. Questo consente di ricordarsi di girare il cibo. Facendo ciò, per continuare la cottura è necessario richiudere lo sportello e premere il tasto START.

Gli alimenti di grandi dimensioni potrebbero rimanere congelati al centro. Per garantire uno scongelamento uniforme, girare il cibo di tanto in tanto e spezzarlo in pezzi più piccoli durante lo scongelamento. Eliminare subito i liquidi di scongelamento poiché potrebbero scaldarsi e cuocere il cibo.

---

## SCONGELAMENTO A TEMPO (RAPIDO)

### **Il forno consente anche uno scongelamento rapido.**

1. Premere due volte il tasto una volta il tasto "WGT•TIME Defrost" a peso e sul display verrà visualizzato "dEF1".
2. Premere i tasti numerici (0-9) e impostare il tempo di scongelamento desiderato. Ad esempio, inserire il tempo di scongelamento premendo "5", "3", "0" per 5 minuti e 30 secondi.
3. Premere il tasto "START" per confermare e avviare la cottura.

### **NOTA:**

Durante la cottura, a metà dell'ora stabilita il forno emetterà automaticamente due segnali acustici. Questo consente di ricordarsi di girare il cibo. Facendo ciò, per continuare la cottura e necessario richiudere lo sportello e premere il tasto START.

Gli alimenti di grandi dimensioni potrebbero rimanere congelati al centro. Per garantire uno scongelamento uniforme, girare il cibo di tanto in tanto e spezzarlo in pezzi più piccoli durante lo scongelamento.

Eliminare subito i liquidi di scongelamento poiché potrebbero scaldarsi e cuocere il cibo.

---

## QUICK START

### **Consigli per l'uso.**

Questa funzione viene utilizzata per il riscaldamento rapido (microonde al 100%) o per la cottura del cibo. In modalità stand -by, premere il pulsante "START" e il forno inizierà a funzionare per 30 secondi. Ogni volta seguente che il pulsante "START" viene premuto, il tempo aumenta di 30 secondi.

### **NOTA:**

Premendo il tasto START il tempo aumenta ogni volta di 30 secondi in tutti i programmi, tranne che per la cottura automatica, per la cottura a più fasi e per l'auto scongelamento.

---

## SICUREZZA BAMBINI

Questa funzione automatica di protezione è attivata un minuto dopo che il forno ha avuto accesso alla modalità di "standby". Quando la funzione di protezione è attiva la porta deve essere aperta e chiusa per iniziare la cottura, diversamente il display visualizzerà "door".

---

## IMPOSTAZIONI AUDIO DELLA TASTIERA

### **Utilizzare questa funzione per disattivare il suono della tastiera (segnali acustici).**

Premere il tasto »8« e tenerlo premuto fino a quando non si sentono due brevi segnali acustici. I segnali acustici della tastiera sono ora disattivati (i segnali acustici di fine cottura rimangono attivi). Per riattivare i segnali acustici della tastiera, premere il tasto »8« e tenerlo premuto fino a quando non si sentono due brevi segnali acustici.

1. Prima di effettuare la pulizia del forno bisogna staccare il cavo di collegamento dalla rete elettrica.
2. L'interno del forno deve essere sempre pulito. Quando i pezzi di cibo, il liquido fuoriuscito o le gocce di grasso sporcano le pareti interne del forno, bisogna pulirle subito con una spugna umida. L'uso dei detersivi abrasivi e aggressivi non è consigliabile.
3. La parte esterna del forno va pulita con una spugna umida. Per evitare i danni ai pezzi all'interno del forno, fate attenzione di non rovesciare dell'acqua nelle aperture di aerazione.
4. Non bagnate il pannello di comando. Pulirlo con una spugna morbida, umida. Per la pulizia di pannello di comando non dovete usare detersivi aggressivi, abrasivi o spray.
5. Se si accumula il vapore all'interno o all'esterno sulle superfici del forno, va asciugato con un panno morbido. Questo può succedere se usate il forno a microonde negli ambienti molto umidi e certo non è indice di malfunzionamento del forno.
6. Ogni tanto bisogna estrarre il vasoio di vetro e lavarlo. Lo si può lavare nell'acqua tiepida con l'aggiunta di detersivo per piatti o nella lavastoviglie.
7. Il cerchio e il fondo del forno all'interno del forno deve sempre essere pulito, altrimenti il funzionamento è rumoroso. Pulire il fondo del forno con una spugna umida e il detersivo oppure con il spray per vetri ed asciugare per bene. Il cerchio su cui è appoggiato il vasoio di vetro può essere lavato anche nella lavastoviglie. Dopo un'uso prolungato si possono accumulare sulle rotelline del cerchio i vapori della cottura, ma questo non incide sul funzionamento del cerchio. Quando state eliminando il cerchio dal fondo del forno, fate attenzione a rimetterlo correttamente al suo posto.
8. Possibile odore sgradevole dal forno a microonde può essere eliminato posizionando nel forno una ciottola con dell'acqua e la buccia di limone. Accendere il forno per 5 minuti e quando si spegne pulire ed asciugare l'interno con un panno morbido.
9. Se dovete sostituire la lampadina all'interno del forno, rivolgetevi al venditore.

SI RISERVA IL DIRITTO DI APPORTARE QUALSIASI MODIFICA CHE NON INFLUISCE SULLE FUNZIONALITÀ DELL'APPARECCHIO.

## ISTRUZIONI DI FUNZIONAMENTO

### MONTAGGIO DEL FORNO A MICROONDE

1. Verificare se avete tolto dall'interno dello sportello tutto il materiale d' d'imballaggio. Non rimuovere il cartone di protezione che serve da protezione del magnetron.
2. Quando eliminate l'imballaggio verificare se ci sono danni visibili nel forno tipo:
  - sportello appeso inclinato,
  - sportello danneggiato,
  - ammaccature e buchini nel vetro dello sportello o sul display,
  - ammaccature all'interno del forno.Non usare il forno a microonde se notate qualcuno dei danni sopraindicati.
3. Il forno a microonde pesa circa 13 kg; bisogna posizionarlo sulla su una superficie dritta e forte che sosterrà questo peso.
4. Posizionare il forno lontano dai fonti di alte temperature e di umidità.
5. Non posizionare niente sotto il forno.
6. Per assicurare l'aerazione a sufficienza bisogna lasciare uno spazio ai lati del forno di almeno 20 cm e sopra il forno di almeno 30 cm.
7. Non togliere la giunzione di appoggio l'albero di trasmissione del vasoio piatto girevole.
8. Come con tutti gli altri apparecchi, l'uso da parte dei bambini deve essere sorvegliato dagli adulti.
9. La presa elettrica deve essere facilmente accessibile per consentire il rapido scollegamento dell'unità in caso di emergenza. Oppure deve essere possibile isolare il forno dall'alimentazione azionando l'apposito interruttore nell'impianto in conformità con le norme impiantistiche. Collegare l'elettrodomestico ad una presa installata monofase con corrente alternata 230 V/50 Hz mediante una presa di terra correttamente installata. **ATTENZIONE! IL PRESENTE APPARECCHIO DEVE ESSERE COLLEGATO A TERRA.** Il costruttore produttore declina qualsiasi responsabilità in caso di mancata osservanza di questa misura di sicurezza.
10. Il forno necessita di 1,3 kVA di potenza d'entrata. Consigliamo di consultarsi con un tecnico riguardo al collocamento del forno.

**ATTENZIONE: Il forno possiede la propria protezione e cioè il fusibile 250V, 8A.**

## SPECIFICAZIONI

Consumo energia elettrica .....	230V-50Hz, 1250W
Potenza d'uscita .....	800W
Brucciore per grill:.....	1000W
Frequenza di funzionamento: .....	2450MHz
Misure esterne:.....	485x 293 x 410 mm
Volume del forno:.....	23 litri
Peso senza imballaggio .....	Circa 13 kg
Livello rumore:.....	Lc < 58 dB(A) Lc



**Questo apparecchio dispone di contrassegno ai sensi della direttiva europea 2012/19/EU in materia di apparecchi elettrici ed elettronici (waste electrical and electronic equipment - WEEE). Questa direttiva definisce le norme per la raccolta e il riciclaggio degli apparecchi dimessi valide su tutto il territorio dell'Unione Europea.**

## POSIZIONAMENTO

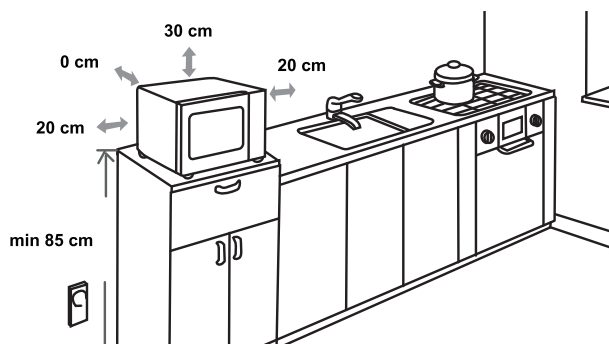

## INTERFERENZE RADIO

Il forno a microonde può provocare le interferenze disturbi di ricevitore agli apparecchi radio, nei Vostri apparecchi (alla televisione, radio e altri apparecchi simili). Se si verificano le interferenze, quest'ultime si possono eliminare o diminuire con i seguenti accorgimenti:

- Pulire lo sportello e le superfici delle guarnizioni del forno.
- Place the radio, TV, etc. as far away from your microwave oven as possible.
- Use a properly installed antenna for your radio, TV, etc. to get a strong signal reception.
- Posizionare la radio, TV, ecc. il più lontano possibile dal forno a microonde.
- Utilizzare un'antenna correttamente installata per la radio, TV, ecc. per ottenere un segnale forte di

## PRIMA DI CHIAMARE IL SERVIZIO D'ASSISTENZA

1. Se il forno non funziona affatto, se sul display non appare niente o se il display si spegne:
  - a) Verificare se il forno è collegato correttamente alla rete elettrica. Se non è così, togliete la spina dalla presa di corrente, aspettate 10 secondi e ricollegatelo di nuovo.
  - b) Verificare se si è bruciato qualche fusibile oppure si è interrotta la corrente elettrica sul fusibile generale. Se non ci sono problemi con i fusibili, verificare la presa con un'altro apparecchio elettrico.
2. Se il forno a microonde non scalda cioè non emana l'energia delle onde magnetiche:
  - a) Verificare se il timer è impostato bene.
  - b) Verificare se lo sportello è chiuso bene e se le chiusure di sicurezza sono a posto, altrimenti l'energia del microonde non si emanerà.

**Se con l'aiuto dei consigli sopra indicati non avete risolto i problemi, vi dovete rivolgere al servizio d'assistenza autorizzato più vicino.**

**Nota: L'apparecchio è destinato all'uso domestico per riscaldare le pietanze e le bevande con l'aiuto di energia elettromagnetica. Usare l'apparecchio solo negli ambienti chiusi.**

## GARANZIA E ASSISTENZA

Per ulteriori informazioni o eventuali problemi, contattate il Centro Assistenza Clienti Hisense locale (il numero di telefono è riportato nella foglio di garanzia internazionale). Qualora non fosse disponibile un Centro Assistenza Clienti locale nel vostro Paese, rivolgetevi al rivenditore autorizzato Hisense oppure contattate il Reparto assistenza Hisense Domestic Appliances per gli elettrodomestici.

**Solo per l'uso personale!**

**CI PRENDIAMO IL DIRITTO DI CAMBIAMENTI!  
UTILIZZANDO IL FORNO A MICROONDE VI AUGURA  
MOLTO PIACERE LA HISENSE**

**Hisense**  
life reimagined

## CHÈRE CLIENTE

Nous vous remercions vivement d'avoir acheté un appareil de notre marque et vous félicitons de votre choix.

Pour vous faciliter l'utilisation de votre nouvel appareil, nous avons rédigé une notice détaillée ; elle vous aidera à vous familiariser avec lui. Nous vous recommandons de la lire attentivement avant de mettre votre appareil en service.

Vérifiez d'abord que votre appareil est arrivé en bon état. En cas de dommages dus au transport, veuillez contacter immédiatement votre détaillant. Vous trouverez son numéro de téléphone sur la facture ou le bon de livraison qui vous a été remis lors de l'achat.

Nous vous souhaitons de prendre beaucoup de plaisir à cuisiner avec votre nouvel appareil.



Cet appareil est destiné à un usage domestique pour le réchauffage, la cuisson et la décongélation des aliments et des boissons au moyen d'ondes électromagnétiques. Il ne doit pas être utilisé en plein air.

## NOTICE D'UTILISATION

Cette notice est destinée à l'utilisateur. Elle décrit l'appareil et la manière de s'en servir. Ce manuel est rédigé pour différents modèles et il est donc possible qu'il décrive des fonctions dont votre appareil ne dispose pas.

Nous nous réservons le droit de modifier cette notice d'utilisation sans préavis et vous prions de nous excuser des erreurs qui auraient pu s'y glisser.

## CONSIGNES DE SÉCURITÉ IMPORTANTES



Ne touchez jamais les éléments chauffants des appareils de cuisson. Ils deviennent chauds pendant le fonctionnement. Tenez les enfants à distance de sécurité. Il existe un risque de brûlure!



Énergie micro-ondes et haute tension ! Ne retirez pas le panneau de protection contre l'exposition aux micro-ondes.

**ATTENTION:** Les enfants à partir de 8 ans et les personnes disposant de capacités physiques, sensorielles ou mentales réduites, ou manquant d'expérience et de connaissances, peuvent utiliser cet appareil sous surveillance, à condition d'avoir reçu des instructions sur la manière de s'en servir en toute sécurité et d'avoir compris les risques auxquels ils s'exposent. Les enfants ne doivent pas jouer avec l'appareil ni procéder sans surveillance à son nettoyage et à son entretien.

L'appareil et ses éléments accessibles deviennent chauds durant l'utilisation. Faites bien attention à ne pas toucher les résistances. Maintenez les enfants de moins de 8 ans à l'écart de l'appareil, sauf si vous les surveillez en permanence.

- **ATTENTION :** lorsque l'appareil fonctionne en mode combiné, les enfants ne devraient s'en servir que sous la surveillance d'un adulte en raison de la température élevée générée par le gril. (Cette consigne s'applique seulement aux modèles disposant de la fonction gril).
- **ATTENTION :** si la porte ou le joint de la porte sont endommagés, n'utilisez pas l'appareil tant qu'il n'a pas été réparé par un technicien compétent.
- **ATTENTION :** il est dangereux pour toute autre personne qu'un technicien de procéder à des réparations impliquant la dépose d'un panneau de protection contre l'exposition aux micro-ondes.
- **ATTENTION :** il ne faut pas chauffer les liquides et autres aliments dans des récipients fermés hermétiquement, car ces derniers risquent d'exploser.
- N'enlevez pas les pieds de l'appareil et n'obstruez pas les fentes d'aération.
- Utilisez exclusivement une batterie de cuisine et des ustensiles compatibles avec un four à micro-ondes.
- Lorsque vous réchauffez des aliments dans des barquettes en plastique ou en papier, gardez un œil sur le four pour pouvoir agir à temps au cas où le récipient s'enflammerait.
- Si vous voyez de la fumée, mettez le four à l'arrêt, débranchez-le et laissez la porte fermée afin d'étouffer les flammes éventuelles.
- Le réchauffage des boissons aux micro-ondes peut entraîner une ébullition différée. Veillez à manipuler

les récipients avec précaution.

- Afin d'éviter tout risque de brûlure, agitez les biberons, remuez le contenu des petits pots pour bébés et testez la température avant consommation.
- Ne faites pas cuire d'œufs durs ou à la coque aux micro-ondes, car ils peuvent éclater, même lorsque le temps de cuisson s'est écoulé.
- Lorsque vous nettoyez la porte, le joint de la porte et l'intérieur du four, utilisez exclusivement des détergents légers non abrasifs que vous déposerez sur une éponge ou un chiffon doux.
- Il faut nettoyer le four régulièrement et retirer sans attendre tout résidu alimentaire.
- Le manque d'entretien pourrait conduire à une détérioration des surfaces, ce qui pourrait affecter la durée de vie de l'appareil et entraîner certains risques.
- Si le cordon secteur est endommagé, il faut le faire remplacer – afin d'éviter tout danger – par un technicien du Service Après- Vente ou par un professionnel qualifié.
- Ne nettoyez jamais la table de cuisson avec un appareil à vapeur ou à haute pression : vous vous exposeriez à un risque de choc électrique.
- L'appareil n'est pas prévu pour être commandé par un minuteur externe ou une télécommande séparée.

## CONSIGNES GÉNÉRALES DE SÉCURITÉ

Vous trouverez ci-dessous un certain nombre de règles à suivre, comme pour tous les appareils. Elles vous permettront d'utiliser ce four en toute sécurité et d'obtenir des performances maximales.

1. Lorsque vous servez du four, veillez à ce que le plateau tournant, la couronne à roulettes et l'entraîneur soient bien en place.
2. Utilisez le four exclusivement pour la préparation des aliments. N'y séchez pas de linge, du papier, ou autre chose que des produits alimentaires. N'y stérilisez pas les conserves.
3. Ne faites pas fonctionner le four à vide, cela pourrait l'endommager.
4. N'utilisez pas la cavité du four comme espace de rangement pour des papiers, des livres de cuisine, ou autres objets.
5. Ne faites pas cuire d'aliments recouverts d'une membrane ou d'une peau sans l'avoir perforée au préalable avec une fourchette : jaunes d'œufs, foies de volaille, pommes de terre, etc.
6. N'insérez aucun objet dans les orifices de la carrosserie.
7. Ne démontez jamais le four, et ne retirez pas les pieds, l'axe d'entraînement, les vis, etc.
8. Ne posez pas les aliments à cuire directement sur le plateau en verre. Placez-les dans des récipients adéquats avant de les enfourner.

### **IMPORTANT - USTENSILES DE CUISINE À NE PAS UTILISER DANS VOTRE FOUR À MICRO- ONDES :**

- N'utilisez pas de plats en métal ou comportant des poignées en métal.
  - N'utilisez aucun récipient avec garniture en métal.
  - N'utilisez pas d'assiette en mélamine, car cette matière absorbe l'énergie des micro-ondes. Cela ralentirait la cuisson et l'assiette pourrait se fêler ou se carboniser.
  - Ne faites rien chauffer dans des bouteilles à goulot étroit, comme par exemple les bouteilles de boissons gazeuses ou de sauces à salade, car elles pourraient éclater dans le four à micro-ondes.
  - Si vous avez besoin d'utiliser un thermomètre à viande ou à sucre, choisissez-en un qui soit spécialement destiné aux micro-ondes. Ces thermomètres sont disponibles dans le commerce.
9. Utilisez les ustensiles spéciaux pour micro-ondes selon les recommandations du fabricant.
  10. Ne faites pas de fritures dans ce four.

11. Souvenez-vous que dans un four à micro-ondes, le contenu du récipient chauffe plus vite que le récipient lui-même. Par conséquent, même si le couvercle ne vous semble pas très chaud au toucher, le liquide ou les aliments qui sont à l'intérieur dégagent la même quantité de vapeur qu'en cuisson conventionnelle ; soyez prudent lorsque vous enlevez le couvercle.
12. Lorsque vous réchauffez un biberon ou des aliments pour bébé, testez vous-même la température avant de nourrir l'enfant. De plus, il est conseillé de ne pas consommer immédiatement les aliments ou les boissons que l'on vient de retirer du four à micro-ondes ; laissez-les reposer quelques minutes et mélangez-les pour répartir la chaleur de façon homogène.
13. Les aliments contenant à la fois de l'eau et de la graisse (par exemple bouillon cube) doivent rester 30 à 60 secondes au four après l'arrêt de l'appareil. Cela permet au mélange de se stabiliser et évite les bouillonnements lorsqu'on y trempe une cuillère ou qu'on y ajoute un bouillon cube.
14. Pour vos préparations liquides et solides, souvenez-vous que certains aliments (par exemple pudding de Noël, confiture, viande hachée) chauffent très vite. Lorsque vous faites cuire ou réchauffer des aliments contenant beaucoup de sucre ou de matière grasse, n'utilisez pas de contenant en plastique.
15. Les récipients peuvent être brûlants en raison de la chaleur transmise par les aliments qui cuisent. Cela est flagrant si vous recouvrez le plat et les poignées avec un film en plastique. N'oubliez pas de mettre des gants de cuisine quand vous manipulez vos récipients.
16. Pour éviter que vos préparations et récipients prennent feu dans le four:
  - a) ne prolongez pas inutilement la cuisson. Surveillez le four tant que des matières inflammables (papier, plastique) sont à l'intérieur ;
  - b) avant d'enfourner des aliments sous sachets en plastique, retirez les liens qui les ferment si ces derniers comportent des fils métalliques.
  - c) Si le feu se déclare à l'intérieur du four, laissez la porte fermée, débranchez l'appareil ou mettez-le hors tension en désarmant le disjoncteur ou en enlevant le fusible sur le tableau électrique.

# BANDEAU DE COMMANDES ÉLECTRONIQUE

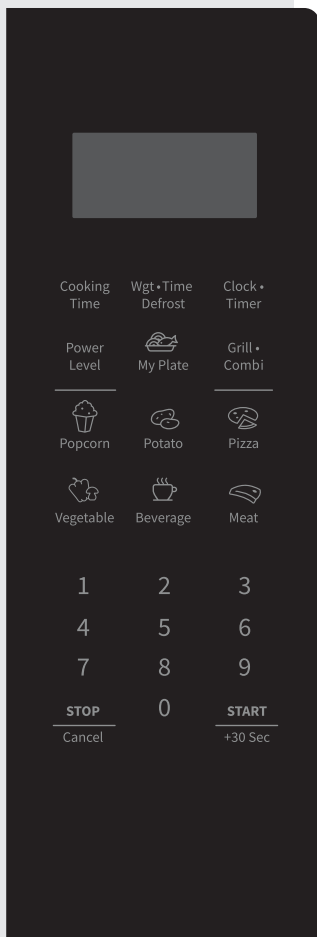

## ÉCRAN

Indique l'horloge, le temps de cuisson et le réglage.

## COOKING TIME

Utilisez cette touche pour cuire les aliments en touche du temps.

## WGT•TIME

Utilisez cette touche pour décongeler les aliments en touche du temps ou du poids.

## CLOCK•TIMER

Utilisez cette touche pour régler l'horloge et la minuterie de cuisson.

## POWER LEVEL

Utilisez cette touche pour sélectionner le niveau de puissance du micro-ondes.

## GRILL•COMBI

Utilisez cette touche pour sélectionner le grill ou le micro-ondes et les combinaisons de grill.

## ICÔNES

Utilisez ces touches pour régler l'heure et le poids des aliments et pour choisir les programmes du menu automatique.

## 0 - 9

Utilisez ces touches pour entrer le temps de cuisson et le poids. Elles permettent également de régler l'heure.

## STOP/CANCEL

Utilisez cette touche pour arrêter la cuisson et annuler les réglages de cuisson. Elle peut également être utilisée pour activer la sécurité enfant.

## 0 (MÉMORISATION)

Utilisez cette touche pour sélectionner les programmes mémorisés.

## START/+30 SEC

Utilisez cette touche pour effectuer une cuisson rapide de 30 secondes, augmenter le temps de cuisson de 30 secondes (à chaque clic) ou confirmer les paramètres de cuisson.

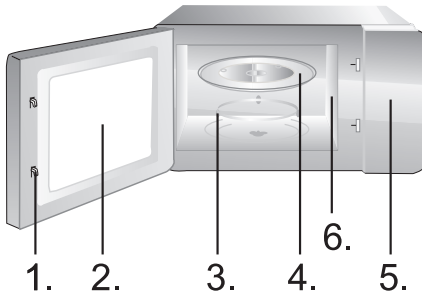

1. Verrouillage de sécurité de la porte
2. Hublot
3. Couronne à roulettes
4. Plateau tournant en verre
5. Bandeau de commandes
6. Répartiteur d'ondes (n'enlevez pas la plaque en mica recouvrant le répartiteur).

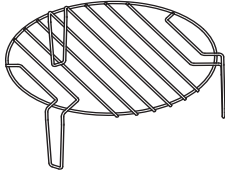

## FONCTIONNEMENT

### HORLOGE

**Le four est équipé d'une horloge à affichage numérique ; quand le four est en veille, vous pouvez régler l'heure au format 12 heures en effleurant la touche Clock•Timer.**

1. Appuyez sur l'Clock•Timer les chiffres des heures clignoteront.
2. Appuyez sur les touches numériques (0-9) et entrez l'heure. Par exemple, pour entrer l'heure actuelle (12:30), vous devez appuyer sur »1«, »2«, »3«, »0«. L'heure saisie doit être comprise entre 1 et 12 et les minutes saisies doivent être comprises entre 0 et 59.
3. Appuyez à nouveau sur la touche l'Clock•Timer pour terminer le réglage de l'horloge. L'icône » :« se met à clignoter. Le réglage de l'horloge est terminé.

#### REMARQUE:

Veillez vous assurer que vous avez bien réglé l'horloge avant de l'utiliser.

### MINUTERIE

**Utilisez le compte-minutes pour régler une alarme.**

1. Appuyez deux fois sur la touche Clock•Timer. L'écran affiche »00:00«.
2. Appuyez sur les touches numériques (0-9) et entrez l'heure de la minuterie. La durée la plus longue que vous pouvez régler est de 99 minutes et 99 secondes.
3. Appuyez sur la touche START pour confirmer le réglage.
4. Une fois le temps écoulé, le micro-ondes émet un son et retourne à son état initial.

## CUISSON

### REMARQUE:

- Lorsque la minuterie de la cuisine est en marche, les autres touches ne peuvent pas être utilisées.
- Lorsque le micro-ondes n'est pas utilisé, cette touche vous permet d'utiliser le micro-ondes comme minuterie.
- Veuillez vous assurer que l'horloge a été réglée.

1. Appuyez sur la touche Cooking Time. L'écran affiche »00:00«.
2. Appuyez sur les touches numériques (0-9) pour entrer le temps de cuisson. Par exemple, entrez le temps de cuisson 5min en appuyant sur »5«, »0«, »0«.
3. Appuyez une fois sur la touche Power Level et l'écran affichera »PL10«.
4. Appuyez sur les touches numériques (0-9) pour entrer le niveau de puissance du micro-ondes. (Les réglages du niveau de puissance du micro-ondes sont indiqués dans le tableau ci-dessous.) Par exemple, entrez le niveau de puissance en appuyant sur »6« (PL6 - 60%).
5. Appuyez sur la touche START pour confirmer et commencer la cuisson.
6. Pendant que le micro-ondes est en cours d'utilisation, appuyez sur la touche Power Level puis sur les touches numériques (0-9) pour modifier le niveau de puissance du micro-ondes. Le micro-ondes touchera avec la puissance sélectionnée pendant le temps restant.
7. Appuyez sur la touche STOP/Cancel pour interrompre la cuisson. Appuyez à nouveau sur la touche STOP/Cancel pour annuler le réglage.

### REMARQUE:

Lorsque PLO (0%) est sélectionné, aucune puissance micro-ondes ne sera utilisée. Ce réglage est uniquement destiné à la désodorisation.

Sélection	10	9	8	7	6	5	4	3	2	1	0
Écran	PL10	PL9	PL8	PL7	PL6	PL5	PL4	PL3	PL2	PL1	PL0
Puissance	100%	90%	80%	70%	60%	50%	40%	30%	20%	10%	0%

## GRIL - G-1

**Le gril est particulièrement adapté à la cuisson de la viande en tranches : escalopes, steaks, côtelettes, brochettes, saucisses, ou morceaux de poulets. Il convient aussi pour les toasts ou les sandwichs chauds et pour faire dorer les gratins.**

1. Appuyez une fois sur la touche Grill•Combi et l'écran affichera »G-1«.
2. Appuyez sur les touches numériques (0-9) pour entrer le temps de cuisson.
3. Appuyez sur la touche START pour confirmer et démarrer la cuisson.

### **REMARQUE:**

Nous vous recommandons d'utiliser le gril fourni. Placez vos aliments sur la grille puis sur le plateau tournant en verre.

Nous vous recommandons de retourner les aliments de temps en temps pour assurer une cuisson plus uniforme.

## COMBINAISON DE CUISINE - C-1

**Le four fonctionne 55% du temps aux micro-ondes et 45% du temps au gril. Ce mode convient à la cuisson des crèmes-desserts, soufflés, pommes de terre et volailles.**

1. Appuyez deux fois sur la touche Grill•Combi et l'écran affichera »C-1«.
2. Appuyez sur les touches numériques (0-9) pour entrer le temps de cuisson.
3. Appuyez sur la touche Démarrage (START) pour confirmer et démarrer la cuisson.

### **REMARQUE:**

Nous vous recommandons d'utiliser le gril fourni. Placez vos aliments sur la grille puis sur le plateau tournant en verre.

Nous vous recommandons de retourner les aliments de temps en temps pour assurer une cuisson plus uniforme.

## COMBINAISON DE CUISINE - C-2

**Le four fonctionne 36% du temps aux micro-ondes et 64% du temps au gril. Ce mode convient à la cuisson des poissons et des gratins.**

1. Appuyez trois fois sur la touche Grill•Combi et l'écran affichera »C-2«.
2. Appuyez sur les touches numériques (0-9) pour entrer le temps de cuisson.
3. Appuyez sur la touche Démarrage (START) pour confirmer et démarrer la cuisson.

## SMARTCOOK – CUISSON EXPRESS

## CUISSON EN PLUSIEURS ÉTAPES

### REMARQUE:

Nous vous recommandons d'utiliser le grill fourni. Placez vos aliments sur la grille puis sur le plateau tournant en verre.

Nous vous recommandons de retourner les aliments de temps en temps pour assurer une cuisson plus uniforme.

1. Appuyez sur les touches numériques (1-6) pour lancer la cuisson express à 100 % de la puissance des microondes. Le temps maximum que vous pouvez régler est de 6 minutes.
2. Appuyez sur la touche STOP pour interrompre la cuisson. Appuyez à nouveau sur la touche STOP pour annuler le réglage.

### **Le four à micro-ondes vous permet d'enchaîner deux étapes successives.**

1. Appuyez sur la touche Cooking Time. L'écran affichera »00:00«.
2. Appuyez sur les touches numériques (0-9) pour entrer le temps de cuisson. Par exemple, entrez le temps de cuisson en appuyant sur »7«, »0«, »0«.
3. Appuyez une fois sur la touche Power Level et l'écran affichera »PL10«.
4. Appuyez sur les touches numériques (0-9) pour entrer le niveau de puissance du micro-ondes. Par exemple, entrez le niveau de puissance des micro-ondes en appuyant sur »8«.
5. Appuyez une fois sur la touche Grill/Combo et l'écran affichera »G-1«.
6. Appuyez sur les touches numériques (0-9) pour entrer le temps de cuisson. Par exemple, entrez le temps de cuisson en appuyant sur »5«, »0«, »0«.
7. Appuyez sur la touche START pour confirmer et commencer la cuisson.

### REMARQUE:

Vous ne pouvez sélectionner la décongélation qu'en première étape. La cuisson automatique ne peut pas constituer une étape du programme.

**En mode Cuisson automatique, il vous suffit de sélectionner le type d'aliment et son poids ou sa quantité. Le four se charge de régler la puissance et la durée de cuisson qui conviennent.**

Par exemple : Si vous voulez faire cuire deux morceaux de pommes de terre, veuillez suivre les étapes ci-dessous.

1. Appuyez plusieurs fois sur la touche Potato pour sélectionner l'option de poids de votre aliment. Veuillez vous référer au tableau du menu de cuisson automatique pour plus d'informations.
2. Appuyez sur la touche START pour confirmer et commencer la cuisson.

Par exemple : Si vous voulez faire cuire 700 g de viande de bœuf, veuillez suivre les étapes ci-dessous.

1. Appuyez plusieurs fois sur la touche MEAT pour sélectionner le programme du menu viande souhaité. Appuyez une fois pour le poulet, deux fois pour le bœuf et trois fois pour le porc.

Par exemple, appuyez deux fois sur la touche Viande pour sélectionner le MEAT. L'écran affichera "BEEF«.

2. Appuyez sur la touche START pour confirmer. L'écran affichera le poids »300«.
3. Appuyez à nouveau sur la touche MEAT pour sélectionner le poids du programme choisi. Veuillez vous référer au tableau du menu automatique pour plus d'informations. Par exemple, appuyez 3 fois sur la touche MEAT. L'écran affiche »700«.
4. Appuyez sur la touche START pour confirmer et commencer la cuisson.

Programme	Écran	Temps	Tempo
Popcorn	50	50g	0'55"
	100	100g	2'00"
Potato (pommes de terre)	1	230g	4'00"
	2	460g	8'00"
	3	690g	13'00"

Pizza		100	100g	0'40"
		200	200g	1'10"
		400	400g	2'30"
Vegetable (legumes surgelés)		150	150g	4'00"
		350	350g	8'00"
		500	500g	11'00"
Beverage (boissons)		1	120ml	1'00"
		2	240ml	2'00"
		3	360ml	3'00"
My Plate (mon assiette)		250	250g	3'30"
		350	350g	4'30"
		500	500g	6'30"
My Plate (mon assiette)	CHIC	400	400g	19'00"
		600	600g	23'00"
		800	800g	25'00"
		1000	1000g	28'00"
		1200	1200g	32'00"
Meat (viande) Bœuf	BEEF	300	300g	8'00"
		500	500g	11'00"
		700	700g	15'00"
		900	900g	18'00"
		1100	1100g	20'00"

Meat (viande) Porc	PO	150	150g	8'00"
		300	300g	14'00"
		450	450g	18'00"
		600	600g	22'00"
		750	750g	26'00"

**REMARQUE:**

- Pour certains aliments, vous devrez peut-être les retourner pendant la cuisson afin de vous assurer qu'ils sont bien cuits et qu'ils brunissent uniformément.
- La densité et l'épaisseur des aliments peuvent affecter leur temps de cuisson.
- Tous les temps de cuisson ne sont que des guides approximatifs ; adaptez-les aux goûts et aux recettes préférées.
- N'utilisez que des récipients appropriés pour le micro-ondes et du film alimentaire dans le micro-ondes. Percez le film avec une fourchette avant la cuisson.

**DÉGIVRAGE DU POIDS  
(AUTOMATIQUE)**

**Le four vous permet de décongeler la viande, la volaille, le poisson et les fruits de mer. La durée de décongélation et la puissance se règlent automatiquement en fonction du poids que vous indiquez. Les aliments à décongeler peuvent peser entre 100 g et 2000 g.**

1. Appuyez une fois sur la touche de dégivrage Wgt•Time et l'écran affichera »dEF1«.
2. Appuyez sur les touches numériques (0-9) pour entrer le poids. Par exemple, entrez le poids en appuyant sur »6«, »0«, »0« pour 600g.
3. Appuyez sur la touche START pour confirmer et commencer la cuisson.

**REMARQUE:**

Les gros articles peuvent être congelés au centre. Par conséquent, pour assurer une décongélation uniforme, retournez-les de temps en temps et cassez-les en petits morceaux pendant la décongélation.

Égouttez les liquides pendant la décongélation car les jus des aliments peuvent devenir chauds et faire cuire les aliments.

## TEMPS DE DÉGIVRAGE (VITESSE)

### **Der Mikrowellenherd ermöglicht auch das schnelle Auftauen von gefrorenen Lebensmitteln.**

1. Appuyez deux fois sur la touche de dégivrage Wgt•Time et l'écran affichera »dEF2«.
2. Appuyez sur les touches numériques (0-9) pour entrer le temps de dégivrage. Par exemple, entrez le temps de dégivrage en appuyant sur »5«, »3«, »0« pendant 5 minutes et 30 secondes.
3. Le niveau de puissance par défaut du micro-ondes est 3 (30%), si vous voulez changer le niveau de puissance, appuyez une fois sur la touche Power Level et l'écran affichera »PL3«.
4. Appuyez sur les touches numériques (0-9) pour modifier le niveau de puissance du micro-ondes. Par exemple, entrez le niveau de puissance des micro-ondes en appuyant sur »2« pour une puissance de 20%.
5. Appuyez sur la touche START pour confirmer et commencer la cuisson.

#### **REMARQUE:**

Les gros articles peuvent être congelés au centre. Par conséquent, pour assurer une décongélation uniforme, retournez-les de temps en temps et cassez-les en petits morceaux pendant la décongélation.

Égouttez les liquides pendant la décongélation car les jus des aliments peuvent devenir chauds et faire cuire les aliments.

---

## FONCTION DE MÉMORISATION

### **Vous pouvez régler la procédure de cuisson dans la mémorisation. Vous pouvez définir un maximum de 3 mémorisations, veuillez suivre les étapes ci-dessous.**

Exemple : Si vous voulez faire cuire des aliments avec un niveau de puissance de micro-ondes de 80 % pendant 3 minutes et 20 secondes comme deuxième mémorisation.

1. Appuyez une fois sur »0« (la touche de mémorisation) et l'écran affichera »1«. Appuyez à nouveau sur la touche »0« pour entrer dans le programme de mémorisation suivant. L'écran affichera »2«.
2. Appuyez sur la touche Cooking Time, puis entrez le temps de cuisson en appuyant sur »3«, »2«, »0«. L'écran affiche »3:20«.
3. Appuyez sur la touche Power Level, puis sélectionnez la puissance de micro-ondes de 80% en appuyant sur »8«. L'écran affichera »PL8«.
4. Appuyez sur la touche START pour enregistrer le réglage  
**Pour accéder à la mémoire de cuisine sauvegardée**
5. Appuyez plusieurs fois sur »0« (la touche Mémorisation) pour sélectionner le programme de mémorisation enregistré que vous souhaitez. L'écran affichera »1«, »2« ou »3«.

#### **REMARQUE:**

Pour remplacer le programme de mémoire enregistré, répétez les étapes 1 à 3 ci-dessus dans le même programme de mémorisation.

Si l'électricité est coupée, la mémorisation de cuisson est effacée.

---

## DÉMARRAGE RAPIDE

### **Conseils pour l'utilisation du four**

Utilisez cette fonction pour réchauffer ou cuire rapidement vos aliments aux micro-ondes à 100% de leur puissance. Le four étant en veille, effleurez la touche START : l'appareil fonctionne 30 secondes. Chaque pression successive sur cette même touche prolonge la cuisson de 30 secondes.

#### **REMARQUE:**

Le fait d'appuyer de nouveau sur la touche START prolonge la durée de fonctionnement de 30 secondes pour tous les programmes, sauf pour la Cuisson automatique, la Cuisson en plusieurs étapes et la Décongélation automatique.

---

## SÉCURITÉ ENFANTS

**Utilisez cette fonction pour empêcher les jeunes enfants de se servir du four sans surveillance. Tant que le four est verrouillé, l'icône de la Sécurité enfants s'affiche à l'écran et l'appareil ne peut pas fonctionner.**

Pour activer la Sécurité enfants, effleurez la touche STOP pendant 3 secondes. Lorsque vous entendez un bip, le four est verrouillé et l'icône de la Sécurité enfants apparaît à l'écran. Tant que le verrouillage est actif, aucune touche n'est opérationnelle. Pour désactiver la Sécurité enfants, effleurez de nouveau la touche STOP pendant 3 secondes. Lorsque le signal sonore retentit, le four est déverrouillé.

---

## RÉGLAGE DES BIPS DE TOUCHES

**Utilisez cette fonction pour désactiver les bips de touches.**

Appuyez sur la touche »8« jusqu'à ce que vous entendiez deux bips brefs. Les bips de touches sont désormais désactivés (les bips de fin de cuisson continueront de retentir).

Pour réactiver les bips de touches, appuyez sur la touche »8« jusqu'à ce que vous entendiez deux bips brefs.

## ENTRETIEN ET NETTOYAGE

1. Avant de procéder au nettoyage, mettez le four à l'arrêt et débranchez-le.
2. Maintenez l'intérieur du four en bon état de propreté. Si des éclaboussures adhèrent aux parois, enlevez-les avec une éponge humide. Les détergents agressifs ou abrasifs ne sont pas recommandés.
3. Nettoyez la carrosserie avec une éponge humide. Veillez à ne pas laisser couler d'eau dans les fentes d'aération afin de ne pas endommager les composants du four.
4. Veillez à ce que le bandeau de commandes reste toujours sec. Essuyez-le avec un chiffon doux et humide. N'utilisez pas de détergents, de produits abrasifs ni d'aérosol pour nettoyer le bandeau de commande.
5. Si de la buée s'accumule sur la face interne de la porte ou à sa périphérie, à l'extérieur, essuyez-la avec un chiffon doux. Ce phénomène peut se produire lorsque le four à micro-ondes fonctionne dans des conditions d'humidité élevée ; cela n'indique nullement un dysfonctionnement de l'appareil.
6. Il est quelquefois nécessaire de retirer le plateau tournant pour le nettoyer. Vous pouvez le laver à l'eau chaude savonneuse ou dans votre lave-vaisselle.
7. La couronne à roulettes et le bas de la cavité doivent être entretenus régulièrement pour éviter tout bruit excessif. Nettoyez simplement le bas du four avec de l'eau et un détergent léger ou avec un produit pour les vitres, puis séchez soigneusement. Vous pouvez laver la couronne à roulettes à l'eau tiède savonneuse ou dans votre lave-vaisselle. Les vapeurs de cuisson qui se condensent au cours d'utilisations répétées ne dégradent nullement les surfaces en bas du four ni les roulettes de la couronne. Si vous enlevez la couronne à roulettes au cours du nettoyage, veillez à la remettre en place dans sa position initiale.
8. Pour éliminer les odeurs désagréables, placez dans le four un bol rempli d'eau additionnée d'un jus de citron et de sa peau. Faites fonctionner le four 5 minutes en mode micro-ondes, puis passez l'éponge et essuyez soigneusement avec un torchon sec.

### ENVIRONNEMENT

Lorsqu'il ne fonctionnera plus, ne jetez pas l'appareil avec les ordures ménagères, mais déposez-le à un endroit assigné à cet effet, où il pourra être recyclé. Vous contribuerez ainsi à la protection de l'environnement.

# INSTALLATION MICRO-ONDES

## INSTALLATION

1. Veillez à retirer tous les matériaux d'emballage qui se trouvent à l'intérieur du four.
2. Après avoir déballé l'appareil, vérifiez s'il est en bon état, en portant une attention particulière aux points suivants:
  - Porte mal alignée
  - Porte endommagée
  - Entailles ou trous sur le hublot ou l'afficheur
  - Bosses ou trous dans la cavitéSi vous remarquez l'un des défauts ci-dessus, N'UTILISEZ PAS le four.
3. Ce four à micro-ondes pèse 13 kg et doit être installé à l'horizontale sur une surface suffisamment solide pour supporter son poids.
4. Il doit rester à distance des sources de chaleur élevée et des dégagements de vapeur.
5. NE METTEZ RIEN sur le dessus du four.
6. Laissez un espace libre d'au moins 20 cm de chaque côté du four et de 30 cm à l'arrière afin d'assurer une ventilation correcte.
7. N'ENLEVEZ PAS l'axe d'entraînement du plateau tournant.
8. Surveillez les enfants lorsqu'ils utilisent l'appareil.
9. L'emplacement de la prise murale doit être adapté à la longueur du cordon secteur.
10. La puissance du four est de 1,3 kilovoltampère. Nous vous suggérons de consulter un électricien avant d'installer l'appareil.

**ATTENTION : pour sa sécurité, le four est muni d'un fusible de 250 Volts, 8 Ampères.**

## CARACTÉRISTIQUES TECHNIQUES

Raccordement électrique.....	230V-50Hz, 1250W
Puissance des micro-ondes .....	800W
Puissance du gril.....	1000W
Fréquence.....	2450MHz
Dimensions de l'appareil.....	485 x 293 x 410 mm
Volume du four.....	23 litres
Poids net.....	environ 13 kg
Niveau de bruit.....	Lc < 58 dB (A)



**Cet appareil est pourvu du marquage conforme à la directive 2012/19/EU relative aux déchets des équipements électriques et électroniques (DEEE). Cette directive est applicable dans les pays de la CE et définit le cadre pour la reprise et le recyclage des appareils électroménagers en fin de vie utile.**

## DIMENSIONS D'ENCASTREMENT

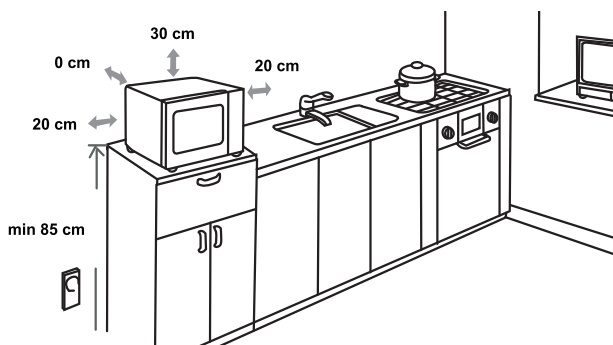

## INTERFÉRENCES RADIO

Votre four à micro-ondes peut générer des interférences avec votre récepteur radio, votre téléviseur, ou d'autres appareils similaires. Pour les éliminer ou les réduire, prenez les mesures suivantes.

- Nettoyez la porte et son joint d'étanchéité
- Placez la radio, la TV, etc. aussi loin que possible du four.
- Installez une antenne convenable pour votre récepteur radio ou TV afin d'améliorer la réception du signal.

NOUS NOUS RÉSERVONS LE DROIT DE PROCÉDER À DES MODIFICATIONS QUI N'ONT PAS D'INCIDENCE SUR LE FONCTIONNEMENT DE L'APPAREIL.

## AVANT DE CONTACTER LE SERVICE APRÈS-VENTE

1. Si le four ne fonctionne pas du tout, l'afficheur ne s'allume pas ou s'éteint.
  - a) Vérifiez si l'appareil est branché correctement.  
Si ce n'est pas le cas, retirez la fiche de la prise secteur, attendez 10 secondes et rebranchez le four convenablement.
  - b) Vérifiez si le fusible n'a pas sauté ou si le disjoncteur n'a pas disjoncté. S'ils fonctionnent normalement, testez la prise murale en y raccordant un autre appareil.
2. Si le four ne fonctionne pas en mode micro-ondes:
  - a) Vérifiez si la durée de cuisson a été réglée.
  - b) Vérifiez si la porte est bien fermée et si le verrouillage est enclenché. Dans le cas contraire, le flux des micro-ondes ne peut pas parvenir dans le four.

**Si le four ne fonctionne toujours pas une fois que les vérifications ci-dessus ont été effectuées, contactez le service après-vente.**

**Cet appareil ménager destiné à la cuisson des aliments et des boissons fonctionne avec des ondes électromagnétiques et doit être utilisé exclusivement à l'intérieur.**

## GARANTIE ET SERVICE

Si vous souhaitez obtenir des informations supplémentaires ou si vous rencontrez un problème, contactez le Service Consommateurs Hisense de votre pays (vous trouverez le numéro de téléphone correspondant sur le dépliant de garantie internationale). S'il n'existe pas de Service Consommateurs Hisense dans votre pays, renseignez-vous auprès de votre revendeur Hisense local ou contactez le « Service Department of Hisense Domestic Appliances ».

**Réservé à une utilisation domestique!**

**NOUS VOUS SOUHAITONS BEAUCOUP DE PLAISIR LORS DE L'UTILISATION DE VOTRE APPAREIL**

**Hisense**  
life reimagined

---

## ESTIMADA(O) CLIENTE,

Agradecemos-lhe por ter comprado um forno da nossa marca e felicitamo-lo pela sua escolha.

Para facilitar-lhe a utilização do seu novo forno, redigimos um manual pormenorizado; ajudá-lo-á a familiarizar com o mesmo. Recomendamo-lhe a lê-lo atentamente antes de colocar o seu forno em serviço.

Verifique primeiro que o seu forno chegou em bom estado. No caso de danos ocorridos durante o transporte, é favor contactar imediatamente a sua loja. Encontrará o seu número de telefone na fatura ou na nota de entrega que lhe foi entregue aquando da compra.

Desejamos-lhe que desfruta ao máximo do prazer de cozinhar com o seu novo forno.



Este forno é destinado para um uso doméstico para o aquecimento, a cozedura e o descongelamento dos alimentos e das bebidas com ondas eletromagnéticas.

Não deve ser utilizado ao ar livre.

---

## MANUAL DE UTILIZAÇÃO

Este manual destina-se ao utilizador. Descreve o forno e a sua forma de utilização. Este manual é redigido para diferentes modelos e é portanto possível que descreva funções que o seu forno não dispõe.

Nós nos reservamos o direito a alterações e erros nas instruções de uso.

## INSTRUÇÕES DE SEGURANÇA IMPORTANTES



Nunca toque nos elementos aquecedores dos fornos de cozedura. Tornam-se extremamente quentes durante o funcionamento. Mantenha as crianças numa distância de segurança. Existe um risco de queimadura!



Energia micro-ondas e alta tensão! Não retire o painel de proteção contra a exposição aos micro-ondas.

**AVISO:** As crianças a partir de 8 anos e as pessoas com capacidades físicas, sensoriais ou mentais reduzidas, ou com falta de experiência e de conhecimentos, podem utilizar este forno sob vigilância, sob condição de ter recebido instruções sobre a forma como utilizar em toda a segurança e de ter compreendido os riscos aos quais se expõem. As crianças não devem brincar com o forno nem proceder sem vigilância à sua limpeza e à sua manutenção.

O forno e os seus elementos acessíveis tornam-se quentes durante a utilização. Tenha muito cuidado em não tocar nas resistências. Mantenha as crianças menores de 8 anos afastadas do forno, excepto se as vigiar permanentemente.

- **AVISO:** quando o forno funciona em modo combinado, as crianças apenas devem usar o mesmo sob a vigilância de um adulto devido à temperatura elevada gerada pelo grelhador. (Esta instrução aplica-se apenas nos modelos com a função grelhador).

- **AVISO:** se a porta ou a junta da porta estiverem danificadas, não utilize o forno enquanto não for reparado por um técnico competente.
- **AVISO:** é perigoso para qualquer outra pessoa que não um técnico proceder a reparações que implica à desmontagem de um painel de proteção contra a exposição no micro-ondas.
- **AVISO:** não se deve aquecer, os líquidos e os outros alimentos em recipientes fechados hermeticamente, porque estes podem explodir.
- Não retire os pés do forno e não obstrui as fendas de ventilação.
- Utilize exclusivamente uma trem de cozinha e utensílios compatíveis com um forno de micro-ondas.
- Quando aquece alimentos em recipientes de plástico ou de papel, esteja sempre atenta ao forno para poder atuar a tempo no caso do recipiente inflamar-se.
- Se vir fumo, pare o forno, desligue-o e deixe a porta fechada para abafar as eventuais chamas.
- O aquecimento das bebidas no micro-ondas pode provocar uma ebulição diferida. É favor manipular os recipientes com precaução.
- De forma a evitar qualquer risco de queimadura, agite os biberões, mexe o conteúdo dos boiões para bebés e teste a temperatura antes do consumo.
- Não ponha a cozer totalmente ovos ou nem em meia cozedura no micro-ondas, porque podem rebentar, mesmo quando a cozedura está terminada.

- Quando limpe a porta, a junta da porta e o interior do forno, utilize exclusivamente detergentes leves não abrasivos que colocará numa esponja ou num pano macio.
- É necessário limpar o forno regularmente e retirar logo qualquer resíduo alimentar.
- A falta de manutenção pode provocar uma deterioração das superfícies, o que pode afetar a duração de vida do forno e levar a certos riscos.
- Se o cabo elétrico estiver danificado, é necessário mandar substituí-lo para evitar qualquer perigo – por um técnico do Serviço Pós Venda ou por um profissional qualificado.
- Nunca limpe a mesa de cozedura com um forno de vapor ou de alta pressão: pode sofrer um choque elétrico.
- O forno não está previsto para ser comandado por um temporizador externo ou um telecomando separado.

## INTRUÇÕES GERAIS DE SEGURANÇA

Encontrará a seguir uma série de regras a seguir, como para todos os fornos. Permitir-lhe-ão utilizar este forno em toda a segurança e obter performances máximas.

1. Quando se servir do forno, verifique se o prato rotativo, a coroa de rodinhas e o arrastador estão bem no devido lugar.
2. Utilize o forno exclusivamente para a preparação dos alimentos. Não seque no seu interior roupa, papel, ou outra coisa que não produtos alimentares. Não esterilize as conservas.
3. Não ponha a funcionar o forno no vácuo, pode danificá-lo.
4. Não utilize a cavidade do forno como espaço de arrumação para papéis, livros de cozinha, ou outros objetos.
5. Não ponha a cozer alimentos cobertos por uma membrana ou com pele sem a ter perfurada previamente com um garfo: gemas de ovo, fígado de ave, batatas, etc.
6. Não insira nenhum objeto nos orifícios da carroçaria.
7. Nunca desmonte o forno, e não retire os pés, o eixo de arrastamento, os parafusos, etc.
8. Não pouse os alimentos a cozer diretamente no prato de vidro. Coloque-os em recipientes adequados antes de os colocar no forno.

### **IMPORTANTE - UTENSÍLIOS DE COZINHA A NÃO UTILIZAR NO SEU FORNO DE MICRO-ONDAS:**

- Não utilize pratos de metal ou com pegas de metal.
  - Não utilize nenhum recipiente com guarnição de metal.
  - Não utilize pratos de melamina, porque esta matéria absorve a energia dos micro-ondas. Pode abrandar a cozedura e o prato pode racha ou carbonizar.
  - Não ponha a aquecer em garrafas com gargalo estreito, como por exemplo as garrafas de bebidas gasosas ou de molhos para salada, porque podem rebentar no forno de micro-ondas.
  - Se necessitar de utilizar um termómetro de carne ou de açúcar, escolher um que seja especialmente destinado aos micro-ondas. Estes termómetros estão disponíveis no comércio.
9. Utilize os utensílios especiais para micro-ondas segundo as recomendações do fabricante.
  10. Não frite nada neste forno.
  11. Lembre-se que num forno de micro-ondas, o conteúdo do recipiente aquece mais rapidamente do que o próprio recipiente. Por conseguinte, mesmo que a

- tampa não lhe parecer muito quente ao toque, o líquido ou os alimentos que estão no interior libertam a mesma quantidade de vapor do que em cozedura convencional; fique prudente quando retire a tampa.
12. Quando aquece um biberão ou alimentos para bebé, teste você próprio a temperatura antes de alimentar a criança. Além disso, recomenda-se de não consumir imediatamente os alimentos ou as bebidas que acabamos de retirar do forno de micro-ondas; deixe-as descançar durante alguns minutos e misture-os para espalhar o calor de forma homogénea.
  13. Os alimentos que contêm água e gordura (por exemplo caldo em cubo) devem ficar 30 a 60 segundos no forno após a paragem do forno. Isso permite à mistura estabilizar-se e evita as fervuras quando se mergulhe uma colher ou que se adicione um caldo em cubo.
  14. Para as suas preparações líquidas e sólidas, lembre-se que alguns alimentos (por exemplo pudding de Natal, doce, carne triturada) aquecem muito rapidamente. Quando põe a cozer ou a aquecer alimentos com muito açúcar ou matéria gorda, não utilize qualquer conteúdo de plástico.
  15. Os recipientes podem ficar escaldantes devido ao calor transmitido pelos alimentos que cozem. Isso é flagrante se cobrir o prato e as pegas com uma película de plástico. Não se esqueça de colocar as luvas de cozinha quando manipula os seus recipientes.
  16. Para evitar que as suas preparações e recipientes incendeiem-se no forno:
    - a) não prolongue inutilmente a cozedura. Vigie o forno enquanto as matérias inflamáveis (papel, plástico) estiverem no interior;
    - b) antes de colocar os alimentos no forno em saquinhos de plástico, retire as ligações que os fecham se estes não tiverem fios metálicos.
    - c) Se deflagrar fogo no interior do forno, deixe a porta fechada, desligue o forno ou desligue-o da fonte de alimentação eléctrica desarmando o disjuntor ou retirando o fusível do quadro eléctrico.

# PAINEL DE COMANDOS

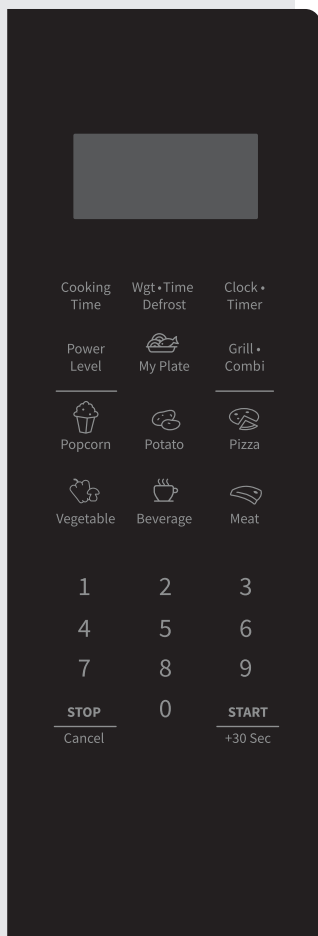

## ECRÃ

Exibe o relógio, o tempo de cozedura e o ajuste.

## COOKING TIME

Prima esta tecla para cozer os alimentos durante uma duração ajustada.

## WGT•TIME DEFROST

Prima esta tecla para descongelar os alimentos em função do seu peso ou durante um determinado tempo.

## CLOCK•TIMER

Prima esta tecla para ajustar o relógio ou o temporiza.

## POWER LEVEL

Prima esta tecla para seleccionar a potência dos micro-ondas.

## GRILL•COMBI

Prima esta tecla para seleccionar o grelhador, ou os micro-ondas, ou a cozedura combinada com grelhador.

## SÍMBOLO

Prima estas teclas para ajustar a hora, para indicar o peso dos alimentos, ou para seleccionar um dos programas do menu Auto.

## 0 - 9

Prima estas teclas para indicar o tempo de cozedura e o peso. Servem igualmente para ajustar a hora.

## STOP/CANCEL

Prima esta tecla para interromper a cozedura e anular os ajustes. Serve igualmente para ativar a segurança crianças.

## 0 (MEMÓRIA)

Prima esta tecla para seleccionar os programas memorizados.

## START/+30 SEC

Prima esta tecla para iniciar uma cozedura rápida de 30 segundos, aumentar o tempo de cozedura de 30 segundos (a cada pressão) ou validar os seus ajustes.

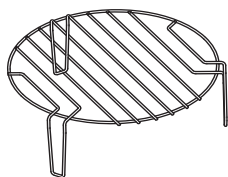
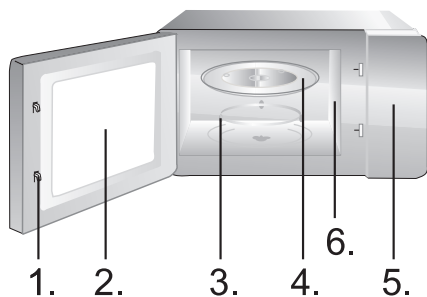

1. Fecho de segurança da porta
2. Vidro
3. Coroa com rodinhas
4. Prato rotativo de vidro
5. Painel de comandos
6. Espalhador de ondas (não retire a placa em mica que cobre o espalhador).

## FUNCIONAMENTO

### RELÓGIO

**O forno está equipado de um relógio com exibição digital; quando o forno está em modo stand-by, pode ajustar a hora para o formato 12 horas tocando na tecla Clock•Timer.**

1. Prima em "Clock•Timer", começam a piscar os algarismos das horas.
2. Indica a hora premindo as teclas digitais (0 a 9). Por exemplo, para indicar 12h30, tem de premir »1«, »2«, »3«, »0«. A hora indicada deve ser compreendida entre 1 e 12, e os minutos indicados devem ser compreendidos entre 0 e 59.
3. Prima novamente a tecla "Clock•Timer" para validar o acerto do relógio. O ícone »:« começa a piscar. O acerto do relógio acabou.

### **OBSERVAÇÃO:**

Certifica-se que ajustou o relógio antes de o utilizar.

### TEMPORIZADOR

**Utilize o temporizador para ajustar um alarme.**

1. Prima duas vezes a tecla "Clock•Timer". O ecrã exhibe »00:00«.
2. Prima as teclas digitais (0 a 9) para indicar a duração de funcionamento que o temporizador deve medir. A duração máxima que pode ajustar é de 99 minutos e 99 segundos.
3. Prima a tecla "START" para validar o seu ajuste.
4. Quando a duração ajustada chega ao fim, ouve-se tocar um sinal sonoro e o forno volta ao seu estado inicial.

## COZEDURA

### OBSERVAÇÃO:

- Quando o temporizador está em funcionamento, as outras funções já não estão disponíveis.
- Quando o forno não está em funcionamento, pode utilizar o temporizador como conta-minutos.
- Verifique se o relógio foi acertado.

1. Prima a tecla »Cooking Time». O ecrã exhibe então »00:00«.
2. Prima as teclas digitais (0 a 9) para indicar o tempo de cozedura. Por exemplo, entre a duração de cozedura 5min premindo »5«, »0«, »0«.
3. Prima uma vez a tecla "Power Level"; o ecrã exhibe então »PL10«.
4. Prima as teclas digitais (0 a 9) para indicar a potência dos micro-ondas. (Os ajustes da potência estão indicados na tabela abaixo.) Por exemplo, indica a potência premindo »6«.
5. Prima a tecla "START" para validar o seu ajuste e iniciar a cozedura.
6. Enquanto a cozedura está a decorrer, pode modificar a potência dos micro-ondas premindo a tecla Power Level, depois as teclas digitais (0 a 9). O forno funcionará à potência selecionada durante o tempo restante.
7. Para interromper a cozedura, prima a tecla "STOP/Cancel". Prima novamente a tecla "STOP/Cancel" para anular o ajuste.

### OBSERVAÇÃO:

Quando PLO (0%) é selecionado, os micro-ondas não são emitidos. Este é apenas destinado à desodorização.

Seleção	10	9	8	7	6	5	4	3	2	1	0
Ecrã	PL10	PL9	PL8	PL7	PL6	PL5	PL4	PL3	PL2	PL1	PL0
Potência	100%	90%	80%	70%	60%	50%	40%	30%	20%	10%	0%

**O grelhador é especialmente adaptado à cozedura da carne em fatias: escalopes, bifés, costeletas, espetadas, salsichas, ou pedaços de frangos. Convém igualmente para as tostas ou as sandes quentes e para dourar os gratinados.**

1. Prima uma vez a tecla Grill•Combi e o ecrã exibe »G-1«.
2. Prima as teclas digitais (0 a 9) para indicar o tempo de cozedura.
3. Prima a tecla START para validar o seu ajuste e iniciar a cozedura.

**OBSERVAÇÃO:**

Recomendamos-lhe de utilizar o tripé fornecido. Coloque os seus alimentos no grelhador e coloque o tripé no tabuleiro rotativo de vidro.

Recomendamos-lhe de virar os alimentos de vez em quando para que a cozedura seja uniforme.

**O forno funciona 55% do tempo com micro-ondas e 45% do tempo com grelhador. Este modo convém para a cozedura dos cremes de sobremesas, souffl és, batatas e aves.**

1. Prima duas vezes a tecla Grill•Combi e o ecrã exibe »C-1«.
2. Prima as teclas digitais (0 a 9) para indicar o tempo de cozedura.
3. Prima a tecla START para validar o seu ajuste e iniciar a cozedura.

**OBSERVAÇÃO:**

Recomendamos-lhe de utilizar o tripé fornecido. Coloque os seus alimentos no grelhador e coloque o tripé no tabuleiro rotativo de vidro.

Recomendamos-lhe de virar os alimentos de vez em quando para que a cozedura seja uniforme.

**O forno funciona 36% do tempo com micro-ondas e 64% do tempo com grelhador. Este modo convém para a cozedura dos peixes e dos gratinados**

1. Prima três vezes a tecla Grill•Combi e o ecrã exhibe »C-2«.
2. Prima as teclas digitais (0 a 9) para indicar o tempo de cozedura.
3. Prima a tecla START para validar o seu ajuste e iniciar a cozedura.

**OBSERVAÇÃO:**

Recomendamos-lhe de utilizar o tripé fornecido. Coloque os seus alimentos no grelhador e coloque o tripé no tabuleiro rotativo de vidro.

Recomendamos-lhe de virar os alimentos de vez em quando para que a cozedura seja uniforme.

1. Prima as teclas digitais (1 a 6) para iniciar a cozedura expressa a 100 % da potência dos micro-ondas. A duração máxima que pode ajustar é de 6 minutos.
2. Para interromper a cozedura, prima a tecla "STOP/Cancel". Prima novamente a tecla "STOP/Cancel" para anular o ajuste.

**O forno de micro-ondas permite-lhe encadear duas etapas sucessivas.**

1. Prima a tecla »Cooking Time". O ecrã exhibe então »00:00«.
2. Prima as teclas digitais (0 a 9) para indicar o tempo de cozedura. Por exemplo, indica a duração de cozedura premindo »7«, »0«, »0«.
3. Prima uma vez a tecla "Power Level"; o ecrã exhibe então »PL10«.
4. Prima as teclas digitais (0 a 9) para indicar a potência dos micro-ondas. Por exemplo, indica a potência premindo »8«.
5. Prima uma vez a tecla Grill•Combi. O ecrã exhibe então »G-1«.
6. Prima as teclas digitais (0 a 9) para indicar o tempo de cozedura. Por exemplo, entre a duração de cozedura premindo »5«, »0«, »0«.
7. Prima a tecla "START" para validar o seu ajuste e iniciar a cozedura.

**OBSERVAÇÃO:**

Apenas pode seleccionar a descongelação na primeira etapa. A cozedura automática não pode constituir uma etapa do programa.

**Em modo Cozedura automática, basta seleccionar o tipo de alimento e o seu peso ou a sua quantidade. O forno trata de ajustar a potência e a duração de cozedura que convém.**

Por exemplo, se quiser cozer duas batatas, siga as etapas abaixo.

1. Prima várias vezes a tecla “Potato” para seleccionar a opção »peso« do seu alimento. Refere-se à tabela do menu Cozedura Auto para mais informações.
2. Prima a tecla “START” para validar o seu ajuste e iniciar a cozedura.

Por exemplo, se quiser cozer 700 g de vitela, siga as etapas abaixo.

1. Prima várias vezes a tecla “MEAT” para seleccionar o alimento desejado no menu carne. Prima uma vez para o frango, duas vezes para a vitela e três vezes para o porco.
2. Por exemplo, prima duas vezes a tecla “MEAT” para seleccionar a vitela. O ecrã exhibe então »BEEF”. Prima a tecla START para validar. O ecrã exhibe o peso: »300«.
3. Prima novamente a tecla »MEAT” para seleccionar o peso do alimento escolhido. Refere-se à tabela do menu Cozedura Auto para mais informações. Por exemplo, prima 3 vezes a tecla “MEAT”. O ecrã exhibe »700«.
4. Prima a tecla “START” para validar o seu ajuste e iniciar a cozedura.

Programa	Écrã	Peso	Tempo
Popcorn	50	50g	0'55"
	100	100g	2'00"
Potato (batatas)	1	230g	4'00"
	2	460g	8'00"
	3	690g	13'00"

Pizza	100	100g	0'40"	
	200	200g	1'10"	
	400	400g	2'30"	
Vegetable (legumes congelados)	150	150g	4'00"	
	350	350g	8'00"	
	500	500g	11'00"	
Beverage (boissons)	1	120ml	1'00"	
	2	240ml	2'00"	
	3	360ml	3'00"	
My Plate (o meu prato)	250	250g	3'30"	
	350	350g	4'30"	
	500	500g	6'30"	
Meat (viande) Poulet	CHIC	400	400g	19'00"
		600	600g	23'00"
		800	800g	25'00"
		1000	1000g	28'00"
		1200	1200g	32'00"
Meat (viande) Bœuf	BEEF	300	300g	8'00"
		500	500g	11'00"
		700	700g	15'00"
		900	900g	18'00"
		1100	1100g	20'00"

Meat (viande) Porc	PO	150	150g	8'00"
		300	300g	14'00"
		450	450g	18'00"
		600	600g	22'00"
		750	750g	26'00"

#### **OBSERVAÇÃO:**

- Talvez tenha de virar alguns alimentos durante a cozedura para que estes fiquem bem cozidos e que alouram uniformemente.
- A densidade e a espessura dos alimentos podem influir no seu tempo de cozedura.
- Todas as durações de cozedura estão indicadas a título indicativo; adapte-os ao seu gosto e às suas receitas.
- No seu forno de micro-ondas, apenas utilize recipientes compatíveis e película filme especial micro-ondas. Antes da cozedura, fure a película com um garfo.

#### **DESCONGELAMENTO CONSOANTE O PESO (AUTO)**

**O forno permite-lhe descongelar a carne, a ave, o peixe e o marisco. A duração de descongelação e a potência ajustam-se automaticamente em função do peso que indique. Os alimentos a descongelar podem pesar entre 100 g e 2000 g.**

1. Prima uma vez a tecla "Wgt•Time Defrost"; o ecrã exhibe então »dEF1«.
2. Prima as teclas digitais (0 a 9) para indicar o peso. Por exemplo, indique o peso premindo »6«, »0«, »0« para 600 g.
3. Prima a tecla "START" para validar o seu ajuste e iniciar a cozedura.

#### **OBSERVAÇÃO:**

As grandes peças podem estar congeladas no centro. Por conseguinte, para que o descongelamento seja uniforme, vire os alimentos de vez em quando e separe-os em pedaços pequenos durante a operação.

Escorra os líquidos durante o descongelamento, pois o molho dos alimentos pode aquecer e cozer os alimentos.

## DESCONGELAMENTO CONSOANTE O TEMPO (VELOCIDADE)

### O forno permite igualmente a descongelação rápida.

1. Prima duas vezes a tecla "Wgt•Time Defrost"; o ecrã exhibe então »dEF2«.
2. Prima as teclas digitais (0 a 9) para indicar o tempo de descongelamento. Por exemplo, indica a duração de descongelamento premindo »5«, »3«, »0« para uma operação de 5 minutos e 30 segundos.
3. A potência por defeito dos micro-ondas é 3 (30%); se a quiser modificar, prima uma vez a tecla "Power Level" e o ecrã exhibe então »PL3«.
4. Prima as teclas digitais (0 a 9) para modificar a potência dos micro-ondas. Por exemplo, indica a potência dos micro-ondas premindo »2« para uma potência de 20%.
5. Prima a tecla "START" para validar o seu ajuste e iniciar a cozedura.

### OBSERVAÇÃO:

As grandes peças podem estar congeladas no centro. Por conseguinte, para que o descongelamento seja uniforme, vire os alimentos de vez em quando e separe-os em pedaços pequenos durante a operação.

Escorra os líquidos durante o descongelamento, pois o molho dos alimentos pode aquecer e cozer os alimentos.

## FUNÇÃO MEMÓRIA

### Pode ajustar a cozedura e memorizá-la. Pode memorizar 3 programas no máximo; para tal, siga as etapas abaixo.

Por exemplo, se quiser pôr a cozer os alimentos a 80% da potência dos micro-ondas durante 3 minutos e 20 segundos e registar este ajuste como segundo programa:

1. Prima uma vez »0« (a tecla Memória); o ecrã exhibe então »1«. Prima novamente a tecla »0« para aceder ao programa seguinte; o ecrã exhibe então »2«.
2. Prima a tecla Cozedura consoante a "Cooking Time", depois indica o tempo de cozedura premindo »3«, »2«, »0«. O ecrã exhibe »3:20«.
3. Prima a tecla "Power Level", depois seleccione a potência dos micro-ondas a 80% premindo »8«. O ecrã exhibe »PL8«.
4. Prima a tecla "START" para guardar o seu ajuste.

### Para aceder aos programas de cozedura memorizados

5. Prima várias vezes »0« (a tecla Memória) para seleccionar o programa registado que deseje. O ecrã exhibe »1«, »2« ou »3«.

**OBSERVAÇÃO:**

Para esmagar um programa memorizado, repita as etapas 1 a 3 acima permanecendo neste programa.  
No caso de falha elétrica, os programas de cozedura memorizados são eliminados.

---

**ARRANQUE RÁPIDO****Conselhos para a utilização do forno**

Utilize esta função para aquecer ou cozer rapidamente os seus alimentos no micro-ondas à 100% da sua potência. O forno estando em stand-by, toque na tecla "START": o aparelho funciona durante 30 segundos. Cada pressão sucessiva nesta mesma tecla prolonga a cozedura de 30 segundos.

**OBSERVAÇÃO:**

O facto de pressionar novamente a tecla "START" prolonga a duração de funcionamento de 30 segundos para todos os programas, excepto para a Cozedura automática, a Cozedura em várias etapas e a Descongelação automática.

---

**SEGURANÇA CRIANÇAS****Utilize esta função para impedir as crianças de tenra idade de se servir do forno sem vigilância. Enquanto o forno estiver bloqueado, o ícone da Segurança crianças aparece no ecrã e o aparelho não pode funcionar.**

Para activar a Segurança crianças, toque na tecla "STOP" durante 3 segundos. Quando ouve um bip, o forno fica bloqueado e o ícone da Segurança crianças aparece no ecrã. Enquanto o bloqueio estiver activo, nenhuma tecla fica operacional. Para desactivar a Segurança crianças, toque nova na tecla "STOP" durante 3 segundos. Quando o sinal sonoro toca, o forno fica desbloqueado.

---

**AJUSTE DOS BIPS DAS TECLAS****Utilize esta função para desativar os bips das teclas.**

Prima a tecla »8« até ouvir dois bips rápidos. Os bips das teclas estão agora desativados (os bips de fim de cozedura continuarão de tocar).

Para reativar os bips das teclas, prima a tecla »8« até ouvir dois bips rápidos.

# MANUTENÇÃO E LIMPEZA

1. Antes de proceder à limpeza, pare o forno e desligue-o.
2. Mantenha o interior do forno em bom estado de limpeza. Se alguns salpicos aderirem às paredes, remova-as com uma esponja húmida. Os detergentes agressivos ou abrasivos não são recomendados.
3. Limpe a carroçaria com uma esponja húmida. Tente não deixar cair água nas fendas de ventilação para não danificar os componentes do forno.
4. Tente manter o painel de comandos sempre seco. Limpe-o com um pano macio e húmido. Não utilize nenhum detergente, produto abrasivo nem aerossol para limpar o painel de comandos.
5. Se se acumular vapor na face interna da porta ou na sua periferia, no exterior, limpe-a com um pano macio. Este fenómeno pode ocorrer quando o forno de micro-ondas funciona em condições de humidade elevada; isso não indica de forma alguma uma disfunção do forno.
6. Por vezes não é necessário retirar o prato rotativo para o limpar. Pode lavá-lo com água quente e sabão ou na sua máquina de lavar louça.
7. A coroa com rodinhas e a parte inferior da cavidade devem ser tratadas regularmente para evitar qualquer ruído excessivo. Limpe simplesmente a parte inferior do forno com água e um detergente leve ou com um produto para os vidros, e depois seque cuidadosamente. Pode lavar a coroa com rodinhas e água morna e sabão ou na sua máquina de lavar louça. Os vapores de cozedura que fazem condensação durante utilizações repetidas não degradam de forma alguma as superfícies na parte inferior do forno nem as rodinhas da coroa. Se retirar a coroa de rodinhas para a limpeza, tente voltar a colocá-la no lugar na sua posição inicial.
8. Para eliminar os odores desagradáveis, coloque no forno uma tigela com água e sumo de limão e da sua casca. Ponha a funcionar o forno durante 5 minutos em modo micro-ondas, e depois passe a esponja e limpe cuidadosamente com um pano seco.

## AMBIENTE

Quando já não funcionar, não deite o forno juntamente com o lixo doméstico, entregue-o a um organismo autorizado para este efeito, onde pode ser reciclado. Contribuirá assim à proteção do ambiente.

# INSTALAÇÃO DO FORNO DE MICRO-ONDAS

## INSTALAÇÃO

1. Tente retirar todos os materiais da embalagem que se encontram no interior do forno.
2. Após ter removido da embalagem o forno, verifique se está em bom estado de funcionamento, tendo um especial cuidado para os seguintes pontos:
  - Porta mal alinhada
  - Porta danificada
  - Entalhes ou orifícios na porta ou mostrador
  - Amoladelas ou orifícios na cavidade.Se notar um dos defeitos acima mencionados, **NÃO UTILIZE** o forno.
3. Este forno de micro-ondas pesa 13 kg e deve ser instalado na horizontal numa superfície suficientemente sólida para suportar o seu peso.
4. Deve ficar distante das fontes de calor elevado e das libertações de vapores.
5. **NÃO PONHA NADA** por cima do forno.
6. Deixe um espaço livre de pelo menos 20 cm de ambos os lados do forno e de 30 cm atrás para garantir uma ventilação correta.
7. **NÃO RETIRE** o eixo de arrastamento do prato rotativo.
8. Vigie as crianças quando estas utilizam o forno.
9. A localização da ficha mural deve estar adaptada ao comprimento do cabo elétrico.
10. A potência do forno é de 1,3 quilovoltâmpero. Sugerimo-lhe de consultar um electricista antes de instalar o forno.

**AVISO: para a sua segurança, o forno está equipado de um fusível de 250 Volts, 8 Amperos**

## CARACTERÍSTICAS TÉCNICAS

Ligação elétrica.....	230V-50Hz, 1250W
Potência dos micro-ondas.....	800W
Potência do grelhador.....	1000W
Frequência.....	2450MHZ
Dimensões do forno.....	485 x 293 x 410 mm
Peso do forno.....	23 litros
Peso líquido.....	cerca de 13 kg
Nível sonoro.....	Lc < 58 dB (A)



**Este forno tem a marcação conforme à diretiva 2012/19/EU relativa aos resíduos dos equipamentos elétricos e eletrónicos (DEEE).**

**Esta diretiva é aplicável nos países da CE e define o quadro para a retoma e a reciclagem dos fornos eletro-domésticos no fim de vida útil.**

## DIMENSÕES DE EMBUTIMENTO

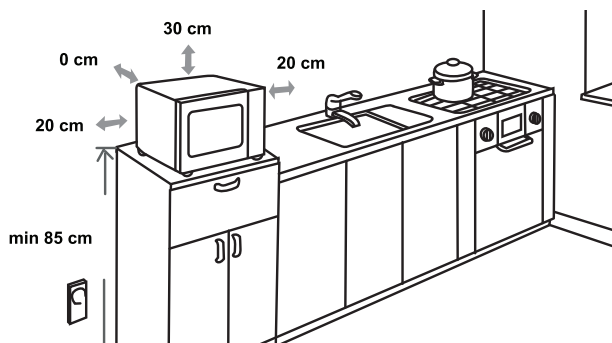

## INTERFERÊNCIAS RÁDIO

O seu forno de micro-ondas pode provocar interferências com o seu receptor rádio, o seu televisor, ou outros fornos similares. Para eliminá-las ou reduzi-las, tome as seguintes medidas.

- Limpe a porta e a sua junta de impermeabilidade.
- Coloque o rádio, a TV, etc. tão longe quanto possível do forno.
- Instale uma antena conveniente para o seu receptor rádio ou TV para melhorar a recepção do sinal.

RESERVAMO-NOS O DIREITO DE PROCEDER A MODIFICAÇÕES QUE NÃO TÊM QUALQUER INCIDÊNCIA NO FUNCIONAMENTO DO FORNO.

## ANTES DE CONTACTAR O SERVIÇO PÓS-VENDA

1. Se o forno não funcionar mesmo, o mostrador não liga ou apaga-se.
  - a) Verifique se o forno está corretamente ligado.  
Se não for o caso, retire a ficha da ficha elétrica, aguarde 10 segundos e volte a ligar o forno convenientemente.
  - b) Verifique se o fusível não saltou ou se o disjuntor não disjuntou. Se estes funcionarem normalmente, teste a ficha mural ligando outro aparelho.
2. Se o forno não funcionar em modo micro-ondas:
  - a) Verifique se a duração de cozedura ficou ajustada.
  - b) Verifique se a porta está bem fechada e se o bloqueio está activado. Caso contrário, o fluxo dos micro-ondas não podem chegar no forno.

**Se o forno continuar a funcionar após ter efetuado as verificações acima indicadas, contate o serviço pós venda.**

**Este forno doméstico destinado à cozedura dos alimentos e das bebidas funciona com ondas eletromagnéticas e deve ser utilizado exclusivamente no interior.**

## GARANTIA E SERVIÇO

Se pretender obter informações suplementares ou se encontrar um problema, contacte o Serviço dos Consumidores Hisense do seu país (encontrará o número de telefone correspondente no folheto de garantia internacional). Se não existir nenhum Serviço Consumidores Hisense no seu país, informe-se junto do seu revendedor Hisense local ou contate o «Service Department of Hisense Domestic Appliances».

**Reservado para uma utilização doméstica!**

**DESEJAMOS-LHE MUITO PRAZER NA UTILIZAÇÃO DO SEU FORNO**

# Hisense

life reimagined

## GEACHTE KOPER

Wij danken u hartelijk voor de aankoop van deze magnetron. Wees ervan overtuigd, dat u op onze producten kunt vertrouwen.

Voor een gemakkelijker gebruik van het product hebben we een uitgebreide gebruiksaanwijzing bijgevoegd met de bedoeling om u zo snel mogelijk bekend te maken met uw nieuwe apparaat. Lees voor het gebruik van het apparaat de gebruiksaanwijzing eerst aandachtig door.

Controleer altijd eerst of u een onbeschadigd apparaat heeft ontvangen. Neem bij de constatering van transportschade contact op met de verkoper van het apparaat of met het plaatselijke magazijn, waar u het apparaat in ontvangst heeft genomen. Het telefoonnummer vindt u op de rekening of op het bewijs van ontvangst.

Wij wensen u veel plezier met het nieuwe apparaat.



Het apparaat is uitsluitend bestemd voor huishoudelijk gebruik en wel voor het verwarmen van eten en drinken met behulp van elektromagnetische energie. Het apparaat mag alleen in gesloten ruimten worden gebruikt.

## GEBRUIKSAANWIJZING

De gebruiksaanwijzing is bestemd voor de gebruiker en beschrijft het apparaat en het gebruik ervan. De instructies zijn aangepast aan verschillende typen apparaten, waardoor functies kunnen worden beschreven, die uw apparaat niet bezit.

Wij behouden ons het recht voor tot mogelijke veranderingen en fouten in deze gebruiksaanwijzing.



Raak nooit het oppervlak van verwarmingselementen of kooktoestellen aan, deze kunnen erg warm worden. De binnenzijde van het apparaat en de verwarmingselementen raken sterk verhit. Verbrandingsgevaar! Houdt kinderen uit de buurt.



Bron van microgolven en hoogspanning!  
Niet het deksel verwijderen.

**LET OP!** Tijdens het gebruik kunnen huishoudelijke apparaten en delen ervan heet worden. Raak geen hete oppervlakten aan. Kinderen, jonger dan 8 jaar mogen zich niet in de buurt van het apparaat bevinden. Het apparaat mag alleen worden gebruikt door personen ouder dan 8 jaar en ook met verminderde lichamelijke, zintuigelijke en verstandelijke vermogens evenals door personen met gebrekkige ervaring of kennis, mits deze onder toezicht staan of aanwijzingen krijgen voor een veilig gebruik en zich bewust zijn van de gevaren bij het gebruik. Houdt kinderen in het oog en laat ze niet met het apparaat spelen. Kinderen mogen het apparaat niet reinigen of onderhouden, tenzij zij ouder zijn dan 8 jaar en onder toezicht staan. Houdt het apparaat en de aansluitkabel buiten bereik van kinderen jonger dan 8 jaar.

- **LET OP:** Als het apparaat in de gecombineerde stand werkt, mogen, door de hoge temperaturen die ontstaan, kinderen het apparaat slechts bedienen onder toezicht van volwassenen (alleen bij de grill functie ).
- **LET OP:** Als de deur of het rubber van de deur beschadigd is, mag men het apparaat niet gebruiken, zolang deze niet door een erkende servicemonteur is gerepareerd.
- **LET OP:** Reparaties aan het apparaat mogen alleen door een erkend servicemonteur worden uitgevoerd.
- **LET OP:** Vloeistoffen en ander voedsel in luchtdichte verpakking of dozen mogen niet verhit worden, gevaar van ontploffing.
- Verwijder niet de pootjes van de oven en houdt de ventilatieopeningen vrij.
- Gebruik alleen keukengerei, geschikt voor het gebruik in een magnetron oven.
- Controleer bij het verwarmen van voedsel in plastic of papieren verpakking het verwaringsproces, de verpakking kan vlam vatten.
- Als u rook ontdekt, doe het apparaat dan onmiddellijk uit en trek de stekker uit het stopcontact, laat de deur dicht om het vuur te doven.
- Als u in de magnetron drankjes verwarmt, kunnen deze heel heet worden en overkoken, wees dus voorzichtig hiermee.
- Om verbranding te voorkomen dient u voor gebruik babyflesjes en potjes met babyvoedsel te schudden en de temperatuur te controleren.

- Verwarm in de magnetron geen eieren in de schaal of hele gekookte eieren, aangezien deze kunnen ontploffen ook al is het verhittingsproces al beëindigd.
- Gebruik voor het reinigen van de deur en het deurrubber een mild (geen agressief) reinigingsmiddel met een spons of zachte doek.
- Reinig de oven regelmatig en verwijder voedselresten.
- Als u de magnetron niet regelmatig reinigt en onderhoudt, kunnen oppervlakten slijten, hetgeen een negatieve invloed heeft op de levensduur van het apparaat en het risico van gevaar bij het gebruik verhoogt.
- Een beschadigde aansluitkabel mag alleen door een erkend vakman worden vervangen.
- Let op dat de kabel niet over de rand van tafel of werkblad hangt.
- Gebruik voor een aanzetten geen tijdschakelaar of een schakelaar op afstandbediening om gevaar te voorkomen.
- Vervang de verlichting in de oven niet zelf en laat dit ook niet doen door iemand, die niet door Hisense gemachtigd is om dit te doen. Neem contact op met het Hisense servicecentrum.
- **LET OP:** Gebruik voor de reiniging van de magnetron geen ovenreinigers, stoom, bijtende schuurmiddelen, middelen met caustic soda of stalen pannensponsjes.

## VEILIGHEIDS- INSTRUCTIES VOOR ALGEMEEN GEBRUIK

Hierna worden enkele maatregelen genoemd die in acht moeten worden genomen, om zoals bij alle apparaten een veilige en doelmatige werking te garanderen:

1. Tijdens de werking van de oven moeten de glazen plaat, de hendel van de rol en de pen voor de rol zich altijd op de juiste plaats bevinden.
2. Gebruik de oven voor geen ander doel dan het bereiden van voedsel. Droog er geen papier, kleding of andere voorwerpen in en gebruik hem niet voor sterilisatie.
3. Doe de oven nooit aan als hij leeg is, hij kan dan beschadigen.
4. Bewaar in de oven nooit zaken als papier, kookboeken enz.
5. Bereidt nooit geen eten met een vel, schaal of schil, zoals eierdooiers, aardappelen, kippenlevertjes enz. prik de vel eerst op meerdere plaatsen door met een vork.
6. Plaats geen voorwerpen in of tegen de openingen aan de buitenkant van de oven.
7. Verwijder nooit delen van de oven, zoals de pootjes, vergrendeling, schroeven enz.
8. Kook geen voedsel direct op de glazen plaat. Doe het voedsel eerst in een geschikte schaal, bak of ander geschikt gebruiksartikel.

**BELANGRIJK:** Keukengerei dat u niet in de oven mag gebruiken:

- Gebruik geen metalen pannen of bakken met metalen handgrepen.
  - Gebruik geen dozen met metalen randen.
  - Gebruik geen melamine schalen, aangezien deze elektromagnetische energie absorberen. Hierdoor kan de schaal barsten of vlam vatten. Daarnaast wordt het kook/verhittingsproces belangrijk vertraagd.
  - Gebruik geen schalen zonder speciale coating voor het gebruik in magnetron ovens.
  - Bereidt geen voedsel in een glazen pot of fles met een smalle hals, aangezien deze tijdens verhitting kan barsten.
  - Gebruik geen gewone termometers voor vlees of gebak. Gebruik alleen termometers, speciaal bestemd voor magnetrons.
9. Gebruik de hulpmiddelen voor de magnetron alleen in overeenstemming met de aanwijzingen van de fabrikant.
  10. Probeer niet te frituren met de magnetron!

11. Wees erop bedacht, dat in de oven alleen de vloeistof wordt verhit en niet de doos of schaal, waarin deze zich bevindt. Daarom bestaat de mogelijkheid, dat als u het deksel verwijdert hete stoom ontsnapt uit de doos, hoewel deze zelf niet warm wordt.
12. Controleer voor het eten altijd eerst de temperatuur van het eten, vooral als het bestemd is voor kinderen. Wij bevelen aan het eten uit de magnetron niet meteen te eten, maar enige minuten te laten staan en indien mogelijk te roeren, zodat de temperatuur gelijkmatig wordt verdeeld.
13. Eten dat bestaat uit een mengsel van vetten en water, zoals bijv. soepen, moeten we na het uitschakelen van de oven nog ongeveer 30 tot 60 seconden laten staan. Hierdoor krijgt het mengsel de tijd te stabiliseren en wordt voorkomen, dat luchtbellen ontsnappen, bijv. bij het roeren of bij het toevoegen van een soepblokje.
14. Wees erop bedacht, dat sommige gerechten, zoals bijv. kerstpudding, jam en gehakt zeer snel opwarmen. Als u voedsel verhit of kookt met een hoog vetgehalte, gebruik dan geen plastic schalen.
15. Keukengerei kan bij gebruik in een magnetron zeer heet worden, aangezien het eten warmte afgeeft. Dit is in het bijzonder het geval bij bekertjes met een oor en bij dozen met een deksel of plastic afdekking. Bij het uitnemen van deze voorwerpen dient u ovenwanten te gebruiken.
16. Om brandgevaar te voorkomen:
  - a) Let op, dat het voedsel niet te lang kookt. Houdt het kookproces goed in het oog, als het eten zich bevindt in verpakking van papier, plastic of ander brandbaar materiaal.
  - b) Verwijder voordat u een zakje in de oven doet eerst eventuele metalen sluiters.
  - c) Laat, als een voorwerp in de oven vlam mocht vatten de deur van de oven dicht, doe de oven van het lichtnet of schakel de hoofdzekering uit.

# OVEN DIAGRAM

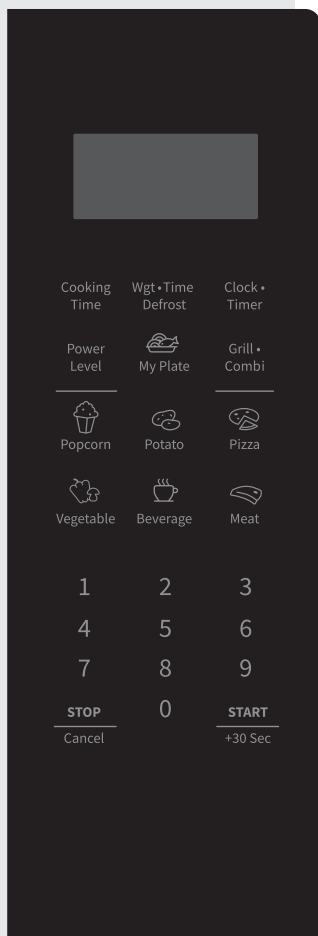

## DISPLAY

Toont de klok, kooktijd en instelling.

## COOKING TIME

Gebruik deze toets om voedsel met de tijdstelling te koken.

## WGT•TIME DEFROST

Gebruik deze toets om het voedsel op tijd of op gewicht te ontdooien.

## CLOCK•TIMER

Gebruik deze toets om de klok en kooktimer in te stellen.

## POWER LEVEL

Gebruik deze toets om het magnetronvermogen te kiezen.

## GRILL•COMBI

Gebruik deze toets om grill-, magnetron- of grillcombinaties te kiezen.

## PICTOGRAMMEN

Gebruik deze toetsen om de tijd en het gewicht van het voedsel in te stellen en de automatische menuprogramma's te kiezen.

## 0 - 9

Gebruik deze toetsen om de kooktijd en het gewicht in te voeren. Hiermee kan ook de tijd worden ingesteld.

## STOP/CANCEL

Gebruik deze toets om het koken te stoppen en de kookinstellingen te annuleren. Hiermee kan ook het kinderslot geactiveerd worden.

## 0 (DE GEHEUGENTOETS)

Gebruik deze toets om de geheugenprogramma's te kiezen.

## START/+30 SEC

Gebruik deze toets voor een snelstart van een kooktijd van 30 seconden, de kooktijd met 30 seconden te verlengen (bij elke druk) of de kookinstellingen te bevestigen.

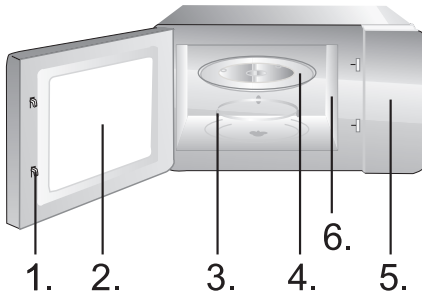

1. Deursluiser
2. Ovenvenster
3. Rand van de plaat
4. Glasplaat
5. Display
6. Microgolfeleider (het silicaten afdekplaatje van de microgolfeleider niet verwijderen).

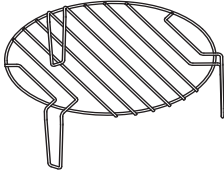

## FONCTIONNEMENT

### KLOK

**De oven is uitgerust met een digitale klok. Als de oven in de standby stand staat, kan met een druk op de knop Clock•Timer de tijd ingesteld worden op een 12-uurs cyclus.**

1. Druk op de Clock•Timer-toets en de uuraanwijzing gaat knipperen.
2. Druk op de numerieke toetsen (0-9) en voer de tijd in. Om bijvoorbeeld de momentele tijd 12:30 in te voeren, moet u op »1«, »2«, »3«, »0« drukken. Het ingevoerde uur moet binnen 1-12 liggen en de ingevoerde minuten moeten binnen 0-59 liggen.
3. Druk nogmaals op de toets Clock•Timer om de klokinstelling te voltooiën. »:« begint te knipperen. De klokinstelling is voltooid.

#### **OPMERKING:**

Zorg ervoor dat u de klok vóór gebruik hebt ingesteld.

**Met de aftelklok kunt u een alarm instellen, dat u wijst op de verstreken tijd.**

1. Druk tweemaal op de toets Clock•Timer. Het display zal »00:00« tonen.
2. Druk op de cijfertoetsen (0-9) en voer de timertijd in. De langste tijd die u kunt instellen, is 99 minuten en 99 seconden.
3. Druk op de START-toets om de instelling te bevestigen.
4. Zodra de verstreken tijd is bereikt, klinkt een toon en keert de magnetron terug in de oorspronkelijke toestand.

**OPMERKING:**

- Als de kookwekker loopt, kunnen andere functies niet worden gebruikt.
- Wanneer de magnetron niet in gebruik is, kunt u met deze functie de magnetron gebruiken als timer.
- Zorg ervoor dat de klok is ingesteld.

1. Druk op de toets Cooking Time. Het display zal »00:00« tonen.
2. Druk op de cijfertoetsen (0-9) om de kooktijd in te voeren. Voer bijvoorbeeld de kooktijd in door op »5«, »0«, »0« te drukken.
3. Druk eenmaal op de Power Level-toets en het display toont »PL10«.
4. Druk op de numerieke toetsen (0-9) om het magnetronvermogen in te voeren. (De instellingen voor het vermogensniveau worden weergegeven in de onderstaande tabel.) Voer bijvoorbeeld het vermogensniveau in door op »6« te drukken.
5. Druk op de START-toets om de instelling te bevestigen en te beginnen met koken.
6. Druk terwijl de magnetron in gebruik is op de Power Level-toets en vervolgens op de cijfertoetsen (0-9) om het magnetronvermogen tijdens gebruik te wijzigen. De magnetron werkt de resterende tijd met het geselecteerde vermogen.
7. Druk op de STOP/Cancel-toets om het koken te pauzeren. Druk nogmaals op de STOP/Cancel-toets om de instelling te annuleren.

**OPMERKING:**

Wanneer PLO (0 %) is geselecteerd, is er geen magnetronvermogen aanwezig. Deze instelling is alleen bedoeld voor het ontgeuren van het apparaat.

<b>Keuze</b>	10	9	8	7	6	5	4	3	2	1	0
<b>Display</b>	PL10	PL9	PL8	PL7	PL6	PL5	PL4	PL3	PL2	PL1	PL0
<b>Energie</b>	100%	90%	80%	70%	60%	50%	40%	30%	20%	10%	0%

## SMARTCOOK – SNEL KOKEN

1. Druk op de numerieke toetsen (1-6) om het snelkoken op 100% magnetronvermogen te starten. De maximale tijd die u kunt instellen is 6 minuten.
2. Druk op de STOP/Cancel-toets om het koken te pauzeren. Druk nogmaals op de STOP/Cancel-toets om de instelling te annuleren.

## GRILL – G-1

**Koken of bakken met de grill is vooral geschikt voor dunnere stukken vlees, carbonades, vleesspiesjes, worstjes of stukken kip. De grill is ook geschikt voor het bereiden van warme sandwiches en het gratineren van eten.**

1. Druk eenmaal op de Grill•Combi-toets en het display zal »G-1« weergeven.
2. Druk op de cijfertoetsen (0-9) om de kooktijd in te voeren.
3. Druk op de START-toets om te bevestigen en te beginnen met koken.

### OPMERKING:

We raden aan het meegeleverde grillrek te gebruiken. Plaats het eten op het grillrek en op het glazen draaiplateau.

We raden aan om het voedsel van tijd tot tijd om te draaien om een gelijkmatiger grillen te bewerkstelligen.

## COMBINATIE KOKEN – C-1

**De oven zal 55 procent van de tijd werken met microgolven en 45 procent op de grill. Deze manier is geschikt voor het bereiden van pudding, soufflé, omelet, gebakken aardappelen en gevogelte.**

1. Druk tweemaal op de Grill•Combi-toets en het display zal »C-1« weergeven.
2. Druk op de cijfertoetsen (0-9) om de kooktijd in te voeren.
3. Druk op de START-toets om te bevestigen en te beginnen met koken.

### OPMERKING:

We raden aan het meegeleverde grillrek te gebruiken. Plaats het eten op het grillrek en op het glazen draaiplateau.

We raden aan om het voedsel van tijd tot tijd om te draaien om een gelijkmatiger grillen te bewerkstelligen.

---

## COMBINATIE KOKEN – C-2

**De oven zal voor 36 procent van de tijd werken op microgolven en 64 procent van de tijd op de grill. Deze manier van werken is geschikt voor het bereiden van vis of gegratineerd eten.**

1. Druk driemaal op de Grill•Combi-toets en het display zal »C-2« weergeven.
2. Druk op de cijfer-toetsen (0-9) om de kooktijd in te voeren.
3. Druk op de START-toets om te bevestigen en te beginnen met koken.

### **OPMERKING:**

We raden aan het meegeleverde grillrek te gebruiken. Plaats het eten op het grillrek en op het glazen draaiplateau.

We raden aan om het voedsel van tijd tot tijd om te draaien om een gelijkmatiger grillen te bewerkstelligen.

---

## SMARTCOOK – SNEL KOKEN

1. Druk op de numerieke toetsen (1-6) om het snelkoken op 100% magnetronvermogen te starten. De maximale tijd die u kunt instellen is 6 minuten.
2. Druk op de STOP/Cancel-toets om het koken te pauzeren. Druk nogmaals op de STOP/Cancel-toets om de instelling te annuleren.

---

## KOKEN IN STAPPEN

### **Het magnetron maakt koken in twee stappen mogelijk.**

1. Druk op de Cooking Time-toets. Het display zal »00:00« tonen.
2. Druk op de cijfer-toetsen (0-9) om de kooktijd in te voeren. Voer bijvoorbeeld de kooktijd in door op »7«, »0«, »0« te drukken.
3. Druk eenmaal op de Power Level-toets en het display toont »PL10«.
4. Druk op de numerieke toetsen (0-9) om het magnetronvermogen in te voeren. Voer bijvoorbeeld het magnetronvermogen in door op »8« te drukken.
5. Druk eenmaal op de GRILL•COMBI toets en het display zal »G-1« tonen.
6. Druk op de cijfer-toetsen (0-9) om de kooktijd in te voeren. Voer bijvoorbeeld de kooktijd in door op »5«, »0«, »0« te drukken.
7. Druk op de START-toets om de instelling te bevestigen en te beginnen met koken.

### **OPMERKING:**

De ontdooifunctie kan alleen worden gebruikt in de eerste stap. Het automenu kan geen onderdeel uitmaken van het stapsgewijs koken.

### **Bij het automenu is het nodig het soort en de massa/ eenheid van voedsel in te stellen. De oven zal helpen met de instelling van het vermogen en de tijd.**

Bijvoorbeeld: als u 2 aardappels wilt koken, volg dan onderstaande stappen.

1. Druk herhaaldelijk op de Potato-toets om de gewicht-optie van het voedsel te kiezen. Raadpleeg de menutabel voor automatisch koken voor meer informatie.
2. Druk op de START-toets om de instelling te bevestigen en te beginnen met koken.

Bijvoorbeeld: als u 700 g rundvlees wilt bereiden, volgt u de onderstaande stappen.

1. Druk herhaaldelijk op de toets MEAT om het gewenste vleesmenu-programma te selecteren. Druk eenmaal voor kip, tweemaal voor rundvlees en driemaal voor varkensvlees.

Bijvoorbeeld: druk bijvoorbeeld tweemaal op de toets MEAT om rundvlees te selecteren. Het display zal »BEEF« tonen.

2. Druk op de START-toets om te bevestigen. Het display zal het gewicht »300« tonen.
3. Druk herhaaldelijk op de MEAT-toets om het gewicht voor het door u gekozen programma te selecteren. Raadpleeg de automatische menutabel voor informatie. Druk bijvoorbeeld 3 keer op de MEAT-toets. Het display toont »700«.
4. Druk op de START-toets om de instelling te bevestigen en te beginnen met koke

Menu	Scherm	Massa	Tijd	
Popcorn	50	50g	0'55"	
	100	100g	2'00"	
Potato (aardappelen)	1	230g	4'00"	
	2	460g	8'00"	
	3	690g	13'00"	
Pizza	100	100g	0'40"	
	200	200g	1'10"	
	400	400g	2'30"	
Vegetable (bevoren groente)	150	150g	4'00"	
	350	350g	8'00"	
	500	500g	11'00"	
Beverage (drank)	1	120ml	1'00"	
	2	240ml	2'00"	
	3	360ml	3'00"	
My Plate (mijn schotel)	250	250g	3'30"	
	350	350g	4'30"	
	500	500g	6'30"	
Meat (vlees) Kip	CHIC	400	400g	19'00"
		600	600g	23'00"
		800	800g	25'00"
		1000	1000g	28'00"
		1200	1200g	32'00"

Meat (vlees) Rundvlees	BEEF	300	300g	8'00"
		500	500g	11'00"
		700	700g	15'00"
		900	900g	18'00"
		1100	1100g	20'00"
Meat (vlees) Varkensvlees	PO	150	150g	8'00"
		300	300g	14'00"
		450	450g	18'00"
		600	600g	22'00"
		750	750g	26'00"

**OPMERKING:**

- Sommige gerechten dienen tijdens het bereiden omgedraaid te worden om ervoor te zorgen dat het gerecht goed gaar is en gelijkmatig bruin wordt.
- De dichtheid en dikte van voedsel beïnvloeden de kooktijd.
- Alle kooktijden zijn slechts indicatieve waarden, aan te passen aan smaak en recept van uw voorkeur.
- Gebruik alleen geschikte magnetronbestendige bakjes en plastic huishoudfolie in de magnetron. Prik de folie voor het koken door met een vork.

---

**GEWICHT  
(AUTOMATISCH)  
ONTDOOIEN**

**De oven maakt het mogelijk vlees, gevogelte en zeebanket te ontdooien. De ontdooitijd wordt automatisch ingesteld naar gelang het gewicht van de bevroren levensmiddelen, dat kan variëren van 100 tot 2000 gram.**

1. Druk op de Wgt•Time Defrost toets en het display zal »dEF1« tonen.
2. Druk op de numerieke (0-9) toetsen om het gewicht in te voeren. Voer bijvoorbeeld het gewicht in door te drukken op »6«, »0«, »0« voor 600g.
3. Druk op de START-toets om de instelling te bevestigen en te beginnen met koken.

**OPMERKING:**

Grote stukken kunnen in het midden bevroren zijn. Draai ze, om gelijkmatig te ontdooien, van tijd tot tijd om en/of breek ze tijdens het ontdooien in kleinere stukken. Neem tijdens het ontdooien vloeistoffen weg, omdat de sappen van voedsel heet kunnen worden en het voedsel kan gaan koken.

---

**TIJD (SNEL)  
ONTDOOIEN**

**TIJD (SNEL) ONTDOOIEN**

1. Druk tweemaal op de Wgt•Time Defrost toets en het display zal »dEF2« tonen.
2. Druk op de numerieke toetsen (0-9) om de ontdooitijd in te voeren. Voer bijvoorbeeld de ontdooitijd in door 5 minuten en 30 seconden op "5", "3", "0" te drukken.
3. Het standaard magnetronvermogen is 3 (30%). Als u het vermogensniveau wilt wijzigen, drukt u eenmaal op de Power Level-toets en op het display verschijnt »PL3«.
4. Druk op de numerieke toetsen (0-9) om het magnetronvermogen te wijzigen. Voer bijvoorbeeld het magnetronvermogen in door op »2« te drukken voor 20% vermogen.
5. Druk op de START-toets om de instelling te bevestigen en te beginnen met koken.

**OPMERKING:**

Grote stukken kunnen in het midden bevroren zijn. Draai ze, om gelijkmatig te ontdooien, van tijd tot tijd om en/of breek ze tijdens het ontdooien in kleinere stukken. Neem tijdens het ontdooien vloeistoffen weg, omdat de sappen van voedsel heet kunnen worden en het voedsel kan gaan koken.

**U kunt de kookprocedure in het geheugen instellen.  
U kunt maximaal 3 geheugens opslaan, volg de  
onderstaande stappen.**

Voorbeeld: u wilt het voedsel koken met een magnetronvermogen van 80% gedurende 3 minuten en 20 seconden als het tweede geheugenopslag.

1. Druk eenmaal op »0« (de geheugentoets) en het scherm zal »1« weergeven. Druk nogmaals op de toets »0« om het volgende geheugenprogramma te openen. Het display zal »2« tonen.
2. Druk op de Cooking Time-toets en voer vervolgens de kooktijd in door op "3", "2", "0" te drukken. Het display zal »3:20« tonen.
3. Druk op de Power Level-toets en selecteer vervolgens het magnetronvermogen van 80% door op »8« te drukken. Het display zal »PL8« tonen.
4. Druk op de START-toets om de instelling op te slaan.

**Om toegang te krijgen tot het opgeslagen  
kookgeheugen**

5. Druk herhaaldelijk op »0« (de geheugentoets) om het gewenste opgeslagen geheugenprogramma te selecteren. Het display zal »1«, »2« of »3« weergeven.

**OPMERKING:**

Herhaal bovenstaande stappen 1-3 in hetzelfde geheugenprogramma om het opgeslagen geheugenprogramma te overschrijven.

Bij stroomuitval wordt het kookgeheugen verwijderd.

---

**SNELSTART**

**Adviezen voor gebruik**

Deze functie wordt gebruikt voor het snel verhitten van de oven (microgolven 100%) of wel het koken van eten. Druk in de standby stand op START en de oven zal gedurende 30 seconden werken. Bij elke volgende druk op START ordt de werkingstijd met 30 seconden verlengd.

**OPMERKING:**

De werkingstijd wordt met ieder druk op de toets START met 30 seconden verlengd, behalve bij het automatisch koken, bij stapsgewijs koken en bij het automatisch ontdooien.

**Deze functie wordt gebruikt om ongecontroleerd gebruik van de oven door kinderen te voorkomen. Als de oven vergrendeld is zal op het display het sleutelsymbool verschijnen en het gebruik van de oven zal niet mogelijk zijn.**

Als u de oven wilt vergrendelen drukt u gedurende 3 seconden op de toets STOP. Als u een pieptoon hoort wordt de oven vergrendeld en het sleutelsymbool verschijnt op het display. In vergrendelde toestand zijn alle toetsen onbruikbaar. Om de oven weer te ontgrendelen drukt u opnieuw u gedurende 3 seconden op de toets STOP. Er klinkt weer een pieptoon en de oven is weer ontgrendeld.

**Gebruik deze functie om het toetsengeluid te dempen (pieptonen).**

Druk op de toets »8« en houd deze ingedrukt totdat u twee korte pieptonen hoort. De pieptonen van het toetsenbord zijn nu gedempt (de pieptonen aan het einde van het koken blijven wel actief).

Om de pieptonen van de toetsen weer in te schakelen, drukt u op toets »8« en houdt u deze ingedrukt totdat u twee korte pieptonen hoort.

1. Neem voor het reinigen de stekker uit het stopkontakt.
2. Zorg dat het interieur van de oven altijd schoon is. Veeg voedselresten of gespatte vloeistofresten af met een vochtige doek. Het gebruik van schuurmiddelen of agressieve reinigingsmiddelen wordt niet aanbevolen.
3. Maak de buitenkant van de oven schoon met een vochtige doek. Zorg ervoor, dat er geen vocht in de sleuven van de ventilatie kan komen om beschadiging te voorkomen.
4. Zorg ervoor, dat het display niet nat wordt. Reinig het met een zachte, vochtige doek. Gebruik geen agressieve (schuur)middelen of sprays.
5. Als er in de oven condens ontstaat, veeg dit dan af met een zachte doek. Condensvorming kan ontstaan in zeer vochtige ruimten en betekent geen fout in de werking van het apparaat.
6. Af en toe dient de glasplaat te worden verwijderd en gereinigd. Was de plaat in warm water met wat afwasmiddel of in de vaatwasmachine.
7. De draairing en de bodem van de oven dienen regelmatig gereinigd te worden, aangezien de oven tijdens de werking luidruchtig kan worden. Veeg de bodem eenvoudig schoon met een mild wasmiddel, water of een wasmiddel voor glazen ramen en droog de bodem af. De draairing kunt u afwassen met een wasmiddel of in de vaatwasmachine. Bij langer gebruik kunnen de wieltjes vochtig worden, maar dit heeft geen invloed op de werking. Zorg dat u de draairing weer op de juiste manier terugplaatst in de uitsparing.
8. Mogelijke onaangename geuren in de oven kunt u verwijderen door een diepe bak voor het bereiden van voedsel in de magnetron te vullen met water en daarin een gesneden schil van een citroen te doen. Droog de binnenkant van de oven na het draaien goed af met een droge doek.

### MILIEU

Gooi het apparaat na het verstrijken van de levensduur niet weg met gewoon afval, maar deponeer het op een officiële plaats voor recycling. Zo helpt u mee aan het behoud van het milieu.

## PLAATSING

1. Controleer eerst of u al het verpakkingsmateriaal heeft verwijderd. Verwijder geen karton, dat dient ter bescherming van de magnetron.
2. Controleer na de verwijdering van de verpakking of de oven zichtbare beschadigingen heeft, bijv.:
  - een hangende deur,
  - beschadigde deur,
  - barsten of gaten in het venster van de deur of het display
  - deuken aan de binnenzijde van de oven.Gebruik de oven niet als u enige vorm van beschadiging bemerkt.
3. De oven heeft een gewicht van 13 kg; plaats hem in horizontale stand op een harde ondergrond, die het gewicht van de oven kan dragen.
4. Plaats de oven op voldoende afstand van andere warmtebronnen met hoge temperaturen.
5. Zet niets op de oven.
6. Verwijder niet de aandrijfstift van het draaiende onderstel.
7. Zorg zoals bij alle elektrische apparaten voor voldoende controle als kinderen het apparaat gebruiken.
8. De wandkontaktdoos moet gemakkelijk bereikbaar zijn om het apparaat in geval van nood eenvoudig te kunnen uitschakelen. Overeenkomstig de aanwijzingen kunt u de oven ook aansluiten op een elektrische leiding met een schakelaar voor het snel uitschakelen van de voeding. Het apparaat moet worden aangesloten op een eenfase stopcontact voor wisselspanning van 230V/50Hz. **WAARSCHUWING! HET APPARAAT MOET GEAARD ZIJN!** De fabrikant verwerpt iedere vorm van aansprakelijkheid, als deze veiligheidsmaatregel niet in acht wordt genomen.
9. De oven heeft een inputvermogen nodig van 1,3kVA. Wij bevelen aan, de plaatsing te laten uitvoeren door een service monteur of erkend vakman.

**LET OP: De oven heeft een eigen bescherming in de vorm van een zekering van 250V, 8A.**

## TECHNISCHE GEGEVENS

Energieverbruik.....	230V-50Hz, 1250W
Uitgangsvermogen.....	800W
Grill.....	1000W
Werkfrequentie .....	2450MHz
Afmetingen .....	485 x 293 x 410 mm
Inhoud.....	23 l
Gewicht zonder verpakking:.....	ca. 13 kg
Geluidsniveau:.....	Lc < 58 dB (A)



**Het apparaat is gemerkt volgens de EU richtlijn 2012/19 voor elektrisch en elektronisch afval (waste electrical and electronic equipment - WEEE). De richtlijnen regelen de inzameling en behandeling van elektrisch en elektronisch afval en gelden voor de hele EU.**

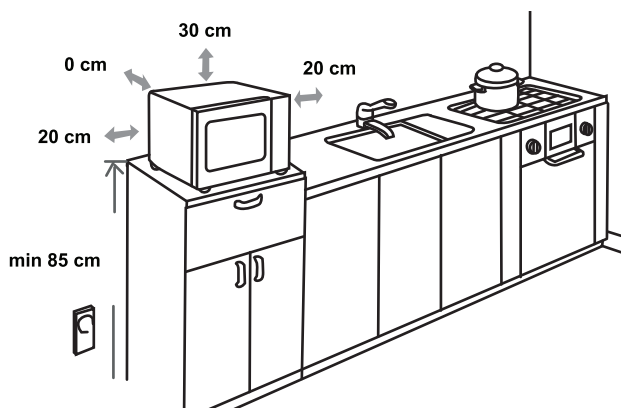

## RADIO STORING (INTERFERENCE)

De magnetron kan storing veroorzaken bij radio, TV of soortgelijke ontvangst. Bij storing kunt u de volgende dingen doen:

- Reinig de deur en het deurrubber van de oven.
- Plaats uw radio, TV ed. zover mogelijk van de oven.
- Gebruik bij radio en TV ontvangst een geschikte antenne, die een goede ontvangst mogelijk maakt.

WIJ BEHOUDEN ONS HET RECHT VOOR TOT  
VERANDERINGEN, DIE GEEN INVLOED HEBBEN OP  
DE WERKING VAN HET APPARAAT.

## VOORDAT U EEN MONTEUR BELT

1. Als de oven helemaal niet werkt, het display blijft zwart:
  - a) Controleer of de oven juist is aangesloten op het net. Zo niet, haal de stekker uit het stopcontact, wacht 10 seconden en doe hem er weer in.
  - b) Controleer of bij het apparaat de zekering is doorgebrand en de hoofdzekering in orde is. Als u geen fout kunt ontdekken, probeer dan het stopcontact met een ander apparaat.
2. Als de oven niet verwarmt of geen energie afgeeft:
  - a) Controleer of de programmaklok juist is ingesteld.
  - b) Controleer of de deur goed gesloten is en het veiligheidsslot vergrendeld is. Is dat niet het geval, dan zal de oven geen energie afgeven.

**Als het ondanks de bovenstaande aanwijzingen niet lukt het probleem op te lossen, roep dan de hulp in van een service monteur.**

## GARANTIE EN SERVICE

In geval van problemen of vragen kunt u zich richten tot het Hisense centrum voor hulp aan gebruikers in uw land (de telefoonnummers vindt u in het internationale garantiecertificaat). Indien zich in uw land geen centrum bevindt, richt u zich dan tot het plaatselijke Hisense verkooppunt of de Hisense afdeling voor huishoudelijke apparaten.

**Alleen voor persoonlijk gebruik!**

**WIJ WENSEN U VEEL PLEZIER BIJ HET GEBRUIK VAN UW MAGNETRON**

**Hisense**  
life reimagined

---

## SEHR GEEHRTER KUNDE

Wir bedanken uns für das Vertrauen, das Sie uns mit dem Kauf unseres Geräts erwiesen haben. Beim Gebrauch wünschen wir Ihnen viel Vergnügen.

Zum Verpacken unserer Produkte werden umweltfreundliche Materialien verwendet, die ohne Gefahr für die Umwelt wiederverwertet (recycelt), entsorgt oder vernichtet werden können.

Hierzu sind die Verpackungsmaterialien entsprechend gekennzeichnet.



Das Gerät ist ausschließlich zum Gebrauch im Haushalt bestimmt und zwar zum Erhitzen von Speisen und Getränken mit elektromagnetischer Energie. Verwenden Sie das Gerät nur in geschlossenen Räumen.

---

## BEDIENUNGS- ANLEITUNG

Die Bedienungsanleitung ist für den Benutzer bestimmt. Sie beschreibt das Gerät und seine Bedienung. Sie gilt für verschiedene Gerätetypen, deswegen kann sie auch Beschreibungen von Funktionen beinhalten, die Ihr Gerät nicht besitzt.

Wir behalten uns das Recht auf eventuelle Änderungen und Fehler in der Gebrauchsanleitung vor.

## WICHTIGE SICHERHEITSHINWEISE



Berühren Sie niemals die Oberflächen von Heiz- oder Kochgeräten. Sie werden während des Betriebs heiß. Halten Sie Kinder in einem sicheren Abstand. Es kann die Gefahr von Leckstrahlung!



Mikrowellenenergie & Hochspannung!  
Entfernen Sie keine Abdeckung.

**WARNUNG!** Das Gerät und seine zugänglichen Teile werden im Betrieb heiß. Kontakt mit den Heizelementen sollte unbedingt vermieden werden.

Dieses Gerät kann von Kindern ab 8 Jahren sowie von Personen mit eingeschränkten körperlichen, sensorischen oder geistigen Fähigkeiten bzw. mit mangelnder Erfahrung verwendet werden, wenn sie unter Aufsicht stehen oder in die sichere Benutzung eingewiesen wurden und die damit verbundenen Gefahren verstehen. Kinder sind zu beaufsichtigen und sollten nicht mit dem Gerät spielen. Die Reinigung und Benutzerwartung darf nicht von Kindern ausgeführt werden, es sei denn, sie sind über 8 Jahre alt und stehen dabei unter Aufsicht.

- **HINWEIS:** Wenn das Gerät in der Betriebsart Kombi arbeitet, dürfen Kinder das Gerät wegen der sehr hohen Temperaturen nur unter sorgfältiger Aufsicht erwachsener Personen gebrauchen (gilt nur für Geräte mit Grillfunktion).
- **HINWEIS:** Bei Beschädigung der Gerätetür oder der Türdichtungen darf das Mikrowellengerät so lange nicht benutzt werden, bis es von einem autorisierten Kundendienstfachmann instandgesetzt worden ist.
- **HINWEIS:** Jegliche Reparatur- oder Kundendienstarbeiten, bei welchen die Abdeckung

des Geräts entfernt werden muß und die von nicht autorisierten Personen durchgeführt werden, ist gefährlich und riskant.

- **HINWEIS:** Keine Flüssigkeiten oder Nahrungsmittel in dicht verschlossenen Gefäßen oder Verpackungen erhitzen, da diese bersten können.
- Die Gerätefüße nicht entfernen und die Lüftungsöffnungen nicht bedecken.
- Verwenden Sie ausschließlich mikrowellentaugliches Geschirr und Zubehör.
- Beim Erhitzen von Speisen in Kunststoff- oder Papierverpackung bzw.
- Behältern, den Vorgang wegen Brandgefahr beaufsichtigen.
- Bei Auftreten von Rauch den Mikrowellenherd sofort abschalten, das Gerät vom elektrischen Versorgungsnetz trennen und die Gerätetür geschlossen lassen, um eventuelle Flammen zu ersticken.
- Wenn Sie im Mikrowellengerät Getränke erhitzen, kann das Getränk nach einer gewissen Zeit siedend überlaufen, deswegen immer besonders vorsichtig verfahren.
- Um Verbrühungen zu vermeiden, vor dem Verzehr den Inhalt von Babyflaschen oder Babynahrung umrühren oder durchschütteln und die Temperatur des Inhalts überprüfen.
- Im Mikrowellenherd keine rohen oder gekochten Eier in Schale erhitzen, da diese bersten können, auch nachdem das Erhitzen im Mikrowellengerät schon beendet ist.
- Verwenden Sie zum Reinigen der Gerätetür, der Dichtungen und des Garraumes nur milde (keine abrasiven) Reinigungsmittel und tragen Sie diese mit

einem Schwamm oder einem weichen Tuch auf.

- Reinigen Sie den Mikrowellenherd und entfernen Sie etwaige Speisereste regelmäßig.
- Wenn Sie das Mikrowellengerät nicht regelmäßig reinigen und instandhalten, kann es zum Verschleiß der Oberflächen kommen, was sich negativ auf die Lebensdauer des Geräts auswirkt und die Risiken beim Gebrauch erhöht.
- Wenn das Anschlußkabel beschädigt ist, darf dieses nur vom Hersteller, einem autorisierten Kundendienstfachmann oder einem anderen, entsprechend qualifizierten Fachmann ausgetauscht werden, um Gefahren zu vermeiden.
- Darauf achten, dass die Netzsteckdose leicht erreichbar ist, damit der Stecker im Notfall schnell abgezogen werden kann. Andernfalls muss, das Gerät mithilfe eines Schalters vom Stromkreis zu trennen sein. Dabei sollten die geltenden Bestimmungen der elektrischen Sicherheitsnormen berücksichtigt werden.
- Auf keinen Fall versuchen, die Garraumlampe selbst auszuwechseln, sondern nur von einem autorisierten Kundendienst auswechseln lassen!
- Wenn die Garraumlampe ausfallen sollte, wenden Sie sich bitte an Ihren Elektrohändler oder an den Hisense Werkskundendienst.
- **VORSICHT:** Zur Reinigung dürfen keinesfalls kommerzielle Ofenreiniger, Dampfreiniger, Scheuermittel, scharfe Reinigungsmittel, natriumhydroxid enthaltende Reinigungsmittel oder Scheuerschwämme verwendet werden. Dies gilt für alle Teile des Gerätes. Säubern sie die Mikrowelle in regelmäßigen abständen.

## ALLGEMEINE SICHERHEITSHINWEISE

Im nachfolgenden Text sind einige Regeln und Sicherheitsmaßnahmen aufgeführt, die ähnlich wie beim Gebrauch anderer elektrischer Geräte, eingehalten werden müssen, damit eine sichere und effiziente Funktion des Geräts gewährleistet wird:

1. Sorgen Sie dafür, dass während des Betriebs des Mikrowellenherdes der Glasunterteller, die verbindungsstück und der Rollenring auf ihren Plätzen sind.
2. Verwenden Sie den Mikrowellenherd nur zum Zubereiten von Speisen und nicht zum Trocknen von Kleiderstücken, Papier oder anderen Gegenständen und auch nicht zum Sterilisieren.
3. Schalten Sie den Mikrowellenherd niemals ein, wenn der Garraum leer ist, da dadurch das Gerät beschädigt werden kann.
4. Bewahren Sie im Garraum keine Gegenstände auf, insbesondere keine Zeitschriften, Kochbücher, u.ä.
5. Garen Sie keine Lebensmittel, die mit einer Membran umgeben sind, wie z.B.: Eigelb, Kartoffeln, Hühnerleber, u.ä., ohne vorher die Membran an mehreren Stellen mit einer Gabel durchgestochen zu haben.
6. Stecken Sie keine Gegenstände in die Öffnungen an den Außenseiten des Mikrowellengeräts hinein.
7. Entfernen Sie niemals Geräteteile, z.B. Gerätefüße, Verriegelung, Schrauben, u.ä.
8. Garen Sie keine Speisen direkt auf dem Drehteller. Bevor Sie das Gargut in den Garraum stellen, legen Sie es in einen entsprechenden Behälter.

**WICHTIG:** Küchenzubehör, welches im Mikrowellenherd nicht verwendet werden darf:

- Metallpfannen oder Kochtöpfe mit Metallgriffen, - Gefäße mit Metallrand,
- Geschirr aus Melamin, da es Stoffe enthält, welche die Mikrowellenenergie absorbieren. Das kann zum Springen oder Verbrennen des Geschirrs führen, außerdem wird der Erhitzungs-/Garvorgang verlangsamt.
- Verwenden Sie kein Geschirr ohne mikrowellengeeignete Beschichtung. Verwenden Sie ebenso keine geschlossenen Tassen mit Griffen.
- Bereiten Sie keine Speisen bzw. Getränke in Gefäßen mit verengter Öffnung (wie z.B. Flaschen) zu, da diese während des Erhitzungsvorgangs bersten kann.
- Verwenden Sie im Mikrowellenherd keine handelsüblichen Thermometer für Fleisch oder Süßspeisen. Sie dürfen nur Thermometer verwenden, die zum Gebrauch im Mikrowellenherd geeignet sind.

9. Verwenden Sie Zubehör für den Mikrowellenherd nur unter Beachtung der Gebrauchsanweisung des Herstellers.
10. Verwenden Sie den Mikrowellenherd niemals zum Frittieren.
11. Beachten Sie, dass im Mikrowellenherd nur die Flüssigkeit im Gefäß erhitzt wird und nicht das Gefäß selbst. Deswegen ist es möglich, dass die Flüssigkeit nach Entfernung des Deckels im Gefäß Dampf abgibt oder aus diesem Tropfen spritzen, obwohl der Deckel selbst nicht heiß ist.
12. Überprüfen Sie vor dem Verzehr immer die Temperatur der Speise, insbesondere, wenn diese für Kinder bestimmt ist. Wir empfehlen Ihnen, Speisen/Getränke niemals unmittelbar nach dem Herausnehmen aus dem Mikrowellenherd zu verzehren, sondern ein paar Minuten abzuwarten und die Speise/das Getränk umzurühren, damit sich die Hitze gleichmäßig verteilen kann.
13. Lassen Sie Speisen, die Fett und Wasser enthalten, z.B. Suppe, nach dem Abschalten des Mikrowellenherdes ungefähr noch 30 bis 60 Sekunden im Garraum stehen. Dadurch kann sich die Speise stabilisieren und es wird Siedeverzug verhindert, wenn Sie in die Flüssigkeit einen Löffel stellen oder einen Suppenwürfel hinzufügen.
14. Beachten Sie, dass sich einige Speisen, z.B. Weihnachtspudding, Marmelade oder Hackfleisch, sehr schnell erhitzen. Verwenden Sie zum Erhitzen oder Garen von Speisen mit hohem Fett- oder Zuckergehalt keine Kunststoffgefäße.
15. Zubehör, das Sie zur Zubereitung von Speisen im Mikrowellenherd benutzen, kann sich sehr stark erhitzen, da die Speise Wärme abgibt. Das gilt besonders für Gefäße, die mit einem Kunststoffdeckel zugedeckt sind und für Handgriffe aus Kunststoff. Verwenden Sie zum Herausnehmen der Gefäße wärmeisolierende Küchenhandschuhe.
16. Um die Brandgefahr im Garraum zu verringern:
  - a) die Speise nicht übermäßig lang garen.  
Kontrollieren Sie sorgfältig den Erhitzungsvorgang, wenn sich im Garraum Papier-, Kunststoffbehälter oder andere leicht entzündliche bzw. brennbare Materialien befinden.
  - b) Bevor Sie Tüten in den Garraum stellen, zuerst die Drahtklammern (Blitzbinder) entfernen.
  - c) Wenn sich ein Gegenstand im Garraum entzündet, lassen Sie die Gerätetür geschlossen, trennen Sie das Gerät vom elektrischen Versorgungsnetz und schalten Sie die Hauptsicherung in ihrem Sicherungskasten ab.

# BEDIENUNGSHINWEISE

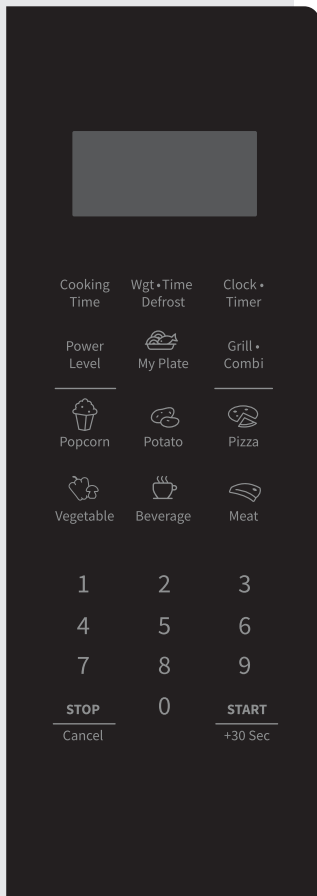

## DISPLAY

Zeigt die Uhr, die Garzeit und die Einstellungen an.

## COOKING TIME

Verwenden Sie diese Taste, um Lebensmittel nach Zeit zu kochen.

## WGT•TIME DEFROST

Verwenden Sie diese Taste, um Gefriergut nach Zeit oder nach Gewicht aufzutauen.

## CLOCK•TIMER

Verwenden Sie diese Taste, um die Uhr und den Timer einzustellen.

## POWER LEVEL

Verwenden Sie diese Taste, um die Mikrowellenleistung auszuwählen.

## GRILL•COMBI

Verwenden Sie diese Taste, um Grill, Mikrowellen oder Grillkombinationen auszuwählen.

## SYMBOLE

Verwenden Sie diese Tasten, um die Zeit und das Gewicht des Garguts einzustellen und die automatischen Menüprogramme auszuwählen.

## 0 - 9

Verwenden Sie diese Tasten, um die Garzeit und das Gewicht einzugeben. Mit diesen Tasten kann auch die Uhrzeit eingestellt werden.

## STOP/CANCEL

Verwenden Sie diese Taste, um den Garvorgang zu beenden und die Kocheinstellungen zu widerrufen. Mit dieser Taste kann auch die Kindersperre aktiviert werden.

## 0 (SPEICHERFUNKTION)

Verwenden Sie diese Taste, um gespeicherte Programme auszuwählen.

## START/+30 SEC

Verwenden Sie diese Taste, um 30 Sekunden lang intensiv zu kochen, die Garzeit um 30 Sekunden zu verlängern (mit jeder Betätigung der Taste) oder die Gareinstellungen zu bestätigen.

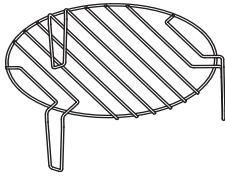
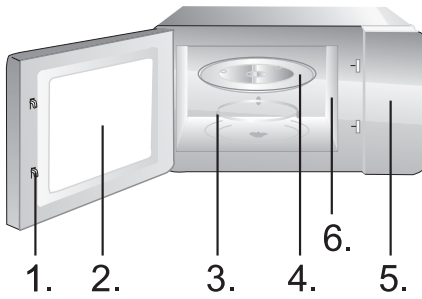

1. Sicherheitsverriegelung der Gerätetür
2. Sichtfenster
3. Rollenring
4. Glasteller
5. Bedienfeld
6. Wellenführung (bitte die Silikatplatte, welche die Wellenführung überdeckt, nicht abnehmen).

## GEBRAUCHSANWEISUNG

### UHR

**Der Mikrowellenherd ist mit einer Digitaluhr ausgerüstet. Wenn das Gerät im Stand-By Zustand ist, können Sie durch Drücken der Taste Clock•Timer die Zeit im 12-Stunden-Zyklus einstellen.**

1. Drücken Sie die Taste „Clock•Timer“ und die Stundenanzeige beginnt zu blinken.
2. Drücken Sie die Zifferntasten (0-9) und geben Sie die Uhrzeit ein. Um z.B. Die aktuelle Zeit 12:30 einzugeben, müssen Sie die Tasten „1“, „2“, „3“, „0“ drücken. Der Wert der eingegebenen Stunde muss zwischen 1 und 12, der Wert der eingegebenen Minuten muss zwischen 0 und 59 liegen.
3. Drücken Sie erneut die Taste „Clock•Timer“, um die Einstellung der Uhr abzuschließen. Das Symbol „:“ beginnt zu blinken. Die Einstellung der Uhr ist nun abgeschlossen.

### HINWEIS:

Bitte stellen Sie sicher, dass vor dem Gebrauch des Geräts die Uhr eingestellt wurde.

---

## TIMER

### **Mit dem Timer können Sie den Kurzzeitwecker einstellen, der Sie nach einer beliebig einstellbaren Zeit akustisch warnt.**

1. Drücken Sie zweimal die Taste „Clock•Timer“. Das Display zeigt „00:00“ an.
2. Drücken Sie die Zifferntasten (0-9) und geben Sie die Zeit für den Timer ein. Die maximale mit dem Timer einstellbare Garzeit beträgt 99 Minuten und 99 Sekunden.
3. Drücken Sie die Taste „START“, um die Einstellung zu bestätigen.
4. Sobald die eingestellte Zeit verstrichen ist, ertönt ein akustisches Signal der Mikrowelle und diese schaltet sich in ihren ursprünglichen Zustand um.

#### **HINWEIS:**

- Während der Kurzzeitwecker läuft, können keine anderen Funktionen verwendet werden.
- Wenn der Mikrowellenherd nicht verwendet wird, können Sie mit dieser Funktion den Mikrowellenherd als Timer verwenden.
- Bitte stellen Sie sicher, dass die aktuelle Uhrzeit eingestellt wurde.

---

## KOCHEN

1. Drücken Sie die Taste „Cooking Time“. Das Display zeigt „00:00“ an.
2. Drücken Sie die Zifferntasten (0-9), um die Garzeit einzugeben. Geben Sie die Garzeit z.B. 5 Minuten durch Drücken der Tasten „5“, „0“, „0“ ein.
3. Drücken Sie die Taste „Power Level“, auf dem Display erscheint „PL10“.
4. Drücken Sie die Zifferntasten (0-9), um die Leistungsstufe der Mikrowelle einzugeben. (Die Einstellungen der Leistungsstufen sind in der folgenden Tabelle aufgeführt.) Geben Sie die Leistungsstufe z.B. durch Drücken der Taste „6“ ein.
5. Drücken Sie die Taste „START“, um die Einstellung zu bestätigen und den Garvorgang zu starten.
6. Während die Mikrowelle in Betrieb ist, drücken Sie die Einschalttaste und die Zifferntasten (0-9), um die Leistungsstufe der Mikrowelle zu ändern. Der Mikrowellenherd arbeitet in der verbleibenden Zeit mit der ausgewählten Leistungsstufe.
7. Drücken Sie die Taste „STOP/Cancel“, um den Garvorgang zu unterbrechen. Drücken Sie noch einmal die Taste „STOP/Cancel“, um die Einstellung zu widerrufen.

**HINWEIS:**

Wenn die Leistungsstufe PLO (0%) gewählt wurde, ist der Mikrowellenherd nicht in Betrieb. Diese Einstellung wird nur zur Reinigung des Garraumes verwendet.

<b>Einstellung</b>	10	9	8	7	6	5	4	3	2	1	0
<b>Display</b>	PL10	PL9	PL8	PL7	PL6	PL5	PL4	PL3	PL2	PL1	PL0
<b>Leistung</b>	100%	90%	80%	70%	60%	50%	40%	30%	20%	10%	0%

**GRILL - G-1**

**Die Grillfunktion ist besonders gut zur Zubereitung von dünnen Fleischstücken, Schnitzeln, Koteletts, Spießen, Würsten oder Hähnchen geeignet. Die Grillfunktion ist auch zur Zubereitung von warmen Sandwiches und gratinierten Speisen geeignet.**

1. Drücken Sie die Taste Grill•Combi einmal, auf dem Display erscheint „G-1“.
2. Drücken Sie die Zifferntasten (0-9), um die Garzeit einzugeben.
3. Drücken Sie die Taste START, um die Einstellung zu bestätigen und den Garvorgang zu starten.

**HINWEIS:**

Wir empfehlen Ihnen, den mitgelieferten Grillrost zu verwenden. Legen Sie Ihr Grillgut auf den Grillrost und stellen Sie diesen auf den drehbaren Gestell. Wir empfehlen Ihnen, das Grillgut von Zeit zu Zeit umzudrehen, um ein gleichmäßigeres Grillen des Fleisches zu gewährleisten.

**KOMB-BETRIEB  
GAREN - C-1**

**Der Mikrowellenherd arbeitet 55% der Zeit im Mikrowellenbetrieb und 45% der Zeit im Grillbetrieb. Diese Betriebsart ist zur Zubereitung von Pudding, Aufläufen, Omeletten, Bratkartoffeln und Geflügel geeignet.**

1. Drücken Sie zweimal die Taste Grill•Combi, auf dem Display erscheint „C-1“.
2. Drücken Sie die Zifferntasten (0-9), um die Garzeit einzugeben.
3. Drücken Sie die Taste START, um die Einstellung zu bestätigen und den Garvorgang zu starten.

**HINWEIS:**

Wir empfehlen Ihnen, den mitgelieferten Grillrost zu verwenden. Legen Sie Ihr Grillgut auf den Grillrost und stellen Sie diesen auf den drehbaren Gestell. Wir empfehlen Ihnen, das Grillgut von Zeit zu Zeit umzudrehen, um ein gleichmäßigeres Grillen des Fleisches zu gewährleisten.

## KOMB-BETRIEB GAREN - C-2

**Der Mikrowellenherd arbeitet 36% der Zeit im Mikrowellenbetrieb und 64% der Zeit im Grillbetrieb. Diese Betriebsart ist zur Zubereitung von Fisch oder gratinierten Speisen geeignet.**

1. Drücken Sie dreimal die Taste Grill•Combi, auf dem Display erscheint „C-2“.
2. Drücken Sie die Zifferntasten (0-9), um die Garzeit einzugeben.
3. Drücken Sie die Taste START, um die Einstellung zu bestätigen und den Garvorgang zu starten.

### **HINWEIS:**

Wir empfehlen Ihnen, den mitgelieferten Grillrost zu verwenden. Legen Sie Ihr Grillgut auf den Grillrost und stellen Sie diesen auf den drehbaren Glasteller. Wir empfehlen Ihnen, das Grillgut von Zeit zu Zeit umzudrehen, um ein gleichmäßigeres Grillen des Fleisches zu gewährleisten.

## SMARTCOOK - EXPRESS GAREN

1. Drücken Sie die Zifferntasten (1-6), um das Expressgaren mit 100% Mikrowellenleistung zu starten. Die maximale einstellbare Express-Garzeit beträgt 6 Minuten.
2. Drücken Sie die Taste „STOP/Cancel“, um den Garvorgang zu unterbrechen. Drücken Sie noch einmal die Taste „STOP/Cancel“, um die Einstellung zu widerrufen.

## MEHRSTUFIGES GAREN

**Der Mikrowellenherd ermöglicht das Garen in zwei Schritten.**

1. Drücken Sie die Taste „Cooking Time“. Das Display zeigt „00:00“ an.
2. Drücken Sie die Zifferntasten (0-9), um die Garzeit einzugeben. Geben Sie die Garzeit z.B. durch Drücken der Tasten „7“, „0“, „0“ ein.
3. Drücken Sie die Taste „Power Level“, auf dem Display erscheint „PL10“.
4. Drücken Sie die Zifferntasten (0-9), um die Leistungsstufe der Mikrowelle einzugeben. Geben Sie die Leistungsstufe der Mikrowelle z.B. durch Drücken der Taste „8“ ein.
5. Drücken Sie die Taste Grill•Combi einmal, auf dem Display erscheint „G-1“.
6. Drücken Sie die Zifferntasten (0-9), um die Garzeit einzugeben. Geben Sie die Garzeit z.B. durch Drücken der Tasten „5“, „0“, „0“ ein.
7. Drücken Sie die Taste „START“, um die Einstellung zu bestätigen.

## AUTOMATISCHES GARPROGRAMM

### HINWEIS:

Sie können die Auftaufunktion nur im ersten Schritt benutzen. Das Auto-Menü kann kein Schritt des Gargvorgangs in Schritten sein.

**Zum Auftauen von gefrorenen Lebensmitteln mit dem Auto-Menü, müssen Sie nur die Art und die Masse des Gefrierlags einstellen. Der Mikrowellenherd schlägt Ihnen die geeignete Leistungsstufe und Auftauzeit vor.**

Beispiel: Wenn Sie 2 Kartoffeln garen möchten, befolgen Sie bitte die unten angeführten Schritte.

1. Drücken Sie wiederholt die Taste „Potato“, um das Gewicht der Kartoffeln auszuwählen. Weitere Informationen für das automatische Garprogramm finden Sie in der dazugehörigen Tabelle.
2. Drücken Sie die Taste „START“, um die Einstellung zu bestätigen.

Beispiel: Wenn Sie 700 g Rindfleisch garen möchten, befolgen Sie bitte die unten angeführten Schritte.

1. Drücken Sie wiederholt die Taste „MEAT“, um das erforderliche Programm aufzurufen. Drücken Sie einmal für Hähnchen, zweimal für Rindfleisch und dreimal für Schweinefleisch. Drücken Sie beispielsweise zweimal die Taste „MEAT“, um Rindfleisch auszuwählen. Das Display zeigt „BEEF“ an.
2. Drücken Sie die Taste START, um die Einstellung zu bestätigen. Das Display zeigt das Gewicht „300“ an.
3. Drücken Sie wiederholt die Taste „MEAT“, um das Gewicht des Garguts für das ausgewählte Programm einzustellen. Weitere Informationen finden Sie in der dazugehörigen Tabelle „Auto Menu“. Drücken Sie beispielsweise dreimal die Taste „MEAT“. Das Display zeigt „700“ an.
4. Drücken Sie die Taste „START“, um die Einstellung zu bestätigen.

Menü	Display	Masse	Zeit	
Popcorn	50	50g	0'55"	
	100	100g	2'00"	
Potato (Kartoffel)	1	230g	4'00"	
	2	460g	8'00"	
	3	690g	13'00"	
Pizza	100	100g	0'40"	
	200	200g	1'10"	
	400	400g	2'30"	
Vegetable (Gefrorenes Gemüse)	150	150g	4'00"	
	350	350g	8'00"	
	500	500g	11'00"	
Beverage (Getränke)	1	120ml	1'00"	
	2	240ml	2'00"	
	3	360ml	3'00"	
My Plate (mein Teller)	250	250g	3'30"	
	350	350g	4'30"	
	500	500g	6'30"	
Meat (Fleisch) Hähnchen	CHIC	400	400g	19'00"
		600	600g	23'00"
		800	800g	25'00"
		1000	1000g	28'00"
		1200	1200g	32'00"

Meat (Fleisch) Rindfleisch	BEEF	300	300g	8'00"
		500	500g	11'00"
		700	700g	15'00"
		900	900g	18'00"
		1100	1100g	20'00"
Meat (Fleisch) Schweinefleisch	PO	150	150g	8'00"
		300	300g	14'00"
		450	450g	18'00"
		600	600g	22'00"
		750	750g	26'00"

#### **HINWEIS:**

- Einige Lebensmittel müssen möglicherweise während des Garvorgangs umgedreht werden, um sicherzustellen, dass sie gründlich gegart und gleichmäßig gebräunt sind.
- Die Dichte und Dicke des Garguts kann die Garzeit beeinflussen.
- Die angeführten Garzeiten sind nur ungefähre Angaben; Sie können diese an Ihren Geschmack und Ihre Rezepte anpassen.
- Verwenden Sie nur mikrowelleneignete Behälter und Frischhaltefolien. Stechen Sie die Folie vor dem Garen an mehreren Stellen mit einer Gabel durch.

---

## (AUTO) AUFTAUEN NACH GEWICHT

**Der Mikrowellenherd ermöglicht das automatische Auftauen von Fleisch, Geflügel und Meeresfrüchten. Die Auftauzeit und die Leistungsstufe werden automatisch an das voreingestellte Gewicht angepasst. Sie können Gefriergut mit einem Gewicht zwischen 100 g und 2.000 g automatisch auftauen.**

1. Drücken Sie die Taste „Wgt•Time Defrost“, auf dem Display erscheint „dEF1“.
2. Drücken Sie die Zifferntasten (0-9) und geben Sie das Gewicht ein. Geben Sie das Gewicht ein, indem Sie z.B. für das Gewicht 600 g die Ziffern „6“, „0“, „0“ drücken.
3. Drücken Sie die Taste „START“, um die Einstellung zu bestätigen.

### **HINWEIS:**

Größeres Gefriergut kann in der Mitte gefroren sein. Um ein gleichmäßiges Auftauen zu gewährleisten, drehen Sie größere Stücke von Zeit zu Zeit um und zerbrechen Sie sie beim Auftauen in kleinere Stücke.

Gießen Sie während des Auftauens Flüssigkeiten ab, da die Säfte aus dem Gefriergut heiß werden und das Gefriergut darin kochen könnte.

---

## AUFTAUEN NACH ZEIT (GESCHWINDIGKEIT)

**Der Mikrowellenherd ermöglicht auch das schnelle Auftauen von gefrorenen Lebensmitteln.**

1. Drücken Sie zweimal die Taste „Wgt•Time Defrost“, auf dem Display erscheint „dEF2“.
2. Drücken Sie die Zifferntasten (0-9), um die Auftauzeit einzugeben. Geben Sie die Auftauzeit z.B. 5 Minuten und 30 Sekunden durch Drücken der Tasten „5“, „3“, „0“ ein.
3. Die Standard-Leistungsstufe des Mikrowellenherds ist 3 (30%). Wenn Sie die Leistungsstufe ändern möchten, drücken Sie die „Power Level“-Taste, auf dem Display wird „PL3“ angezeigt.
4. Drücken Sie die Zifferntasten (0-9), um die Leistungsstufe der Mikrowelle zu ändern. Geben Sie die Leistungsstufe der Mikrowelle z.B. durch Drücken der Taste „2“ ein, um 20% der Leistung zu erhalten.
5. Drücken Sie die Taste „START“, um die Einstellung zu bestätigen.

## SPEICHERFUNKTION

### **HINWEIS:**

Größeres Gefriergut kann in der Mitte gefroren sein. Um ein gleichmäßiges Auftauen zu gewährleisten, drehen Sie größere Stücke von Zeit zu Zeit um und zerbrechen Sie sie beim Auftauen in kleinere Stücke.

Gießen Sie während des Auftauens Flüssigkeiten ab, da die Säfte aus dem Gefriergut heiß werden und das Gefriergut darin kochen könnte.

### **Sie können Garvorgänge im Speicher des Geräts speichern. Sie können maximal 3 Programme speichern. Befolgen Sie dazu bitte die nachstehenden Schritte.**

Beispiel: Wenn Sie das Gargut mit 80% Mikrowellenleistung 3 Minuten und 20 Sekunden lang aus dem zweiten Speicher kochen möchten.

1. Drücken Sie einmal „0“ (Speichertaste), auf dem Display erscheint „1“. Drücken Sie noch einmal die Taste „0“, um zum nächsten Speicherprogramm zu gelangen. Das Display zeigt „2“ an.
2. Drücken Sie die Taste „Cooking Time“ und geben Sie die Garzeit durch Drücken der Zifferntasten „3“, „2“, „0“. Das Display zeigt „03:20“ an.
3. Drücken Sie noch die „Power Level“ Taste und wählen Sie die Leistungsstufe der Mikrowelle 80% durch Drücken der Zifferntaste „8“. Das Display zeigt „PL8“ an.
4. Drücken Sie die Taste „START“, um die Einstellung zu bestätigen.

### **Um auf das gespeicherte Garprogramm zuzugreifen**

5. Drücken Sie wiederholt „0“ (Speichertaste), um das gewünschte gespeicherte Garprogramm auszuwählen. Das Display zeigt „1“, „2“ oder „3“ an.

### **HINWEIS:**

Um das gespeicherte Programm zu überschreiben, wiederholen Sie die obigen Schritte 1 bis 3 im selben Speicherprogramm.

Falls es zu einem Stromausfall kommt, wird der Speicher mit den Garprogrammen gelöscht.

---

## SCHNELLSTART

### Tipps

Diese Funktion wird zum schnellen Erhitzen (Mikrowellen 100%) bzw. Garen verwendet. Wenn der Mikrowellenherd im Stand-By Zustand ist, drücken Sie die START-Taste und ein 30 Sekunden langer Betrieb wird gestartet. Durch jede weitere Betätigung der START-Taste wird die Betriebszeit um 30 Sekunden verlängert.

### HINWEIS:

Durch jede weitere Betätigung der START-Taste wird die Betriebszeit bei allen Programmen um 30 Sekunden verlängert, außer beim automatischen Garen, Garen in Schritten oder automatischem Auftauen.

---

## KINDERSICHERUNG

**Die Funktion dient dazu, Kindern die Benutzung des Geräts unmöglich zu machen. Wenn das Gerät gesperrt ist, erscheint auf dem Display die entsprechende Ikone und die Benutzung des Mikrowellenherdes ist nicht möglich.**

Wenn Sie den Mikrowellenherd sperren möchten, drücken und halten Sie die Taste „STOP“. Wenn Sie den Pfeifton hören, wird der Mikrowellenherd gesperrt und auf dem Display erscheint das Schlüssel-Symbol. Im gesperrten Zustand lässt sich der Mikrowellenherd mit den Tasten nicht mehr steuern. Wenn Sie den Mikrowellenherd entriegeln möchten, drücken und halten Sie noch einmal die Taste „STOP“. Wenn der Pfeifton ertönt, ist die Kindersicherung deaktiviert.

---

## EINSTELLUNG DER TASTATURTÖNE

**Verwenden Sie diese Funktion, um die Tastentöne (Pieptöne) stummzuschalten.**

Drücken Sie die Taste „8“ und halten Sie sie gedrückt, bis zwei kurze Pieptöne erklingen. Die Pieptöne der Tastatur sind nun stummgeschaltet (der Piepton der Beendigung des Garvorgangs bleibt).

Drücken Sie noch einmal die Taste „8“ und halten Sie sie gedrückt, bis zwei kurze Pieptöne erklingen.

# PFLEGE DES MIKROWELLENGERÄTS

1. Bevor Sie mit der Reinigung des Mikrowellenherdes beginnen, trennen Sie das Gerät vom elektrischen Versorgungsnetz.
2. Der Garraum sollte immer sauber gehalten werden. Wischen Sie getrocknete Speisereste, herausgespritzte oder verschüttete Flüssigkeiten mit einem feuchten Tuch von den Innenwänden ab. Die Verwendung von groben Reinigungs- oder abrasiven Scheuermitteln ist nicht empfehlenswert.
3. Wischen Sie die Außenflächen des Geräts mit einem feuchten Tuch ab. Um Beschädigungen im Garraums des Geräts zu vermeiden, lassen Sie kein Wasser oder andere Flüssigkeiten in das Geräteinnere oder in die Lüftungsöffnungen eindringen.
4. Lassen Sie das Bedienfeld nicht naß werden. Reinigen Sie das Bedienfeld mit einem weichen und feuchten Tuch. Verwenden Sie zum Reinigen des Bedienfeldes keine groben (abrasiven) Reinigungsmittel oder Reinigungsmittel in Spraydosen.
5. Bei Niederschlag von Wasserdampf an der Innen- bzw. Außenseite der Gerätetür, wischen Sie diese mit einem weichen Tuch ab. Diese Erscheinung ist möglich, wenn der Mikrowellenherd in einer sehr feuchten Umgebung betrieben wird und bedeutet nicht, dass das Gerät eine Betriebsstörung hat.
6. Von Zeit zu Zeit ist es notwendig, den Glasunterteller herauszunehmen und zu reinigen. Reinigen Sie den Drehteller in warmem Wasser mit etwas Geschirrspülmittel oder in der Geschirrspülmaschine.
7. Der Rollenring und der Geräteboden des Garraums müssen regelmäßig gereinigt werden, um Lärmentwicklung während des Betriebs zu vermeiden. Wischen Sie den Geräteboden im Garraum einfach mit einem milden Spülmittel, Wasser oder einem Glasreiniger ab und reiben Sie dann alles mit einem sauberen und trockenen Tuch trocken. Sie können den Rollenring in warmem Wasser mit etwas Spülmittel oder in der Geschirrspülmaschine reinigen. Nach längerer Benutzung können sich auf den Rädern des Rollenringes Dämpfe von Speisen ansammeln, was ihre Funktion jedoch nicht beeinflusst. Wenn Sie den Rollenring aus der Vertiefung im Garraum entfernt haben, passen Sie auf, dass Sie diesen später richtig einsetzen.

8. Eventuelle unangenehme Gerüche im Garraum können Sie entfernen, indem Sie ein hohes mikrowellengeeignetes Gefäß mit Zitronensaft und Zitronenschalen in das Geräteinnere hineinstellen. Stellen Sie das Gefäß für 5 Minuten in den Garraum und schalten Sie das Gerät ein. Wischen Sie nach Beendigung der eingestellten Zeit den Garraum mit einem weichen Tuch ab und reiben Sie ihn trocken.

---

## UMWELTSCHUTZ

Werfen Sie das Gerät am Ende der Lebensdauer nicht in den normalen Hausmüll. Bringen Sie es zum Recycling zu einer offiziellen Sammelstelle. Auf diese Weise helfen Sie, die Umwelt zu schonen.

# MONTAGE DER MIKROWELLENGERÄT

## AUFSTELLUNG

1. Überprüfen Sie, ob das komplette Verpackungsmaterial aus dem Geräteinneren entfernt wurde.
2. Überprüfen Sie beim Entfernen der Verpackung, ob es am Mikrowellengerät zu sichtbaren Beschädigungen gekommen ist, wie z.B.:
  - schief hängende Gerätetür,
  - beschädigte Gerätetür,
  - Dellen oder Löcher im Glas (Sichtfenster), an der Gerätetür oder am Display,
  - Dellen im Geräteinneren.Wenn Sie irgendeinen der oben genannten Schäden bemerken, dürfen Sie den Mikrowellenherd nicht benutzen.
3. Der Mikrowellenherd wiegt 13 kg; stellen Sie ihn auf eine waagrechte Unterlage, die genügend stabil ist, um sein Gewicht auszuhalten.
4. Den Mikrowellenherd in ausreichender Entfernung von Wärmequellen und Wasserdampf aufstellen.
5. Keine Gegenstände auf dem Mikrowellenherd aufbewahren.
6. Um eine ausreichende Belüftung zu gewährleisten, sollte an den Seiten des Mikrowellenherdes mindestens 20 cm und über dem Gerät 30cm freier Raum zur Verfügung stehen.
7. Die Antriebswelle des Drehgestells NICHT entfernen.
8. Kinder dürfen den Mikrowellenherd nur unter Aufsicht Erwachsener benutzen.
9. Die Steckdose, an welche der Mikrowellenherd angeschlossen ist, muß leicht zugänglich sein. Das Gerät an einer korrekt installierten geerdeten Steckdose mit einem einphasigen Wechselstromanschluss (230 V/50 Hz) verbinden. **WARNUNG! DIESES GERÄT MUSS GEERDET SEIN!** Bei Nichteinhaltung lehnt der Hersteller jegliche Haftung ab.
10. Der Mikrowellenherd benötigt 1,3 kVA Eingangsleistung. Wir empfehlen Ihnen, sich über die Aufstellung des Mikrowellenherdes mit einem Kundendienst-Fachmann oder einem entsprechendem anderen Fachmann zu beraten.

**ACHTUNG: Der Mikrowellenherd verfügt über eine eigene Schutzeinrichtung und zwar über eine Sicherung 250V, 8A.**

## TECHNISCHE DATEN

Stromaufnahme .....	230V-50Hz, 1250W
Ausgangsleistung .....	800W
Grillheizkörper .....	1000W
Betriebsfrequenz .....	2450MHz
Außenmaße .....	485 x 293 x 410 mm
Volumen .....	23 l
Masse ohne Verpackungsmaterial .....	C.a. 13 kg
Schallpegel - niveau .....	Lc < 58 dB (A)



**Dieses Gerät ist entsprechend der europäischen Richtlinie 2012/19/EU über Elektro- und Elektronikaltgeräte (waste electrical and electronic equipment - WEEE) gekennzeichnet. Die Richtlinie gibt den Rahmen für eine EU-weit gültige Rücknahme und Verwertung der Altgeräte vor.**

## EINBAU DES MIKROWELLENGERÄT

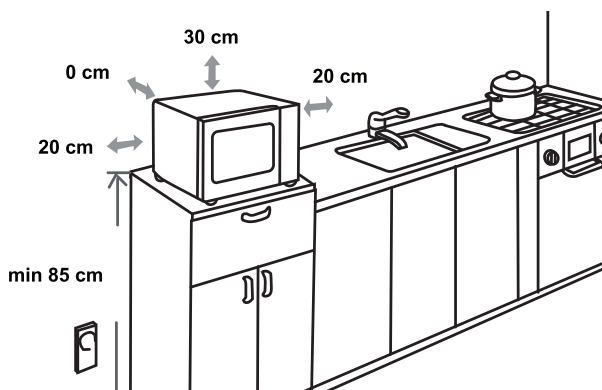

## FUNKSTÖRUNGEN (INTERFERENZEN)

Der Mikrowellenherd kann Empfangsstörungen bei Rundfunk-, Fernseh- und anderen Geräten verursachen. Wenn es zu Störungen kommen sollte (Interferenzen), können Sie diese mit folgenden Maßnahmen beseitigen oder vermindern:

- Reinigen Sie die Gerätetür und die Dichtungen am Mikrowellenherd.
- Stellen Sie Ihr Rundfunk- oder Fernsehgerät so weit wie möglich vom Mikrowellenherd auf.
- Verwenden Sie für Ihr Rundfunk- bzw. Fernsehgerät eine entsprechend montierte Antenne, die den bestmöglichen Empfang gewährleistet.

WIR BEHALTEN UNS DAS RECHT ZU ÄNDERUNGEN VOR, DIE AUF DIE FUNKTIONALITÄT DES GERÄTS KEINEN EINFLUSS NEHMEN.

## BEVOR SIE DEN KUNDENDIENST ANRUFEN

1. Wenn der Mikrowellenherd überhaupt nicht funktioniert, wenn auf dem Display kein Text sichtbar sind oder wenn das Display erlischt:
  - a) Überprüfen Sie, ob der Mikrowellenherd fachgerecht an das elektrische Versorgungsnetz angeschlossen ist. Wenn nicht, ziehen Sie den Stecker aus der Steckdose, warten Sie 10 Sekunden und stecken Sie den Stecker wieder in die Steckdose.
  - b) Überprüfen Sie, ob die Sicherung durchgebrannt bzw. ob der Stromkreis an der Hauptsicherung unterbrochen ist. Wenn an den Sicherungen keine Störungen sichtbar sind, testen Sie die Steckdose mit einem anderen elektrischen Gerät.
2. Wenn der Mikrowellenherd nicht heizt, d.h. wenn er keine Mikrowellenenergie abgibt:
  - a) Überprüfen Sie, ob die Zeitschaltuhr richtig eingestellt ist.
  - b) Überprüfen Sie, ob die Gerätetür fest geschlossen und die Sicherheitsverriegelung eingeschnappt ist. Wenn das nicht der Fall ist, wird die Mikrowellenenergie nicht freigesetzt.

## GARANTIE UND KUNDENDIENST

Benötigen Sie weitere Informationen oder treten Probleme auf, setzen Sie sich mit einem Hisense Service-Center in Ihrem Land in Verbindung (Telefonnummer siehe internationale Garantieschrift). Sollte es in Ihrem Land kein Service-Center geben, wenden Sie sich bitte an Ihren Hisense Händler.

**Nur zum eigenen Gebrauch!**

**WIR WÜNSCHEN IHNEN VIEL FREUDE MIT IHREM NEUEN MIKROWELLENHERD!**

# Hisense

life reimagined

---

## DEAR CUSTOMER

We sincerely thank you for your purchase. We believe you will soon find ample evidence that you can really rely on our products. To make the use of the appliance easier, we attach these comprehensive instruction manual.

The instructions should aid you in getting familiar with your new appliance. Please, read them carefully before using the appliance for the first time.

In any case, please make sure the appliance was supplied to you undamaged. Should you identify and transport damage, contact your sales representative or the regional warehouse from where the product was delivered. You will find the telephone number on the receipt or delivery report.

We wish you a lot of pleasure with your new household appliance.



The appliance for household use for heating food and beverages using electromagnetic energy, for indoor use only.

---

## INSTRUCTIONS FOR USE

These instructions are intended for the user. They describe the cooker and how to use it. They also apply to different types of appliances, therefore you may find some descriptions of functions that may not apply to your appliance.

We reserve the right to any changes and errors in the instructions for use.

## IMPORTANT SAFETY INSTRUCTIONS



Never touch the surfaces of heating or cooking appliances. They will become hot during operation. Keep children at a safe distance. There is a risk of burning!



Microwave energy & High voltage!  
Do not remove the cover.

**WARNING!** The appliance and its accessible parts become hot during use. Care should be taken to avoid touching heating elements. Children less than 8 years of age shall be kept away unless continuously supervised. Children should be supervised to ensure that they do not play with the appliance.

This appliance can be used by children aged from 8 years and above and persons with reduced physical, sensory or mental capabilities or lack of experience and knowledge if they have been given supervision or instruction concerning use of the appliance in a safe way and understand the hazards involved. Children shall not play with the appliance. Cleaning and maintenance shall not be made by children unless they are older than 8 and supervised.

Keep the appliance and its cord out of reach of children less than 8 years.

- **WARNING:** When the appliance is operated in the combination mode, children should only use the oven under adult supervision due to the temperatures generated; (Only for the model with grill function)

- **WARNING:** If the door or door seals are damaged, the oven must not be operated until it has been repaired by a competent person;
- **WARNING:** It is hazardous for anyone other than a competent person to carry out any service or repair operation that involves the removal of a cover which gives protection against exposure to microwave energy;
- **WARNING:** liquids and other foods must not be heated in sealed containers since they are liable to explode.
- Children should be supervised to ensure that they do not play with the appliance.
- Don't remove oven's feet, do not block air vents of the oven.
- Only use utensils that are suitable for use in microwave ovens.
- When heating food in plastic or paper containers, keep an eye on the oven due to the possibility of ignition;
- If smoke is observed, switch off or unplug the appliance and keep the door closed in order to stifle any flames;
- Microwave heating of beverages can result in delayed eruptive boiling, therefore care must be taken when handling the container;
- The contents of feeding bottles and baby food jars shall be stirred or shaken and the temperature checked before consumption, in order to avoid burns;

- Eggs in their shell and whole hard-boiled eggs should not be heated in microwave ovens since they may explode, even after microwave heating has ended;
- When cleaning surfaces of door, door seal, cavity of the oven, use only mild, nonabrasive soaps, or detergents applied with a sponge or soft cloth.
- The oven should be cleaned regularly and any food deposits removed;
- Failure to maintain the oven in a clean condition could lead to deterioration of the surface that could adversely affect the life of the appliance and possibly result in a hazardous situation;
- If the supply cord is damaged, it must be replaced by the manufacturer, its service agent or similarly qualified persons in order to avoid a hazard.
- Do not let the cord hang over the edge of the table or worktop.
- Never connect this appliance to an external timer switch or remote control system in order to avoid a hazardous situation.
- Never replace the light bulb inside the oven. It must always be replaced by Hisense service.
- Do not clean the appliance with steam cleaners, high-pressure cleaners, sharp objects, abrasive cleaning agents, and abrasive sponges and stain removers.

## SAFETY INSTRUCTIONS FOR GENERAL USE

Listed below are, as with all appliances, certain rules to follow and safeguards to assure top performance from this oven:

1. Always have the glass tray, roller arms, coupling and roller track in place when operating the oven.
2. Do not use the oven for any reason other than food preparation, such as for drying clothes, paper, or any other nonfood items, or for sterilizing purposes.
3. Do not operate the oven when empty. This could damage the oven.
4. Do not use the oven cavity for any type of storage, such as papers, cookbooks, etc.
5. Do not cook any food surrounded by a membrane, such as egg yolks, potatoes, chicken livers, etc without first being pierced several times with a fork.
6. Do not insert any object into the openings on the outer case.
7. Do not at any time remove parts from the oven such as the feet, coupling, screws, etc.
8. Do not cook food directly on the glass tray. Place food in/on proper cooking utensil before placing in the oven.

### **IMPORTANT - COOKWARE NOT TO USE IN YOUR MICROWAVE OVEN**

- Do not use metal pans or dishes with metal handles.
  - Do not use anything with metal trim.
  - Do not use paper covered wire twist-ties on plastic bags.
  - Do not use melamine dishes as they contain a material which will absorb microwave energy. This may cause the dishes to crack or char and will slow down the cooking speed.
  - Do not use Centura Tableware. The glaze is not suitable for microwave use. Corelle Livingware closed handle cups should not be used.
  - Do not cook in a container with a restricted opening, such as a pop bottle or sealed oil bottle, as they may explode if heated in a microwave oven.
  - Do not use conventional meat or candy thermometers.
  - There are the thermometers available specifically for microwave cooking. These may be used.
9. Microwave utensils should be used only in accordance with manufacturer's instructions.
  10. Do not attempt to deep-fry foods in this oven.
  11. Please remember that a microwave oven only heats the liquid in a container rather than the container itself. Therefore, even though the lid of a container is not

hot to the touch when removed from the oven, please remember that the food/liquid inside will be releasing the same amount of steam and/or spitting when the lid is removed as in conventional cooking.

12. Always test the temperature of cooked food yourself especially if you are heating or cooking food/liquid for babies. It is advisable never to consume food/liquid straight from the oven but allow it to stand for a few minutes and stir food/liquid to distribute heat evenly.
13. Food containing a mixture of fat and water, e.g. stock, should stand for 30-60 seconds in the oven after it has been turned off. This is to allow the mixture to settle and to prevent bubbling when a spoon is placed in the food/liquid or a stock cube is added.
14. When preparing/cooking food/liquid and remember that there are certain foods, e.g. Christmas puddings, jam and mincemeat, which heat up very quickly. When heating or cooking foods with a high fat or sugar content do not use plastic containers.
15. Cooking utensil may become hot because of heat transferred from the heated food. This is especially true if plastic wrap has been covering the top and handles of the utensil. Potholders may be needed to handle the utensil.
16. To reduce the risk of fire in the oven cavity:
  - a) Do not overcook food. Carefully attend microwave oven if paper, plastic, or other combustible materials are placed inside the oven to facilitate cooking.
  - b) Remove wire twist-ties from bags before placing bag in oven.
  - c) If materials inside the oven should ignite, keep oven door closed, turn the oven off at the wall switch, or shut off power at the fuse or circuit breaker panel.

# CONTROL PANEL

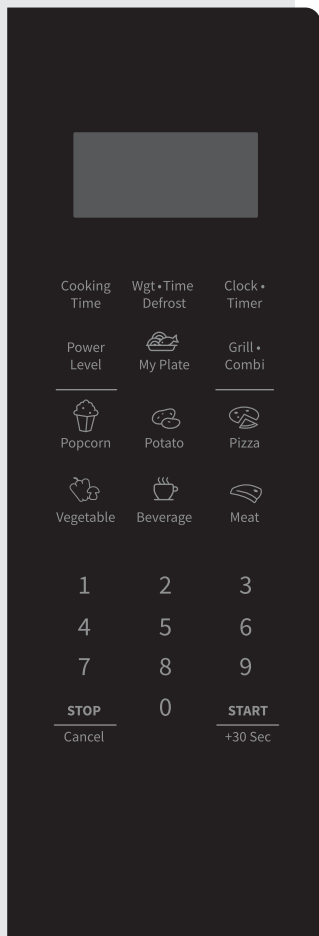

## DISPLAY

Shows the clock, cooking time and setting.

## COOKING TIME

Use this key to cook food by time.

## WGT • TIME DEFROST

Use this key to defrost the food by time or by weight.

## CLOCK • TIMER

Use this key to set the clock and cooking timer.

## POWER LEVEL

Use this key to select the microwave power level.

## GRILL • COMBI

Use this key to select grill or microwave and grill combinations.

## ICONS

Use these keys to set time and food weight and to choose the auto menu programmes.

## 0 - 9

Use these keys to enter the cooking time and weight.

## STOP/CANCEL

Use this key to defrost the food by weight.

## 0 (MEMORY FUNCTION)

Use this key to select the memory programmes.

## START/+30 SEC

Use this key to do quick start cooking of 30 seconds, increase cooking time by 30 seconds (by each press), or confirm cooking settings.

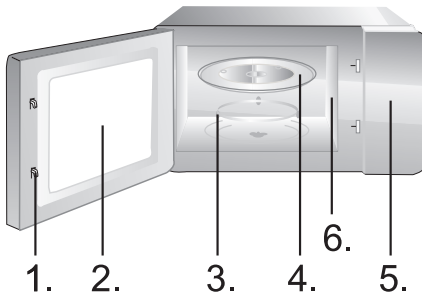

1. Door Safety Lock System
2. Oven Window
3. Roller Ring
4. Glass Tray
5. Control Panel
6. Wave guide (please do not remove the mica plate covering the wave guide)

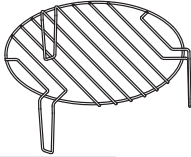

## OPERATION INSTRUCTION

### CLOCK

**The oven is fitted with a digital clock. When the oven is in the standby mode, the clock can be set in the 12-hour mode by pressing the Clock•Timer key.**

1. Press the Clock•Timer and the digits will flash.
2. Press the Numeric (0-9) keys and enter the time. For example, to input the current time 12:30, you need to press "1", "2", "3", "0". The input hour has to be within 1-12 and the input minutes has to be within 0-59.
3. Press the Clock•Timer key again to complete the Clock•Timer. ":" will start flashing. The time is set.

**NOTE:**

Please ensure that you have set the clock prior to use.

### TIMER

**Use the countdown timer to set an alarm.**

1. Press the Clock•Timer key twice. The display will show "00:00".
2. Press the Numeric (0-9) keys and enter the timer time. The longest time you can set is 99 minutes and 99 seconds.
3. Press the START key to confirm the setting.
4. Once the elapsed time is reached, the microwave will sound and return to its original state.

**NOTE:**

- When the Timer is running, other functions cannot be used.
- When the microwave is not in use, this feature allows you to use the microwave as a timer.
- Please make sure the clock has been set.

## COOKING

1. Press the Cooking Time key. The display will show "00:00".
2. Press the Numeric (0-9) keys to enter the cooking time. For example, enter the cooking time 5min by pressing "5", "0", "0".
3. Press the Power key and the display will show "PL10".
4. Press the Numeric (0-9) keys to enter the microwave power level. (Power level settings are shown in the table below.) For example, enter the power level by pressing "6".
5. Press the START key to confirm and start cooking.
6. While the microwave is in use, press the Power Level key and then press the Numeric (0-9) keys to change the microwave power level. The microwave will work with the selected power for the remaining time.
7. Press the STOP/Cancel key to pause the cooking. Press the STOP/Cancel key again to cancel the setting.

### NOTE:

When PLO (0%) is selected, no microwave power will be present. This setting is for deodorizing purposes only.

<b>Input</b>	10	9	8	7	6	5	4	3	2	1	0
<b>Display</b>	PL10	PL9	PL8	PL7	PL6	PL5	PL4	PL3	PL2	PL1	PLO
<b>Power</b>	100%	90%	80%	70%	60%	50%	40%	30%	20%	10%	0%

## GRILL G-1

**Grilling is especially suitable for thin slices of meat, escalopes or steaks, meat chops, skewers, sausages, or pieces of chicken. Grilling is also suitable for toasting bread or sandwiches and finishing dishes au gratin.**

1. Press the Grill•Combi key once and the display will show "G-1".
2. Press the Numeric (0-9) keys to enter the cooking time.
3. Press the START key to confirm and start cooking.

### NOTE:

We recommend that you use the supplied grill rack. Place your food on the grill rack then place on top of the glass turntable plate.

We recommend that you turn around the food from time to time to ensure more even grilling.

---

## COMBINED OPERATION C-1

**The oven will operate with microwaves 55 percent of the time, and with grill 45 percent of the time. This operating mode is suitable for cooking pudding, soufflés, omelets, baked potatoes, and poultry.**

1. Press the Grill•Combi key twice and the display will show "C-1".
2. Press the Numeric (0-9) keys to enter the cooking time.
3. Press the START key to confirm and start cooking.

### **NOTE:**

We recommend that you use the supplied grill rack. Place your food on the grill rack then place on top of the glass turntable plate.

We recommend that you turn around the food from time to time to ensure more even grilling.

---

## COMBINED OPERATION C-2

**The oven will operate with microwaves 36 percent of the time, and with grill 64 percent of the time. This operating mode is suitable for cooking fish or dishes au gratin.**

1. Press the Grill•Combi key three times and the display will show "C-2".
2. Press the Numeric (0-9) keys to enter the cooking time.
3. Press the START key to confirm and start cooking.

### **NOTE:**

We recommend that you use the supplied grill rack. Place your food on the grill rack then place on top of the glass turntable plate.

We recommend that you turn around the food from time to time to ensure more even grilling.

---

## SMARTCOOK - EXPRESS COOKING

1. Press the Numeric (1-6) keys to start the express cooking at 100% microwave power. The maximum time you can set is 6 minutes.
2. Press the STOP/Cancel key to pause the cooking. Press the STOP/Cancel key again to cancel the setting.

---

## MULTI-STAGE COOKING

**Microwave oven allows cooking in two steps.**

1. Press the Cooking Time key. The display will show "00:00".
2. Press the Numeric (0-9) keys to enter the cooking time. For example, enter the cooking time by pressing "7", "0", "0".
3. Press the Power Level key and the display will show "PL10".

4. Press the Numeric (0-9) keys to enter the microwave power level. For example, enter the microwave power level by pressing “8”.
5. Press the Grill•Combi key once and the display will show “G-1”.
6. Press the Numeric (0-9) keys to enter the cooking time. For example, enter the cooking time by pressing “5”, “0”, “0”.
7. Press the START key to confirm and start cooking.

**NOTE:**

Defrost function can only be used in the first step. Auto menu cannot be a step in a multi-step cooking program.

---

## AUTO COOKING

**For the food in the auto menu, only the type of food and the weight/amount have to be set. The oven will aid you in the setting of power and time.**

For instance: If you want to cook 2 pieces of potato, please follow the steps below:

1. Press the Potato key repeatedly to select the weight option of your food. Please refer to the auto-cook menu table for more information.
2. Press the START key to confirm and start cooking.

For instance: if you want to cook 700g of beef, please follow the steps below.

1. Press the MEAT key repeatedly to select the meat menu programme required. Press once for chicken, twice for beef and 3 times for pork.

For example, press the MEAT key twice to select beef. The display will show “BEEF”.

2. Press the START key to confirm. The display will show the weight “300”.
3. Press the MEAT key again repeatedly to select the weight for your chosen programme. Please refer to the auto menu table for information. For example, press the Meat key 3 times. The display shows “700”.
4. Press the START key to confirm and start cooking.

Menu	Display	Weight	Time	
Popcorn	50	50g	0'55"	
	100	100g	2'00"	
Potato	1	230g	4'00"	
	2	460g	8'00"	
	3	690g	13'00"	
Pizza	100	100g	0'40"	
	200	200g	1'10"	
	400	400g	2'30"	
Vegetable (frozen)	150	150g	4'00"	
	350	350g	8'00"	
	500	500g	11'00"	
Beverage	1	120ml	1'00"	
	2	240ml	2'00"	
	3	360ml	3'00"	
My Plate (meat, side dish)	250	250g	3'30"	
	350	350g	4'30"	
	500	500g	6'30"	
My Plate (meat, side dish)	CHIC	400	400g	19'00"
		600	600g	23'00"
		800	800g	25'00"
		1000	1000g	28'00"
		1200	1200g	32'00"

Meat beef	BEEF	300	300g	8'00"
		500	500g	11'00"
		700	700g	15'00"
		900	900g	18'00"
		1100	1100g	20'00"
Meat pork	PO	150	150g	8'00"
		300	300g	14'00"
		450	450g	18'00"
		600	600g	22'00"
		750	750g	26'00"

**NOTE:**

- For some food, you may need to turn it over during cooking to ensure it is thoroughly cooked and browns evenly.
- The density and thickness of food can affect its cooking time.
- All cooking times are approximate guides only; adjust to preferred tastes and recipes.
- Only use suitable microwavable containers and cling film in the microwave. Pierce the film with a fork before cooking.

---

**WEIGHT (AUTO)  
DEFROST**

**The oven allows defrosting of meat, poultry, and seafood. Defrosting time and operating power will be adjusted automatically according to the preset weight. Weight of the food to be defrosted may be between 100 g and 2000 g.**

1. Press the Wgt•Time key and the display will show “dEF1”.
2. Press the numeric (0-9) keys to enter the weight. For example, enter the weight by pressing “6”, “0”, “0” for 600g.
3. Press the START key to confirm and start cooking.

**NOTE:**

Large items may be frozen in the center. Therefore, to ensure even thawing, turn them over from time to time and break them into smaller pieces during defrosting. Drain liquids during defrosting as the juices from food can get hot and cook the food.

---

**TIME (SPEED) DEFROST**

**The oven also allows speed defrosting.**

1. Press the Wgt•Time twice and the display will show “dEF2”.
2. Press the numeric (0-9) keys to enter the defrosting time. For example, enter the defrosting time by pressing “5”, “3”, “0” for 5minutes and 30 seconds.
3. The default microwave power level is 3 (30%), if you want to change the power level, press the Power key once and the display will show “PL3”.
4. Press the numeric (0-9) keys to change the microwave power level. For example, enter the microwave power level by pressing “2” for 20% power.
5. Press the START key to confirm and start cooking.

**NOTE:**

Large items may be frozen in the center. Therefore, to ensure even thawing, turn them over from time to time and break them into smaller pieces during defrosting. Drain liquids during defrosting as the juices from food can get hot and cook the food.

---

## MEMORY FUNCTION

**You can set the cooking procedure in the memory. You can set a maximum of 3 memories, please follow the steps below.**

Example: If you want to cook the food with 80% microwave power level for 3 minutes and 20 seconds as the second memory.

1. Press "0" (the Memory key) once and the display will show "1". Press "0" key again to enter the next memory programme. The display will show "2".
2. Press the Time Cook key, and then enter the cooking time by pressing "3", "2", "0". The display will show "3:20".
3. Press the Power key, and then select the 80% microwave power by pressing "8". The display will show "PL8".
4. Press the STAR key to save the setting.

### **To Access Saved Cooking Memory**

5. Press "0" (the Memory key) repeatedly to select the saved memory programme you want. The display will show "1", "2" or "3".

#### **NOTE:**

To overwrite the saved memory programme, repeat the above steps 1-3 in the same memory programme. If the electricity is cut off, the cooking memory is deleted.

---

## QUICK START

### **Tips for using the oven**

Use this function to rapidly heat (100% microwave power) or cook your food. In the standby mode, press the START key and the oven will operate for 30 seconds. With each consecutive press of the START key, the operating time will be extended by 30 seconds.

#### **NOTE:**

Pressing the START key again will prolong the cooking time by 30 seconds in all programs except in automatic mode, multi-step cooking, and in the auto defrost mode.

---

## CHILD LOCK

**This function is used to prevent uncontrolled or inadvertent use of the oven by children. When the control panel is locked, the relevant icon is displayed, and all functions are disabled.**

To lock the oven, press the STOP key and hold it. When you hear a beep, the oven is locked, and the key symbol appears on the display unit. If the oven is locked, all keys are ineffective. To unlock the control panel, press the STOP key and hold it again. When you hear a beep, the oven is unlocked.

---

## KEYPAD SOUND SETTINGS

**Use this function to mute the keypad sound (beeps).**

Press the "8" key and hold it until you hear two short beeps. Keypad beeps are now muted (cooking end beeps stay on).

To turn on the keypad beeps again, press the "8" key and hold it until you hear two short beeps.

## CARE OF YOUR MICROWAVE OVEN

1. Turn the oven off and remove the power plug from the wall socket before cleaning.
2. Keep the inside of the oven clean. When food splatters of spilled liquids adhere to oven walls, wipe with a damp cloth. The use of harsh detergent or abrasives is not recommended.
3. The outside oven surface should be cleaned with a damp cloth. To prevent damage to the operating parts inside the oven, water should not be allowed to seep into the ventilation openings.
4. Do not allow the Control Panel to become wet. Clean with a soft, damp cloth. Do not use detergents, abrasives or spray-on cleaners on the control Panel.
5. If steam accumulates inside or around the outside of the oven door, wipe with a soft cloth. This may occur when the microwave oven is operated under high humidity conditions and in no way indicates malfunction of the unit.
6. It is occasionally necessary to remove the glass tray for cleaning. Wash the tray in warm sudsy water or in a dishwasher.
7. The roller ring and oven cavity floor should be cleaned regularly to avoid excessive noise. Simply wipe the bottom surface of the oven with mild detergent, water or window cleaner and dry. The roller ring may be washed in mild sudsy water or dishwasher. Cooking vapours collect during repeated use but in no way affect the bottom surface or roller ring wheels. When removing the roller ring from cavity floor for cleaning, be sure to replace it in the proper position.
8. Remove odors from your oven by combining a cup of water with the juice and skin of one lemon in a deep microwavable bowl. Microwave for 5 minutes, wipe thoroughly and dry with a soft cloth.

### ENVIRONMENT

Do not throw away the appliance with the normal household waste at the end of its life, but hand it in at an official collection point for recycling. By doing this, you help to preserve the environment.

# MOUNTING THE MICROWAVE OVEN

## INSTALLATION

1. Make sure all the packing materials are removed from the inside of the door.
2. Inspect the oven after unpacking for any visual damage such as:
  - Misaligned Door
  - Damaged Door
  - Dents or Holes in Door Window and Screen
  - Dents in Cavity

If any of the above are visible, DO NOT use the oven.

3. This Microwave Oven weighs 13 kg and must be placed on a horizontal surface strong enough to support this weight.
4. The oven must be placed away from high temperature and steam.
5. DO NOT place anything on top of the oven.
6. Keep the oven at least 20 cm away from both sidewalls and 30 cm away from rear wall to ensure the correct ventilation.
7. DO NOT remove the turn -table drive shaft.
8. As with any appliance, close supervision is necessary when used by children.
9. Make sure that the AC outlet is easily accessible so that the plug can be removed quickly in an emergency. Otherwise, it should be possible to disconnect the device using a switch from the circuit. In this case, the existing provisions of the electrical safety standards are considered.

The product has to be correctly installed on earthed socket with a single-phase AC (230 V/50 Hz).

**WARNING! THIS APPLIANCE MUST BE EARTHED!**

10. This oven requires 1.3 kVA for its input consultation with service engineer is suggested when installing the oven.

**CAUTION: This oven is protected internally by a 250V, 8 Amp Fuse.**

## SPECIFICATIONS

Power consumption.....	230V ~50Hz, 1250W
Output power .....	800W
Grill heater .....	1000W
Operating Frequency.....	2450MHz
Outside Dimensions.....	485 x 293 x 410 mm
Oven Capacity .....	23 litres
Uncrated Weight .....	Approx. 13 kg
Noise level.....	Lc < 58 dB (A)



**This appliance is marked according to the European directive 2012/19/EU on Waste Electrical and Electronic Equipment (WEEE).**

**This guideline is the frame of a European-wide validity of return and recycling on Waste Electrical and Electronic Equipment.**

## MOUNTING DIMENSIONS

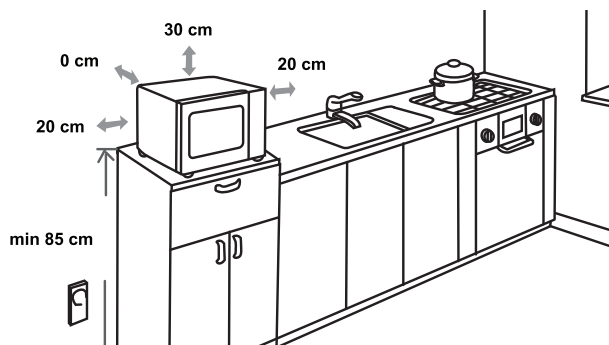

## RADIO INTERFERENCE

Microwave oven may cause interference to your radio, TV, or similar equipment. When interference occurs, it may be eliminated or reduced by the following procedures.

- Clean the door and sealing surface of the oven.
- Place the radio, TV, etc. as far away from your microwave oven as possible.
- Use a properly installed antenna for your radio, TV, etc. to get a strong signal reception.

WE RESERVE THE RIGHT TO MAKE ANY CHANGES THAT DO NOT AFFECT THE FUNCTIONALITY OF THE APPLIANCE.

## BEFORE YOU CALL FOR SERVICE

1. If the oven will not perform at all, the information on the display does not appear or the display disappeared:
  - a) Check to ensure that the oven is plugged in securely.  
If it is not, remove the plug from the outlet, wait 10 seconds and plug it in again securely.
  - b) Check the premises for a blown circuit fuse or a tripped main circuit breaker. If these seem to be operating properly, test the outlet with another appliance.
2. If the microwave power will not function:
  - a) Check to see whether the timer is set.
  - b) Check to make sure that the door is securely closed to engage the safety interlocks. Otherwise, the microwave energy will not flow into the oven.

**If none of the above rectify the situation, then contact the nearest authorized service agent.**

**The appliance for household use for heating food and beverages using electromagnetic energy, for indoor use only.**

## GUARANTEE & SERVICE

If you need information or if you have a problem, please contact the Hisense Customer Care Centre in your country (you find its phone number in the worldwide guarantee leaflet). If there is no Customer Care Centre in your country, go to your local Hisense dealer or contact the Service department of Hisense domestic appliances.

**For personal use only!**

**WISHES YOU A LOT OF PLEASURE WHILE USING YOUR APPLIANCE**

**Hisense**  
life reimagined

## VÁŽENÝ ZÁKAZNÍKU

UPŘÍMNĚ VÁM DĚKUJEME ZA VÁŠ NÁKUP. VĚŘÍME, že brzy najdete dostatek důkazů, že se na naše produkty můžete opravdu spolehnout. Abychom usnadnili používání zařízení, připojujeme tento komplexní návod k použití.

Pokyny by vám měly pomoci seznámit se s novým spotřebičem. Před prvním použitím spotřebiče si je prosím pečlivě přečtěte.

V každém případě se ujistěte, že vám byl spotřebič dodán nepoškozený. Pokud zjistíte a jakékoli poškození způsobené přepravou, kontaktujte svého obchodního zástupce nebo regionální sklad, odkud byl produkt dodán. Telefonní číslo najdete na potvrzení o doručení nebo balícím listě.

Přejeme vám hodně potěšení z vašeho nového domácího spotřebiče.



Přístroj pro domácí použití k ohřevu potravin a nápojů pomocí elektromagnetické energie, pouze pro vnitřní použití.

## NÁVOD K POUŽITÍ

Tyto pokyny jsou určeny pro uživatele.

Popisují spotřebič a jak ho používat. Jsou ale určeny také pro ostatní podobné typy spotřebičů, proto můžete najít některé popisy funkcí, které se na váš spotřebič nemusí vztahovat.

Vyhrazujeme si právo na jakékoli změny a chyby v návodu k použití.



Nikdy se nedotýkejte ploch spotřebičů určených k vaření nebo ohřívání. Během provozu se zahřívají. Udržujte děti v bezpečné vzdálenosti. Hrozí nebezpečí popálení!



Zdroj mikrovlnného záření a vysoké napětí. Neodstraňujte kryt.

**VAROVÁNÍ!** Zařízení a jeho přístupné části se během používání zahřívají. Dbejte, abyste se nedotkli varných prvků. Děti mladší 8 let by se k zařízení neměly přibližovat, pokud nejsou pod neustálým dohledem dospělého. Dohlédněte na to, aby si se spotřebičem nehrály děti.

Děti starší osmi let a osoby se sníženými tělesnými, smyslovými a rozumovými schopnostmi či s nedostatkem znalostí a zkušeností mohou tento spotřebič používat pod odpovídajícím dohledem, nebo pokud byly poučeny o bezpečném používání spotřebiče a chápou nebezpečí spojená s jeho používáním.

Děti si se spotřebičem nesmějí hrát. Čištění a uživatelskou údržbu by neměly provádět děti, pokud nejsou starší 8 let a nejsou pod dohledem.

Udržujte zařízení a jeho kabel mimo dosah dětí mladších 8 let.

- **VAROVÁNÍ:** Je-li spotřebič provozován v kombinovaném režimu, mohou děti používat troubu z důvodu generovaných teplot pouze pod dohledem dospělého. (Platí jen pro přístroje s funkcí grilu.)

- **VAROVÁNÍ:** Pokud jsou dvířka nebo těsnění dvířek poškozené, trouba se nesmí používat, dokud ji neopraví kvalifikovaná osoba.
- **VAROVÁNÍ:** Pro kohokoli jiného, než kompetentní osobu je nebezpečné provádět jakékoli servisní nebo opravné operace, které zahrnují odstranění krytu poskytujícímu ochranu před vystavením mikrovlnné energii.
- **VAROVÁNÍ:** Tekutiny a jiné potraviny se nesmějí ohřívat v uzavřených nádobách, protože ty mohou explodovat.
- Dohlédněte na to, aby si se spotřebičem nehrály děti.
- Neodstraňujte nožičky trouby a neblokujte větrací otvory trouby.
- Používejte pouze nádoby vhodné pro použití v mikrovlnných troubách.
- Při ohřívání potravin v plastových nebo papírových nádobách troubu kvůli možnosti vznícení hlídejte.
- Pokud se vyskytne kouř, ihned vypněte přístroj a zástrčku vytáhněte ze zásuvky; dvířka nechte otevřená a případný oheň uhasťte.
- Mikrovlnný ohřev nápojů může mít za následek opožděný erupční zavření, proto je při manipulaci s nádobou nutná opatrnost.
- Obsah lahví na krmení a nádob na dětskou výživu je třeba před konzumací promíchat nebo protřepat a zkontrolovat teplotu, aby nedošlo k popálení.

- Vejce ve skořápce a celá natvrdo uvařená vejce by se neměla ohřívat v mikrovlnných troubách, protože mohou explodovat, a to i po ukončení mikrovlnného ohřevu.
- Když čistíte povrchy dvířek, těsnění, vnitřek trouby, používejte pouze jemné neabrazivní čisticí prostředky nebo mýdla a nanášejte je pomocí houbičky nebo jemného hadříku.
- Troubu je třeba pravidelně čistit a odstraňovat veškeré zbytky jídla.
- Pokud nebudete troubu udržovat v čistém stavu, mohlo by to vést ke zhoršení povrchu, což by mohlo nepříznivě ovlivnit životnost spotřebiče a případně vést ke vzniku nebezpečné situace.
- Pokud je napájecí kabel poškozen, musí být vyměněn výrobcem, jeho servisním zástupcem nebo podobně kvalifikovanými osobami, aby se zabránilo nebezpečí.
- Nenechávejte kabel viset přes okraj stolu nebo pracovní desky.
- Abyste zabránili nebezpečí, nikdy zařízení nepřipojujte k externímu časovému spínači nebo systému dálkového ovládání.
- Nikdy sami nevyměňujte žárovku uvnitř trouby. Vždy ji musí vyměnit služba Hisense.
- Nečistěte zařízení parními čističi, vysokotlakými čističi, ostrými předměty, abrazivními čisticími prostředky a houbičkami ani odstraňovači skvrn.

V dalším textu jsou uvedena některá pravidla a bezpečnostní opatření, na která stejně jako u jiných přístrojů musí být brán zřetel, aby přístroj fungoval bezvadně, účinně a dlouhodobě bez problémů:

1. Pokud je mikrovlnná trouba v činnosti, musí být skleněný talíř, držáky válců, spojka a drážky vždy na svém místě.
2. Nepoužívejte troubu pro žádné jiné účely než pro přípravu jídla; v mikrovlnné troubě nesušte oblečení, papír nebo jiné předměty a nepoužívejte ji pro sterilizaci.
3. Nikdy nezapínejte troubu, pokud je prázdná, protože byste ji mohli poškodit.
4. V mikrovlnné troubě neskladujte žádný předmět: např. papír, recepty atd.
5. Nevařte pokrmy s blánou nebo slupkou, např. vaječné žloutky, brambory, kuřecí játra atd., aniž byste předtím blánu nebo slupku na více místech před vařením propíchlí.
6. Nevkládejte žádné předměty do otvorů na vnější straně trouby.
7. Nikdy nedemontujte části trouby, např. patky, zámek, šroubky atd.
8. Nevařte pokrmy přímo na skleněném talíři v troubě. Než pokrm vložíte do trouby, dejte jej do vhodné nádoby.

**DŮLEŽITÉ** – Kuchyňské nádobí, jehož použití v mikrovlnné troubě je zakázáno:

- Nepoužívejte kovové pánve nebo nádoby s kovovými držadly.
  - Nepoužívejte nádobí s hranami potaženými kovem.
  - Nepoužívejte papírem potažené kovové drátky k zavírání igelitových sáčků.
  - Nepoužívejte nádobí z melaminu, protože obsahuje materiál, který absorbuje mikrovlnné paprsky. To může způsobit, že nádoba praskne nebo se spálí, kromě toho může zpomalit rychlost ohřívání nebo vaření.
  - Nepoužívejte nádobí bez vhodné ochrany, která je určena k používání v mikrovlnné troubě.  
Nepoužívejte ani uzavřené nádobí s rukojetí.
  - Nepřipravujte pokrmy nebo nápoje v nádobí se zúženým okrajem, např. láhev, která může při ohřívání prasknout.
  - Nepoužívejte klasické teploměry na maso a cukroví.
  - Používat můžete pouze teploměry, které jsou určeny k použití v mikrovlnných troubách.
9. Pomůcky pro mikrovlnnou troubu používejte pouze v souladu s návody jejich výrobce.
  10. Nepokoušejte se v mikrovlnné troubě smažit potraviny.
  11. Dbejte na to, aby se v troubě ohřál pouze obsah nádoby, a ne samotná nádoba, ve které se obsah nachází.

Může se totiž stát, že po nadzvednutí pokličky se obsah v nádobě odpařuje nebo z něj stříkají kapky, přestože samotná poklice není horká.

12. Před použitím vždy zkontrolujte teplotu pokrmu, obzvlášť pokud je pokrm určen dětem. Doporučujeme vám, abyste nikdy neochutnávali pokrmy přímo z trouby. Nejdříve nádobu vyjměte a obsah promíchejte, aby se teplota rovnoměrně rozdělila.
13. Pokrmy, které obsahují emulzi omastku a vody, např. polévkový základ, musejí v troubě zůstat ještě 30 až 60 sekund po vypnutí. Vývar přestane vřít a nebude bublat, pokud jej promícháte, nebo do něj vložíte polévkovou kostku.
14. Při přípravě pokrmů dávejte pozor, aby se některé druhy pokrmů, např. vánoční pudink, marmeláda nebo mleté maso, neohřály příliš rychle. K ohřívání nebo vaření pokrmů, které obsahují větší množství tuku, nepoužívejte umělohmotné nádoby.
15. Pomůcky, které používáte při přípravě pokrmů v mikrovlnné troubě, se mohou velmi zahřát, protože pokrmy vylučují teplo. Zejména to platí v případě, kdy je horní část nádoby překrytá umělohmotnou poklicí nebo krytem. Na přenesení takové nádoby budete potřebovat kuchyňské rukavice.
16. Abyste snížili riziko požáru v mikrovlnné troubě:
  - a) Nepřevažujte jídlo. Pečlivě kontrolujte průběh ohřívání, pokud se v troubě nacházejí papírové nebo umělohmotné pomůcky, případně nádoby z hořlavého materiálu.
  - b) Než položíte sáček do mikrovlnné trouby, odstraňte drátky, které slouží k jeho uzavírání.
  - c) Pokud předmět v troubě začne hořet, nechte dvířka trouby zavřená, vypněte troubu, vytáhněte zástrčku ze zásuvky nebo vypněte hlavní pojistku na pojistkovém panelu.

# OVLÁDACÍ PANEĽ



## DISPLEJ

Zobrazuje hodiny, dobu vaření a nastavení.

## DOBA PEČENÍ

Toto tlačítko použijte k vaření jídla podle času.

## HMOTN. • ČASOVÉ ODMRAZOVÁNÍ

Toto tlačítko použijte k rozmrazování jídla podle času a hmotnosti.

## HODINY • ČASOVAČ

Toto tlačítko použijte k nastavení hodin a časovače vaření.

## ÚROVEŇ VÝKONU

Toto tlačítko použijte k výběru úrovně výkonu mikrovlnné trouby.

## GRIL • KOMBÍ

Toto tlačítko použijte k výběru kombinací grilu nebo mikrovlnné trouby a grilu.

## IKONY

Tato tlačítka použijte k nastavení času a hmotnosti jídla a k výběru programů automatického menu.

## 0 – 9

Pomocí těchto tlačítek zadejte dobu vaření a hmotnost.

## STOP/ZRUŠENÍ

Toto tlačítko použijte k rozmrazování jídla podle hmotnosti.

## 0 (FUNKCE PAMĚTI)

Toto tlačítko použijte k výběru paměťových programů.

## START/+30 SEK

Pomocí tohoto tlačítka můžete rychle spustit vaření o 30 sekundách, prodloužit dobu vaření o 30 sekund (každým stisknutím) nebo potvrdit nastavení vaření.

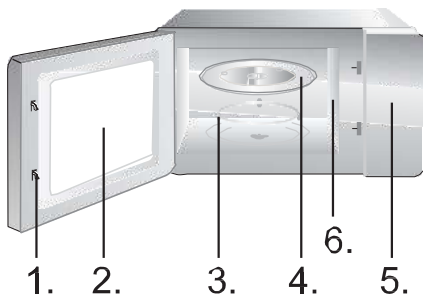

1. Bezpečnostní systém zamykání dvířek
2. Okno trouby
3. Válcový kroužek
4. Skleněný talíř
5. Kontrolní panel
6. Vlnovod (neodstraňujte prosím slídovou desku zakrývající vlnovod)

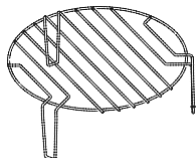

## NÁVOD K POUŽITÍ

### HODINY

**Trouba je vybavena digitálními hodinami. Když je trouba v pohotovostním režimu, hodiny lze nastavit na 12hodinový režim stisknutím tlačítka Hodiny•Časovač.**

1. Stiskněte Hodiny•Časovač a číslice začnou blikat.
2. Stiskněte číselné klávesy (0-9) a zadejte čas. Chcete-li například zadat aktuální čas 12:30, musíte stisknout „1“, „2“, „3“, „0“. Vstupní hodina musí být v rozmezí 1-24 a vstupní minuty musí být v rozmezí 0-59.
3. Dalším stisknutím tlačítka Hodiny•Časovač dokončíte nastavení. „:“ začne blikat. Čas je nastaven.

### POZNÁMKA:

Před použitím se ujistěte, že jste nastavili hodiny.

### ČASOVAČ

K nastavení budíku použijte odpočítávací.

1. Dvakrát stiskněte Hodiny•Časovač. Na displeji se zobrazí „00:00“.
2. Stiskněte numerická tlačítka (0-9) a zadejte čas časovače. Nejdelší čas, který můžete nastavit, je 99 minut a 99 sekund.
3. Stiskněte START pro potvrzení nastavení.
4. Jakmile uplyne čas, mikrovlnka vydá tón a vrátí se do původního stavu.

### POZNÁMKA:

- Když časovač běží, nelze použít jiné funkce.
- Když se mikrovlnná trouba nepoužívá, tato funkce umožňuje používat mikrovlnnou troubu jako časovač.
- Ujistěte se, že jsou nastaveny hodiny.

1. StisknĚte tlačítko Doba vařenÍ. Na displeji se zobrazÍ „00:00“.
2. Stisknutím Āiselných tlačÍtek (0-9) zadejte dobu vařenÍ. NapřÍklad zadejte dobu vařenÍ 5 minut stisknutím „5“, „0“, „0“.
3. StisknĚte vypínaĀ a na displeji se zobrazÍ „PL10“.
4. Stisknutím Āiselných tlačÍtek (0-9) zadejte úroveň vĚykonu mikrovln. (NastavenÍ úrovnĚ vĚykonu je uvedeno v tabulce nĪže.) Úroveň vĚykonu zadejte napřÍklad stisknutím „6“.
5. Stisknutím tlačítka START zahĀjíte vařenÍ.
6. KdyĹ je mikrovlnnĀ trouba v provozu, stisknĚte klĀvesu Úroveň vĚykonu a potĚ stisknutím Āiselných klĀves (0-9) zmĚňte úroveň mikrovlnnĚho vĚykonu. Mikrovlnka bude po zbĚvĀjící dobu pracovat se zvoleným vĚykonem.
7. StisknĚte tlačítko STOP/ZRUŠENÍ pro pozastavenÍ vařenÍ. Pro zrušenÍ nastavenÍ stisknĚte znovu tlačítko STOP/ZRUŠENÍ.

**POZNĀMKA:**

KdyĹ je zvoleno PL0 (0%), nebude přítomen ĹadnĹ mikrovlnnĹ vĚykon. Toto nastavenÍ sluĹží pouze pro účely deodorizace.

Vstup	10	9	8	7	6	5	4	3	2	1	0
Displej	PL10	PL9	PL8	PL7	PL6	PL5	PL4	PL3	PL2	PL1	PL0
VĚykon	100%	90%	80%	70%	60%	50%	40%	30%	20%	10%	0%

GrilovĀnÍ je obzvlĀšĹe vhodnĚ pro tenkĚ plĀtky masa, řízky nebo steaky, kotlety, raĹnĪĀ, klobĀsy nebo kousky kuřete. GrilovĀnÍ je vhodnĚ i pro opĚkĀnÍ peĀiva nebo sendviĀĹ a pro gratinovĀnÍ pokrmů.

1. StisknĚte jednou tlačítko Gril•Kombi a na displeji se zobrazÍ „G-1“.
2. Stisknutím Āiselných tlačÍtek (0-9) zadejte dobu vařenÍ.
3. Stisknutím tlačítka START zahĀjíte vařenÍ.

**POZNĀMKA:**

DoporuĹujeme pouĹit dodanĹ grilovacÍ rošt. UmĪstĚte jÍdlo na grilovacÍ rošt a grilovacÍ rošt umĪstĚte na sklenĚnou otoĀnou desku.

DoporuĹujeme jÍdlo Āas od Āasu obrĀtít, abyste zajistili rovnomĚrnĚjší grilovĀnÍ.

**Trouba bude fungovat 55 % času na mikrovlnný výkon a 45 % času jako gril.** Tento režim je vhodný pro vaření pudinků, soufflé, omelet, pečených brambor a drůbeže.

1. Stiskněte dvakrát tlačítko Gril•Kombi a na displeji se zobrazí „C-1“.
2. Stisknutím číselných tlačítek (0-9) zadejte dobu vaření.
3. Stisknutím tlačítka START zahájíte vaření.

**POZNÁMKA:**

Doporučujeme použít dodaný grilovací rošt. Umístěte jídlo na grilovací rošt a grilovací rošt umístěte na skleněnou otočnou desku.

Doporučujeme jídlo čas od času obrátit, abyste zajistili rovnoměrnější grilování.

**Trouba bude fungovat z 36 % na mikrovlnný ohřev a ze 64 % na grilovací režim. Tento režim je vhodný pro vaření ryb nebo gratinovaných pokrmů.**

1. Stiskněte třikrát tlačítko Gril•Kombi a na displeji se zobrazí „C-2“.
2. Stisknutím číselných tlačítek (0-9) zadejte dobu vaření.
3. Stisknutím tlačítka START zahájíte vaření.

**POZNÁMKA:**

Doporučujeme použít dodaný grilovací rošt. Umístěte jídlo na grilovací rošt a grilovací rošt umístěte na skleněnou otočnou desku.

Doporučujeme jídlo čas od času obrátit, abyste zajistili rovnoměrnější grilování.

1. Stisknutím číselných tlačítek (1-6) spustíte expresní vaření při 100 % mikrovlnném výkonu. Maximální doba, kterou můžete nastavit, je 6 minut.
2. Stiskněte tlačítko STOP/ZRUŠENÍ pro pozastavení vaření. Pro zrušení nastavení stiskněte znovu tlačítko STOP/ZRUŠENÍ.

**Mikrovlnná trouba umožňuje vaření ve dvou krocích.**

1. Stiskněte tlačítko Doba vaření. Na displeji se zobrazí "00:00".
2. Stisknutím číselných tlačítek (0-9) zadejte dobu vaření. Například zadejte dobu vaření stisknutím „7“, „0“, „0“.
3. Stiskněte tlačítko ÚROVEŇ VÝKONU a na displeji se zobrazí „PL10“.

4. Stisknutím číselných tlačítek (0-9) zadejte úroveň mikrovlnného výkonu. Například zadejte úroveň mikrovlnného výkonu stisknutím „8“.
5. Stiskněte jednou tlačítko Gril•Kombi a na displeji se zobrazí „G-1“.
6. Stiskněte jednou tlačítko Gril•Kombi a na displeji se zobrazí „G“, „0“, „0“.
7. Stisknutím tlačítka START zahájíte vaření.

#### **POZNÁMKA:**

Funkci rozmrazování lze použít pouze v prvním kroku. Automatické menu nemůže být krokem ve vícekrokovém programu vaření.

#### **Pro pokrmy připravené v automatickém režimu stačí nastavit jen druh pokrmu a hmotnost/množství. Trouba vám pomůže s nastavením výkonu a doby vaření.**

Například: Pokud chcete vařit 2 kusy brambor, postupujte podle následujících kroků:

1. Opakovaným stisknutím tlačítka Potato (Brambory) vyberte možnost hmotnosti vašeho jídla. Další informace naleznete v tabulce nabídky automatického vaření.
2. Stisknutím tlačítka START zahájíte vaření.

Například: chcete-li uvařit 700 g hovězího masa, postupujte podle níže uvedených kroků:

1. Opakovaným stisknutím tlačítka MEAT (maso) vyberte požadovaný program nabídky masa. Stiskněte jednou pro kuřecí maso, dvakrát pro hovězí a třikrát pro vepřové maso.

Například dvakrát stiskněte tlačítko MEAT (maso) pro výběr hovězího masa. Na displeji se zobrazí „BEEF“.

2. Stiskněte tlačítko START pro potvrzení. Na displeji se zobrazí hmotnost „300“.
3. Opakovaným stisknutím tlačítka MEAT (maso) vyberte hmotnost pro zvolený program. Informace naleznete v tabulce automatického menu. Například 3x stiskněte tlačítko Meat (Maso). Na displeji se zobrazí „700“.
4. Stisknutím tlačítka START zahájíte vaření.

<b>Nabídka</b>	<b>Disple</b>	<b>Hmotnos</b>	<b>Čas</b>	
Popcorn	50	50g	0'55''	
	100	100g	2'00''	
Brambory	1	230g	4'00''	
	2	460g	8'00''	
	3	690g	13'00''	
Pizza	100	100g	0'40''	
	200	200g	1'10''	
	400	400g	2'30''	
Zelenina (mražená)	150	150g	4'00''	
	350	350g	8'00''	
	500	500g	11'00''	
Nápoj	1	120ml	1'00''	
	2	240ml	2'00''	
	3	360ml	3'00''	
Můj talíř (maso, příloha)	250	250g	3'30''	
	350	350g	4'30''	
	500	500g	6'30''	
Můj talíř (maso, příloha)	KUŘE	400	400g	19'00''
		600	600g	23'00''
		800	800g	25'00''
		1000	1000g	28'00''
		1200	1200g	32'00''

Maso (hovězí)	HOVĚZÍ	300	300g	8'00"
		500	500g	11'00"
		700	700g	15'00"
		900	900g	18'00"
		1100	1100g	20'00"
Maso (vepřové)	VEPŘO VĚ	150	150g	8'00"
		300	300g	14'00"
		450	450g	18'00"
		600	600g	22'00"
		750	750g	26'00"

**POZNÁMKA:**

- U některých potravin je možná budete muset během vaření obrátit, abyste zajistili, že budou důkladně propečené a rovnoměrně zhnědnou.
- Hustota a tloušťka jídla může ovlivnit dobu vaření.
- Všechny doby vaření jsou pouze přibližné; upravte podle preferovaných chutí a receptů.
- Používejte pouze vhodné nádoby do mikrovlnné trouby a příslušnou fólii v mikrovlnné troubě. Před vařením propíchejte fólii vidličkou.

**Trouba umožňuje rozmrazování masa, drůbeže a mořských plodů. Doba rozmrazování a provozní výkon se nastaví automaticky podle přednastavené hmotnosti. Hmotnost rozmrazovaného jídla může být mezi 100 g a 2000 g.**

1. Stiskněte tlačítko Hmotnost•Čas a na displeji se zobrazí "dEF1".
2. Stiskněte numerická tlačítka (0-9) pro zadání hmotnosti. Například zadejte hmotnost stisknutím „6“, „0“, „0“ pro 600 g.
3. Stisknutím tlačítka START zahájíte vaření.

**POZNÁMKA:**

Velké kusy mohou být zmrzlé uprostřed. Abyste zajistili rovnoměrné rozmrazování, čas od času je otočte a během rozmrazování nalámejte na menší kousky.

Během rozmrazování vypusťte tekutiny, protože šťáva z jídla se může zahřát a jídlo se uvaří.

**Trouba také umožňuje rychlé rozmrazování.**

1. Stiskněte dvakrát tlačítko "Hmotnost•Čas"; trouba zobrazí "dEF2".
2. Stisknutím číselných tlačítek (0-9) zadejte dobu rozmrazování. Například zadejte dobu rozmrazování stisknutím „5“, „3“, „0“ na 5 minut a 30 sekund.
3. Výchozí úroveň mikrovlnného výkonu je 3 (30 %), pokud chcete úroveň výkonu změnit, stiskněte jednou tlačítko Napájení a na displeji se zobrazí „PL3“.
4. Stisknutím číselných tlačítek (0-9) změňte úroveň mikrovlnného výkonu. Například zadejte úroveň mikrovlnného výkonu stisknutím „2“ pro 20 % výkon.
5. Stisknutím tlačítka START zahájíte vaření.

**POZNÁMKA:**

Velké kusy mohou být zmrzlé uprostřed. Abyste zajistili rovnoměrné rozmrazování, čas od času je otočte a během rozmrazování nalámejte na menší kousky.

Během rozmrazování vypusťte tekutiny, protože šťáva z jídla se může zahřát a jídlo se uvaří.

**Postup vaření můžete nastavit v paměti.**

**Můžete nastavit maximálně 3 paměti, postupujte prosím podle níže uvedených kroků.**

Příklad: Pokud chcete vařit jídlo s 80 % mikrovlnným výkonem po dobu 3 minut a 20 sekund v rámci druhé paměti.

1. Stiskněte jednou „0“ (tlačítko paměti) a na displeji se zobrazí „1“. Stiskněte znovu tlačítko „0“ pro vstup do dalšího paměťového programu. Na displeji se zobrazí „2“.
2. Stiskněte tlačítko Doba pečení a poté zadejte dobu vaření stisknutím „3“, „2“, „0“. Na displeji se zobrazí „3:20“.
3. Stiskněte tlačítko Napájení a poté stisknutím vyberte 80% mikrovlnný výkon „8“. Na displeji se zobrazí „PL8“.
4. Stiskněte tlačítko STAR pro uložení nastavení.

Přístup k uložené paměti vaření

5. Opakovaným stisknutím tlačítka „0“ (tlačítko paměti) vyberte požadovaný uložený paměťový program. Na displeji se zobrazí „1“, „2“ nebo „3“.

**POZNÁMKA:**

Chcete-li přepsat uložený paměťový program, opakujte výše uvedené kroky 1-3 ve stejném paměťovém programu. Pokud dojde k výpadku proudu, paměť vaření se vymaže.

**Tipy na používání trouby**

Tuto funkci použijte pro rychlé ohřátí (100 % mikrovlnného výkonu) nebo vaření pokrmů. V pohotovostním režimu stiskněte tlačítko START a trouba bude fungovat po dobu 30 sekund. S každým následným stisknutím tlačítka START se provozní doba prodlouží o 30 sekund

**POZNÁMKA:**

Opětovným stisknutím tlačítka START prodloužíte dobu vaření o 30 sekund ve všech programech kromě automatického režimu, vícestupňového vaření a režimu automatického rozmrazování.

**Tato funkce se používá pro zabránění nekontrolovatelného či nečekaného použití trouby dětmi. Když je trouba zablokovaná, objeví se příslušná ikona a troubu nelze použít.**

Pro zablokování trouby stiskněte a podržte tlačítko STOP. Když uslyšíte pípnutí, trouba je zablokovaná a na displeji se objeví symbol klíče. Dokud bude trouba zablokovaná, všechna tlačítka budou neúčinná.

Pro odblokování trouby stiskněte a znovu podržte tlačítko STOP. Až uslyšíte pípnutí, trouba bude odblokovaná.

**Tuto funkci použijte pro ztlumení zvuku klávesnice (pípnání).**

Stiskněte klávesu „8“ a podržte ji, dokud neuslyšíte dvě krátká pípnutí. Pípnutí klávesnice je nyní ztlumeno (pípnutí konce vaření zůstane zapnuté).

Chcete-li znovu zapnout pípnutí klávesnice, stiskněte klávesu „8“ a podržte ji, dokud neuslyšíte dvě krátká pípnutí.

1. Než začnete čistit mikrovlnnou troubu, vytáhněte zástrčku ze zásuvky.
2. Vnitřek trouby udržujte vždy v čistotě. Pokud částičky pokrmu nebo tekutiny, které stříkají na stěny nebo dno trouby, zaschnou, otřete je navlhčeným hadříkem. Nedoporučuje se používání hrubých čistících nebo agresivních prostředků.
3. Vnější povrch trouby čistěte navlhčeným hadříkem. Aby nedošlo k poškození vnitřních stěn mikrovlnné trouby, dbejte na to, aby se do průduchů nevyllila voda.
4. Kontrolní panel nesmí přijít do kontaktu s vodou. Čistěte ho měkkým a navlhčeným hadříkem. K čištění kontrolního panelu nepoužívejte mycí nebo agresivní čistící prostředky ani spreje.
5. Pokud se na vnitřním nebo vnějším povrchu trouby objeví pára, otřete ji měkkým hadříkem. To se může stát v případě, že mikrovlnnou troubu používáte ve vlhkých místnostech, v žádném případě se nejedná o poruchu trouby.
6. Občas vyjměte také skleněný talíř z trouby a očistěte jej. Skleněný talíř (podstavec) myjte teplou vodou nebo v myčce.
7. Ložiskový prstenec a dno (spodní povrch) vnitřní části trouby je třeba pravidelně čistit, v opačném případě může trouba pracovat hlučně. Jednoduše očistěte dno v troubě jemným čistícím prostředkem, vodou nebo prostředkem na čištění skla a nechte uschnout. Ložiskový prstenec můžete omývat teplou vodou nebo v myčce na nádobí. Po dlouhodobém používání trouby se na kolečkách ložiskového prstence objeví výpary, které se uvolňují při vaření; nemají žádný vliv na jeho funkci. Při vyjmutí ložiskového prstence z drážky na dně komory (vnitřku trouby) dejte pozor, abyste ho zase správně umístili.
8. Případný nepříjemný pach z trouby můžete odstranit tak, že do hluboké nádoby na přípravu pokrmů v troubě nalijete šálek vody a nakrájíte kůru z jednoho citronu. Nádobu vložte na pět minut do mikrovlnné trouby a troubu zapněte.

### ŽIVOTNÍ PROSTŘEDÍ

Až přístroj doslouží, nevyhazujte jej do běžného komunálního odpadu, ale odevzdejte jej do sběrný určené pro recyklaci. Pomůžete tím chránit životní prostředí.

## INSTALACE

1. Nejdříve zkontrolujte, jestli jste z vnitřku trouby vyndali veškerý obalový materiál.
2. Po jeho odstranění zkontrolujte troubu, jestli nedošlo k jejímu poškození, např.:
  - ohnuté dveře,
  - poškozené dveře,
  - poškození nebo nerovnosti ve skle (okénku) na dveřích nebo na displeji,
  - nerovnosti ve vnitřku trouby.Jakmile zjistíte některé z uvedených poškození, přestaňte troubu používat.
3. Mikrovlnná trouba váží 13 kg; postavte ji na rovnou a dostatečně pevnou plochu, která unese váhu trouby.
4. Troubu položte, co nejdále od tepelných zdrojů a páry.
5. Na horní stěnu trouby nic nepokládejte.
6. Pro správnou cirkulaci vzduchu kolem přístroje by mělo být: kolem trouby alespoň 20 cm a nad ní 30 cm volného prostoru.
7. Neodnímejte pohonnou hřídel otočného talíře uvnitř trouby.
8. Pokud mikrovlnnou troubu používají děti, musejí být pod pečlivým dohledem dospělých osob.
9. Elektrická zásuvka musí být přístupná tak, aby bylo možné spotřebič v případě nouze snadno odpojit. Nebo by mělo být možné izolovat troubu od napájení začleněním vypínače odpovídajícího pravidlům pro kabeláž. V tomto případě je třeba dodržovat stávající ustanovení norem elektrické bezpečnosti. Připojte spotřebič ke zdroji jednofázového napětí 230 V/50 Hz střídavého proudu prostřednictvím správně nainstalované zásuvky s uzemněním. **VAROVÁNÍ!** **TOTO ZARÍZENÍ MUSÍ BÝT UZEMNENO!**
10. Trouba potřebuje 1,3 KVA příkonu. Doporučujeme vám, abyste se při instalaci trouby poradili s opravářem, případně s vhodným odborníkem.

**POZOR: Trouba je vybavena vlastní pojistkou, a to 250 V, 8 A.**

## SPECIFIKACE

Spotřeba el. energie .....	230V ~50Hz, 1250W
Výkon .....	800W
Gril .....	1000W
Funkční frekvence .....	2450MHz
Vnější rozměry.....	485 x 293 x 410 mm
Objem trouby.....	23 litrů
Hmotnost bez obalu .....	Přibližně 13 kg
Hladina hluku.....	Lc < 58 dB (A)



**Tento přístroj je označen v souladu s evropskou směrnicí 2002/96/ES o elektrickém a elektronickém odpadu (waste electrical and electronic equipment - WEEE).**

**Směrnice obsahuje nařízení o sběru a nakládání s odpadky elektrického a elektronického charakteru, které platí v EU.**

## ROZMĚRY PRO INSTALACI

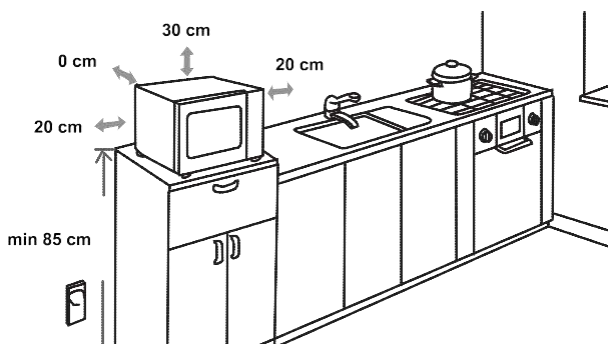

## PORUCHY FUNKCE PŘIJÍMAČŮ (INTERFERENCE)

Mikrovlnná trouba může způsobit poruchu funkce vašeho rádiového nebo televizního přijímače, popř. jiných obdobných přístrojů. V případě, že se vyskytne interference, můžete tuto poruchu snížit, případně zcela odstranit, následovně:

- Očistěte dveře a povrch těsnění v troubě.
- Umístěte rušený přijímač co možná nejdále od mikrovlnné trouby.
- Své rádio nebo televizi vybavte vhodnou anténou, kterou umístíte tak, aby zajistila silný příjem signálu..

**VYHRAZUJEME SI PRÁVO NA ZMĚNY, KTERÉ NEMAJÍ VLIV NA FUNKČNOST SPOTŘEBIČE.**

## NEŽ ZAVOLÁTE OPRAVÁŘE

1. V případě, že mikrovlnná trouba vůbec nefunguje, nebo se nerozsvítí displej, popř. zhasne:
  - a) Zkontrolujte, jestli je trouba správně připojená do elektrické sítě. Pokud není, vytáhněte zástrčku ze zásuvky a vyčkejte 10 vteřin; poté ji znovu zastrčte.
  - b) Zkontrolujte, jestli je pojistka elektrického vedení neporušená, nebo jestli nevypadla pojistka v domě. Pokud jsou všechny pojistky funkční, vyzkoušejte zásuvku zapojením jiného přístroje.
2. V případě, že mikrovlnná trouba nehřeje, tj. nevytváří mikrovlnný paprsek:
  - a) Zkontrolujte, jestli jsou programovací hodiny správně nastavené.
  - b) Zkontrolujte, jestli jsou dvířka správně zavřená a bezpečnostní zámek uzamčen. Pokud tomu tak není, trouba nebude fungovat.

**V případě, že se vám pomocí tohoto návodu nepodařilo odstranit závadu, spojte se s autorizovaným opravářem.**

**Přístroj pro domácí použití k ohřevu potravin a nápojů pomocí elektromagnetické energie, pouze pro vnitřní použití.**

## ZÁRUKA A SERVIS

Pokud potřebujete informace nebo máte problém, obraťte se na středisko péče o zákazníky Hisense ve vaší zemi (jeho telefonní číslo najdete v letáku s celosvětovou zárukou). Pokud ve vaší zemi není Centrum péče o zákazníky, obraťte se na místního prodejce Hisense nebo se obraťte na servisní oddělení domácích spotřebičů Hisense.

**Pouze pro osobní potřebu!**

**PŘEJEME VÁM MNOHO POTĚŠENÍ PŘI POUŽÍVÁNÍ SPOTŘEBIČE**

# Hisense

SZANOWNY  
KLIENCIE

Dziękujemy za Twój zakup. Wierzymy, że niedługo zrozumiesz, iż możesz polegać na naszych produktach. Aby ułatwić Ci używanie urządzenia, dołączamy do niego zrozumiałą instrukcję obsługi.

Instrukcja pomoże Ci zapoznać się z Twoim nowym urządzeniem. Przeczytaj ją uważnie przed rozpoczęciem użytkowania urządzenia.

Upewnij się, że dostarczone urządzenie nie jest uszkodzone. W przypadku stwierdzenia uszkodzeń, skontaktuj się z miejscowym sprzedawcą. Numer telefonu znajdziesz na potwierdzeniu zakupu lub dostawy.

Mamy nadzieję, że urządzenie sprawi Ci wiele przyjemności.



Urządzenie jest przeznaczone do użytku domowego do podgrzewania żywności i napojów za pomocą energii elektromagnetycznej. Tylko do użytku w pomieszczeniach.

## INSTRUKCJA OBSŁUGI

Ta instrukcja jest przeznaczona dla użytkownika. Zawiera opis kuchenki i sposób jej używania. Instrukcja dotyczy również innych typów urządzenia, w związku z czym możesz w niej znaleźć informacje, które nie mają zastosowania do Twojego urządzenia.

Zastrzegamy sobie prawo do wprowadzania zmian w instrukcji obsługi.



Nie dotykać powierzchni urządzeń grzewczych lub kuchennych. Urządzenia to rozgrzewają się podczas pracy. Dzieci powinny przebywać w bezpiecznej odległości. Ryzyko oparzenia!



Energia mikrofalowa & Wysokie napięcie!  
Nie usuwać pokrywy.

**OSTRZEŻENIE!** Urządzenie i akcesoria nagrzewają się podczas pracy. Zachować ostrożność, by uniknąć dotknięcia gorących elementów. Dzieci poniżej 8 roku życia nie powinny używać urządzenia, chyba że pozostają pod stałym nadzorem. Dzieci powinny pozostawać pod nadzorem, by nie bawiły się urządzeniem.

Niniejsze urządzenie nie jest przeznaczone do użytku przez osoby (w tym dzieci poniżej 8 roku życia) o ograniczonych zdolnościach fizycznych, sensorycznych lub umysłowych, lub osoby bez doświadczenia i wiedzy, chyba że będą one nadzorowane lub zostaną poinstruowane w zakresie obsługi urządzenia przez osobę odpowiedzialną za ich bezpieczeństwo. Dzieci nie powinny bawić się urządzeniem. Dzieci mogą wykonywać prace konserwacyjne dopiero, gdy ukończą 8 lat. W trakcie prac konserwacyjnych muszą pozostawać pod nadzorem osoby dorosłej.

Trzymać urządzenie i jego kabel zasilający poza zasięgiem dzieci poniżej 8 roku życia.

- **OSTRZEŻENIE:** Z uwagi na generowane wysokie temperatury (dla modelu z funkcją grillowania), kiedy urządzenie pracuje w trybie kombinowanym, dzieci powinny używać go wyłącznie pod nadzorem osób dorosłych.

- **OSTRZEŻENIE:** Jeżeli drzwiczki lub ich uszczelki są uszkodzone, nie należy używać kuchenki, dopóki nie zostanie naprawiona przez wykwalifikowaną osobę.
- **OSTRZEŻENIE:** Ryzykowne jest przeprowadzanie napraw, obejmujących usuwanie pokrywy chroniącej przed narażaniem na energię mikrofalową, przez osoby niedoświadczone.
- **OSTRZEŻENIE:** Nie wolno podgrzewać cieczy i innej żywności w zamkniętych pojemnikach - ryzyko eksplozji.
- Dzieci powinny pozostawać pod nadzorem, by nie bawiły się urządzeniem.
- Nie usuwać nóżek kuchenki mikrofalowej. Nie zakrywać otworów wentylacyjnych.
- Używać wyłącznie akcesoriów odpowiednich dla kuchenek mikrofalowych.
- Podczas podgrzewania żywności w plastikowym lub papierowym pojemniku należy zwracać uwagę na piekarnik ze względu na możliwość zapłonu.
- W przypadku zauważenia dymu, wyłącz lub odłącz urządzenie i nie otwieraj drzwiczek kuchenki, by zdusić płomień.
- Podgrzewanie napojów w mikrofali może spowodować opóźnione wrzenie. Zachować ostrożność podczas sięgania po pojemnik.
- Zawartość butelek do karmienia i słoiczków dla niemowląt należy wymieszać lub wstrząsnąć, a przed podaniem sprawdzić temperaturę, aby uniknąć poparzeń.

- Jajek w skorupkach i całych jajek ugotowanych na twardo nie należy podgrzewać w kuchenke mikrofalowej, ponieważ mogą eksplodować nawet po zakończeniu podgrzewania w kuchenke mikrofalowej.
- Do czyszczenia powierzchni drzwiczek, uszczelek drzwiowych i wnętrza kuchenki używać wyłącznie delikatnych mleczek i detergentów, aplikowanych na gąbce lub miękkiej ściereczce.
- Należy regularnie czyścić kuchenkę i usuwać resztki jedzenia.
- Nieutrzymanie kuchenki w czystości prowadzi do pogorszenia stanu powierzchni, co ma negatywny wpływ na żywotność urządzenia i może powodować niebezpieczne sytuacje.
- Jeśli kabel zasilający jest uszkodzony, musi zostać wymieniony przez producenta, autoryzowany serwis lub podobne doświadczone osoby.
- Kabel zasilający nie może zwisać na krawędzi stołu czy blatu.
- W celu uniknięcia niebezpiecznych sytuacji nie podłączać urządzenia do zewnętrznego wyłącznika czasowego lub systemów zdalnej kontroli.
- Nie wymieniać żarówki wewnątrz kuchenki. Żarówkę musi wymienić serwis Hisense.
- Do czyszczenia nie stosować odkurzaczy parowych, myjek wysokociśnieniowych, ostrych przedmiotów, ściernych środków czyszczących i gąbek oraz odplamiaczy.

Poniżej wymieniono pewne zasady, których należy przestrzegać, aby zapewnić najwyższą wydajność tej kuchenki:

1. W trakcie używania kuchenki szklana taca, ramiona rolowe, złączki itp. muszą być na swoich miejscach.
2. Nie używać kuchenki do celów innych niż przygotowanie jedzenia, np. suszenia ubrań, papieru czy sterylizacji.
3. Nie włączać mikrofali, gdy jest pusta. Może to uszkodzić kuchenkę.
4. Nie używać komory mikrofali do przechowywania czegokolwiek, np. dokumentów, książek kucharskich itp.
5. Nie gotować żywności otoczonej membraną, takich jak żółtka jaja, ziemniaki, kurze wątróbki, bez uprzedniego przekłucia tej membrany widelcem w kilku miejscach.
6. Nie wkładać niczego w otwory na obudowie.
7. Nigdy nie usuwać części kuchenki, takich jak nóżki, złączki, śrubki itp.
8. Nie stawiać żywności bezpośrednio na szklanej tacy. Przed umieszczeniem w kuchence położyć żywność na/w odpowiednim naczyniu. **WAŻNE** - W KUCHENCIE MIKROFALOWEJ NIE UŻYWAĆ:
  - Nie używać metalowych patelni i naczyń z metalowymi uchwytyami.
  - Nie używać przedmiotów z metalowym wykończeniem.
  - Nie używać pokrytych papierem toreb z drucianym elementem.
  - Nie używać naczyń melaminowych, ponieważ materiał ten wchłania energię mikrofalową. Może to spowodować pękanie i zwęglanie naczyń, co spowalnia tempo gotowania.
  - Nie używać naczyń Centura. Powłoka nie jest odpowiednia do mikrofali. Nie używać kubków Corolle Livingware.
  - Nie gotować w pojemnikach z ograniczoną możliwością otwierania, takich jak butelki po napojach czy trwale zamknięte butelki oleju. Po podgrzaniu te pojemniki mogą eksplodować.
  - Nie używać tradycyjnych termometrów do mięsa i pieczenia.
  - Istnieją termometry przeznaczone do użytku w kuchenkach mikrofalowych. Można używać tych termometrów.
9. Akcesoria do mikrofali stosować zgodnie z zaleceniami ich producenta.
10. Nie używać kuchenki do smażenia w głębokim tłuszczu.
11. Należy pamiętać, że kuchenka mikrofalowa podgrzewa płyn w pojemniku, a nie sam pojemnik. Nawet jeśli w momencie wyjmowania z kuchenki

pojemnik nie jest gorący w dotyku, należy pamiętać, że po wyjęciu żywność/płyn w pojemniku będzie wydzielał tyle samo pary, co podczas tradycyjnego gotowania.

12. Należy zawsze osobiście sprawdzić temperaturę przygotowanej potrawy, szczególnie w przypadku podgrzewania lub gotowania żywności dla dzieci. Zaleca się, by nigdy nie spożywać potrawy/napoju bezpośrednio po wyjęciu z kuchenki. Należy pozostawić naczynie na kilka minut i wymieszać potrawę/napój, by równomiernie rozprowadzić ciepło.
13. Jedzenie zawierające mieszankę tłuszczu i wody, np. rosół, należy pozostawić w kuchence na 30-60 sekund po zakończeniu gotowania. Dzięki temu mieszanka osiądzie, co zapobiegnie bulgotaniu po włożeniu łyżki lub dodaniu kostki rosółowej.
14. Podczas przygotowywania/gotowania jedzenia/płynów należy pamiętać, że niektóre potrawy, np. puddingi, dzemy czy mięso mielone, ogrzewają się bardzo szybko. Żywności z wysoką zawartością tłuszczu lub cukrów nie podgrzewać/gotować w plastikowych pojemnikach.
15. Akcesoria kuchenne mogą być gorące - przenika nań ciepło z podgrzewanego jedzenia. Dotyczy to szczególnie sytuacji, gdy rączki akcesoriów kuchennych pokryte są plastikiem. Może być konieczne użycie rękawic kuchennych.
16. Aby zmniejszyć ryzyko zapłonu wewnątrz komory kuchenki:
  - a) Nie gotować jedzenia zbyt długo. Nadzorować pracę mikrofal, gdy umieszczono w niej przedmioty z papieru, plastiku lub innej substancji palnej.
  - b) Usunąć druciane opaski z toreb przed włożeniem ich do kuchenki.
  - c) Jeżeli dojdzie do zapłonu, nie otwierać drzwiczek kuchenki, wyciągnąć wtyczkę z gniazdka lub wyłączyć bezpieczniki.

# PANEL STEROWANIA



## WYŚWIETLACZ

Wyświetla godzinę, czas gotowania i ustawienia.

## CZAS GOTOWANIA

Gotowanie wg czasu.

## WAGA•CZAS ROZMRAŻANIA

Rozmrażanie żywności wg czasu lub wagi.

## ZEGAR•STOPER

Ustawianie zegara i stopera.

## POZIOM MOCY

Wybór poziomu mocy.

## GRILL•GOTOWANIE KOMBINOWANE

Wybór grillowania lub gotowania kombinowanego.

## IKONY

Ustawienie czasu i wagi potrawy oraz wybór programów auto.

## 0 – 9

Wprowadzanie czasu gotowania i wagi.

## STOP/CANCEL

Rozmrażanie żywności wg wagi.

## 0 (FUNKCJA PAMIĘCI)

Wybór programu pamięci.

## START/+30 SEC

Szybkie włączenie na 30 sekund, wydłużenie gotowania o 30 sekund (każde wciśnięcie) lub potwierdzenie parametrów gotowania.

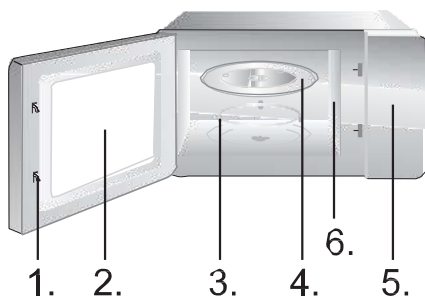

1. System blokady drzwiczek
2. Okno kuchenki
3. Wspornik rolkowy
4. Szklana taca
5. Panel sterowania
6. Falowód (nie usuwać płytki mikrowej pokrywającej falowód)

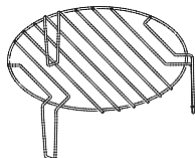

## INSTRUKCJA STOSOWANIA

### ZEGAR

**Kuchenka jest wyposażona w zegar cyfrowy. Gdy piekarnik jest w trybie czuwania, zegar można ustawić w trybie 12-godzinnym, naciskając przycisk Clock•Timer.**

1. Wcisnąć Clock•Timer. Cyfry zaczną migać.
2. Wcisnąć przyciski numeryczne (0-9) wprowadzić czas. Na przykład, aby wprowadzić godzinę 12:30, należy kolejno nacisnąć „1”, „2”, „3”, „0”. Wprowadzona godzina musi mieścić się w przedziale 1-12, a minuty muszą mieścić się w przedziale 0-59.
3. Ponownie wcisnąć Clock•Timer by zakończyć ustawianie Clock•Timer. „:” zacznie migać. Czas został ustawiony.

#### **UWAGA:**

Przed użyciem należy upewnić się, że ustawiono zegar.

### STOPER

**W celu ustawienia alarmu należy użyć stopera.**

1. Wcisnąć dwukrotnie przycisk Clock•Timer. Na wyświetlaczu ukaże się „00:00”.
2. Wcisnąć przyciski numeryczne (0-9) wprowadzić czas. Najdłuższy możliwy do ustawienia czas to 99 minut i 99 sekund.
3. Wcisnąć przycisk START, aby potwierdzić ustawienie.
4. Gdy minie ustawiony czas, kuchenka mikrofalowa wyda sygnał dźwiękowy i powróci do swojego pierwotnego stanu.

#### **UWAGA:**

- Podczas odliczania nie ma możliwości użycia innych funkcji.
- Kiedy nie używasz mikrofalówki, ta funkcja umożliwia stosowanie mikrofalówki jako stopera.
- Upewnić się, że zegar został ustawiony.

1. Wcisnąć przycisk czasu gotowania. Na wyświetlaczu ukaże się "00:00".
2. Wcisnąc przyciski numeryczne (0-9) wprowadzić czas gotowania. Na przykład, by ustawić czas gotowania na 5 minut, należy wcisnąć kolejno "5", "0", "0".
3. Nacisnąć przycisk Power, a wyświetlacz pokaże „PL10”.
4. Wcisnąc przyciski numeryczne (0-9) wprowadzić poziom mocy mikrofal. (Ustawienia mocy wskazano w poniższej tabeli.) Na przykład, wprowadzić poziom mocy, wcisnąc „6”.
5. Wcisnąć przycisk START, aby potwierdzić ustawienie i rozpocząć gotowanie.
6. Gdy kuchenka mikrofalowa jest w użyciu, nacisnąć przycisk poziomu mocy, a następnie naciskać przyciski numeryczne (0–9), aby zmienić poziom mocy mikrofal. Przez pozostały czas mikrofała będzie działać z wybraną mocą.
7. Wcisnąć przycisk STOP/Cancel, by zatrzymać gotowanie. Wcisnąć przycisk STOP/Cancel ponownie, aby wymazać ustawienie.

**UWAGA:**

Wybór PL0 (0%) oznacza zerową moc mikrofal. Ten poziom jest przeznaczony wyłącznie do usuwania zapachów.

Wartość	10	9	8	7	6	5	4	3	2	1	0
Wyświetl	PL10	PL9	PL8	PL7	PL6	PL5	PL4	PL3	PL2	PL1	PL0
Moc	100%	90%	80%	70%	60%	50%	40%	30%	20%	10%	0%

**Grillowanie nadaje się szczególnie do przyrządzania cienkich plastrów mięsa, eskalopek lub steków, kotletów, szaszłyków, kiełbasek i porcji kurczaka. Nadaje się również do opiekania chleba tostowego czy kanapek oraz przygotowywania dań au gratin.**

1. Nacisnąć przycisk Grill•Combi, a wyświetlacz pokaże „G-1”.
2. Wcisnąc przyciski numeryczne (0-9) wprowadzić czas gotowania.
3. Wcisnąć przycisk START, aby potwierdzić ustawienie i rozpocząć gotowanie.

**UWAGA:**

Zalecamy stosowanie dołączonego ruszta do grillowania. Umieścić jedzenie na ruszcie do grillowania, a następnie postawić ruszt na szklanym talerzu obrotowym.

Aby uzyskać równomierny efekt, od czasu do czasu obróć grillowane jedzenie.

**Kuchenka będzie wykorzystywać mikrofałe przez 55% czasu, a grillować przez 45% czasu. Ten tryb pracy jest odpowiedni do gotowania budyniów, sufletów, omeletów, pieczonych ziemniaków i drobiu.**

1. Dwukrotnie nacisnąć przycisk Grill•Combi, a wyświetlacz pokaże „C-1”.
2. Wciskając przyciski numeryczne (0-9) wprowadzić czas gotowania.
3. Wcisnąć przycisk START, aby potwierdzić ustawienie i rozpocząć gotowanie.

**UWAGA:**

Zalecamy stosowanie dołączonego ruszta do grillowania. Umieść jedzenie na ruszcie do grillowania, a następnie postaw ruszt na szklanym talerzu obrotowym.

Aby uzyskać równomierny efekt, od czasu do czasu obróć grillowane jedzenie.

**Kuchenka będzie wykorzystywać mikrofałe przez 36% czasu, a grillować przez 64% czasu. Ten tryb pracy nadaje się do gotowania ryb lub potraw au gratin.**

1. Trzykrotnie nacisnąć przycisk Grill•Combi, a wyświetlacz pokaże „C-2”.
2. Wciskając przyciski numeryczne (0-9) wprowadzić czas gotowania.
3. Wcisnąć przycisk START, aby potwierdzić ustawienie i rozpocząć gotowanie.

**UWAGA:**

Zalecamy stosowanie dołączonego ruszta do grillowania. Umieść jedzenie na ruszcie do grillowania, a następnie postaw ruszt na szklanym talerzu obrotowym.

Aby uzyskać równomierny efekt, od czasu do czasu obróć grillowane jedzenie.

1. Wcisnąć przyciski numeryczne (1-6), by rozpocząć gotowanie ekspresowe z mocą 100%. Maksymalny czas, który można ustawić to 6 minut.
2. Wcisnąć przycisk STOP/Cancel, by zatrzymać gotowanie. Wcisnąć przycisk STOP/Cancel ponownie, aby wymazać ustawienie.

**Kuchenka mikrofalowa umożliwi gotowanie dwuetapowe.**

1. Wcisnąć przycisk czasu gotowania. Na wyświetlaczu ukaże się "00:00".
2. Wciskając przyciski numeryczne (0-9) wprowadzić czas gotowania. Na przykład, ustawić czas gotowania, wybierając kolejno "7", "0", "0".
3. Nacisnąć przycisk Power Level, a wyświetlacz pokaże „PL10”.

4. Wcisnąc przyciski numeryczne (0-9) wprowadzić poziom mocy mikrofal. Na przykład, wprowadzić poziom mocy mikrofal, wciskając „8”.
5. Nacisnąć przycisk Grill•Combi, a wyświetlacz pokaże „G-1”.
6. Wcisnąc przyciski numeryczne (0-9) wprowadzić czas gotowania. Na przykład, ustawić czas gotowania, wybierając kolejno „5”, „0”, „0”.
7. Wcisnąć przycisk START, aby potwierdzić ustawienie i rozpocząć gotowanie.

#### **UWAGA:**

Rozmrażanie można ustawić wyłącznie jako pierwszy etap. Gotowanie z menu automatycznego nie może być etapem w ramach gotowania wieloetapowego.

#### **W przypadku gotowania w menu automatycznym należy ustawić tylko rodzaj żywności oraz wagę/ilość. Kuchenka pomoże w ustawieniu mocy i czasu.**

Na przykład: Jeśli chcesz ugotować 2 kawałki ziemniaków, wykonaj poniższe czynności:

1. Nacisnąć kilkakrotnie przycisk Potato, aby wybrać opcję wagi żywności. Więcej informacji można znaleźć w tabeli menu automatycznego gotowania.
2. Wcisnąć przycisk START, aby potwierdzić ustawienie i rozpocząć gotowanie.

Na przykład: Jeśli chcesz ugotować 700 g wołowiny, wykonaj poniższe czynności:

1. Wielokrotnie wcisnąć przycisk MEAT, by wybrać program gotowania mięsa. Wcisnąć raz, by wybrać gotowanie kurczaka, dwa razy - wołowiny, trzy - wieprzowiny.

Na przykład, nacisnąć dwukrotnie przycisk MEAT, by wybrać wołowinę. Na wyświetlaczu ukaże się „BEEF”.

2. Wcisnąć przycisk START, aby potwierdzić. Na wyświetlaczu ukaże się waga „300”.
3. Nacisnąć wielokrotnie przycisk MEAT, aby wybrać wagę dla wybranego wcześniej programu. Więcej informacji można znaleźć w tabeli menu automatycznego gotowania. Na przykład, nacisnąć trzykrotnie przycisk Meat. Na wyświetlaczu ukaże się „700”.
4. Wcisnąć przycisk START, aby potwierdzić ustawienie i rozpocząć gotowanie.

<b>Menu</b>	<b>Wyśw</b>	<b>Waga</b>	<b>Czas</b>	
Popcorn	50	50 g	0'55''	
	100	100 g	2'00''	
Ziemniaki	1	230 g	4'00''	
	2	460 g	8'00''	
	3	690 g	13'00''	
Pizza	100	100 g	0'40''	
	200	200 g	1'10''	
	400	400 g	2'30''	
Warzywa (mrożone)	150	150 g	4'00''	
	350	350 g	8'00''	
	500	500 g	11'00''	
Napoje	1	120ml	1'00''	
	2	240ml	2'00''	
	3	360ml	3'00''	
Moje danie (mięso, dodatki)	250	250 g	3'30''	
	350	350 g	4'30''	
	500	500 g	6'30''	
Moje danie (mięso, dodatki)	CHIC	400	400 g	19'00''
		600	600 g	23'00''
		800	800 g	25'00''
		1000	1000 g	28'00''
		1200	1200 g	32'00''

Wołowina	BEEF	300	300 g	8'00''
		500	500 g	11'00''
		700	700 g	15'00''
		900	900 g	18'00''
		1100	1100 g	20'00''
Wieprzowina	PO	150	150 g	8'00''
		300	300 g	14'00''
		450	450 g	18'00''
		600	600 g	22'00''
		750	750 g	26'00''

**UWAGA:**

- W przypadku niektórych potraw może być konieczne odwrócenie ich podczas gotowania, aby upewnić się, że są dokładnie ugotowane i równomiernie przyrumienione.
- Gęstość i grubość żywności może wpłynąć na czas gotowania.
- Wszystkie czasy gotowania są jedynie orientacyjne; należy dostosować czas gotowania się do własnego gustu i przepisów.
- W kuchence mikrofalowej używać tylko pojemników i folii odpowiednich do mikrofalówki. Przed gotowaniem nakłuć folię widelcem.

**Kuchenka umożliwia rozmrażanie mięsa, drobiu i owoców morza. Czas rozmrażania i moc mikrofal zostaną dostosowane na podstawie ustawionej wagi. Waga rozmrażanej żywności może wynosić od 100 g do 2000 g.**

1. Nacisnąć przycisk Wgt•Time, a wyświetlacz pokaże „dEF1”.
2. Wciskając przyciski numeryczne (0-9) wprowadzić wagę. Na przykład, naciskając kolejno „6”, „0”, „0” można ustawić wagę 600g.
3. Wcisnąć przycisk START, aby potwierdzić ustawienie i rozpocząć gotowanie.

**UWAGA:**

Większe kawałki mogą być zmrożone w środku. W celu zapewnienia równomiernego rozmrażania, w czasie rozmrażania od czasu do czasu obrócić kawałki i połamać je na mniejsze części.

Odlewać płyny w trakcie rozmrażania, ponieważ soki z żywności mogą się nagrzać i zagotować rozmrażaną żywność.

**Kuchenka posiada również funkcję szybkiego rozmrażania.**

1. Dwukrotnie nacisnąć przycisk Wgt•Time, a wyświetlacz pokaże „dEF2”.
2. Wciskając przyciski numeryczne (0-9) wprowadzić czas rozmrażania. Na przykład, naciskając kolejno „5”, „3”, „0” można ustawić czas rozmrażania na 5 minut i 30 sekund.
3. Domyślny poziom mocy mikrofal to 3 (30%). Chcąc zmienić poziom mocy, należy nacisnąć raz przycisk Power, a na wyświetlaczu pojawi się „PL3”.
4. Wcisnąć przyciski numeryczne (0-9), by zmienić poziom mocy mikrofal. Na przykład, wprowadzić poziom mocy mikrofal 20%, wciskając „2”.
5. Wcisnąć przycisk START, aby potwierdzić ustawienie i rozpocząć gotowanie.

**UWAGA:**

Większe kawałki mogą być zmrożone w środku. W celu zapewnienia równomiernego rozmrażania, w czasie rozmrażania od czasu do czasu obrócić kawałki i połamać je na mniejsze części.

Odlewać płyny w trakcie rozmrażania, ponieważ soki z żywności mogą się nagrzać i zagotować rozmrażaną żywność.

**Procedurę gotowania można zapisać w pamięci.**

**Można zapisać najwyżej 3 procedury. Należy postępować wg poniższych wytycznych.**

Przykład: Chcąc gotować jedzenie z mocą mikrofal 80% przez 3 minuty i 20 sekund, korzystając z drugiej zapisanej w pamięci procedury:

1. Nacisnąć przycisk „0” (przycisk Memory), a wyświetlacz pokaże „1”. Ponownie wcisnąć „0”, by uruchomić kolejną zapisaną procedurę. Na wyświetlaczu ukaże się „2”.
2. Wcisnąć przycisk czasu gotowania, a następnie wybrać czas gotowania, wciskając kolejno „3”, „2”, „0”. Na wyświetlaczu ukaże się „03:20”.
3. Wcisnąć przycisk Power, następnie wybrać poziom mocy 80%, wciskając przycisk numeryczny „8”. Na wyświetlaczu ukaże się „PL8”.
4. Wcisnąć przycisk START, aby potwierdzić ustawienie.

**Aby skorzystać z zapisanych w pamięci procedur**

5. Wielokrotnie wcisnąć przycisk numeryczny „0” (przycisk Memory), by wybrać zapisaną w pamięci procedurę. Na wyświetlaczu ukaże się „1”, „2” lub „3”.

**UWAGA:**

Aby nadpisać zapisany program, powtórzyć opisane powyżej kroki 1-3 w danym zapisanym programie.

Przerwa w dostawie prądu powoduje utratę zapisanych procedur.

**Wskazówki dotyczące korzystania z kuchenki**

Użyć tej funkcji, aby szybko podgrzać (100% mocy) lub ugotować jedzenie. W trybie czuwania nacisnąć przycisk START, a kuchenka będzie działać przez 30 sekund. Każde kolejne naciśnięcie przycisku START wydłuży czas działania o 30 sekund.

**UWAGA:**

Ponowne naciśnięcie przycisku START wydłuży czas gotowania o 30 sekund we wszystkich programach z wyjątkiem trybu automatycznego, gotowania wieloetapowego i automatycznego rozmrażania.

**Ta funkcja służy do zapobiegania niekontrolowanemu lub przypadkowemu użyciu piekarnika przez dzieci. Gdy panel sterowania jest zablokowany, wyświetlana jest odpowiednia ikona, a wszystkie funkcje są wyłączone.**

Aby zablokować kuchenkę, nacisnąć i przytrzymać przycisk STOP. Sygnał dźwiękowy oznacza, że kuchenka jest zablokowana. Na wyświetlaczu pojawia się symbol klucza. Jeśli kuchenka jest zablokowana, wszystkie klawisze nie działają. Aby odblokować panel sterowania, ponownie nacisnąć i przytrzymać klawisz STOP. Sygnał dźwiękowy oznacza, że kuchenka została odblokowana.

**Ta funkcja służy do wyciszenia dźwięku klawiszy.**

Wcisnąć przycisk numeryczny „8” i przytrzymać go do momentu usłyszenia dwóch krótkich sygnałów dźwiękowych. Klawisze są teraz wyciszone (sygnał dźwiękowy zakończenia gotowania pozostaje aktywny).

Aby włączyć dźwięk klawiszy, należy ponownie wcisnąć przycisk numeryczny „8” i przytrzymać go do momentu usłyszenia dwóch krótkich sygnałów dźwiękowych.

# PIELĘGNACJA KUCHENKI MIKROFALOWEJ

1. Wyłączyć kuchenkę i wyciągnąć wtyczkę z gniazdka.
2. Wnętrze kuchenki utrzymywać w czystości. Jeżeli odpryski jedzenia lub rozlane cieczce przywrą do ścianek kuchenki, należy je wytrzeć wilgotną ściereczką. Nie zaleca się używania mocnych detergentów i substancji ściernych.
3. Zewnętrzną powierzchnię kuchenki należy czyścić wilgotną ściereczką. Aby zapobiec uszkodzeniu części operacyjnych kuchenki, nie dopuścić, by woda przeniknęła do jej wnętrza przez otwory wentylacyjne.
4. Nie pozwolić, by panel sterowania uległ zamoczeniu. Panel sterowania czyścić miękką wilgotną ściereczką. Do czyszczenia panelu sterowania nie używać detergentów, środków ściernych czy środków czyszczących w sprayu.
5. Jeżeli para zebrała się wewnątrz lub na zewnętrznych krawędziach drzwiczek kuchenki, wytrzyj ją miękką ściereczką. Może się to zdarzyć, gdy kuchenka mikrofalowa działa w warunkach wysokiej wilgotności i nic nie wskazuje na nieprawidłowe działanie urządzenia.
6. Od czasu do czasu należy wyjąć i wyczyścić szklaną tacę. Tacę umyć wodą z płynem do mycia naczyń lub w zmywarce.
7. Należy regularnie czyścić wspornik rolkowy i komorę kuchenki, by zapobiec nadmiernemu hałasowi. Przetrzeć dno kuchenki łagodnym detergentem, wodą lub płynem do okien i wysuszyć. Wspornik rolkowy można umyć w wodzie z płynem do mycia naczyń lub w zmywarce. Częste stosowanie generuje powstawanie oparów, jednak w żaden sposób nie wpływa to na dno komory czy wspornik rolkowy. Po umyciu wspornika rolkowego upewnić się, że zostało włożone z powrotem w odpowiedniej pozycji.
8. Usuwanie zapachów: w misce odpowiedniej do mikrofali wymieszać szklaną wodę z sokiem i skórką z cytryny. Gotować w mikrofali przez 5 minut, a następnie przetrzeć wnętrze kuchenki suchą i miękką ściereczką.

## ŚRODOWISKO

Nie wyrzucać urządzenia wraz ze zwykłymi odpadami domowymi. Urządzenie należy oddać do oficjalnego punktu zbiórki w celu poddania go recyklingowi. W ten sposób pomożesz chronić środowisko.

# INSTALACJA KUCHENKI MIKROFALOWEJ

## INSTALACJA

1. Upewnić się, że wszystkie materiały opakowaniowe zostały usunięte z wnętrza drzwi.
2. Sprawdzić piekarnik pod kątem uszkodzeń, takich jak:
  - nierówne drzwi
  - wygięte drzwi
  - uszkodzenia drzwi i wyświetlacza
  - uszkodzenia w komorze kuchenki

W przypadku stwierdzenia jakichkolwiek uszkodzeń **NIE UŻYWAJ** kuchenki.
3. Kuchenka mikrofalowa waży 13 kg. Musi być umieszczona na poziomej powierzchni, zdolnej utrzymać jej ciężar.
4. Nie umieszczać kuchenki w pobliżu źródeł wysokiej temperatury i pary.
5. **NIE** stawiać nic na kuchence mikrofalowej.
6. Pozostawić 20 cm wolnej przestrzeni po obu stronach piekarnika oraz 30 cm z tyłu, by zapewnić odpowiedni przepływ powietrza.
7. **NIE** usuwać wspornika rolkowego.
8. Tak jak w przypadku innych urządzeń, należy nadzorować dzieci korzystające z kuchenki.
9. Upewnić się, że gniazdko AC jest łatwo dostępne, tak by w razie potrzeby można było szybko wyciągnąć wtyczkę. W przeciwnym razie musi być możliwe odcięcie zasilania przez wyłączenie bezpiecznika. W takim wypadku należy przestrzegać obowiązujących przepisów dotyczących bezpieczeństwa elektrycznego.  
Urządzenie należy podłączyć do uziemionego gniazdka jednofazowego AC (230 V/50 Hz). **OSTRZEŻENIE!**  
**URZĄDZENIE MUSI BYĆ UZIEMIONE!**
10. Ta kuchenka wymaga 1,3 kVA. Podczas instalacji kuchenki zalecana jest konsultacja z inżynierem serwisu.

**UWAGA: Kuchenka jest wewnętrznie zabezpieczona bezpiecznikiem 250 V, 8 A.**

## SPECYFIKACJE

Pobór mocy.....	230V ~50Hz, 1250W
Moc wyjściowa.....	800 W
Grzałka grilla.....	1000 W
Częstotliwość robocza.....	2450MHz
Wymiary zewnętrzne.....	485 x 293 x 410 mm
Pojemność kuchenki.....	23 litrów
Waga bez opakowania.....	ok. 13 kg
Poziom hałasu.....	Lc < 58 dB (A)



**To urządzenie zostało oznaczone zgodnie z Dyrektywą Parlamentu Europejskiego 2012/19/UE w sprawie zużytego sprzętu elektrycznego i elektronicznego. Niniejsze wytyczne stanowią ramy obowiązujących w całej Europie zasad zwrotów i recyklingu zużytego sprzętu elektrycznego i elektronicznego.**

## WYMIARY MONTAŻOWE

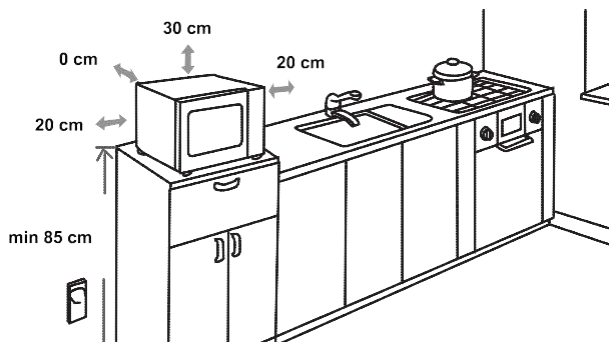

## ZAKŁÓCENIA RADIOWE

Kuchenka mikrofalowa może zakłócać pracę radia, TV i innych podobnych urządzeń. Zakłócenia można wyeliminować stosując się do następujących zaleceń.

- Wyczyścić drzwiczki i powierzchnię uszczeltek.
- Umieścić radio, TV itp. urządzenia jak najdalej od kuchenki mikrofalowej.
- By uzyskać mocny sygnał, używać anteny radiowej, TV itp.

**ZASTRZEGAMY SOBIE PRAWO DO WPROWADZANIA ZMIAN NIE WPŁYWAJĄCYCH NA FUNKCJONALNOŚĆ URZĄDZENIA.**

## ZANIM ZADZWONISZ DO SERWISU

1. Jeżeli kuchenka w ogóle nie działa, na wyświetlaczu nie pojawiają się żadne informacje lub wyświetlacz zniknął:
  - a) Sprawdź, czy kuchenka jest prawidłowo podłączona do gniazdka. Wyjmij wtyczkę z gniazdka, poczekaj 10 sekund i włóż wtyczkę z powrotem do gniazdka.
  - b) Sprawdź, czy nie przepaliły się bezpieczniki. Jeżeli powyższe nie rozwiązało problemu, podłącz do tego gniazdka inne urządzenie.
2. Jeżeli mikrofalę nie działają:
  - a) Sprawdź, czy ustawiono czas.
  - b) Sprawdź, czy drzwi są bezpiecznie zamknięte. W przeciwnym razie energia mikrofalowa nie może przepływać przez urządzenie.

**Jeżeli powyższe nie rozwiązało problemu, skontaktuj się z najbliższym autoryzowanym punktem serwisowym.**

**Urządzenie jest przeznaczone do użytku domowego do podgrzewania żywności i napojów za pomocą energii elektromagnetycznej. Tylko do użytku w pomieszczeniach.**

## GWARANCJA I USŁUGI SERWISOWE

Jeżeli potrzebujesz informacji lub masz jakiś problem, skontaktuj się z Centrum obsługi klienta Hisense w swoim kraju (nr telefonu znajdziesz w karcie gwarancyjnej). Jeżeli w Twoim kraju nie ma Centrum obsługi klienta, skontaktuj się z miejscowym sprzedawcą Hisense lub z działem serwisowym Hisense.

**Tylko do użytku osobistego!**

**ŻYCZYMY CI PRZYJEMNEGO UŻYTKOWANIA  
URZĄDZARNIA**

# Hisense

## VÁŽENÝ ZÁKAZNÍK

Úprimne vám ďakujeme za váš nákup. Veríme, že čoskoro nájdete dostatok dôkazov, že sa na naše produkty môžete naozaj spoliehať. Aby sme uľahčili používanie zariadenia, pripájame tento komplexný návod na použitie.

Pokyny by vám mali pomôcť oboznámiť sa s novým spotrebičom. Pred prvým použitím spotrebiča si ich, prosím, pozorne prečítajte.

V každom prípade sa uistite, že vám bol spotrebič dodaný nepoškodený. Ak zistíte akékoľvek poškodenie spôsobené prepravou, kontaktujte svojho obchodného zástupcu alebo regionálny sklad, odkiaľ bol produkt dodaný. Telefónne číslo nájdete na potvrdení o doručení alebo baliacom liste.

Prajeme vám veľa potešenia z vášho nového domáceho spotrebiča.



Prístroj na domáce použitie na ohrev potravín a nápojov pomocou elektromagnetickej energie, iba na vnútorné použitie.

## NÁVOD NA POUŽITIE

Tieto pokyny sú určené pre používateľa.

Opisujú spotrebič a ako ho používať. Sú však určené taktiež pre ostatné podobné typy spotrebičov, preto môžete nájsť niektoré opisy funkcií, ktoré sa na váš spotrebič nemusia vzťahovať.

Vyhradzujeme si právo na akékoľvek zmeny a chyby v návode na použitie.



Nikdy sa nedotýkajte plôch spotrebičov určených na varenie alebo ohrievanie. Počas prevádzky sa zahrievajú. Udržujte deti v bezpečnej vzdialenosti. Hrozí nebezpečenstvo popálenia!



Zdroj mikrovlnného žiarenia a vysoké napätie. Neodstraňujte kryt.

**VAROVANIE!** Zariadenie a jeho prístupné časti sa počas používania zahrievajú. Dbajte, aby ste sa nedotkli varných prvkov. Deti mladšie ako 8 rokov by sa k zariadeniu nemali približovať, ak nie sú pod neustálym dohľadom dospelého. Dozrite na to, aby sa so spotrebičom nehrali deti.

Deti staršie ako osem rokov a osoby so zníženými telesnými, zmyslovými a rozumovými schopnosťami či s nedostatkom znalostí a skúseností môžu tento spotrebič používať pod zodpovedajúcim dohľadom, alebo ak boli poučené o bezpečnom používaní spotrebiča a chápu nebezpečenstvá spojené s jeho používaním. Deti sa so spotrebičom nesmú hrať. Čistenie a používateľskú údržbu by nemali vykonávať deti, ak nie sú staršie ako 8 rokov a nie sú pod dohľadom.

Nenechávajte spotrebič a jeho prívodný kábel v dosahu detí mladších ako 8 rokov.

- **VAROVANIE:** Keď prístroj pracuje v kombinovanom režime, môžu ho deti používať iba pod prísny dozorom dospelých osôb. (Platí len pre prístroje s funkciou grilu.)

- **UPOZORNENIE:** Ak sú dvierka alebo tesnenie dvierok poškodené, rúra sa nesmie používať, pokiaľ ju neopraví kvalifikovaná osoba.
- **VAROVANIE:** Akékoľvek opravy, vykonávané pod krytom, ktorý chráni používateľa pred mikrovlnnými lúčmi, sú nebezpečné. Preto vám radíme, aby ste ich prenechali odborníkom.
- **VAROVANIE:** Tekuté alebo iné potraviny neohrievajte vo voľne alebo tesne uzavretých nádobách, pretože môže dôjsť k ich prasknutiu.
- Dozrite na to, aby sa so spotrebičom nehrali deti.
- Neodstraňujte nožičky rúry a neblokujte vetracie otvory rúry.
- Používajte iba riad vhodný na použitie v mikrovlnných rúrach.
- Pri ohrievaní potravín v plastových alebo papierových nádobách rúru kvôli možnosti vznietenia sledujte;
- Ak sa vyskytne dym, ihneď vypnite prístroj a zástrčku vytiahnite zo zásuvky; dvierka nechajte otvorené a prípadný oheň uhasťte;
- Ak v mikrovlnnej rúre ohrievate nápoje, počítajte s tým, že môže byť nápoj v krátkom čase ohriaty na bod varu – preto buďte opatrní;
- Obsah fliaš na kámenie a nádob na detskú výživu treba pred konzumáciou premiešať alebo pretrepať a skontrolovať teplotu, aby nedošlo k popáleniu;

- Vajcia v škrupinke a celé natvrdo uvarené vajcia by sa nemali ohrievať v mikrovlnných rúrach, pretože môžu explodovať, a to aj po ukončení mikrovlnného ohrevu;
- Keď čistíte povrchy dvierok, tesnenie alebo vnútrajšok rúry, používajte iba jemné neabrazívne čistiace prostriedky alebo mydlá a nanášajte ich pomocou hubky alebo jemnej handričky.
- Rúru treba pravidelne čistiť a odstraňovať všetky zvyšky jedla;
- Ak nebudete rúru udržiavať v čistom stave, mohlo by to viesť k zhoršeniu povrchu, čo by mohlo nepriaznivo ovplyvniť životnosť spotrebiča a prípadne viesť k vzniku nebezpečnej situácie;
- Ak je napájací kábel poškodený, musí ho vymeniť výrobca, jeho servisný zástupca alebo podobne kvalifikovaná osoba, aby sa zabránilo nebezpečenstvu.
- Nenechávajte kábel visieť cez okraj stola alebo pracovné dosky.
- Aby ste zabránili nebezpečenstvu, nikdy zariadenie nepripájajte k externému časovému spínaču alebo systému diaľkového ovládania.
- Nikdy sami nevymieňajte žiarovku vnútri rúry. Vždy ju musí vymeniť služba Hisense.
- Nečistite zariadenie parnými čističmi, vysokotlakovými čističmi, ostrými predmetmi, abrazívnymi čistiacimi prostriedkami a hubkami ani odstraňovačmi škvŕn.

BEZPEČNOSTNÉ  
NÁVODY PRI  
KAŽDODENNOM  
POUŽÍVANÍ PRÍSTROJA

V ďalšom texte sú uvedené niektoré pravidlá a bezpečnostné opatrenia, na ktoré, ako aj pri iných prístrojoch, je nutné brať zreteľ, aby prístroj fungoval bezchybne, účinne a dlhodobo bez problémov:

1. Ak je mikrovlnná rúra v činnosti, musí byť sklenený tanier, držiaky valca, spojka a drážky vždy na svojom mieste.
2. Nepoužívajte rúru na žiadne iné účely než na prípravu jedál; v mikrovlnnej rúre nesušte oblečenie, papier alebo iné predmety a nepoužívajte ju na sterilizáciu.
3. Nikdy nezapínajte rúru, ak je prázdna, pretože by ste ju mohli poškodiť.
4. V mikrovlnnej rúre neskladujte žiadny predmet: napr. papier, recepty atď.
5. Nevarte pokrmy s blanou alebo šupkou, napr. vaječné žĺtky, zemiaky, kuraciu pečeň atď. bez toho, aby ste predtým blanu alebo šupku na viacerých miestach pred varením prepichli.
6. Nevkladajte žiadne predmety do otvorov na vonkajšej strane rúry.
7. Nikdy nedemontujte časti rúry, napr. pätky, zámok, skrutky atď.
8. Nevarte pokrmy priamo na sklenenom tanieri v rúre. Skôr ako pokrm vložíte do rúry, dajte ho do vhodnej nádoby.

**DÔLEŽITÉ:** Kuchynský riad, ktorého použitie v mikrovlnnej rúre je zakázané:

- Nepoužívajte kovové panvice alebo nádoby s kovovými držadlami.
  - Nepoužívajte riad s hranami potiahnutými kovom.
  - Nepoužívajte papierom potiahnuté kovové drôtky na zatváranie igelitových vreciek.
  - Nepoužívajte riad z melamínu, pretože obsahuje materiál, ktorý absorbuje mikrovlnné lúče. To môže spôsobiť, že nádoba praskne alebo sa spáli, okrem toho môže spomaliť proces ohrievania alebo varenia.
  - Nepoužívajte riad bez vhodnej ochrany, ktorá je určená na používanie v mikrovlnnej rúre. Nepoužívajte ani uzavretý riad s rukoväťou.
  - Nepripravujte pokrmy alebo nápoje v riade so zúženým okrajom, napr. fľaša, ktorý môže pri ohrievaní prasknúť.
  - Nepoužívajte klasické teplomery na mäso a cukrovinky.
  - Používať môžete iba teplomery, ktoré sú určené na použitie v mikrovlnných rúrach.
9. Pomôcky pre mikrovlnnú rúru používajte iba v súlade s návodmi ich výrobcu.
  10. Nepokúšajte sa v mikrovlnnej rúre smažiť potraviny.
  11. Dbajte na to, aby sa v rúre ohrial iba obsah nádoby a nie samotná nádoba, v ktorej sa obsah nachádza.

Môže sa totiž stať, že po naddvihnutí pokrievky sa obsah v nádobe odparuje alebo z neho striekajú kvapky, hoci samotná pokrievka nie je horúca.

12. Pred použitím vždy skontrolujte teplotu pokrmu, obzvlášť ak je pokrm určený deťom. Odporúčame vám, aby ste nikdy neochutnávali pokrmy priamo z rúry. Najskôr nádobu vyberte a obsah premiešajte, aby sa teplota rovnomerne rozdelila.
13. Pokrmy, ktoré obsahujú emulziu omastku a vody, napr. polievkový základ, musia v rúre zostať ešte 30 až 60 sekúnd po vypnutí. Vývar prestane vriieť a nebude bublať, ak ho premiešate alebo doň vložíte polievkovú kocku (napr. mäso).
14. Pri príprave pokrmov dávajte pozor, aby sa niektoré druhy pokrmov, napr. vianočný puding, marmeláda alebo mleté mäso, neohriali príliš rýchlo. Na ohrievanie alebo varenie pokrmov, ktoré obsahujú väčšie množstvo tuku, nepoužívajte umelohmotný riad.
15. Pomôcky, ktoré používate pri príprave pokrmov v mikrovlnnej rúre, sa môžu veľmi zahriať, pretože pokrmy vylučujú teplo. Najmä to platí v prípade, keď je horná časť nádoby prikrytá umelohmotnou pokrievkou alebo krytom. Na prenesenie takej nádoby budete potrebovať kuchynské rukavice.
16. Aby ste znížili riziko požiaru v mikrovlnnej rúre:
  - a) Neprevárajte jedlo. Dôkladne kontrolujte priebeh ohrievania, ak sa v rúre nachádzajú papierové alebo umelohmotné pomôcky, prípadne riad z horľavého materiálu.
  - b) Skôr ako položíte vrečko do mikrovlnnej rúry, odstráňte drôtky, ktoré slúžia na jeho uzatváranie.
  - c) Ak predmet v rúre začne horieť, nechajte dvierka rúry zavreté, vypnite rúru, vyťahnite zástrčku zo zásuvky alebo vypnite hlavnú poistku na poistkovom paneli.

# OVLÁDACÍ PANEL



## DISPLEJ

Zobrazuje hodiny, čas varenia a nastavenie.

## ČAS VARENIA

Toto tlačidlo použite na varenie podľa času.

## HMOTNOSŤ•DOBA ROZMRAZOVANIA

Toto tlačidlo použite na rozmrazovanie jedla podľa času a hmotnosti.

## HODINY•ČASOVAČ

Toto tlačidlo použite na nastavenie hodín a časovača.

## ÚROVEŇ VÝKONU

Toto tlačidlo použite na výber úrovne mikrovlnného výkonu.

## GRIL•KOMBI

Toto tlačidlo použite na výber kombinácie grilu alebo mikrovlnnej rúry a grilu.

## IKONY

Tieto tlačidlá použite na nastavenie času a hmotnosti jedla a na výber programov automatického menu.

## 0 – 9

Pomocou týchto tlačidiel zadajte čas varenia a hmotnosť.

## STOP/ZRUŠIŤ

Toto tlačidlo použite na rozmrazovanie jedla podľa hmotnosti.

## 0 (PAMÄŤOVÁ FUNKCIA)

Toto tlačidlo použite na výber programov s pamäťou.

## START/+30 SEK

Pomocou tohto tlačidla môžete rýchlo spustiť varenie po 30 sekundách, predĺžiť čas varenia o 30 sekúnd (každým stlačením) alebo potvrdiť nastavenie varenia.

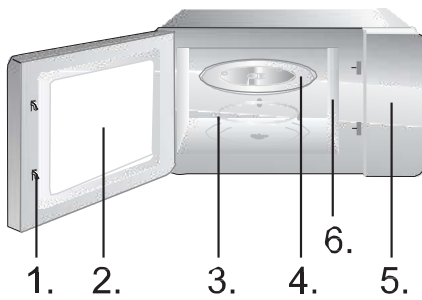

1. Bezpečnostný systém zamykania dveriek
2. Okno rúry
3. Valcový krúžok
4. Sklenený podnos
5. Ovládací panel
6. Vlnovod (neodstraňujte, prosím, sľudovú dosku zakrývajúcu vlnovod)

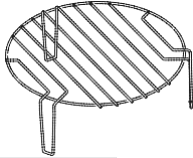

## OPERATION INSTRUCTION

### HODINY

Rúra je vybavená digitálnymi hodinami. Keď je rúra v pohotovostnom režime, stlačením tlačidla Hodiny•Časovač nastavíte hodiny v 12 hodinovom formáte.

1. Stlačte Hodiny•Časovač a číslice začnú blikať.
2. Stlačte číselné klávesy (0 – 9) a zadajte čas. Ak chcete napríklad zadať aktuálny čas 12:30, musíte stlačiť „1“, „2“, „3“, „0“. Vstupná hodina musí byť v rozmedzí 1 – 24 a vstupné minúty musia byť v rozmedzí 0 – 59.
3. Stlačte znova tlačidlo Hodiny•Časovač, aby ste dokončili nastavenie Hodín•Časovača. „:“ začne blikať. Čas je nastavený.

### ČASOVAČ

#### POZNÁMKA:

Pred použitím sa uistite, že ste nastavili hodiny.

#### Na nastavenie budíka použite odpočítavač.

1. Stlačte dvakrát tlačidlo Hodiny•Časovač. Na displeji sa zobrazí "00:00".
2. Stlačte numerické tlačidlá (0 – 9) a zadajte čas časovača. Najdlhší čas, ktorý môžete nastaviť je 99 minút a 99 sekúnd.
3. Stlačte tlačidlo START na potvrdenie nastavenia.
4. Hneď ako uplynie čas, mikrovlnka vydá tón a vráti sa do pôvodného stavu.

#### POZNÁMKA:

- Keď časovač beží, nie je možné použiť iné funkcie.
- Keď sa mikrovlnná rúra nepoužíva, táto funkcia umožňuje používať mikrovlnnú rúru ako časovač.
- Uistite sa, že sú nastavené hodiny.

1. Stlačte tlačidlo Čas varenia. Na displeji sa zobrazí "00:00".
2. Stlačte numerické tlačidlá (0 – 9) a zadajte čas varenia. Ak chcete napríklad zadať čas varenia 5 min, musíte stlačiť "5", "0", "0".
3. Stlačte tlačidlo Power (napájanie) a na displeji sa zobrazí "PL10".
4. Stlačte numerické tlačidlá (0-9) a zadajte úroveň mikrovlnného výkonu. (Nastavenia úrovne výkonu sú uvedené v tabuľke nižšie.) Úroveň výkonu zadáte napríklad stlačením "6".
5. Stlačte tlačidlo START na potvrdenie a začatie varenia.
6. Počas používania mikrovlnnej rúry stlačte tlačidlo Power Level (Úroveň výkonu) a potom stlačením numerického tlačidla (0-9) zmeňte úroveň výkonu mikrovlnnej rúry. Zvyšok času bude mikrovlnná rúra pracovať s novo zvoleným výkonom.
7. Stlačením tlačidla STOP/Zrušiť varenie pozastavíte. Opätovným stlačením tlačidla STOP/Zrušiť zrušíte nastavenie.

**POZNÁMKA:**

Keď je zvolená možnosť PLO (0%), nebude k dispozícii žiadny mikrovlnný výkon. Toto nastavenie slúži len na dezodoračné účely.

Zadanie	1	9	8	7	6	5	4	3	2	1	0
Zobrazení	PL	PL	PL8	PL7	PL6	PL5	PL4	PL3	PL2	PL1	PL0
Výkon	100%	90%	80%	70%	60%	50%	40%	30%	20%	10%	0%

**Grilovanie sa obzvlášť hodí pre tenké plátky mäsa, ako sú rezne alebo steaky, mäsové kotlety, špízy, klobásy, alebo kusy kurat'a. Grilovanie je tiež vhodné na zapekanie chleba alebo sendvičov a na gratinovanie.**

1. Raz stlačte tlačidlo Gril•Kombi a na displeji sa zobrazí "G-1".
2. Stlačením numerického tlačidla (0-9) zadajte čas varenia.
3. Stlačte tlačidlo START na potvrdenie a začatie varenia.

**POZNÁMKA:**

Odporúčame použiť dodaný grilovací rošt. Umiestnite jedlo na grilovací rošt a grilovací rošt umiestnite na sklenenú otočnú dosku.

Odporúčame jedlo z času na čas obrátiť, aby ste zaistili rovnomernejšie grilovanie.

---

## KOMBINOVANÁ PREVÁDZKA C-1

**Rúra bude pracovať 55 percent času s mikrovlnami a 45 percent s grilom. Tento prevádzkový režim je vhodný na varenie pudingu, suflé, omelety, ďalej na pečenie zemiakov a hydiny.**

1. Dvakrát stlačte tlačidlo Gril•Kombi. Na displeji sa zobrazí "C-1".
2. Stlačením numerického tlačidla (0-9) zadajte čas varenia.
3. Stlačte tlačidlo START na potvrdenie a začatie varenia.

### **POZNÁMKA:**

Odporúčame použiť dodaný grilovací rošt. Umiestnite jedlo na grilovací rošt a grilovací rošt umiestnite na sklenenú otočnú dosku.

Odporúčame jedlo z času na čas obrátiť, aby ste zaistili rovnomernejšie grilovanie.

---

## KOMBINOVANÁ PREVÁDZKA C-2

**Rúra bude pracovať 36 percent času s mikrovlnami a 64 percent s grilom. Tento prevádzkový režim je vhodný na prípravu rýb alebo gratinovaných pokrmov.**

1. Stlačte trikrát tlačidlo Gril-Kombi a na displeji sa zobrazí "C-2".
2. Stlačením numerického tlačidla (0-9) zadajte čas varenia.
3. Stlačte tlačidlo START na potvrdenie a začatie varenia.

### **POZNÁMKA:**

Odporúčame použiť dodaný grilovací rošt. Umiestnite jedlo na grilovací rošt a grilovací rošt umiestnite na sklenenú otočnú dosku.

Odporúčame jedlo z času na čas obrátiť, aby ste zaistili rovnomernejšie grilovanie.

---

## INTELIGENTNÉ VARENIE- EXPRESNÉ VARENIE

1. Stlačením číselných tlačidiel (1-6) spustíte expresné varenie pri 100 % mikrovlnom výkone. Maximálny čas, ktorý môžete nastaviť, je 6 minút.
2. Stlačením tlačidla STOP/Zrušiť varenie pozastavíte. Opätovným stlačením tlačidla STOP/Zrušiť zrušíte nastavenie.

---

## VIACSTUPŇOVÉ VARENIE

**Mikrovlnná rúra umožňuje varenie v dvoch krokoch.**

1. 3. Stlačte tlačidlo Čas varenia. Na displeji sa zobrazí "00:00".
2. Stlačením numerického tlačidla (0-9) zadajte čas varenia. Zadajte napríklad čas varenia stlačením tlačidla "7", "0", "0".
3. Stlačte tlačidlo Úroveň výkonu a na displeji sa zobrazí "PL10".

4. Stlačte numerické tlačidlá (0-9) a zadajte úroveň mikrovlnného výkonu. Napríklad zadajte úroveň mikrovlnného výkonu stlačením "8".
5. Stlačte raz tlačidlo Gril-Kombi a na displeji sa zobrazí "G-1".
6. Stlačením numerického tlačidla (0-9) zadajte čas varenia. Zadajte napríklad čas varenia stlačením tlačidla "5", "0", "0".
7. Stlačte tlačidlo START na potvrdenie a začatie varenia.

#### **POZNÁMKA:**

Funkciu rozmrazovania možno použiť len v prvom kroku. Automatická ponuka nemôže byť jedným z krokov vo viackrokovom programe varenia.

**Pre potraviny v automatickej ponuke je potrebné nastaviť len typ pokrmu a hmotnosť/množstvo. Mikrovlnná rúra vám pomôže pri nastavení času a úrovne výkonu.**

Napríklad: Pokiaľ chcete variť 2 kusy zemiakov, postupujte podľa nasledujúcich krokov:

1. Opakovaným stlačením tlačidla Potato (Zemiaky) vyberte možnosť hmotnosti vášho jedla. Ďalšie informácie nájdete v tabuľke ponuky automatického varenia.
2. Stlačte tlačidlo START na potvrdenie a začatie varenia.

Napríklad: Pokiaľ chcete variť 700 g hovädzieho mäsa, postupujte podľa nasledujúcich krokov:

1. Z ponuky mäsa si vyberiete požadovaný program tak, že budete opakovane stláčať tlačidlo MEAT (mäso). Stlačte raz, ak chcete kuracie mäso, dvakrát, ak chcete hovädzie mäso a trikrát, ak chcete bravčové mäso.

Napríklad, dvakrát stlačte tlačidlo MEAT (Mäso), ak si chcete vybrať hovädzie mäso. Na displeji sa zobrazí "BEEF".

2. Potvrďte stlačením tlačidla START. Na displeji sa zobrazí hmotnosť "300".
3. Stlačte znovu tlačidlo MEAT (Mäso) a vyberte hmotnosť pre zvolený program. Pre informáciu si pozrite tabuľku automatickej ponuky. Napríklad, stlačte 3-krát tlačidlo Meat (mäso). Na displeji sa zobrazí "700".
4. Stlačte tlačidlo START na potvrdenie a začatie varenia.

<b>Ponuka</b>	<b>Zobra</b>	<b>Hmotnos</b>	<b>Čas</b>	
Pukance	50	50g	0'55"	
	100	100g	2'00"	
Zemiaky	1	230g	4'00"	
	2	460g	8'00"	
	3	690g	13'00"	
Pizza	100	100g	0'40"	
	200	200g	1'10"	
	400	400g	2'30"	
Zelenina (mrazená)	150	150g	4'00"	
	350	350g	8'00"	
	500	500g	11'00"	
Nápoj	1	120ml	1'00"	
	2	240ml	2'00"	
	3	360ml	3'00"	
Môj tanier (mäso, príloha)	250	250g	3'30"	
	350	350g	4'30"	
	500	500g	6'30"	
Môj tanier (mäso, príloha)	KURČA	400	400g	19'00"
		600	600g	23'00"
		800	800g	25'00"
		1000	1000g	28'00"
		1200	1200g	32'00"

Hovädzie mäso	HOVÄDZINA	300	300g	8'00"
		500	500g	11'00"
		700	700g	15'00"
		900	900g	18'00"
		1100	1100g	20'00"
Bravčové mäso	BRAVČOVINA	150	150g	8'00"
		300	300g	14'00"
		450	450g	18'00"
		600	600g	22'00"
		750	750g	26'00"

#### **POZNÁMKA:**

- Pri niektorých potravinách ich možno budete musieť počas varenia obrátiť, aby ste zaistili, že budú dôkladne prepečené a rovnomerne zhnednú.
- Hustota a hrúbka jedla môže ovplyvniť čas varenia.
- Všetky časy varenia sú len približné; upravte podľa preferovaných chutí a receptov.
- Používajte len vhodné nádoby do mikrovlnnej rúry a prílnavú fóliu v mikrovlnnej rúre. Pred varením poprepichujte fóliu vidličkou.

**Rúra umožňuje rozmrazovať mäso, hydinu a morské plody. Čas rozmrazovania a prevádzkový výkon sa nastaví automaticky podľa prednastavenej hmotnosti. Hmotnosť rozmrazovaného jedla môže byť medzi 100 g a 2000 g.**

1. Stlačte tlačidlo Hmotn. • Doba a na displeji sa zobrazí „0“.
2. Stlačte numerické tlačidlá (0 – 9) pre zadanie hmotnosti. Napríklad zadajte hmotnosť stlačením „6“, „0“, „0“ pre 600 g.
3. Stlačte tlačidlo START na potvrdenie a začatie varenia.

**POZNÁMKA:**

Veľké kusy môžu byť zmrazené uprostred. Aby ste zaistili rovnomerné rozmrazovanie, z času na čas ich otočte a počas rozmrazovania nalámte na menšie kúsky.

Počas rozmrazovania vypustite tekutiny, pretože šťava z jedla sa môže zahriať a jedlo sa uvariť.

**Rúra tiež umožňuje rýchle rozmrazovanie.**

1. Stlačte dvakrát tlačidlo Hmotn. • Doba a na displeji sa zobrazí "dEF2"dEF2".
2. Stlačením číselných tlačidiel (0 – 9) zadajte čas rozmrazovania. Napríklad zadajte čas rozmrazovania stlačením „5“, „3“, „0“ na 5 minút a 30 sekúnd.
3. Predvolená úroveň výkonu mikrovlnnej rúry je 3 (30 %). Ak chcete zmeniť úroveň výkonu, stlačte raz tlačidlo Power a na displeji sa zobrazí "PL3".
4. Stlačte numerické tlačidlá (0 – 9), ak chcete zmeniť mikrovlnný výkon. Napríklad, stlačením tlačidla "2" zadáte 20 % úroveň výkonu mikrovlnnej rúry.
5. Stlačte tlačidlo START na potvrdenie a začatie varenia.

**POZNÁMKA:**

Veľké kusy môžu byť zmrazené uprostred. Aby ste zaistili rovnomerné rozmrazovanie, z času na čas ich otočte a počas rozmrazovania nalámte na menšie kúsky.

Počas rozmrazovania vypustite tekutiny, pretože šťava z jedla sa môže zahriať a jedlo sa uvariť.

**Postup varenia môžete uložiť do pamäte. Nastaviť môžete maximálne 3 pamäte. Postupujte podľa nasledujúcich krokov.**

Príklad: Ak chcete jedlo pripraviť v čase 3 minút a 20 sekúnd s 80 % mikrovlnným výkonom ako druhú pamäť.

1. Stlačte raz "0" (tlačidlo pamäte) a na displeji sa zobrazí "1". Stlačte znovu tlačidlo "0" a prejdite do ďalšieho pamäťového programu. Na displeji sa zobrazí "2".
2. Stlačte tlačidlo Čas varenia a potom zadajte čas varenia stlačením tlačidiel "3", "2", "0". Na displeji sa zobrazí "3:20".
3. Stlačte tlačidlo Napájania (Power). Potom stlačením tlačidla "8" vyberte 80 % výkon mikrovlnnej rúry. Na displeji sa zobrazí "PL8".
4. Stlačením tlačidla STAR uložte nastavenie.

**Prístup do pamäti varenia**

5. Opakovaným stláčaním tlačidla "0" (tlačidlo pamäte) vyberte požadovaný uložený pamäťový program. Na displeji sa zobrazí "1", "2" alebo "3".

**POZNÁMKA:**

Ak chcete prepísať uložený pamäťový program, zopakujte vyššie uvedené kroky 1-3 v tom istom pamäťovom programe.

Ak sa preruší dodávka elektriny, pamäť varenia sa vymaže.

**Tipy na používanie rúry**

Túto funkciu použite pre rýchly ohrev (100% výkon mikrovln) alebo pre uvarenie pokrmu. V pohotovostnom režime stlačte tlačidlo ŠTART a rúra bude pracovať 30 sekúnd. Každým ďalším stlačením tlačidla START sa prevádzkový čas predĺži o 30 sekúnd.

**POZNÁMKA:**

Ďalším stlačením tlačidla START predĺžite čas varenia o 30 sekúnd vo všetkých programoch okrem automatického režimu, viackrokového varenia a režimu automatického rozmrazovania.

**Táto funkcia slúži na zabránenie nechceného používania rúry malými deťmi. Keď je rúra v režime uzamknutia,**

**zobrazí sa príslušný symbol a rúru nie je možné ovládať.**

Ak chcete zamknúť rúru, stlačte a podržte tlačidlo STOP. Po zaznení zvukového signálu sa rúra zamkne a zobrazí sa symbol kľúča. Pokiaľ je rúra zamknutá, všetky tlačidlá sú nefunkčné.

Ak chcete odomknúť rúru, znova stlačte a podržte tlačidlo STOP. Po zaznení zvukového signálu sa rúra odomkne.

---

NASTAVENIE  
ZVUKU  
KLÁVESNICE

**Túto funkciu použite na vypnutie zvuku klávesnice**

**(pípnutia).** Stlačte tlačidlo "8" a podržte ho, kým nebudete počuť dve krátke pípnutia. Pípnutie klávesnice je teraz vypnuté (pípnutie na konci varenia zostáva zapnuté).

Ak chcete znova zapnúť pípnutie klávesnice, stlačte tlačidlo "8" a podržte ho, kým nebudete počuť dve krátke pípnutia.

1. Skôr ako začnete čistiť mikrovlnnú rúru, vytiahnite zástrčku zo zásuvky.
2. Vnútrajšok rúry udržiajte vždy v čistote. Ak čiastočky pokrmu alebo tekutiny, ktoré striekajú na steny alebo dno rúry, zaschnú, utrite ich navlhčenou handričkou. Neodporúča sa používať hrubé alebo agresívne čistiace prostriedky.
3. Vonkajší povrch rúry čistite navlhčenou handričkou. Aby nedošlo k poškodeniu vnútorných stien mikrovlnnej rúry, dbajte na to, aby sa do prieduchov nevyliala voda.
4. Kontrolný panel nesmie prísť do kontaktu s vodou. Čistite ho mäkkou a navlhčenou handričkou. Na čistenie kontrolného panela nepoužívajte umývacie alebo agresívne čistiace prostriedky ani prostriedky v spreji.
5. Ak sa na vnútornom alebo vonkajšom povrchu rúry objaví para, utrite ju mäkkou handričkou. To sa môže stať v prípade, že mikrovlnnú rúru používate vo vlhkých miestnostiach, v žiadnom prípade nejde o poruchu rúry.
6. Občas z rúry vyberte aj sklenený tanier a očistite ho. Sklenený tanier (podstavec) umývajte teplou vodou alebo v umývačke.
7. Ložiskový prstenec a dno (spodný povrch) vnútornej časti rúry treba pravidelne čistiť, v opačnom prípade môže rúra pracovať hlučne. Jednoducho očistite dno v rúre jemným čistiacim prostriedkom, vodou alebo prostriedkom na čistenie skla a nechajte uschnúť. Ložiskový prstenec môžete umývať teplou vodou alebo v umývačke riadu. Po dlhodobom používaní rúry sa na kolieskach ložiskového prstenca objavajú výpary, ktoré sa uvoľňujú pri varení; nemajú žiadny vplyv na jeho funkciu. Pri vybratí ložiskového prstenca z drážky na dne komory (vnútrajška rúry) dajte pozor, aby ste ho zase správne umiestili.
8. Prípadný nepríjemný pach z rúry môžete odstrániť tak, že do hlbkej nádoby na prípravu pokrmov v rúre nalejete šálku vody a nakrájate kôru z jedného citróna. Nádobu vložte na päť minút do mikrovlnnej rúry a rúru zapnite.

Až prístroj doslúži, nevyhadzujte ho do bežného komunálneho odpadu, ale odovzdajte ho do zberne určenej na recykláciu. Pomôžete tým chrániť životné prostredie.

# MONTÁŽ MIKROVLNNEJ RÚRY

## INŠTALÁCIA

1. Najskôr skontrolujte, či ste z vnútrajška rúry vybrali všetok obalový materiál.
2. Po jeho odstránení skontrolujte rúru, či nedošlo k jej poškodeniu, napr.:
  - ohnuté dvere,
  - poškodené dvere,
  - poškodenie alebo nerovnosti v skle (okienku) na dverách alebo na displeji,
  - nerovnosti vo vnútrajšku rúry.Hneď ako zistíte niektoré z uvedených poškodení, prestaňte rúru používať.
3. Mikrovlnná rúra váži 13 kg; postavte ju na rovnú a dostatočne pevnú plochu, ktorá unesie váhu rúry.
4. Rúru položte čo najďalej od tepelných zdrojov a pary.
5. Na hornú stenu rúry nič neklad'te.
6. Pre správnu cirkuláciu vzduchu okolo prístroja by malo byť: okolo rúry aspoň 20 cm a nad ňou 30 cm voľného priestoru.
7. Neodnímajte pohonný hriadeľ otočného taniera vnútri rúry.
8. Ak mikrovlnnú rúru používajú deti, musia byť pod starostlivým dohľadom dospelých osôb.
9. Elektrická zásuvka musí byť prístupná tak, aby bolo možné spotrebič v prípade núdze ľahko odpojiť. Alebo by malo byť možné izolovať rúru od napájania začlenením vypínača zodpovedajúceho pravidlám pre kabeláž. V tomto prípade treba dodržiavať aktuálne ustanovenia noriem pre elektrickú bezpečnosť.  
Pripojte spotrebič k zdroju jednofázového napätia 230 V/50 Hz striedavého prúdu prostredníctvom správne nainštalovanej zásuvky s uzemnením.  
**VAROVANIE! TOTO ZARIADENIE MUSÍ BYŤ UZEMNENÉ!**
10. Rúra potrebuje 1,3 kVA príkonu. Odporúčame vám, aby ste sa pri inštalácii rúry poradili s opravárom, prípadne s vhodným odborníkom.

**UPOZORNENIE: Táto rúra je chránená vnútornou 250V, 8 Amp poistkou.**

## ŠPECIFIKÁCIA

Spotreba el. Energie .....	230V - 50Hz, 1250W
Výkon.....	800 W
Gril .....	1000W
Pracovná frekvencia.....	450MHz
Vonkajšie rozmery.....	485 x 293 x 410 mm
Objem rúry .....	23 litrov
Hmotnosť bez obalu .....	približne 13 kg
Hladina hluku .....	Lc < 58 dB (A)



**Tento prístroj je označený v súlade s európskou smernicou 2002/96/ES o elektrickom a elektronickom odpade (waste electrical and electronic equipment – WEEE).**

**Smernica obsahuje nariadenie o zbere a nakladaní s odpadkami elektrického a elektronického charakteru, ktoré platí v EÚ.**

## ROZMERY PRE INŠTALÁCIU

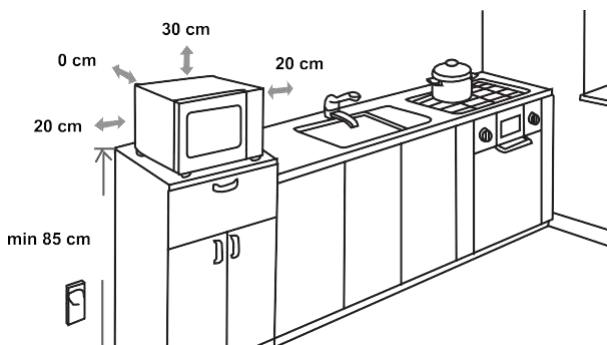

## PORUCHY FUNKCIE

Mikrovlnná rúra môže spôsobiť poruchu funkcie vášho rádiového alebo televízneho prijímača, popr. iných obdobných prístrojov. V prípade, že sa vyskytne interferencia, môžete túto poruchu znížiť, prípadne úplne odstrániť, nasledovne:

- Očistite dvere a povrch tesnenia v rúre.
- Umiestnite rušený prijímač čo možno najďalej od mikrovlnnej rúry.
- Svoje rádio alebo televízor vybavte vhodnou anténou, ktorú umiestnite tak, aby zaistila silný príjem signálu.

**VYHRADZUJEME SI PRÁVO NA ZMENY, KTORÉ NEMAJÚ VPLYV NA FUNKČNOSŤ SPOTREBIČA.**

## SKÔR AKO ZAVOLÁTE OPRAVÁRA

1. V prípade, že mikrovlnná rúra vôbec nefunguje alebo sa nerozsvieti displej, popr. zhasne:
  - a) Skontrolujte, či je rúra správne pripojená do elektrickej siete. Ak nie je, vyťahnite zástrčku zo zásuvky a vyčkajte 10 sekúnd; potom ju znovu zastrčte.
  - b) Skontrolujte, či je poistka elektrického vedenia neporušená alebo či nevypadla poistka v dome. Ak sú všetky poistky funkčné, vyskúšajte zásuvku zapojením iného prístroja.
2. V prípade, že mikrovlnná rúra neohreje, t. j. nevytvára mikrovlnný lúč:
  - a) Skontrolujte, či sú programovacie hodiny správne nastavené.
  - b) Skontrolujte, či sú dvierka správne zavreté a bezpečnostný zámok uzamknutý. Ak to tak nie je, rúra nebude fungovať.

**V prípade, že sa vám pomocou tohto návodu nepodarilo odstrániť poruchu, spojte sa s autorizovaným opravárom.**

**Prístroj na domáce použitie na ohrev potravín a nápojov pomocou elektromagnetickej energie, iba na vnútorné použitie. Iba na vnútorné použitie!**

## ZÁRUKA A SERVIS

Ak potrebujete informácie alebo máte problém, obráťte sa na stredisko starostlivosti o zákazníkov Hisense vo svojej krajine (jeho telefónne číslo nájdete v letáku s celosvetovou zárukou). Ak vo vašej krajine nie je Centrum starostlivosti o zákazníkov, obráťte sa na miestneho predajcu Hisense alebo sa obráťte na servisné oddelenie domácich spotrebičov Hisense.

**Iba na osobnú potrebu!**

**PRAJEME VÁM VEĽA POTEŠENIA PRI POUŽÍVANÍ SPOTREBIČA**

# Hisense

## DRAGI KUPČE

Iskreno vam se zahvaljujemo na kupovini. Verujemo da ćete uskoro pronaći dovoljno dokaza o tome da se zaista možete osloniti na naše proizvode. Da bi upotreba uređaja bila lakša, prilažemo ovo sveobuhvatno uputstvo za upotrebu.

Uputstva bi trebalo da vam pomognu da se upoznate sa novim uređajem. Molimo vas da ih pažljivo pročitate pre nego što prvi put upotrebite uređaj.

U svakom slučaju, molimo vas da se uverite da vam je uređaj isporučen neoštećen. Ako otkrijete oštećenja nastala u toku transporta, obratite se prodajnom predstavniku ili regionalnom skladištu odakle je proizvod isporučen. Broj telefona ćete pronaći na računu ili izveštaju o isporuci.

Želimo vam puno zadovoljstva uz vaš novi kućni uređaj.



Uređaj je namenjen za kućnu upotrebu za zagrevanje hrane i pića koristeći elektromagnetnu energiju; samo za upotrebu u zatvorenom prostoru.

Ova uputstva su namenjena korisniku.

Opisuju rernu i kako se koristi. Primenuju se i na različite vrste uređaja; zbog toga ćete možda pronaći neke opise funkcija koje se možda ne odnose na vaš uređaj.

UPUTSTVO ZA  
UPOTREBU

Zadržavamo pravo na eventualne izmene i greške u uputstvima za upotrebu.



Nikada ne dirajte površine uređaja za grejanje ili kuvanje. Uređaji se zagrevaju tokom rada. Čuvajte decu na bezbednoj udaljenosti. Postoji rizik od opekotina!



Struja i visoki napon mikrotalasne rerne! Ne uklanjajte poklopac.

**UPOZORENJE!** Uređaj i njegovi pristupačni delovi postaju vrući tokom upotrebe. Treba voditi računa da se ne dodiruju delovi koji se zagrevaju. Decu mlađu od 8 godina treba držati dalje od uređaja ako nisu pod stalnim nadzorom. Decu treba nadgledati kako biste bili sigurni da se ne igraju uređajem.

Ovaj uređaj smeju da koriste deca uzrasta od 8 i više godina i lica sa smanjenim fizičkim, senzornim ili mentalnim sposobnostima ili nedovoljnim iskustvom i znanjem, pod uslovom da su pod nadzorom i da su im data uputstva o bezbednom korišćenju uređaja i da shvataju prateće rizike. Nemojte dozvoliti da se deca igraju uređajem. Deca ne smeju da čiste ili održavaju uređaj ukoliko nisu starija od 8 godina i pod nadzorom.

Držite uređaj i njegov kabl van domašaja dece mlađe od 8 godina.

- **UPOZORENJE:** Kada uređaj radi u kombinovanom režimu, deca bi trebalo da koriste rernu samo pod nadzorom odrasle osobe zbog generisanih temperatura (samo za modele sa funkcijom roštilja).

- **UPOZORENJE:** Ukoliko su vrata ili zaptivke na vratima oštećeni, rerna ne sme da se upotrebljava dok je ne popravi stručno lice;
- **UPOZORENJE:** Opasno je za bilo koga osim stručnog lica da izvrši servis ili popravku koja podrazumeva uklanjanje navlake koja štiti od izloženosti mikrotalasnoj energiji.
- **UPOZORENJE:** : tečnosti i druge namirnice ne smeju da se zagrevaju u zatvorenim posudama jer mogu da eksplodiraju.
- Decu treba nadgledati kako bi se osiguralo da se ne igraju uređajem.
- Nemojte skidati nožice rerne i nemojte pokrivati otvore za ventilaciju.
- Koristite samo pribor koji je pogodan za upotrebu u mikrotalasnim rernama.
- Kada grejete hranu u plastičnim ili papirnim posudama, pazite na rernu zbog mogućnosti zapaljenja.
- Ako primetite dim, isključite uređaj ili isključite napajanje uređaja i držite vrata zatvorenima kako biste ugasili plamen.
- Grejanje napitaka u mikrotalasnoj rerni može dovesti do odloženog kipljenja, zato treba voditi računa prilikom rukovanja posudom;
- Sadržaj flašica za hranjenje i tegli za hranu za bebe treba promešati ili protresti, a temperaturu proveriti pre konzumacije kako bi se izbegle opekotine;

- Jaja u ljusci i cela tvrdo kuvana jaja ne bi trebalo da se zagrevaju u mikrotalasnim rernama jer mogu da eksplodiraju, čak i nakon završetka mikrotalasnog grejanja;
- Prilikom čišćenja površina vrata, zaptivki na vratima ili unutrašnjosti rerne, koristite samo blaga neabrazivna sredstva ili deterdžente nanete sunđerom ili mekom krpom.
- Rernu treba redovno čistiti, a sve naslage hrane ukloniti.
- Neodržavanje rerne u čistom stanju moglo bi da dovede do oštećenja njene površine, što bi moglo nepovoljno da utiče na vek trajanja uređaja i eventualno dovede do opasne situacije.
- Ukoliko je napojni kabl oštećen, sme ga zameniti isključivo proizvođač, njegov ovlašćeni serviser ili osobe obučene za to kako biste sprečili opasnosti.
- Nemojte dozvoliti da kabl visi preko ivice stola ili radne ploče.
- Nikada ne povezujte ovaj uređaj sa spoljnim prekidačem za tajmer ili sistemom daljinskog upravljača kako biste izbegli opasnu situaciju.
- Nikada ne menjajte sijalicu unutar rerne. Zamenu treba vršiti Hisense servis.
- Nemojte čistiti uređaj parnim čistačima, čistačima visokog pritiska, oštrim predmetima, abrazivnim sredstvima za čišćenje i abrazivnim sunđerima i sredstvima za uklanjanje fleka.

Ispod su navedena, kao i kod svih uređaja, određena pravila koja treba slediti i mere zaštite kako bi se osigurala vrhunske performanse ove rerne:

1. Staklena tacna, ručice valjka, spojnica i žleb za valjak treba da budu na svom mestu kada uključujete rernu.
2. Nemojte koristiti rernu u bilo koje druge svrhe osim za pripremu hrane, kao što je sušenje odeće, papira ili bilo kojih drugih predmeta, ili za sterilizaciju.
3. Ne uključujte rernu kada je prazna. To bi moglo da ošteti rernu.
4. Nemojte koristiti unutrašnjost rerne za skladištenje predmeta kao što su papiri, knjige o spremanju hrane, itd.
5. Nemojte kuvati bilo koju vrstu hrane koja ima opnu, kao što su žumanca, krompir, pileća džigerica i sličnu hranu a da prethodno ne probijete opnu na nekoliko mesta viljuškom.
6. Nemojte stavljati nikakve predmete u otvore vanjskog dela rerne.
7. Ni u jednom trenutku ne uklanjajte delove iz rerne, kao što su nožice, spojnice, zavrtnji i slično.
8. Ne kuvajte hranu direktno na staklenoj tacni. Stavite hranu u/na odgovarajući pribor za kuvanje pre stavljanja u rernu. **VAŽNO - POSUĐE ZA KUVANJE KOJE NE TREBA KORISTITI U MIKROTALASNOJ RERNI:**
  - Nemojte koristiti metalne tiganje ili posuđe sa metalnim drškama.
  - Ne koristite ništa sa metalnom ivicom.
  - Nemojte koristiti plastične kese koje se zatvaraju žicama obloženim papirom.
  - Nemojte koristiti posuđe od melamina, jer sadrže materijal koji apsorbuje mikrotalasnu energiju. To može dovesti do pucanja posuđa ili zagorevanja i usporiće proces kuvanja.
  - Nemojte koristiti posuđe marke Centura. Posuđe sa glazurom nije pogodno za upotrebu u mikrotalasnoj rerni. Nemojte koristiti zatvorene šolje sa drškom marke Corelle Livingware.
  - Nemojte kuvati u posudi koja je zatvorena, kao što je flaša sa čepom ili flaša za ulje sa pričvršćenim poklopcem, jer takve posude mogu eksplodirati tokom zagrevanja u mikrotalasnoj rerni.
  - Nemojte koristiti obične termometre za pripremu mesa ili slatkiša.
  - Na raspolaganju su termometri namenjeni upotrebi u mikrotalasnoj rerni. Samo ta vrsta termometara se može koristiti.
9. Pribor za mikrotalasnu rernu treba koristiti samo u skladu sa uputstvima proizvođača.
10. Ne pokušavajte da pržite hranu u ulju u ovoj rerni.
11. Imajte na umu da mikrotalasna rerna zagreva samo tečnost u posudi, a ne i posudu. Stoga, iako poklopac posude nije

- vruć na dodir kada se izvadi iz rerne, imajte na umu da će hrana/tečnost unutar posude ispuštati istu količinu pare i/ili ključati kada se poklopac skine kao i prilikom standardnog kuvanja.
12. Uvek sami proverite temperaturu kuvane hrane, naročito ako grejete ili kuvate hranu/tečnost namenjenu bebama. Preporučljivo je da nikada ne konzumirate hranu/tečnost direktno iz rerne, već ostavite da odstoji nekoliko minuta te promešajte hranu/tečnost da se toplota ravnomerno rasporedi.
  13. Hrana koja sadrži mešavinu masti i vode, kao što je bujon, bi trebalo da odstoji u rerni 30–60 sekundi nakon isključivanja rerne. Ovo treba uraditi zbog toga da se omogući smesi da se slegne i da se spreči ključanje kada se stavi kašika u hranu/tečnost ili kada se doda kockica bujona.
  14. Kada pripremate/kuvate hranu/tečnost, ne zaboravite da postoje određene namirnice, kao što su božićni pudinzi, džem i mleveno meso, koje se brzo zagrevaju. Kada grejete ili kuvate namirnice sa visokim sadržajem masti ili šećera, nemojte koristiti plastične posude.
  15. Pribor za kuvanje može postati vruć zbog toplote koja se prenosi sa zagrejane hrane. Ovo je naročito tačno ako plastična folija prekriva gornji deo i drške pribora. Za rukovanje priborom će možda biti potrebne kuhinjske rukavice.
  16. Da biste smanjili rizik od požara unutar rerne:
    - a) Ne kuvajte hranu predugo. Pažljivo rukujte mikrotalasnom retnom ako stavite papir, plastiku ili drugi zapaljivi materijal unutar rerne da bi se olakšalo kuvanje.
    - b) Pre nego što stavite kesicu u rernu, skinite žičicu za zatvaranje kesice.
    - c) Ako se materijali unutar rerne zapale, držite vrata rerne zatvorenima, isključite rernu iz utičnice ili isključite napajanje na razvodnoj ploči ili isključite prekidače napajanja.

# KONTROLNA TABLA

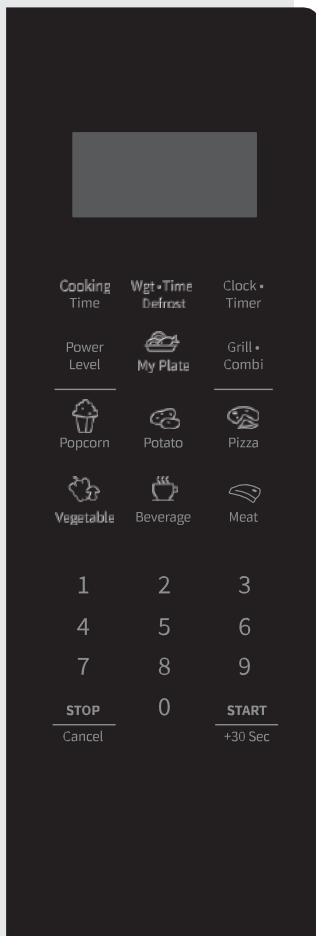

## EKRAN

Prikazuje sat, vreme kuvanja i podešavanja.

## COOKING TIME (VREME KUVANJA)

Koristite ovu tipku za kuvanje hrane prema vremenu.

## WGT•TIME DEFROST (WGT•VREME ODMRZAVANJA)

Koristite ovu tipku da odmrznete hranu prema vremenu ili težini hrane.

## CLOCK•TIMER (SAT•TAJMER)

Koristite ovu tipku da podesite sat i tajmer za kuvanje.

## POWER LEVEL (NIVO SNAGE)

Koristite ovu tipku da izaberete nivo snage mikrotalasne rerne.

## GRILL•COMBI (ROŠTILJ•KOMBINOVANI REŽIM)

Koristite ovu tipku da izaberite režim roštilja ili kombinaciju mikrotalasa i roštilja.

## SIMBOLI

Koristite ove tipke za podešavanje vremena, težine hrane ili za odabir programa automatskog menija.

## 0 – 9

Koristite ove tipke za unos vremena kuvanja i težine.

## STOP/CANCEL (ZAUSTAVI/PREKINI)

Koristite ovu tipku da odmrznete hranu prema težini.

## 0 (FUNKCIJA MEMORIJE)

Koristite ovu tipku da izaberete programe memorije.

## START/+30 SEK

Koristite ovu tipku za brzu pripremu hrane u trajanju od 30 sekundi, povećanje vremena pripreme za 30 sekundi (svakim pritiskom) ili potvrdu podešavanja pripreme.

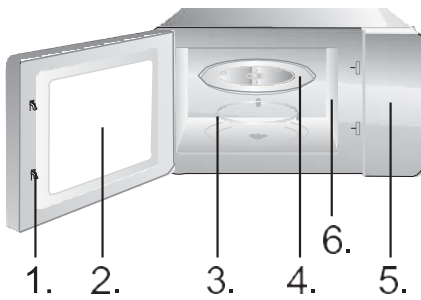

1. Sistem bezbednosnog zaključavanja vrata
2. Prozor rerne
3. Rotirajući prsten
4. Staklena tacna
5. Kontrolna tabla
6. Vodilica talasa (ne vadite silikatnu ploču koja prekriva vodilicu talasa)

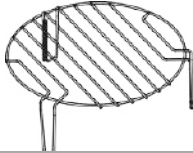

## UPUTSTVA ZA RAD

### SAT

Rerna je opremljena digitalnim satom. Kada je rerna u režimu pripravnosti, sat se može podesiti na 12-časovni režim pritiskom na tipku **Clock•Timer (Sat•Tajmer)**.

1. Pritisnite **Clock•Timer (Sat•Tajmer)** i brojevi će zatreperiti.
2. Pritisnite tipke Numeric (numeričke tipke) (0–9) i unesite vreme. Na primer, da biste uneli trenutno vreme 12:30, pritisnite "1", "2", "3", "0". Ulazna vrednost sata treba da bude unutar 1 – 24, a ulazne vrednosti minuta treba da budu unutar 0 – 59.
3. Ponovo pritisnite tipku **Clock•Timer (Sat•Tajmer)** da biste dovršili podešavanje **Clock•Timer (Sata•Tajmera)**. ":" će početi da treperi. Vreme je podešeno.

#### NAPOMENA:

Proverite da li ste podesili sat pre upotrebe.

### TAJMER

**Koristite tajmer za odbrojavanje da biste podesili alarm.**

1. Pritisnite tipku **Clock•Timer (Sat•Tajmer)** dva puta. Na ekranu će biti prikazano "00:00".
2. Pritisnite tipke Numeric (numeričke tipke) (0–9) i unesite vreme tajmera. Najduže vreme koje možete podesiti je 99 minuta i 99 sekundi.
3. Pritisnite tipku **START** za potvrdu podešavanja.
4. Kada protekne vreme, mikrotalasna rerna će se oglasiti i vratiti u prvobitno stanje.

#### NAPOMENA:

- Kada je tajmer uključen, druge funkcije se ne mogu koristiti.
- Kada mikrotalasna rerna nije u upotrebi, ova funkcija vam omogućava da koristite mikrotalasnu rernu kao tajmer.
- Uverite se da je sat podešen.

1. Pritisnite tipku Cooking Time (Vreme kuvanja). Na ekranu će biti prikazano "00:00".
2. Pritisnite tipke Numeric (numeričke tipke) (0 – 9) da biste uneli vreme kuvanja. Na primer, unesite vreme kuvanja od 5 min pritiskom na "5", "0", "0".
3. Pritisnite tipku za uključivanje i na ekranu će se prikazati "PL10".
4. Pritisnite tipke Numeric (numeričke tipke) (0-9) da biste pristupili podešavanju nivoa snage mikrotalasne rerne. (Podešavanja nivoa snage prikazana su u tabeli ispod.) Na primer, unesite nivo snage pritiskom na "6".
5. Pritisnite tipku START za potvrdu i početak kuvanja.
6. Dok se mikrotalasna rerma koristi, pritisnite tipku Nivo snage, a zatim pritisnite numeričke tipke (0-9) za promenu nivoa snage mikrotalasne rerne. Mikrotalasna rerma će preostalo vreme raditi s izabranim napajanjem.
7. Pritisnite tipku STOP/Cancel (ZAUSTAVI/Otkazi) da biste pauzirali kuvanje. Ponovo pritisnite tipku STOP/Cancel (ZAUSTAVI/Otkazi) da biste otkazali podešavanje.

**NAPOMENA:**

Kada se izabere PL0 (0%), neće biti prisutna mikrotalasna snaga. Ovo podešavanje je samo za osvežavanje.

Ulaz	10	9	8	7	6	5	4	3	2	1	0
Ekran	PL10	PL9	PL8	PL7	PL6	PL5	PL4	PL3	PL2	PL1	PL0
Snaga	100%	90%	80%	70%	60%	50%	40%	30%	20%	10%	0%

**Grilovanje je posebno pogodno za tanke kriške mesa, šnicle ili biftek, kotlete, ražnjiće, kobasice ili komadiće piletine. Grilovanje je takođe pogodno za tostiranje hleba ili sendviča i gratiniranje jela.**

1. Pritisnite tipku Grill•Combi (Roštilj•Kombinovani režim rada) i na ekranu će se prikazati "G-1".
2. Pritisnite tipke Numeric (numeričke tipke) (0 – 9) da biste uneli vreme kuvanja.
3. Pritisnite tipku START za potvrdu i početak kuvanja.

**NAPOMENA:**

Preporučujemo da koristite isporučenu rešetku za roštilj. Stavite hranu na rešetku za roštilj, a zatim stavite rešetku za roštilj na vrh staklene ploče koja se može okretati.

Preporučujemo da s vremena na vreme okrenete hranu kako bi se ravnomerno grilovala.

**Rerna će raditi sa mikrotalasima 55 odsto vremena, a u režimu roštilja 45 odsto vremena. Ovaj režim rada je pogodan za kuvanje pudinga, suflea, omleta, pečenog krompira i živine.**

1. Pritisnite tipku Grill•Combi (Roštilj•Kombinovani režim rada) dva puta i na ekranu će se pojaviti "C-1".
2. Pritisnite tipke Numeric (numeričke tipke) (0 – 9) da biste uneli vreme kuvanja.
3. Pritisnite tipku START za potvrdu i početak kuvanja.

**NAPOMENA:**

Preporučujemo da koristite isporučenu rešetku za roštilj. Stavite hranu na rešetku za roštilj, a zatim stavite rešetku za roštilj na vrh staklene ploče koja se može okretati.

Preporučujemo da s vremena na vreme okrenete hranu kako bi se ravnomerno grilovala.

**Rerna će raditi sa mikrotalasima 36 odsto vremena, a u režimu roštilja 64 odsto vremena. Ovaj režim rada je pogodan za pečenje ribe ili gratiniranje jela.**

1. Pritisnite tipku Grill•Combi (Roštilj•Kombinovani režim rada) tri puta i na ekranu će se pojaviti "C-2".
2. Pritisnite tipke Numeric (numeričke tipke) (0 – 9) da biste uneli vreme kuvanja.
3. Pritisnite tipku START za potvrdu i početak kuvanja.

**NAPOMENA:**

Preporučujemo da koristite isporučenu rešetku za roštilj. Stavite hranu na rešetku za roštilj, a zatim stavite rešetku za roštilj na vrh staklene ploče koja se može okretati.

Preporučujemo da s vremena na vreme okrenete hranu kako bi se ravnomerno grilovala.

1. Pritisnite tipke Numeric (numeričke tipke) (1-6) da biste započeli ekspresno kuvanje na 100% mikrotalasne snage. Maksimalno vreme koje možete da podesite je 6 minuta.
2. Pritisnite tipku STOP/Cancel (ZAUSTAVI/Otkazi) da biste pauzirali kuvanje. Ponovo pritisnite tipku STOP/Cancel (ZAUSTAVI/Otkazi) da biste otkazali podešavanje.

**Mikrotalasna rerna omogućava kuvanje u dva koraka.**

1. Pritisnite tipku Cooking Time (Vreme kuvanja). Na ekranu će biti prikazano "00:00".
2. Pritisnite tipke Numeric (numeričke tipke) (0 – 9) da biste uneli vreme kuvanja. Na primer, unesite vreme kuvanja pritiskom na "7", "0", "0".
3. Pritisnite tipku za Nivo snage i na ekranu će se prikazati "PL10".

---

## AUTOMATSKO KUVANJE

4. Pritisnite tipke Numeric (numeričke tipke) (0-9) da biste pristupili podešavanju nivoa snage mikrotalasne rerne. Na primer, unesite nivo snage mikrotalasne rerne pritiskom na "8".
5. Pritisnite tipku Grill•Combi (Roštilj•Kombinovani režim rada) i na ekranu će se prikazati "G-1".
6. Pritisnite tipke Numeric (numeričke tipke) (0 – 9) da biste uneli vreme kuvanja. Na primer, unesite vreme kuvanja pritiskom na "5", "0", "0".
7. Pritisnite tipku START za potvrdu i početak kuvanja.

### **NAPOMENA:**

Funkcija odmrzavanja može da se koristi samo u prvom koraku. Automatski meni ne može biti korak u programu kuvanja u više koraka.

**Za pripremu hrane u automatskom meniju, potrebno je podesiti samo vrstu hrane i težinu/količinu. Rerna će vam pomoći u podešavanju snage i vremena.**

Na primer: Ako želite da skuvate 2 parčeta krompira, pratite korake u nastavku:

1. Pritisnite tipku Potato (krompir) više puta da biste izabrali opciju težine hrane. Više informacija potražite u tabeli menija za automatsku kuvanje.
2. Pritisnite tipku START za potvrdu i početak kuvanja.

Na primer: ako želite da skuvate 700 g govedine, pratite korake u nastavku.

1. Pritisnite tipku MEAT (MESO) više puta da biste izabrali potreban režim rada za meso. Pritisnite jednom za piletinu, dva puta za govedinu i tri puta za svinjetinu.

Na primer, dvaput pritisnite tipku MEAT (MESO) da biste izabrali govedinu. Na ekranu će se prikazati "GOVEDINA".

2. Pritisnite tipku START za potvrdu podešavanja. Na ekranu će se prikazati težina "300".
3. Ponovo pritisnite tipku MEAT (MESO) da biste izabrali težinu za izabrani režim rada. Više informacija potražite u tabeli automatskog menija. Na primer, pritisnite tipku Meat (Meso) 3 puta. Na ekranu će se prikazati "700".
4. Pritisnite tipku START za potvrdu i početak kuvanja.

Meni	Ekran	Težina	Vreme	
Kokice	50	50 g	0 min 55 s	
	100	100 g	2 min 00 s	
Krompir	1	230 g	4 min 00 s	
	2	460 g	8 min 00 s	
	3	690 g	13 min 00 s	
Pica	100	100 g	0 min 40 s	
	200	200 g	1 min 10 s	
	400	400 g	2 min 30 s	
Povrće (smrznuto)	150	150 g	4 min 00 s	
	350	350 g	8 min 00 s	
	500	500 g	11 min 00 s	
Napici	1	120 ml	1 min 00 s	
	2	240 ml	2 min 00 s	
	3	360 ml	3 min 00 s	
Moj tanjir (meso, prilog)	250	250 g	3 min 30 s	
	350	350 g	4 min 30 s	
	500	500 g	6 min 30 s	
Moj tanjir (meso, prilog)	PILETINA	400	400 g	19 min 00 s
		600	600 g	23 min 00 s
		800	800 g	25 min 00 s
		1000	1000 g	28 min 00 s
		1200	1200 g	32 min 00 s

Goveđe meso	GOVEDINA	300	300 g	8 min 00 s
		500	500 g	11 min 00 s
		700	700 g	15 min 00 s
		900	900 g	18 min 00 s
		1100	1100 g	20 min 00 s
Svinjetina	SV	150	150 g	8 min 00 s
		300	300 g	14 min 00 s
		450	450 g	18 min 00 s
		600	600 g	22 min 00 s
		750	750 g	26 min 00 s

**NAPOMENA:**

- Neku hranu ćete možda morati da okrenete tokom kuvanja kako biste bili sigurni da je dobro kuvana i da ravnomerno dobija smeđu boju.
- Struktura i debljina hrane mogu da utiču na vreme kuvanja.
- Sva vremena kuvanja su samo približna; prilagodite željenim ukusima i receptima.
- Koristite samo posude i prozirnu foliju koje su pogodne za upotrebu u mikrotalasnoj rerni. Probušite foliju viljuškom pre kuvanja.

**Rerna omogućava odmrzavanje mesa, peradi i morskih plodova. Vreme odmrzavanja i snaga napajanja će biti automatski podešeni u skladu sa unapred podešenom težinom. Težina hrane koju treba odmrznuti može da bude između 100 g i 2000 g.**

1. Pritisnite tipku Wgt•Time (Težina •Vreme) (odmrzavanje prema težini) i na ekranu će se prikazati "dEF1".
2. Pritisnite tipke Numeric (numeričke tipke) (0 – 9) da unesete težinu. Na primer, unesite težinu od 600 g pritiskom na tipke "6", "0", "0".
3. Pritisnite tipku START za potvrdu i početak kuvanja.

**NAPOMENA:**

Velike namirnice mogu da budu zamrznute u sredini. Da biste osigurali ravnomerno odmrzavanje, s vremena na vreme ih okrenite i podelite na manje komade tokom odmrzavanja.

Ocedite tečnost koja nastaje tokom odmrzavanja, jer sokovi iz hrane mogu da se zagreju i skuvaju hranu.

**Rerna takođe omogućava brzo odmrzavanje.**

1. Pritisnite tipku Wgt•Time (Težina•Vreme) (odmrzavanje prema težini) dva puta i na ekranu će se prikazati "dEF2".
2. Pritisnite tipke numeric (numeričke tipke) (0 – 9) da biste uneli vreme odmrzavanja. Na primer, unesite vreme odmrzavanja od 5 minuta i 30 sekundi pritiskom na "5", "3", "0".
3. Podrazumevani nivo snage mikrotalasne rerne je 3 (30%), ako želite da promenite nivo snage, pritisnite tipku za uključivanje jednom i na ekranu će se prikazati "PL3".
4. Pritisnite tipke numeric (numeričke tipke) (0-9) da biste promenili nivo snage mikrotalasne rerne. Na primer, unesite nivo snage mikrotalasne rerne tako što ćete pritisnuti "2" za 20% snage.
5. Pritisnite tipku START za potvrdu i početak kuvanja.

**NAPOMENA:**

Velike namirnice mogu da budu zamrznute u sredini. Da biste osigurali ravnomerno odmrzavanje, s vremena na vreme ih okrenite i podelite na manje komade tokom odmrzavanja.

Ocedite tečnost koja nastaje tokom odmrzavanja, jer sokovi iz hrane mogu da se zagreju i skuvaju hranu.

**Možete podesiti postupak kuvanja u memoriji. Možete da podesite najviše 3 memorije, pratite korake u nastavku.**

Primer: Ako želite da kuvate hranu sa 80% mikrotalasne snage 3 minute i 20 sekundi kao drugu memoriju.

1. Pritisnite "0" (tipka Memorija) jednom i na ekranu će se pojaviti "1". Ponovo pritisnite tipku "0" da biste ušli u sledeći memorijski program. Na ekranu će se prikazati "2".
2. Pritisnite tipku Vreme kuvanja, a zatim unesite vreme kuvanja pritiskom na "3", "2", "0". Na ekranu će se prikazati "3:20".
3. Pritisnite tipku za uključivanje, a zatim izaberite 80% mikrotalasne snage pritiskom na "8". Na ekranu će se prikazati "PL8".
4. Pritisnite tipku START da biste sačuvali podešavanje.

**Za pristup sačuvanoj memoriji za kuvanje**

5. Pritisnite "0" (tipka Memorija) više puta da biste izabrali program sačuvane memorije koji želite. Na ekranu će se prikazivati "1", "2" ili "3".

**NAPOMENA:**

Da biste zamenili sačuvani memorijski program, ponovite gornje korake 1-3 u istom memorijskom programu.

Ako je struja isključena, memorija za kuvanje se briše.

**Saveti za korišćenje rerne**

Koristite ovu funkciju za brzo zagrevanje (100% mikrotalasne snage) ili kuvanje hrane. U režimu pripravnosti, pritisnite tipku START i rerna će raditi 30 sekundi. Svakim uzastopnim pritiskom tipke START, vreme rada će se produžiti za 30 sekundi.

**NAPOMENA:**

Ponovnim pritiskom tipke START vreme kuvanja će se produžiti za 30 sekundi u svim programima, osim u automatskom režimu, kuvanju u više faza i režimu automatskog odmrzavanja.

**Ova funkcija se koristi da bi se sprečilo nekontrolisano ili nenamerno korišćenje rerne od strane dece. Kada je kontrolna tabla zaključana, prikazuje se odgovarajuća ikona i sve funkcije su onemogućene.**

Da biste zaključali rernu, pritisnite tipku STOP i držite je, kada čujete zvučni signal, rerna je zaključana, a simbol ključa se pojavljuje na ekranu. Ako je rerna zaključana, sve tipke su onemogućene. Da biste otključali kontrolnu tablu, pritisnite tipku STOP i ponovo je držite. Kada čujete zvučni signal, rerna je otključana.

**Koristite ovu funkciju da isključite zvuk tastature (zvučni signal).**

Pritisnite tipku "8" i držite je dok ne čujete dva kratka zvučna signala. Zvučni signali tastature su sada isključeni (zvučni signali na kraju kovanja ostaju uključeni).

Da biste ponovo uključili zvučni signal tastature, pritisnite tipku "8" i držite je dok ne čujete dva kratka zvučna signala.

1. Isključite rernu i iskopčajte utikač iz utičnice pre nego što počnete da je čistite.
2. Održavajte unutrašnjost rerne čistom. Kada se prospe hrana ili tečnost koje ostaju na zidovima rerne, obrišite ih vlažnom krpom. Ne preporučuje se upotreba jakog deterdženta ili abrazivnih sredstava.
3. Spoljašnju površinu rerne treba očistiti vlažnom krpom. Da biste sprečili oštećenje delova unutar rerne, ne bi trebalo dozvoliti da voda prodire u otvore za ventilaciju.
4. Ne dozvolite da kontrolna tabla postane vlažna. Očistite mekom, vlažnom krpom, ne koristite deterdžente, abrazivna sredstva ili sredstva za čišćenje u vidu spreja na kontrolnoj tabli.
5. Ako se para nakuplja unutar ili oko spoljnih vrata rerne, obrišite je mekom krpom. Do ovoga može doći kada mikrotalasna rerna radi u uslovima visoke vlažnosti i ni na koji način ne ukazuje na kvar uređaja.
6. Povremeno je potrebno ukloniti staklenu tacnu radi čišćenja. Operite tacnu u penušavoj vodi ili u mašini za pranje sudova.
7. Rotirajući prsten i prostor u donjem delu rerne treba redovno čistiti kako bi se izbegla preterana buka. Jednostavno obrišite donju površinu rerne blagim deterdžentom, vodom ili sredstvom za čišćenje prozora i osušite. Rotirajući prsten se može oprati u penušavoj vodi ili u mašini za pranje sudova. Pare nastale prilikom kuvanja se skupljaju tokom stalne upotrebe, ali ni na koji način ne utiču na donju površinu ili točkove rotirajućeg prstena. Prilikom uklanjanja rotirajućeg prstena sa donjeg dela rerne radi čišćenja, obavezno ga postavite u odgovarajući položaj.
8. Uklonite mirise iz rerne pomoću šolje vode i soka i kore jednog limuna u dubokoj posudi za mikrotalasnu rernu. Uključite mikrotalasnu rernu 5 minuta, temeljno obrišite i osušite mekom krpom.

Ne bacajte uređaj sa običnim kućnim otpadom kada mu istekne vek trajanja, već ga predajte sabirnim centrima za reciklažu. Ovim ćete pomoći očuvanju životne sredine.

# NAMEŠTANJE MIKROTALASNE RERNE

## INSTALACIJA

1. Pobrinite se da sav materijal pakovanja bude uklonjen sa unutrašnje strane vrata rerne.
2. Pregledajte rernu nakon raspakivanja i potražite vidljiva oštećenja kao što su:
  - pogrešno postavljena vrata rerne,
  - oštećena vrata rerne,
  - udubljenja ili rupe na staklu vrata rerne i ekranu,
  - udubljenja u unutrašnjosti rerne.

Ako primetite bilo koje od gore navedenih oštećenja, NE KORISTITE rernu.

3. Mikrotalasna rerna je teška 13 kg, zato treba da je postavite na horizontalnu površinu koja je dovoljno čvrsta da izdrži ovu težinu.
4. Rernu postavite dalje od izvora visoke temperature i pare.
5. NE STAVLJAJTE ništa na rernu.
6. Da biste obezbedili dovoljnu ventilaciju, neka rerna bude udaljena od oba bočna zida bar 20 cm i 30 cm od gornjeg zida rerne.
7. NEMOJTE skidati pogonsko vratilo rotacione ploče.
8. Kao i kod svakog uređaja, stalni nadzor je neophodan kada ga koristite deca.
9. Uverite se da je utičnica lako dostupna kako bi utikač mogao brzo da se izvadi u hitnim slučajevima. U suprotnom treba omogućiti isključivanje uređaja iz strujnog kola pomoću prekidača. U tom slučaju treba poštovati postojeće odredbe standarda bezbednosti povezanih sa upotrebom električne energije.  
Uređaj treba da bude priključen na monofaznu naizmjeničnu struju (230 V/50 Hz) preko pravilno instalirane uzemljene utičnice. **UPOZORENJE! OVAJ UREĐAJ TREBA DA BUDE UZEMLJEN!**
10. Ova rerna zahteva ulazno napajanje od 1,3 kVA; prilikom instalacije rerne se preporučuje da se konsultujete sa stručnjakom za servisiranje.

**PAŽNJA:** Rerna je iznutra zaštićena osiguračem od 250 V, 8 A.

## SPECIFIKACIJE

Potrošnja struje.....	230 V ~50 Hz, 1250 W
Izlazna snaga.....	800 W
Grejač roštilja .....	1000 W
Radna frekvencija .....	2450 MHz
Spoljne dimenzije.....	485 x 293 x 410 mm
Kapacitet rerne .....	23 litra
Težina bez pakovanja .....	Približno 13 kg
Nivo buke .....	Lc < 58 dB (A)



Ovaj uređaj je označen u skladu sa Evropskom direktivom 2012/19/EU o otpadu električne i elektronske opreme (WEEE). Ovo uputstvo je u skladu sa važenjem povrata i reciklaže otpadne električne i elektronske opreme širom Evrope.

## DIMENZIJE PRILIKOM MONTAŽE

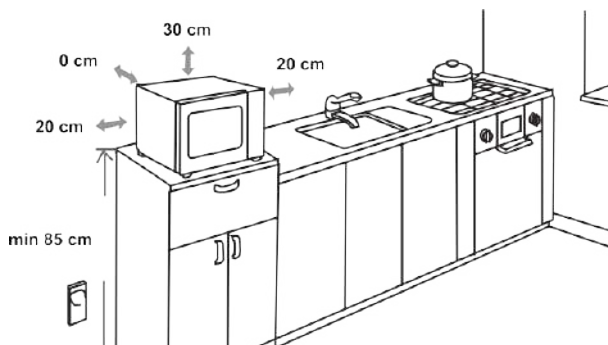

## RADIO-SMETNJE

Mikrotalasna rerne može da izazove smetnje na radiju, TV-u ili sličnoj opremi. Kada dođe do smetnji, one mogu biti uklonjene ili smanjene sledećim postupcima.

- Očistite vrata i površine zaptivki na rerni.
- Postavite radio, TV i slične uređaje što dalje od mikrotalasne rerne.
- Koristite pravilno instaliranu antenu za radio, TV i slične uređaje kako biste primali jak signal.

ZADRŽAVAMO PRAVO DA IZVRŠIMO BILO KAKVE PROMENE KOJE NE UTIČU NA FUNKCIONALNOST UREĐAJA.

## PRE NEGO ŠTO POZOVETE SERVISERA

1. Ako rerna uopšte ne radi, informacije na ekranu se ne pojavljuju ili je prikaz na ekranu nestao:
  - a) Proverite da li je rerna bezbedno priključena. Ako nije, izvadite utikač iz utičnice, sačekajte 10 sekundi i ponovo ga bezbedno priključite.
  - b) Proverite da li je pregoreo osigurač ili je isključen glavni prekidač. Ako vam se čini da sve radi pravilno, testirajte utičnicu pomoću drugog uređaja.
2. Ako mikrotalasna rerna ne radi:
  - a) Proverite da li je tajmer podešen.
  - b) Proverite da li je rerna potpuno zatvorena da biste uključili bezbednosno zaključavanje. U suprotnom, energija mikrotalasa neće dospeti u rernu.  
**Ako ništa od navedenog ne reši problem, obratite se najbližem ovlašćenom serviseru.**

**Uređaj je namenjen za kućnu upotrebu za zagrevanje hrane i pića koristeći elektromagnetnu energiju; samo za upotrebu u zatvorenom prostoru.**

## GARANCIJA I SERVIS

Ukoliko su vam potrebne informacije ili ako imate problem, obratite se Centru za brigu o kupcima kompanije Hisense u vašoj zemlji (broj telefona možete pronaći u letku sa garancijom širom sveta). Ukoliko u vašoj zemlji ne postoji Centar za brigu o korisnicima, posetite lokalnog trgovca Hisense opremom ili se obratite servisnom odeljenju Hisense domaćih aparata.

**Samo za ličnu upotrebu!**

**ŽELIMO VAM PUNO ZADOVOLJSTVA PRILIKOM KORIŠĆENJA UREĐAJA**

# Hisense

## POŠTOVANI KUPCI

Iskreno Vam zahvaljujemo na kupnji. Vjerujemo da ćete uskoro pronaći dovoljno dokaza da se zaista možete osloniti na naše proizvode. Za lakše rukovanje uređajem prilažemo ove opsežne upute za uporabu.

Upute bi Vam trebale pomoći u upoznavanju s Vašim novim uređajem. Molimo Vas da prije prve uporabe pažljivo pročitate ove upute.

Najprije provjerite jeste li primili neoštećen uređaj. Uočite li oštećenja nastala tijekom transporta, obratite se svojem prodavaču ili regionalnom skladištu iz kojeg je proizvod isporučen. Telefonski broj pronaći ćete na računu ili dostavnici.

Želimo Vam puno zadovoljstva s Vašim novim kućanskim aparatom.



Uređaj je namijenjen uporabi u kućanstvu, za zagrijavanje hrane i pića pomoću elektromagnetske energije; samo za uporabu u zatvorenom prostoru.

## UPUTE ZA UPORABU

Ove upute namijenjene su korisniku.

Opisuju aparat i kako ga upotrebljavati. Također se primjenjuju na različite vrste uređaja, stoga možete pronaći neke opise funkcija koji se možda ne odnose na Vaš uređaj.

Pridržavamo pravo na eventualne izmjene i greške u uputama za uporabu.



Nikada ne dodirujte površine uređaja za grijanje ili kuhanje. Tijekom rada će postati veoma vruće. Držite djecu na sigurnoj udaljenosti. Postoji opasnost od opekлина!



Mikrovalno zračenje i visoki napon! Ne odstranjujte poklopac.

**UPOZORENJE!** Uređaj i njegovi dostupni dijelovi postaju vrući tijekom uporabe. Budite oprezni kako ne biste dodirivali vruće elemente. Djeca mlađa od osam godina trebaju biti čitavo vrijeme pod nadzorom. Djecu uvijek valja nadzirati kako bi se osiguralo da se ne igraju uređajem.

Djeca starija od osam godina, kao i osobe smanjenih fizičkih, osjetilnih ili umnih sposobnosti ili osobe s nedostatkom znanja i iskustva, smiju upotrebljavati uređaj isključivo pod odgovarajućim nadzorom, odnosno ako su upoznate sa sigurnom uporabom uređaja i ako jasno razumiju opasnosti koje su povezane s uporabom uređaja. Djeci nemojte dozvoliti da se igraju uređajem. Čišćenje i održavanje koje provodi korisnik ne smije biti prepušteno djeci, osim ako nisu starija od 8 godina i pod nadzorom.

Uređaj i kabel držite izvan dosega djece mlađe od 8 godina.

- **UPOZORENJE:** kada uređaj radi u kombiniranom načinu rada, djeca smiju upotrebljavati pećnicu samo pod nadzorom odrasle osobe zbog nastalih temperatura; (samo za model s funkcijom roštilja)

- **UPOZORENJE:** ako su vrata ili brtve vrata oštećene, pećnica se ne smije upotrebljavati dok je ne popravi stručna osoba;
- **UPOZORENJE:** opasan je svaki popravak ili servis koji izvršava bilo koja druga osoba osim ovlaštenog servisera, a pri kojem je potrebno odstraniti poklopac za zaštitu od mikrovalnog zračenja.
- **UPOZORENJE:** tekućine i druge namirnice ne smiju se zagrijavati u zatvorenim posudama jer mogu eksplodirati.
- Djecu uvijek valja nadzirati kako bi se osiguralo da se ne igraju uređajem.
- Ne odstranjujte nogice pećnice; ne pokrivajte odvod za prozračivanje.
- Upotrebljavajte samo posuđe prikladno za uporabu u mikrovalnim pećnicama.
- Ako zagrijavate hranu u plastičnim ili papirnatim posudama, nadzirite pećnicu zbog mogućnosti zapaljenja.
- Ako primijetite dim, isključite ili iskopčajte uređaj iz električne mreže i držite vrata zatvorenima kako biste zagušili mogući plamen;
- Zagrijavanje pića u mikrovalnoj pećnici može dovesti do odgođenog eruptivnog ključanja, stoga je potreban oprez pri rukovanju spremnikom;
- Sadržaj bočica za hranjenje i staklenki s dječjom hranom treba promiješati ili protresti, a prije konzumacije provjeriti temperaturu kako bi se izbjegle opekline;

- Jaja u ljusci i cijela tvrdo kuhana jaja ne smiju se zagrijavati u mikrovalnim pećnicama jer mogu eksplodirati, čak i nakon završetka mikrovalnog zagrijavanja;
- Kada čistite površine vrata, brtve, unutrašnjost pećnice, upotrebljavajte samo blaga neabrazivna sredstva za čišćenje te ih nanosite spužvom ili mekom krpom.
- Pećnicu treba redovito čistiti i uklanjati sve naslage hrane;
- Ako pećnicu ne održavate čistom, može se oštetiti površina, što može negativno utjecati na životni vijek uređaja i dovesti do opasne situacije;
- Ako je priključni kabel oštećen, treba ga zamijeniti proizvođač, njegov serviser ili neka druga slično osposobljena osoba, kako bi se izbjegle moguće opasnosti.
- Ne dopustite da kabel visi preko ruba stola ili radne površine.
- Kako biste izbjegli opasne situacije, uređaj nikada nemojte spajati na vanjski prekidač s vremenskom sklopkom ili sustav daljinskog upravljanja.
- Nikada nemojte mijenjati žarulju unutar pećnice. Uvijek je treba zamijeniti Hisense servis.
- Nemojte čistiti uređaj parnim čistačima, visokotlačnim čistačima, oštrim predmetima, abrazivnim sredstvima za čišćenje, abrazivnim spužvama i sredstvima za uklanjanje mrlja.

U nastavku su navedena određena pravila i mjere zaštite koje, jednako kao i kod ostalih uređaja, treba slijediti kako bi se osigurala vrhunska učinkovitost ove pećnice:

1. Dok pećnica radi, stakleni pladanj, ručice valjka, sklopka i utor za valjak trebaju biti na svom mjestu.
2. Pećnicu nemojte upotrebljavati ni iz kojeg drugog razloga osim za pripremu hrane, primjerice za sušenje odjeće, papira ili bilo kojeg drugog neprehrambenog proizvoda ili za sterilizaciju.
3. Nemojte uključivati pećnicu kada je prazna. To bi moglo oštetiti pećnicu.
4. Ne upotrebljavajte unutrašnjost pećnice za pohranu bilo kakvih predmeta, kao što su papiri, kuharice itd.
5. Nemojte kuhati hranu koja ima membranu, kao što su žumanjci, krumpir, pileća jetrica itd., a da je prethodno nekoliko puta ne probodete vilicom.
6. Nemojte umetati nikakve predmete u otvore s vanjske strane pećnice.
7. Ne odstranjujte dijelove iz pećnice, kao što su nožice, spojnice, vijci itd.
8. Ne kuhajte hranu izravno na staklenom pladnju. Stavite hranu u/na odgovarajući pribor za kuhanje prije stavljanja u pećnicu.

**VAŽNO - POSUĐE ZA KUHANJE KOJE SE NE UPOTREBLJAVA U  
MIKROVALNOJ PEĆNICI**

- Nemojte upotrebljavati metalno posuđe ili posuđe s metalnim ručkama.
  - Nemojte upotrebljavati ništa s metalnim ukrasima.
  - Nemojte upotrebljavati papirom prekrivenu žicu za zatvaranje plastičnih vrećica.
  - Nemojte upotrebljavati posuđe od melamina jer sadržava materijal koji će apsorbirati mikrovalnu energiju. To može uzrokovati pucanje ili karbonizaciju posuđa i usporiti brzinu pripreme hrane.
  - Nemojte upotrebljavati Centura posuđe. Premaz nije prikladan za upotrebu u mikrovalnoj pećnici. Corelle Livingware zatvorene šalice s ručkom ne smiju se upotrebljavati.
  - Nemojte kuhati u posudi sa suženim otvorom, kao što je boca od soka ili zatvorena boca za ulje, jer se mogu raspuknuti ako se zagrijavaju u mikrovalnoj pećnici.
  - Nemojte upotrebljavati obične termometre za meso ili slatkiše.
  - Upotrijebiti možete samo termometre koji su namijenjeni isključivo pripremi hrane u mikrovalnoj pećnici. Oni se mogu upotrebljavati.
9. Pomagala za mikrovalnu pećnicu mogu se koristiti samo u skladu s uputama proizvođača.
  10. Ne pokušavajte pržiti hranu u ovoj pećnici.
  11. Imajte na umu da mikrovalna pećnica zagrijava samo tekućinu u posudi, a ne samu posudu. Stoga, iako poklopac posude nije

- vruć na dodir kada se izvadi iz pećnice, imajte na umu da će hrana/tekućina u posudi ispuštati istu količinu pare i/ili kapljica kada se poklopac skine kao kod uobičajenog kuhanja.
12. Uvijek sami testirajte temperaturu kuhane hrane, osobito ako zagrijavate ili kuhate hranu/tekućinu za bebe. Preporučujemo da nikada ne konzumirate hranu/tekućinu izravno iz pećnice, već ostavite da odstoji nekoliko minuta te promiješate hranu/tekućinu kako bi se toplina ravnomjerno rasporedila.
  13. Hrana koja sadržava mješavinu masti i vode, npr. temeljac, treba stajati 30 – 60 sekundi u pećnici nakon što je isključena. Tako ćete omogućiti da se mješavina slegne te ćete spriječiti izlazak mjehurića kada u hranu/tekućinu stavite žlicu ili ubacite kocku.
  14. Pri pripremi/kuhanju hrane/tekućine imajte na umu da se neke namirnice, npr. božićni puding, marmelada ili mljeveno meso, vrlo brzo zagrijavaju. Prilikom zagrijavanja ili kuhanja hrane s visokim udjelom masti ili šećera nemojte upotrebljavati plastične posude.
  15. Pomagala za kuhanje mogu se zagrijati jer hrana otpušta toplinu. Naročito ako su vrh posude i ručke prekriveni plastičnom prevlakom. Za rukovanje priborom mogu biti potrebne rukavice za kuhanje.
  16. Da biste smanjili rizik od požara u pećnici:
    - a) Nemojte prekuhati hranu. Pažljivo nadzirite proces zagrijavanja ako unutar pećnice stavite papir, plastiku ili druge zapaljive materijale kako bi se olakšala priprema hrane.
    - b) Odstranite žicu za zatvaranje vrećica prije nego što ih stavite u pećnicu.
    - c) Ako se materijali unutar pećnice zapale, držite vrata pećnice zatvorenima, isključite pećnicu iz električne mreže ili isključite glavni osigurač na ploči s osiguračima.

# UPRAVLJAČKA PLOČA

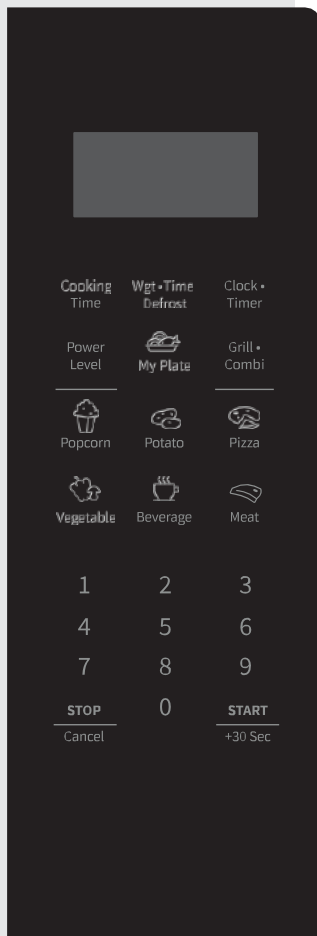

## ZASLON

Prikazuje sat, vrijeme pripreme i postavke.

## COOKING TIME (VRIJEME PRIPREME)

Upotrebljavajte ovu tipku za pripremu hrane prema vremenu.

## WGT•TIME DEFROST (TEŽINA•VRIJEME ODMRZAVANJA)

Upotrebljavajte ovu tipku za odmrzavanje hrane prema vremenu ili težini.

## CLOCK•TIMER (SAT•MJERAČ VREMENA)

Pomoću ove tipke podesite sat i vremenski program pripreme.

## POWER LEVEL (RAZINA SNAGE)

Upotrebljavajte ovu tipku za odabir razine snage mikrovalne pećnice.

## GRILL•COMBI (ROŠTILJ•KOMBINIRANO)

Pomoću ove tipke odaberite kombinacije roštilja ili mikrovalne pećnice i roštilja.

## IKONE

Pomoću ovih tipki podesite vrijeme i težinu hrane te odaberite programe automatskog izbornika.

## 0 – 9

Pomoću ovih tipki unesite vrijeme kuhanja i težinu.

## ZAUSTAVI/PONIŠTI

Upotrebljavajte ovu tipku za odmrzavanje hrane po težini.

## 0 (MEMORY FUNCTION) (FUNKCIJA MEMORIJE)

Upotrebljavajte ovu tipku za odabir programa memorije.

## START/+30 SEK

Upotrebljavajte ovu tipku za brzu pripremu u trajanju od 30 sekundi, povećanje vremena pripreme za 30 sekundi (svakim pritiskom) ili potvrdu postavki pripreme.

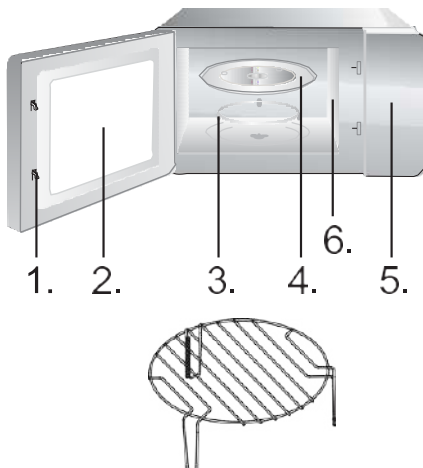

1. Sustav za sigurnosno zaključavanje vrata
2. Prozor pećnice
3. Ležajni obruč
4. Stakleni pladanj
5. Upravljačka ploča
6. Valovod (ne skidajte pločicu od tinjca koja pokriva valovod)

## UPUTE ZA UPORABU

### SAT

**Pećnica je opremljena digitalnim satom. Kad je pećnica u stanju mirovanja, sat se može podesiti u 12-satnom formatu tako da pritisnete tipku Clock•Timer ((Sat•Vremenski program).**

1. Pritisnite tipku Clock•Timer (Sat•Vremenski program) i znamenke će treperiti.
2. Pritisnite tipke Numeric (numeričke tipke) (0 – 9) i unesite vrijeme. Na primjer, za unos trenutačnog vremena 12:30 trebate pritisnuti "1", "2", "3", "0". Ulazna vrijednost sata treba biti unutar 1 – 12, a ulazne vrijednosti minuta trebaju biti unutar 0 – 59.
3. Ponovno pritisnite tipku Clock•Timer (Sat•Vremenski program) kako biste dovršili Sat•Vremenski program. Simbol ":" počeo će treperiti. Vrijeme je podešeno.

#### **NAPOMENA:**

Provjerite jeste li podesili sat prije uporabe.

### VREMENSKI PROGRAM

**Upotrebljavajte mjerač vremena za postavljanje alarma.**

1. Dvaput pritisnite tipku Clock•Timer (Sat•Vremenski program). Na zaslonu će se prikazati "00:00".
2. Pritisnite tipke Numeric (numeričke tipke) (0 – 9) i unesite vrijeme mjerača. Najdulje vrijeme koje možete podesiti je 99 minuta i 99 sekundi.
3. Pritisnite tipku START za potvrdu podešavanja.
4. Nakon isteka vremena, mikrovalna će se pećnica oglasiti i vratiti u prvobitno stanje.

#### **NAPOMENA:**

- Kada je vremenski program uključen, druge funkcije ne mogu se koristiti.
- Kada se mikrovalna pećnica ne upotrebljava, ova Vam značajka omogućuje uporabu mikrovalne pećnice kao mjerača vremena.
- Provjerite je li sat postavljen.

1. Pritisnite tipku Cooking Time (Vrijeme pripreme). Na zaslonu će se prikazati "00:00".
2. Pritisnite tipke Numeric (numeričke tipke) (0 – 9) za unos vremena pripreme. Na primjer, unesite vrijeme pripreme 5 min pritiskom na "5", "0", "0".
3. Pritisnite tipku za uključivanje i na zaslonu će se prikazati "PL10".
4. Pritisnite tipke Numeric (numeričke tipke) (0 – 9) za pristup razini snage mikrovalne pećnice. (Postavke razine snage prikazane su u tablici u nastavku.) Na primjer, unesite razinu snage tako da pritisnete "6".
5. Pritisnite tipku START za potvrdu i početak pripreme.
6. Dok se mikrovalna pećnica koristi, pritisnite tipku Power Level (Razina snage) i zatim pritisnite tipke Numeric (numeričke tipke) (0 – 9) za promjenu razine snage mikrovalne pećnice. Mikrovalna pećnica preostalo će vrijeme raditi s odabranim napajanjem.
7. Pritisnite tipku STOP/Cancel (STOP/Otkazi) da biste privremeno zaustavili pripremu. Ponovno pritisnite tipku STOP/Cancel (STOP/Otkazi) da biste otkazali postavku.

**NAPOMENA:**

Kada odaberete PL0 (0 %), neće biti mikrovalne energije. Ova postavka služi samo za osvježavanje.

Ulaz	10	9	8	7	6	5	4	3	2	1	0
Zaslon	PL10	PL9	PL8	PL7	PL6	PL5	PL4	PL3	PL2	PL1	PL0
Snaga	100 %	90 %	80 %	70 %	60 %	50 %	40 %	30 %	20 %	10 %	0 %

**Pečenje na roštilju posebno je prikladno za tanke ploške mesa, šnicle ili odreske, mesne kotlete, ražnjiće, kobasice ili komade piletine. Pečenje na roštilju također je prikladno za tostiranje kruha ili sendviča te za gratiniranje jela.**

1. Pritisnite tipku Grill•Combi (Roštilj•Kombinirano) jednom i na zaslonu će se prikazati "G-1".
2. Pritisnite tipke Numeric (numeričke tipke) (0 – 9) za unos vremena pripreme.
3. Pritisnite tipku START za potvrdu i početak pripreme.

**NAPOMENA:**

Preporučujemo da upotrebljavajte isporučenu rešetku za roštilj. Stavite hranu na rešetku za roštilj, a zatim stavite na staklenu ploču koja se može okretati.

Preporučujemo da s vremena na vrijeme okrenete hranu kako biste osigurali ravnomjernije pečenje na roštilju.

**Pećnica će raditi s mikrovalovima 55 posto vremena, a s roštiljem 45 posto vremena. Ovaj način rada pogodan je za pripremu pudinga, nabujaka, omleta, pečenog krumpira i peradi.**

1. Pritisnite tipku Grill•Combi (Roštilj•Kombinirano) dvaput i na zaslonu će se prikazati "C-1".
2. Pritisnite tipke Numeric (numeričke tipke) (0 – 9) za unos vremena pripreme.
3. Pritisnite tipku START za potvrdu i početak pripreme.

**NAPOMENA:**

Preporučujemo da upotrebljavajte isporučenu rešetku za roštilj. Stavite hranu na rešetku za roštilj, a zatim stavite na staklenu ploču koja se može okretati.

Preporučujemo da s vremena na vrijeme okrenete hranu kako biste osigurali ravnomjernije pečenje na roštilju.

**Pećnica će raditi s mikrovalovima 36 posto vremena, a s roštiljem 64 posto vremena. Ovaj način rada prikladan je za pripremu ribe ili gratiniranje jela.**

1. Pritisnite tipku Grill•Combi (Grill•Kombinirano) tri puta i na zaslonu će se prikazati "C-2".
2. Pritisnite tipke Numeric (numeričke tipke) (0 – 9) za unos vremena pripreme.
3. Pritisnite tipku START za potvrdu i početak pripreme.

**NAPOMENA:**

Preporučujemo da upotrebljavajte isporučenu rešetku za roštilj. Stavite hranu na rešetku za roštilj, a zatim stavite na staklenu ploču koja se može okretati.

Preporučujemo da s vremena na vrijeme okrenete hranu kako biste osigurali ravnomjernije pečenje na roštilju.

1. Pritisnite tipke Numeric (numeričke tipke) (1 – 6) za pokretanje ekspresne pripreme na 100 % mikrovalne snage. Maksimalno vrijeme koje možete podesiti je 6 minuta.
2. Pritisnite tipku STOP/Cancel (STOP/Otkazi) da biste privremeno zaustavili pripremu. Ponovno pritisnite tipku STOP/Cancel (STOP/Otkazi) da biste otkazali postavku.

**Mikrovalna pećnica omogućuje pripremu u dva koraka.**

1. Pritisnite tipku Cooking Time (Vrijeme pripreme). Na zaslonu će se prikazati "00:00".
2. Pritisnite tipke Numeric (numeričke tipke) (0 – 9) za unos vremena pripreme. Na primjer, unesite vrijeme pripreme pritiskom na "7", "0", "0".
3. Pritisnite tipku Power Level (Razina snage) i na zaslonu će se prikazati "PL10".

4. Pritisnite tipke Numeric (numeričke tipke) (0 – 9) za pristup razini snage mikrovalne pećnice. Na primjer, unesite razinu snage mikrovalne pećnice tako da pritisnete "8".
5. Pritisnite tipku Grill•Combi (Roštilj•Kombinirano) jednom i na zaslonu će se prikazati "G-1".
6. Pritisnite tipke Numeric (numeričke tipke) (0 – 9) za unos vremena pripreme. Na primjer, unesite vrijeme pripreme pritiskom na "5", "0", "0".
7. Pritisnite tipku START za potvrdu i početak pripreme.

#### **NAPOMENA:**

Funkcija odmrzavanja može se koristiti samo u prvom koraku.

Automatski izbornik ne može biti korak u višestupanjskom programu kuhanja.

**Za hranu u automatskom izborniku potrebno je podesiti samo vrstu hrane i težinu/količinu. Pećnica će Vam pomoći u podešavanju snage i vremena.**

Na primjer: ako želite pripremiti 2 komada krumpira, slijedite korake u nastavku:

1. Pritisnite tipku Potato (krumpir) više puta za odabir opcije težine hrane. Više informacija potražite u tablici izbornika automatske pripreme.
2. Pritisnite tipku START za potvrdu i početak pripreme.

Na primjer: ako želite skuhati 700 g govedine, slijedite korake u nastavku.

1. Pritisnite tipku MEAT (MESO) više puta za odabir potrebnog programa za meso. Pritisnite jednom za piletinu, dvaput za govedinu i triput za svinjetinu.

Na primjer, dvaput pritisnite tipku MEAT (MESO) kako biste odabrali govedinu. Na zaslonu će se prikazati "BEEF" (GOVEDINA).

2. Pritisnite tipku START za potvrdu. Na zaslonu će se prikazati težina "300"
3. Pritisnite tipku (MEAT) MESO više puta za odabir težine odabranog programa. Informacije potražite u tablici izbornika automatske pripreme. Na primjer, pritisnite tipku Meat (Meso) 3 puta. Na zaslonu će se prikazati "700".
4. Pritisnite tipku START za potvrdu i početak pripreme.

Izbornik	Zaslon	Težina	Vrijeme	
Kokice	50	50 g	0'55"	
	100	100 g	2'00"	
Krumpir	1	230 g	4'00"	
	2	460 g	8'00"	
	3	690 g	13'00"	
Pizza	100	100 g	0'40"	
	200	200 g	1'10"	
	400	400 g	2'30"	
Povrće (smrznuto)	150	150 g	4'00"	
	350	350 g	8'00"	
	500	500 g	11'00"	
Napitci	1	120 ml	1'00"	
	2	240 ml	2'00"	
	3	360 ml	3'00"	
Moje jelo (meso, prilog)	250	250 g	3'30"	
	350	350 g	4'30"	
	500	500 g	6'30"	
Moje jelo (meso, prilog)	PILETINA	400	400 g	19'00"
		600	600 g	23'00"
		800	800 g	25'00"
		1000	1000 g	28'00"
		1200	1200 g	32'00"

Goveđe meso	GOVEDINA	300	300 g	8'00"
		500	500 g	11'00"
		700	700 g	15'00"
		900	900 g	18'00"
		1100	1100 g	20'00"
Svinjsko meso	SVINJETINA	150	150 g	8'00"
		300	300 g	14'00"
		450	450 g	18'00"
		600	600 g	22'00"
		750	750 g	26'00"

**NAPOMENA:**

- Neke ćete namirnice možda trebati preokrenuti tijekom pripreme kako biste bili sigurni da su temeljito pripremljene i da ravnomjerno dobivaju smeđu boju.
- Gustoća i debljina hrane mogu utjecati na vrijeme pripreme.
- Sva vremena pripreme samo su približna; prilagodite željenim okusima i receptima.
- U mikrovalnoj pećnici upotrebljavajte samo posude i plastične folije prikladne za mikrovalnu pećnicu. Prije pripreme vilicom probušite foliju.

**Pećnica omogućuje odmrzavanje mesa, peradi i morskih plodova. Vrijeme odmrzavanja i radna snaga automatski će se prilagoditi prema unaprijed postavljenoj težini. Težina hrane za odmrzavanje može biti između 100 g i 2000 g.**

1. Pritisnite tipku Wgt•Time (Težina•Vrijeme) i na zaslonu će se prikazati "dEF1".
2. Pritisnite tipke Numeric (numeričke tipke) (0 – 9) za unos težine. Na primjer, unesite težinu od 600 g pritiskom na tipke "6", "0", "0".
3. Pritisnite tipku START za potvrdu i početak pripreme.

**NAPOMENA:**

Veliki komadi hrane mogu se zamrznuti u središtu. Stoga, kako biste osigurali ravnomjerno otapanje, s vremena na vrijeme ih preokrenite i tijekom odmrzavanja izlomite na manje komade.

Ocijedite tekućinu koja nastaje tijekom odmrzavanja jer se sokovi iz hrane mogu zagrijati i skuhati hranu.

**Pećnica također omogućuje brzo odmrzavanje.**

1. Dvapat pritisnite tipku Wgt•Time (Težina•Vrijeme) i na zaslonu će se prikazati "dEF2".
2. Pritisnite tipke Numeric (numeričke tipke) (0 – 9) za unos vremena odmrzavanja. Na primjer, unesite vrijeme odmrzavanja od 5 minuta i 30 sekundi pritiskom na "5", "3", "0".
3. Zadana je razina snage mikrovalne pećnice 3 (30 %), ako želite promijeniti razinu snage, pritisnite tipku za uključivanje jednom i na zaslonu će se prikazati "PL3".
4. Pritisnite tipke Numeric (numeričke tipke) (0 – 9) za promjenu razine snage mikrovalne pećnice. Na primjer, unesite razinu snage mikrovalne pećnice pritiskom na "2" za 20 % snage.
5. Pritisnite tipku START za potvrdu i početak pripreme.

**NAPOMENA:**

Veliki komadi hrane mogu se zamrznuti u središtu. Stoga, kako biste osigurali ravnomjerno otapanje, s vremena na vrijeme ih preokrenite i tijekom odmrzavanja izlomite na manje komade.

Ocijedite tekućinu koja nastaje tijekom odmrzavanja jer se sokovi iz hrane mogu zagrijati i skuhati hranu.

**Postupak pripreme možete spremiti u memoriju. Možete podesiti najviše 3 memorije, slijedite korake u nastavku.**

Primjer: ako želite kuhati hranu s 80 % mikrovalne snage na 3 minute i 20 sekundi kao drugu memoriju.

1. Jednom pritisnite "0" (tipka za memoriju) i na zaslonu će se prikazati "1". Ponovno pritisnite tipku "0" za ulazak u sljedeći memorijski program. Na zaslonu će se prikazati "2".
2. Pritisnite tipku Time Cook (Vrijeme pripreme), a zatim unesite vrijeme pripreme pritiskom na "3", "2", "0". Na zaslonu će se prikazati "3:20".
3. Pritisnite tipku za uključivanje i zatim odaberite 80 % mikrovalne snage pritiskom na "8". Na zaslonu će se prikazati "PL8".
4. Pritisnite tipku START za spremanje postavke.

#### **Pristup spremljenoj memoriji za pripremu**

5. Pritisnite "0" (tipka za memoriju) više puta za odabir željenog pohranjenog memorijskog programa. Na zaslonu će se prikazati "1", "2" ili "3".

#### **NAPOMENA:**

Za zamjenu pohranjenog memorijskog programa ponovite gornje korake 1 – 3 u istom memorijskom programu.

Ako nestane struje, memorija pripreme će se izbrisati.

#### **Savjeti za uporabu pećnice**

Upotrebljavajte ovu funkciju za brzo zagrijavanje (100 % razina snage mikrovalne pećnice) ili kuhanje hrane. U načinu mirovanja pritisnite tipku START i pećnica će raditi 30 sekundi. Svakim uzastopnim pritiskom tipke START, vrijeme rada produljit će se za 30 sekundi.

#### **NAPOMENA:**

Ponovnim pritiskom tipke START produljuje se vrijeme pripreme za 30 sekundi u svim programima osim u automatskom načinu rada, načinu kuhanja u više koraka i u načinu automatskog odmrzavanja.

---

SIGURNOSNA BLOKADA  
(ZAŠTITA ZA DJECU)

**Ova se funkcija koristi za sprječavanje nekontrolirane ili nehotečne dječje uporabe pećnice. Kad je upravljačka ploča zaključana, prikazuje se odgovarajuća ikona i sve su funkcije onemogućene.**

Za zaključavanje pećnice pritisnite i držite tipku STOP. Kad začujete zvučni signal, pećnica je zaključana i na zaslonu će se prikazati simbol ključa. Ako je pećnica zaključana, sve su tipke neupotrebljive. Za otključavanje upravljačke ploče ponovno pritisnite i držite tipku STOP. Kad čujete zvučni signal, pećnica je otključana.

---

POSTAVKE ZVUKA  
TIPKOVNICE

**Pomoću ove funkcije utišajte zvuk tipkovnice (zvučni signal).**

Pritisnite i držite tipku "8" dok ne čujete dva kratka zvučna signala. Zvučni signali tipkovnice sada su isključeni (zvučni signali na kraju pripreme ostaju uključeni).

Za ponovno uključivanje zvučnog signala tipkovnice, pritisnite i držite tipku "8" dok ne čujete dva kratka zvučna signala.

1. Prije čišćenja isključite pećnicu i odspojite kabel za napajanje.
2. Održavajte unutrašnjost pećnice čistom. Kada se prosuta hrana ili prolivena tekućina zalijepi po stijenkama pećnice, obrišite je vlažnom krpom. Ne preporučuje se uporaba jakih deterdženata ili abraziva.
3. Vanjske površine pećnice čistite vlažnom krpom. Kako biste spriječili oštećenje dijelova unutar pećnice, ne smije se dopustiti da voda curi u ventilacijske otvore.
4. Nemojte dopustiti da upravljačka ploča postane mokra. Očistite mekom, vlažnom krpom. Nemojte upotrebljavati deterdžente, abrazivna sredstva ili sredstva za čišćenje u spreju na upravljačkoj ploči.
5. Ako se para nakuplja unutar ili oko vrata pećnice, obrišite je mekom krpom. To se može dogoditi kada mikrovalna pećnica radi u vlažnom okruženju i ne predstavlja nikakvu grešku u radu pećnice.
6. Ponekad je potrebno ukloniti stakleni pladanj kako biste ga očistili. Operite pladanj u toploj vodi s malo deterdženta ili u perilici posuđa.
7. Ležajni obruč i dno pećnice potrebno je redovito čistiti kako bi se izbjegla prekomjerna buka. Jednostavno obrišite donju površinu pećnice blagim deterdžentom, vodom ili sredstvom za čišćenje stakla i osušite. Ležajni obruč može se oprati blagom sapunicom ili u perilici posuđa. Pare od kuhanja nakupljaju se tijekom uporabe, ali ni na koji način ne utječu na donju površinu ili kotačiće ležajnog obruča. Prilikom uklanjanja ležajnog obruča s dna pećnice radi čišćenja, pazite da ga vratite u odgovarajući položaj.
8. Za uklanjanje mirisa iz pećnice stavite u duboku zdjelicu šalicu vode sa sokom i korom limuna. Posudu stavite u mikrovalnu pećnicu 5 minuta, unutrašnjost pećnice dobro obrišite i osušite mekom krpom.

### ZAŠTITA OKOLIŠA

Dotrajali uređaj nemojte bacati s normalnim otpadom iz kućanstva, već ga predajte na službenom sabirnom mjestu za recikliranje. Na taj način pomažete očuvanju okoliša.

## UGRADNJA

1. Provjerite je li sav materijal za pakiranje uklonjen iz unutrašnjosti pećnice.
2. Nakon što odstranite ambalažu, pregledajte ima li na pećnici vidljivih oštećenja:
  - Pogrešno postavljena vrata
  - Oštećena vrata
  - Ulegnuća ili rupe na staklu vrata ili zaslonu
  - Ulegnuća u unutrašnjosti pećniceAko opazite bilo koje od gore navedenih oštećenja, NE upotrebljavajte pećnicu.
3. Ova mikrovalna pećnica teži 13 kg i treba se postaviti na vodoravnu površinu dovoljno jaku da izdrži težinu pećnice.
4. Pećnicu udaljite od izvora visoke temperature ili pare.
5. NEMOJTE stavlјati nikakve predmete na pećnicu.
6. Pećnicu držite najmanje 20 cm od obje bočne stijenke i 30 cm udalјenu od gornje stijenke kako bi se osigurala ispravna ventilacija.
7. NE skidajte vodilice okretnog pladnja.
8. Kao i kod svakog uređaja, potreban je pomni nadzor kada ga koriste djeca.
9. Električna utičnica uvijek treba imati slobodan pristup kako biste u hitnom slučaju mogli jednostavno iskopčati utikač. U suprotnom bi trebalo biti moguće isključiti uređaj iz električne mreže pomoću prekidača. U tom slučaju, treba imati na umu postojeće odredbe standarda električne sigurnosti. Proizvod treba ispravno priključiti na uzemljenu utičnicu s jednofaznom AC strujom (230 V/50 Hz). **UPOZORENJE! OVAJ UREĐAJ TREBA BITI UZEMLJEN!**
10. Za rad pećnice potrebna je ulazna snaga od 1,3 kVA. Prilikom ugradnje pećnice preporučuje se konzultacija sa serviserom.

**OPREZ: pećnica je iznutra zaštićena osiguračem od 250 V, 8 A.**

## SPECIFIKACIJE

Potrošnja energije.....	230 V ~50 Hz, 1250 W
Izlazna snaga.....	800 W
Grijač roštilja .....	1000 W
Radna frekvencija .....	2450 MHz
Vanjske dimenzije .....	485 x 293 x 410 mm
Kapacitet pećnice.....	..23 litre
Težina bez ambalaže .....	pribl. 13 kg
Razina buke.....	Lc < 58 dB (A)



Ovaj uređaj označen je u skladu s europskom smjernicom 2012/19/EU o otpadnim električnim i elektroničkim uređajima (WEEE).

Smjernica određuje okvir za povratak i zbrinjavanje otpadnih uređaja koji vrijedi u cijeloj Europskoj uniji.

## DIMENZIJE ZA UGRADNJU

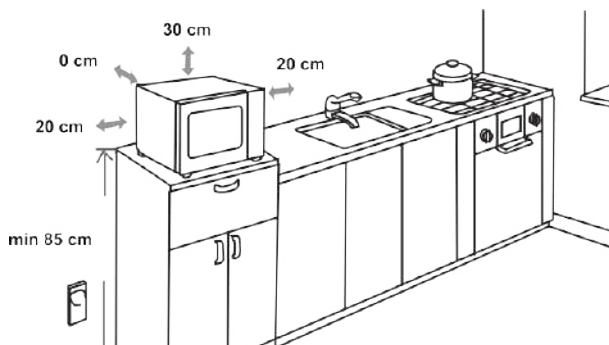

## RADIJSKE SMETNJE

Mikrovalna pećnica može prouzročiti smetnje Vašem radiju, TV prijammniku ili sličnoj opremi. Ukoliko dođe do smetnji, moguće ih je otkloniti ili smanjiti nekim od sljedećih načina.

- Očistite vrata i brtvene površine pećnice.
- Postavite radio, TV prijammnik itd. što dalje od mikrovalne pećnice.
- Upotrijebite ispravno instaliranu antenu za Vaš radio, TV, itd. kako biste dobili snažan prijem signala.

ZADRŽAVAMO PRAVO NA IZMJENE KOJE NE UTJEČU NA FUNKCIONALNOST UREĐAJA.

## PRIJE NEGO ŠTO POZOVETE SERVIS

1. Ako pećnica uopće ne radi, informacije na zaslonu ne pojavljuju se ili je zaslon ugašen:
  - a) Provjerite je li pećnica ispravno priključena na električnu mrežu. Ukoliko nije, izvucite utikač iz utičnice, te nakon 10 sekundi ponovno ga uključite.
  - b) Provjerite je li na električnim instalacijama pregorio osigurač ili je isključen glavni prekidač. Ako se čini da rade ispravno, testirajte utičnicu pomoću drugog uređaja.
2. Ako mikrovalna pećnica ne radi:
  - a) Provjerite je li postavljen vremenski program.
  - b) Provjerite jesu li vrata dobro zatvorena i sigurnosna brava zaključana. U suprotnom, mikrovalna energija neće strujati u pećnici.  
**Ako ništa od navedenog ne popravi situaciju, obratite se najbližem ovlaštenom servisu.**

**Uređaj je namijenjen uporabi u kućanstvu, za zagrijavanje hrane i pića pomoću elektromagnetske energije, isključivo za uporabu u zatvorenom prostoru.**

## JAMSTVO I SERVIS

Ako trebate informacije ili u slučaju problema, obratite se Centru za korisničku podršku tvrtke Hisense u Vašoj zemlji (broj telefona možete pronaći u međunarodnom jamstvenom listu). Ako u Vašoj zemlji ne postoji Centar za korisničku podršku, obratite se lokalnom prodavaču proizvoda Hisense ili kontaktirajte servisnu službu odjela kućanskih aparata tvrtke Hisense.

**Samo za osobnu uporabu!**

**ŽELIMO VAM MNOGO ZADOVOLJSTVA PRI UPORABI VAŠE MIKROVALNE PEĆNICE**

# Hisense

## SPOŠTOVANI KUPEC,

Iskreno se vam zahvaljujemo za vaš nakup. Prepričani smo, da boste kmalu imeli številne razloge, zakaj zaupati našim proizvodom. Za lažjo uporabo izdelka smo pripravili izčrpna navodila za uporabo.

S pomočjo teh navodil se boste seznanili s svojim novim aparatom. Prosimo, da jih pred prvo uporabo aparata pozorno preberete.

Prepričajte se, da je aparat, ki ste ga kupili, nepoškodovan. Če opazite transportne poškodbe, se obrnite na svojega prodajalca ali na regionalno skladišče, iz katerega je bil proizvod dobavljen. Telefonsko številko najdete na računu ali potrdilu o dobavi.

Želimo vam obilo užitka pri uporabi vašega novega aparata.



Aparat je namenjen uporabi v gospodinjstvu, in sicer za segrevanje hrane in pijač z elektromagnetno energijo. Uporabljajte ga le v zaprtih prostorih.

## NAVODILA ZA UPORABO

Ta navodila za uporabo so namenjena uporabnikom. Opisujejo aparat in njegovo uporabo. Navodila se lahko nanašajo na različne vrste aparatov, zato opisi nekaterih funkcij morda ne veljajo za vaš aparat.

Pridružujemo si pravico do morebitnih sprememb in napak v navodilih za uporabo.



Nikoli se ne dotikajte površin aparatov za ogrevanje ali kuhalnih aparatov. Ti se med delovanjem močno segrejejo. Otroci naj bodo na varni razdalji. Nevarnost opeklin!



Mikrovalovna energija ter visoka napetost! Ne odstranjajte pokrova.

**OPOZORILO!** Aparat in nekateri dostopni deli aparata se med uporabo močno segrejejo. Pazite, da se ne dotaknete grelnih elementov. Otroci, mlajši od 8 let, naj bodo ves čas pod nadzorom. Nadzorujte otroke, ko so v bližini aparata, in jim preprečite, da bi se igrali z njim.

Ta aparat smejo uporabljati otroci, starejši od 8 let, in osebe z zmanjšanimi fizičnimi, senzoričnimi ali psihičnimi sposobnostmi ali pomanjkanjem izkušenj in znanja, če so pod nadzorom odgovorne osebe oziroma če so bili poučeni o varni uporabi aparata ter o nevarnostih, povezanih z njegovo uporabo. Otroci naj se ne igrajo z aparatom. Otroci naj ne čistijo aparata ali opravljajo vzdrževalna opravila na njem, če niso starejši od 8 let in če tega ne počno pod ustreznim nadzorom.

Aparat in priključna vrstica naj ne bosta dosegljiva otrokom, mlajšim od 8 let.

● **OPOZORILO:** Če aparat uporabljate v kombiniranem načinu (mikrovalovi + žar), nastajajo zelo visoke temperature, zato otrokom v tem primeru dovolite uporabo pečice le pod nadzorom odraslih (le pri modelih s funkcijo žara).

- **OPOZORILO:** Če so tesnila vrat poškodovana, pečice ne smete uporabljati, dokler je ne popravi ustrezno usposobljena oseba.
- **OPOZORILO:** Servisne posege ali popravila aparata, pri katerih je treba sneti zaščitne pokrove, ki ščitijo pred mikrovalovnim sevanjem, sme izvajati le ustrezno usposobljen serviser, saj je sicer takšen poseg izjemno nevaren.
- **OPOZORILO:** Tekočin in druge hrane nikoli ne segrevajte v tesno zaprtih posodah, saj lahko le-te eksplodirajo.
- Nadzorujte otroke, ko so v bližini aparata, in jim preprečite, da bi se igrali z njim.
- Ne odstranjujte nožic pečice in ne prekrijte njenih prezračevalnih rež.
- Uporabljajte le pripomočke, ki so primerni za uporabo v mikrovalovni pečici.
- Kadar segrevate hrano v plastični ali papirnati posodi oz. embalaži, nadzorujte pečico, saj se lahko takšna embalaža vname.
- Če opazite dim, izključite pečico ali izvlecite vtikač, vrata pečice pa pustite zaprta, da tako zadušite morebitne plamene.
- Če v mikrovalovni pečici segrevate pijače, lahko pride do zapoznele reakcije in tekočina lahko prekipi; zato bodite zelo previdni pri ravnanju s posodo, v kateri se nahaja segreta pijača.
- Kadar segrevate otroško hrano v stekleničkah, pred hranjenjem stekleničko pretresite in preverite temperaturo hrane, da se otrok ne opeče.

- V mikrovalovni pečici ne segrevajte jajc v lupini, saj lahko eksplodirajo, tudi po tem, ko je program segrevanja z mikrovalovi že končan.
- Za čiščenje površine vrat, tesnil na vratih ter notranjosti pečice uporabljajte le blaga in nežna (neabrazivna) čistila oz. detergente, ki jih nanesite z gobico ali mehko krpo.
- Redno čistite pečico in iz nje odstranite vse ostanke hrane.
- Če ne vzdržujete čistoče v pečici, lahko to privede do propadanja njenih površin, to pa lahko negativno vpliva na življenjsko dobo aparata ter privede do potencialno nevarnih situacij.
- Poškodovano priključno vrvico sme zamenjati le proizvajalec ali pooblaščen serviser oz. druga strokovno usposobljena oseba, saj je sicer lahko takšno opravilo nevarno.
- Ne pustite, da priključna vrvica visi čez rob mize ali delovne površine.
- Da bi preprečili nevarnost, nikoli ne priklopite tega aparata na zunanjo elektronsko uro, časovno stikalo ali sistem za daljinsko upravljanje.
- Nikoli ne zamenjajte žarnice v notranjosti pečice. Žarnico mora vedno zamenjati Hisensov servis.
- Ne čistite aparata s parnimi čistilniki, visokotlačnimi čistilniki, ostrimi predmeti, abrazivnimi čistili, abrazivnimi gobami ali sredstvi za odstranjevanje madežev.

V nadaljevanju so, kot pri vseh aparatih, navedena pravila, ki jih morate upoštevati ter varnostni napotki, ki bodo zagotovili najboljše možno delovanje pečice.

1. Ko pečica deluje, naj bodo stekleni pladenj, nosilci valjev, spojnica ter steza za valje vedno na svojem mestu.
2. Pečice ne uporabljajte v noben drug namen razen za pripravo hrane. Ne uporabljajte je za sušenje obleke, papirja ali segrevanje česar koli razen hrane ali za sterilizacijo.
3. Ne vključujte prazne pečice, saj jo lahko tako poškodujete.
4. Ne uporabljajte notranjosti pečice za shranjevanje kakršnih koli predmetov, na primer papirja, kuharskih knjig itd.
5. Ne kuhajte hrane, ki je ovita z membrano – npr. rumenjakov, krompirja, piščančjih jeter itd. – ne da bi takšno hrano prej na več mestih prebodli.
6. Ne vstavljajte predmetov v odprtine v ohišju aparata.
7. Nikoli ne odstranjujte delov pečice, kot so nožice, spojnica, vijaki itd.
8. Ne kuhajte hrane neposredno na steklenem podstavku oz. pladnju. Preden hrano postavite v pečico, jo postavite v ustrezno posodo. **POMEMBNO** – POSODA, KI NI PRIMERNA ZA UPORABO V VAŠI MIKROVALOVNI PEČICI
  - Ne uporabljajte kovinske posode ali posode s kovinskimi ročaji.
  - Ne uporabljajte posode s kovinskim robom.
  - Ne uporabljajte kovinskih sponk ali žičk za zapiranje plastičnih vrečk, četudi so sponke oz. žičke ovite v papir.
  - Ne uporabljajte posode iz melamina, saj lahko ta absorbira mikrovalovno energijo, to pa lahko povzroči, da posoda počni ali se osmodi, hkrati pa bo kuhanje počasnejše.
  - Ne uporabljajte posode Centura. Glazura ni primerna za uporabo v mikrovalovni pečici. Prav tako ne uporabljajte skodelic za zaprtim ročajem Corelle Livingware.
  - Ne kuhajte hrane v posodi z zaprtim pokrovom oz. zamašeno odprtino, na primer v steklenici s pokrovom ali v zatesnjeni steklenici za olje, saj lahko takšna posoda med segrevanjem v mikrovalovni pečici eksplodira.
  - Ne uporabljajte običajnih termometrov za meso ali sladice.
  - Nekateri termometri so namenjeni posebej pripravi hrane v mikrovalovni pečici. Uporabljajte te termometre.
9. Pripomočke za pripravo hrane v mikrovalovni pečici uporabljajte le v skladu s proizvajalčevimi navodili.
10. V mikrovalovni pečici ne cvrite hrane v olju.
11. Prosimo, upoštevajte, da se v mikrovalovni pečici segreje le tekočina v posodi, ne pa tudi sama posoda.

Zato je možno, da hrana oz. tekočina v posodi, ko jo vzamete iz pečice, oddajata enako količino pare kot pri običajnem kuhanju, četudi pokrov posode na otip ni vroč, in zato enako brizgata, ko odprete pokrov.

12. Vedno preverite temperaturo kuhane hrane, še posebej, ko segrevate hrano oz. tekočino za majhnega otroka. Priporočamo, da nikoli ne zaužijete hrane oz. tekočine takoj, ko jo vzamete iz pečice, temveč da počakate nekaj minut ter hrano premešate, da se toplota enakomerno porazdeli.
13. Hrana, ki vsebuje mešanico masti in vode, npr. jušna osnova, naj po izklopu mikrovalovne pečice ostane v pečici še 30 do 60 sekund. Tako se bo mešanica ustalila in bo preprečeno kipenje, ko v tekočino vstavite žlico ali vanjo potopite npr. jušno kocko.
14. Ko pripravljate hrano oz. tekočino, ne pozabite, da se nekatere vrste hrane, na primer božični pudingi, marmelada ali mleto meso, segrejejo zelo hitro. Ko segrevate ali kuhate hrano z visoko vsebnostjo maščobe ali sladkorja, ne uporabljajte plastične posode.
15. Posoda in kuhalni pripomočki se lahko zaradi toplote, ki jo odda segreta hrana, močno segrejejo. To velja še posebej, če so zgornja površina ali ročajji posode ali pripomočka prekriti s plastiko. Zato boste pri prijemanju posode in pripomočkov potrebovali kuhinjske rokavice ali podobno zaščito.
16. Upoštevajte naslednje napotke, da bi zmanjšali tveganje požara v notranjosti pečice:
  - a) Hrane ne segrevajte (kuhajte, pecite) preveč. Če so v pečici papir, plastika ali drugi vnetljivi materiali, pozorno spremljajte potek segrevanja.
  - b) Odstranite kovinske sponke in žičnata zapirala z vrečk, preden jih postavite v pečico.
  - c) Če se material v notranjosti pečice vname, naj bodo vrata pečice zaprta. Izklopite pečico iz električnega omrežja, tako da izvlečete priključno vrvico ali izklopite varovalko.

# UPRAVLJALNA PLOŠČA

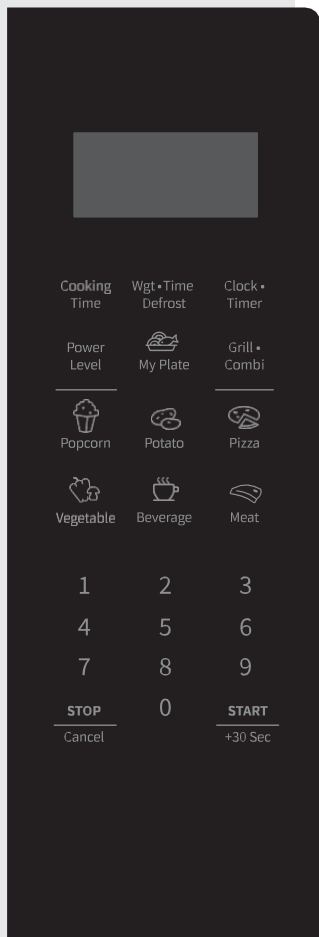

## PRIKAZOVALNIK

Prikazuje uro, čas priprave hrane in nastavitve.

## COOKING TIME (ČAS DELOVANJA)

S to tipko nastavite čas delovanja.

## WGT•TIME, DEFROST (TEŽA•ČAS, ODTAJANJE)

S to tipko odtajate hrano z nastavitvijo trajanja delovanja ali teže hrane.

## CLOCK•TIMER (URA•PROGRAMSKA URA)

S to tipko nastavite uro ali programsko uro.

## POWER LEVEL (MOČ DELOVANJA)

S to tipko izberete moč delovanja mikrovalov.

## GRILL•COMBI (ŽAR•KOMBINIRANO)

S to tipko izberete kombinirano pripravo z žarom ali mikrovalovi in žarom.

## IKONE

S temi tipkami nastavite čas in težo hrane ter izberete samodejne programe.

## 0-9

S temi tipkami vnesete čas delovanja in težo hrane.

## STOP/CANCEL (STOP/PREKLIC)

S to tipko odtajate hrano z nastavitvijo teže hrane. 0 (FUNKCIJA SPOMINA)

S to tipko izberete shranjene programe.

## START/+30 SEC (START/+30 SEK.)

S to tipko takoj sprožite 30-sekundno delovanje; z vsakim nadaljnjim pritiskom podaljšate delovanje za dodatnih 30 sekund. S to tipko tudi potrjujete nastavitve delovanja.

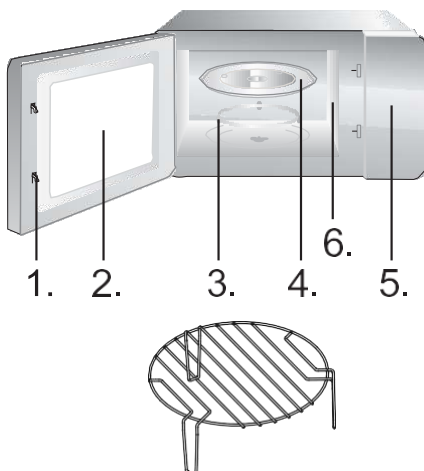

1. Sistem za zaklepanje vrat
2. Okno
3. Obroč
4. Stekleni pladenj
5. Upravljalna plošča
6. Vodilo za valove (prosimo, nikoli ne odstranite silikatne plošče, ki pokriva vodilo za valove)

## NAVODILA ZA UPRAVLJANJE

### URA

**Pečica je opremljena z digitalno uro. Ko je pečica v stanju pripravljenosti, lahko preklopite na 12-urni prikaz časa, tako da pritisnete na tipko Clock•Timer.**

1. Pritisnite tipko Clock•Timer in številke začnejo utripati.
2. S številčnimi tipkami (0–9) vnesite čas. Na primer, če je trenutno ura 12:30, pritisnite 1, 2, 3 in 0. Vneseno število ur mora biti med 1 in 12, vneseno število minut pa med 0 in 59.
3. Ponovno pritisnite tipko Clock•Timer, da zaključite nastavev ure. Znak ":" začne utripati. Ura je nastavljena.

#### **OPOMBA:**

Prosimo, pred uporabo pečice nastavite uro.

### PROGRAMSKA URA

#### **Uporaba odštevalnika za nastavev alarma**

1. Dvakrat pritisnite tipko Clock•Timer. Na prikazovalniku se prikaže "0:00".
2. S številčnimi tipkami (0–9) vnesite čas. Najdaljši možni čas delovanja je 99 minut in 99 sekund.
3. Pritisnite na tipko START, da potrdite nastavev.
4. Ko nastavljeni čas poteče, mikrovalovna pečica na to opozori z zvočnim signalom, nato pa se vrne v prvotno stanje.

#### **OPOMBA:**

- Ko deluje programska ura (odštevalnik), ni mogoče uporabljati drugih funkcij.
- Ko mikrovalovne pečice ne uporabljate, jo lahko s to funkcijo uporabljate kot opozorilnik.
- Prosimo, prepričajte se, ali ste nastavili uro.

1. Pritisnite tipko za COOKING TIME. Na prikazovalniku se prikaže "0:00".
2. S številčnimi tipkami (0–9) vnesite čas delovanja. Na primer, za čas delovanja 5 minut pritisnite 5, 0, 0.
3. Pritisnite tipko POWER LEVEL (moč delovanja) in na prikazovalniku se izpiše "PL10".
4. S številčnimi tipkami (0–9) vnesite moč delovanja mikrovalov. (Nastavitve moči delovanja so prikazane v tabeli v nadaljevanju.) Na primer, izberite moč delovanja s pritiskom na tipko "6".
5. Pritisnite na tipko START, da potrdite nastavev in začnete kuhati.
6. Med uporabo mikrovalovne pečice lahko s pritiskom na tipko POWER LEVEL in nato na tipko številčnice (0–9) spremenite moč delovanja mikrovalov. Mikrovalovna pečica do konca nastavljenega časa deluje s novo izbrano stopnjo moči delovanja.
7. S tipko STOP/CANCEL (stop/preklic) lahko začasno zaustavite delovanje. S ponovnim pritiskom na tipko STOP/CANCEL (stop/preklic) odpoveste nastavev.

**OPOMBA:**

Če izberete PLO (0%), pečica za pripravo hrane ne bo uporabljala mikrovalov. Ta nastavev je namenjena izključno odstranjevanju neprijetnih vonjav.

Izbrana nastavev	10	9	8	7	6	5	4	3	2	1	0
Prikazovalnik	PL10	PL9	PL8	PL7	PL6	PL5	PL4	PL3	PL2	PL1	PL0
Moč	100 %	90 %	80 %	70 %	60 %	50 %	40 %	30 %	20 %	10 %	0 %

**Peka na žaru (oz. pod žarom, z grelom za žar) je posebej primerna za tanke rezine mesa oz. zrezke, kotlete, nabodala, klobase ali kose piščanca. Peka na žaru je primerna tudi za popekanje kruha ali pripravo opečenih kruhkov ter za gratiniranje.**

1. Pritisnite tipko Grill•Combi. Na prikazovalniku se izpiše "G-1".
2. S številčnimi tipkami (0–9) vnesite čas delovanja.
3. Pritisnite na tipko START, da potrdite nastavev in začnete kuhati.

**OPOMBA:**

Priporočamo uporabo priložene rešetke za žar. Hrano položite na rešetko za žar, ki jo položite na vrtljivi stekleni pladenj.

Priporočamo, da hrano občasno obrnete, da bo enakomerneje pečena.

**Pečica bo 55 % časa delovala z mikrovalovi, 45 % časa pa z žarom. Ta način delovanja je primeren za pripravo pudingov, narastkov, omet, pečenega krompirja in perutnine.**

1. Dvakrat pritisnite tipko Grill•Combi. Na prikazovalniku se izpiše "C-1".
2. S številčnimi tipkami (0-9) vnesite čas delovanja.
3. Pritisnite na tipko START, da potrdite nastavev in začnete kuhati.

**OPOMBA:**

Priporočamo uporabo priložene rešetke za žar. Hrano položite na rešetko za žar, ki jo položite na vrtljivi stekleni pladenj. Priporočamo, da hrano občasno obrnete, da bo enakomerneje pečena.

**Pečica bo 36 % časa delovala z mikrovalovi, 64 % časa pa z žarom. Ta način delovanja je primeren za pripravo rib ali gratiniranih jedi.**

1. Trikrat pritisnite tipko Grill•Combi. Na prikazovalniku se izpiše "C-2".
2. S številčnimi tipkami (0-9) vnesite čas delovanja.
3. Pritisnite na tipko START, da potrdite nastavev in začnete kuhati.

**OPOMBA:**

Priporočamo uporabo priložene rešetke za žar. Hrano položite na rešetko za žar, ki jo položite na vrtljivi stekleni pladenj. Priporočamo, da hrano občasno obrnete, da bo enakomerneje pečena.

1. Pritisnite eno od številčnih tipk (1-6), da zaženete ekspresno pripravo s 100-odstotno močjo mikrovalov. Najdaljši možen čas delovanja je 6 minut.
2. S tipko STOP/CANCEL (stop/preklic) lahko začasno zaustavite delovanje. S ponovnim pritiskom na tipko STOP/CANCEL (stop/preklic) odpoveste nastavev.

**Mikrovalovna pečica omogoča pripravo hrane v dveh korakih.**

1. Pritisnite tipko COOKING TIME. Na prikazovalniku se prikaže "00:00".
2. S številčnimi tipkami (0-9) vnesite čas delovanja. Na primer, za čas delovanja vnesite 7, 0, 0.
3. Pritisnite tipko POWER LEVEL (moč delovanja) in na prikazovalniku se izpiše "PL10".

4. S številčnimi tipkami (0–9) vnesite moč delovanja mikrovalov. Na primer, izberite moč mikrovalov s pritiskom na tipko "8".
5. Pritisnite tipko Grill•Combi. Na prikazovalniku se izpiše "G-1".
6. S številčnimi tipkami (0–9) vnesite čas delovanja. Na primer, za čas delovanja vnesite 5, 0, 0.
7. Pritisnite na tipko START, da potrdite nastavev in začnete kuhati.

**OPOMBA:**

Funkcijo odtajanja lahko uporabite samo v prvem koraku. Kadar nastavljate pripravo v dveh korakih, samodejnega programa in mogoče izbrati kot enega od nastavljenih korakov.

**V samodejnih programih je treba izbrati le vrsto hrane ter njeno težo oz. količino. Pečica vas bo vodila skozi nastavev moči in časa delovanja.**

Na primer: Če želite skuhati 2 krompirja, upoštevajte naslednji postopek:

1. Večkrat pritisnite tipko za krompir (Potato), da izberete težo hrane. Več informacij, prosimo, poiščite v tabeli samodejnih programov.
2. Pritisnite na tipko START, da potrdite nastavev in začnete kuhati.

Na primer: Če želite skuhati 700 g govedine, upoštevajte naslednji postopek.

1. Večkrat pritisnite tipko MEAT (meso), da izberete ustrezn program za pripravo mesa. Pritisnite enkrat za piščanca, dvakrat za govedino in trikrat za svinjino.

V našem primeru pritisnite tipko MEAT (meso) dvakrat za govedino. Na prikazovalniku se prikaže "BEEF".

2. Pritisnite tipko START, da potrdite nastavev. Na prikazovalniku aparata se izpiše teža "300".
3. Ponovno večkrat pritisnite tipko MEAT (meso), da izberete težo hrane. Več informacij, prosimo, poiščite v tabeli samodejnih programov. V našem primeru trikrat pritisnite tipko MEAT (meso). Na prikazovalniku se izpiše "700".
4. Pritisnite na tipko START, da potrdite nastavev in začnete kuhati.

Program	Prikazovalnik	Teža	Čas	
Pokovka	50	50 g	0'55"	
	100	100 g	2'00"	
Krompir	1	230 g	4'00"	
	2	460 g	8'00"	
	3	690 g	13'00"	
Pica	100	100 g	0'40"	
	200	200 g	1'10"	
	400	400 g	2'30"	
Zelenjava (zmrznjena)	150	150 g	4'00"	
	350	350 g	8'00"	
	500	500 g	11'00"	
Napitki	1	120 ml	1'00"	
	2	240 ml	2'00"	
	3	360 ml	3'00"	
Moj krožnik (My Plate) (meso in priloga)	250	250 g	3'30"	
	350	350 g	4'30"	
	500	500 g	6'30"	
Moj krožnik (My Plate) (meso in priloga)	CHIC	400	400 g	19'00"
		600	600 g	23'00"
		800	800 g	25'00"
		1000	1000 g	28'00"
		1200	1200 g	32'00"

Meso: govedina	GOVEDINA	300	300 g	8'00"
		500	500 g	11'00"
		700	700 g	15'00"
		900	900 g	18'00"
		1100	1100 g	20'00"
Meso: svinjina	PO	150	150 g	8'00"
		300	300 g	14'00"
		450	450 g	18'00"
		600	600 g	22'00"
		750	750 g	26'00"

**OPOMBA:**

- Nekatere vrste hrane je treba med pripravo obrniti, da bo temeljito kuhana (ali pečena) ter enakomerno zapečena.
- Gostota in debelina kosov hrane lahko vpliva na čas priprave.
- Vsi navedeni časi delovanja so le okvirni; prilagodite jih svojemu okusu in receptu.
- Pri kuhanju oz. peki v mikrovalovni pečici uporabljajte ustrezno posodo ter folijo za živila. Pred kuhanjem večkrat prebodite folijo z vilicami.

---

(SAMODEJNO)  
ODTAJANJE Z VNOSOM  
TEŽE

**V pečici lahko odtajate meso, perutnino, ribe in morske sadeže. Čas odtajanja in moč delovanja se samodejno prilagodita predhodno nastavljeni teži. Teža hrane, ki jo odtajate, je lahko med 100 g in 2000 g.**

1. Pritisnite tipko Wgt•Time (teža/čas) in na prikazovalniku se izpiše "dEF1".
2. S številčnimi tipkami (0–9) vnesite težo. Na primer, pritisnite 6, 0, 0 za težo 600 g.
3. Pritisnite na tipko START, da potrdite nastavev in začnete kuhati.

**OPOMBA:**

Večji kosi lahko v sredini ostanejo zamrznjeni. Za enakomerno odtajanje jih občasno obrnite in ločite na manjše kose.

Med odtajanjem odcejajte sokove, ki iztečejo iz hrane, saj se lahko ti segrejejo in skuhamo hrano.

---

(HITRO) ODTAJANJE Z  
VNOSOM ČASA  
DELOVANJA

**Pečica omogoča tudi hitro odtajanje.**

1. Dvakrat pritisnite tipko Wgt•Time (teža/čas). Na prikazovalniku se izpiše "dEF2".
2. S številčnimi tipkami (0–9) vnesite čas odtajanja. Na primer, pritisnite 5, 3, 0 za trajanje 5 minut in 30 sekund.
3. Privzeta moč mikrovalov je 3 (30 %). Če želite spremeniti moč mikrovalov, enkrat pritisnite tipko POWER LEVEL in na prikazovalniku se izpiše "PL3".
4. S številčnimi tipkami (0–9) spremenite moč delovanja mikrovalov. Na primer, izberite moč mikrovalov s pritiskom na tipko "2" za 20 % moči.
5. Pritisnite na tipko START, da potrdite nastavev in začnete kuhati.

**OPOMBA:**

Večji kosi lahko v sredini ostanejo zamrznjeni. Za enakomerno odtajanje jih občasno obrnite in ločite na manjše kose.

Med odtajanjem odcejajte sokove, ki iztečejo iz hrane, saj se lahko ti segrejejo in skuhamo hrano.

**Postopek priprave lahko shranite v spomin aparata. Na voljo so tri spominska mesta za do tri postopke priprave. Prosimo, upoštevajte napotke v nadaljevanju.**

Primer: Denimo, da želite hrano 3 minute in 20 sekund kuhati z 80-odstotno močjo mikrovalov in to nastavitev shraniti na drugo spominsko mesto.

1. Enkrat pritisnite "0" (tipka za spominsko mesto) in na prikazovalniku se izpiše "1". Ponovno pritisnite "0", da izberete naslednje spominsko mesto. Na prikazovalniku se izpiše "2".
2. Zdaj pritisnite tipko COOKING TIME (čas delovanja) in vnesite čas delovanja: 3, 2, 0. Na prikazovalniku se prikaže "03:20".
3. Pritisnite tipko POWER LEVEL (moč delovanja) in izberite 80-odstotno moč mikrovalov s pritiskom na tipko "8". Na prikazovalniku se izpiše "PL8".
4. Pritisnite na tipko START, da shranite nastavitev.

**Priklic postopka, shranjenega na spominsko mesto**

5. Pritisnite tipko "0" (tipka za spominsko mesto), da izberete želeni shranjeni program. Na prikazovalniku se izpiše "1", "2" ali "3".

**OPOMBA:**

Če želite prepisati postopek, shranjen na določeno spominsko mesto, ponovite zgornje korake od 1 do 3 za to spominsko mesto.

Če aparat izklopite iz električnega omrežja, se spominska mesta izbrišejo.

**Nasveti za uporabo pečice**

S to funkcijo lahko hitro segrejete (s 100-odstotno močjo mikrovalov) ali skuhate svojo hrano. Ko je pečica v stanju pripravljenosti, pritisnite tipko Start in pečica bo delovala 30 sekund. Z vsakim nadaljnjim pritiskom na tipko Start se čas delovanja podaljša za 30 sekund.

**OPOMBA:**

S ponovnim pritiskom na tipko START podaljšate čas delovanja za 30 sekund v vseh programih razen v samodejnem programu, pripravi v več korakih ter pri samodejnem odtajanju.

**S to funkcijo preprečite, da bi otroci nenadzorovano ali nehote uporabljali oz. vklopili pečico. Ko je upravljalna plošča zaklenjena, je prikazana ustrezna ikona in vse funkcije so onemogočene.**

Če želite zakleniti pečico, pritisnite tipko STOP in jo držite. Ko zaslišite pisk, je pečica zaklenjena in na prikazovalniku se pojavi simbol ključka. Ko je pečica zaklenjena, nobena od tipk ne deluje. Če želite odkleniti upravljalno ploščo, ponovno pritisnite tipko STOP in jo držite. Ko zaslišite pisk, je pečica odklenjena.

**S to funkcijo utišate zvoke/piskanje tipk številčnice.**

Pritisnite tipko "8" in jo držite, dokler ne zaslišite dveh kratkih piskov. Piski številčnih tipk so zdaj utišani (ob koncu priprave hrane bo pečica še vedno zapiskala). Če želite ponovno vklopiti piskanje tipk številčnice, ponovno pritisnite tipko "8" in jo držite, dokler ne zaslišite dveh kratkih piskov.

# SKRB ZA VAŠO MIKROVALOVNO PEČICO

1. Pred začetkom čiščenja izklopite pečico in izvlecite vtičač iz vtičnice.
2. Skrbite, da bo notranjost pečice čista. Če se na stene pečice prismodijo kosi hrane ali ostanki polite tekočine, jih obrišite z vlažno krpo. Odsvetujemo uporabo grobih oz. abrazivnih proizvodov.
3. Zunanje površine pečice čistite z vlažno krpo. Da bi preprečili poškodbe komponent v notranjosti pečice, pazite, da voda ne prodre v notranjost aparata skozi prezračevalne reže.
4. Pazite, da se upravljalna oz. nadzorna plošča ne zmoči. Čistite jo z mehko vlažno krpo. Za čiščenje upravljalne plošče ne uporabljajte detergentov, abrazivnih čistil ali razpršil.
5. Če se v notranjosti ali okrog zunanjih površin vrat pečice nabira kondenzat pare, ga pobrišite z mehko krpo. Kondenzat se nabira, če mikrovalovno pečico uporabljate v okolju z visoko relativno vlažnostjo in ne pomeni napake pri delovanju aparata.
6. Občasno odstranite tudi stekleni pladenj in ga očistite. Pladenj pomijte v topli milnici ali v pomivalnem stroju.
7. Redno čistite tudi ležajni obroč ter dno komore pečice, da preprečite hrup med delovanjem. Preprosto obrišite površino dna pečice z blagim detergentom, vodo ali čistilom za steklo in jo posušite. Ležajni obroč lahko pomijete v blagi milnici ali v pomivalnem stroju. Hlapi od kuhanja se med večkratno uporabo nabirajo v pečici, vendar nikakor ne vplivajo na dno pečice ali kolesa ležajnega obroča. Po čiščenju poskrbite, da bo ležajni obroč ponovno pravilno nameščen na dno komore pečice.
8. Za odstranitev morebitnega neprijetnega vonja iz pečice v globoko posodo, primerno za uporabo v mikrovalovni pečici, vlijte skodelico vode ter dodajte sok in lupino ene limone. Vse skupaj pet minut segrevajte z mikrovalovi, nato pa temeljito obrišite do suhega z mehko krpo.

ZAŠČITA  
OKOLJA

Aparata po koncu življenjske dobe ne zavržite skupaj z običajnimi gospodinjstskimi odpadki, temveč ga predajte uradnemu zbirališču za recikliranje. Tako boste prispevali k ohranitvi okolja.

# MONTAŽA MIKROVALOVNE PEČICE

## NAMESTITEV

1. Odstranite vso embalažo in material iz notranjosti pečice.
2. Po odstranitvi embalaže preglejte pečico in preverite, ali je kje prišlo do vidnih poškodb, na primer:
  - Nепoravnana oz. viseča vrata
  - Poškodovana vrata,
  - Udrtine ali luknje v vratih pečice
  - Udrtine v notranjosti pečiceČe opazite katero koli od navedenih poškodb, NE uporabljajte pečice.
3. Mikrovalovna pečica tehta približno 13 kilogramov. Postavljena mora biti na vodoravno površino, ki je dovolj trdna, da prenese njeno težo.
4. Pečica ne sme biti izpostavljena visokim temperaturam in pari.
5. NE postavljajte ničesar na pečico.
6. Za zadostno prezračevanje naj bo ob straneh pečice 20 cm prostora, nad pečico pa 30 cm prostora.
7. NE odstranjujte pogonske gredi vrtljivega pladnja.
8. Kot pri vsakem drugem aparatu, pozorno nadzirajte otroke, ko uporabljajo pečico.
9. Poskrbite, da bo vtičnica lahko dostopna, da lahko v nujnih primerih hitro izvlečete priključni kabel. Če to ni mogoče, poskrbite, da bo aparat mogoče s stikalom povsem izklopiti iz električnega omrežja. V tem primeru upoštevajte veljavna določila standardov električne varnosti.  
Aparat mora biti pravilno priključen preko ozemljene vtičnice z eno fazo (izmenični tok – AC, 230 V, 50 Hz).  
**OPOZORILO! NAPRAVO JE TREBA OZEMLJITI!**
10. Pečica za delovanje potrebuje moč 1,3 kVA. Pri namestitvi pečice se posvetujte s serviserjem.

**POZOR: Pečica je notranje zaščiten z varovalko 250 V, 8 A.**

## SPECIFIKACIJE

Poraba električne energije .....	230 V ~ 50 Hz, 1250 W
Izhodna moč .....	800 W
Grelo za žar.....	1000 W
Delovna frekvenca.....	2450 MHz
Zunanje dimenzije.....	485 × 293 × 410 mm
Prostornina pečice .....	23 litrov
Teža vključno z embalažo .....	pribl. 13 kg
Raven hrupa.....	Lc < 58 dB (A)



**Aparat je označen v skladu z Evropsko direktivo 2012/19/ES o Odpadni električni in elektronski opremi. Ta direktiva določa okvir vračila in recikliranja odpadne električne in elektronske opreme, ki velja za vso Evropo.**

## DIMENZIJE ZA MONTAŽO

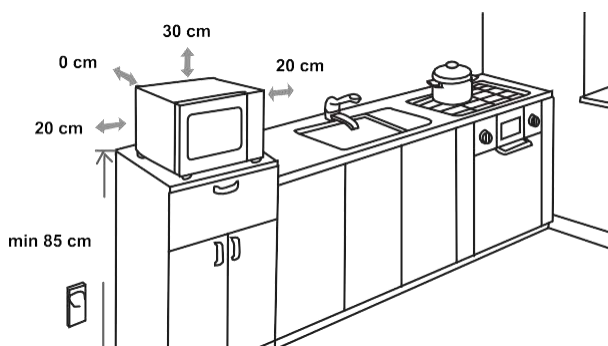

## RADIJSKE MOTNJE

Delovanje mikrovalovne pečice lahko moti delovanje radijskega in televizijskega sprejemnika oz. kakega podobnega aparata. Morebitne tovrstne motnje lahko preprečite ali jih zmanjšate na naslednje načine:

- očistite vrata in tesnilne površine pečice,
- radijski in televizijski sprejemnik ter druge podobne aparate postavite čim dlje od mikrovalovne pečice,
- za radijski in televizijski sprejemnik in druge podobne aparate uporabite ustrezno nameščeno anteno, ki omogoča močan sprejem signala.

**PRIDRŽUJEMO SI PRAVICO DO SPREMEMB, KI NE VPLIVAJO NA FUNKCIONALNOST APARATA.**

## PREDEN POKLIČETE SERVISERJA

1. Če pečica sploh ne deluje, če se na ekranu ne pojavi nič ali če prikaz povsem izgine z ekrana:
  - a) Preverite, ali je pečica ustrezno priključena na električno omrežje. Če ni, izvlecite vtič iz vtičnice, počakajte 10 sekund in vtič ponovno vklopite v vtičnico.
  - b) Preverite stanje varovalke. Če menite, da vtičnica ne deluje pravilno, preverite njeno delovanje s kakšno drugo napravo.
2. Če segrevanje z mikrovalovi ne deluje:
  - a) preverite, ali je nastavljena ura,
  - b) preverite, ali so vrata ustrezno zaprta in so varovala vključena. V nasprotnem primeru namreč ne bo mikrovalovne energije v pečici.

**Če nobeden od navedenih ukrepov ne odpravi motnje oz. napake, se obrnite na najbližjega pooblaščenega serviserja.**

**Aparat je namenjen uporabi v gospodinjstvu, in sicer za segrevanje hrane in pijač z elektromagnetno energijo. Uporabljajte ga le v zaprtih prostorih.**

## GARANCIJA IN SERVIS

Če potrebujete informacije ali imate težave pri uporabi aparata, pokličite Hisensov center za skrb za kupce v svoji državi (telefonska številka je navedena na mednarodnem garancijskem listu). Če v vaši državi ni centra za skrb za kupce, pokličite Hisensov servisni oddelek za aparate za dom.

**Samo za osebno uporabo!**

**VAM ŽELI OBILO UŽITKA PRI UPORABI VAŠEGA APARATA.**

# Hisense

## KEDVES VÁSÁRLÓNK!

Őszintén köszönjük vásárlását! Hisszük, hogy hamarosan számos bizonyítékot talál majd arra, hogy valóban megbízhat termékeinkben. A készülék használatának megkönnyítése érdekében mellékeljük ezt az átfogó használati útmutatót.

Az útmutató segítségével lesz új készüléke megismerésében. Kérjük, olvassa át figyelmesen a készülék első használata előtt.

Mindenekelőtt győződjön meg arról, hogy a készülék sértetlen állapotban került kiszállításra Önnek. Ha bármilyen szállítási sérülést észlel, vegye fel a kapcsolatot az értékesítővel vagy azzal a területi raktárral, ahonnan a termék kiszállításra került. Ezek telefonszámát a számlán vagy a szállítólevélen találja.

Sok örömet kívánunk új háztartási készülékéhez!



A készülék háztartásban való használatra szolgál, ételek és italok elektromágneses energiával történő melegítésére.

## HASZNÁLATI ÚTMUTATÓ

Ez az útmutató a felhasználónak szól. A készüléket és annak használatát ismerteti. Különböző típusú készülékekre vonatkozik, ezért előfordulhat, hogy olyan funkciók leírását is megtalálja benne, amelye az Ön készülékére nem vonatkoznak.

Fenntartjuk a jogot a használati útmutató bármilyen módosítására vagy hibájára.

## FONTOS BIZTONSÁGI UTASÍTÁSOK



Soha ne érintse meg a **fűtő-** vagy **főző**berendezések felületét. Működés közben felforrósodhatnak.

A gyerekeket tartsa biztonságos távolságban. Égésveszély!



Mikrohullámú energia & nagyfeszültség!  
Ne távolítsa el a burkolatot!

**FIGYELMEZTETÉS!** A készülék és hozzáférhető részei felforrósodnak. Ügyeljen rá, hogy ne érintse meg a **fűtő**elemeket. A 8 évnél fiatalabb gyerekeket tartsa távol a készüléktől - kivéve, ha folyamatos felügyeletük biztosított. A gyerekeket felügyelni szükséges, hogy ne játszhassanak a készülékkel.

Ezt a készüléket akkor használhatják 8 éves vagy annál idősebb gyerekek, valamint csökkent fizikális, érzékszervi vagy mentális képességekkel rendelkezők, illetve megfelelő tudással és tapasztalattal nem rendelkező személyek, ha felügyeletük biztosított vagy ha útmutatást kaptak a készülék biztonságos használatáról és megértették az ezzel járó veszélyeket. Gyerekek nem játszhatnak a készülékkel. A készülék tisztítását és karbantartását akkor végezhetik 8 évesnél idősebb gyerekek, ha felügyeletük biztosított.

Tartsa távol a készüléket és a csatlakozó kábelt a 8 évesnél fiatalabb gyerekektől.

- **FIGYELMEZTETÉS:** Ha a készülék kombinált üzemmódban működik, a gyerekek csak felnőtt felügyelete mellett használhatják, a keletkező magas hőmérséklet miatt; (csak a grill funkcióval rendelkező modellre vonatkozik)

- FIGYELMEZTETÉS: Ha az ajtó, vagy az ajtó tömitések megsérültek, a sütőt nem szabad használni addig, amíg egy hozzáértő személy meg nem javította.
- FIGYELMEZTETÉS: A hozzáértő személyen kívül mindenki más számára veszélyes olyan szervizelési vagy javítási munkák végzése, amelyek a mikrohullámú energiának való kitettségtől védő burkolat eltávolításával járnak;
- FIGYELMEZTETÉS: Folyadékokat és más élelmiszereket nem szabad lezárt edényekben melegíteni, mert felrobbanhatnak.
- A gyerekeket felügyelni szükséges, hogy ne játszhassanak a készülékkel.
- Ne távolítsa el a sütő lábait; ne takarja el a szellőzőnyílásokat.
- Csak mikrohullámú sütőben használható edényeket használjon.
- Amikor műanyag vagy papír edényben melegíti az ételeket, tartsa szemmel a sütőt a gyulladásveszély elkerülése érdekében;
- Ha füstöt észlel, kapcsolja ki a sütőt vagy húzza ki a villásdugót a konnektorból és tartsa zárva az ajtót a lángok elfojtása érdekében;
- Italok mikrohullámon való melegítése késleltetett, robbanásszerű forrással járhat. Ezért legyen elővigyázatos az italokat tartalmazó edényekkel;
- A cumisüvegek és bébiételes üvegek tartalmát fel kell rázni és fogyasztás előtt ellenőrizni kell a hőmérsékletet az égési sérülések elkerülése érdekében;

- Tojásokat héjastul és egész, keményre főtt tojásokat nem szabad mikrohullámú sütőben melegíteni, mert felrobbanhatnak, még a mikrohullámú melegítés befejezése után is;
- Az ajtó, az ajtó tömítés vagy a sütőtér felületeinek tisztításához kizárólag kímélő, nem súroló hatású szappant vagy tisztítószerrel használjon, szivacs vagy
- A sütőt rendszeresen kell tisztítani és minden étellerakódást el kell távolítani belőle;
- A sütő tisztántartásának elmulasztása esetén a felület károsodhat, ami hátrányosan befolyásolhatja a készülék élettartamát és veszélyes helyzetet idézhet elő;
- Ha a tápkábel megsérült, azt a veszélyek elkerülése érdekében kizárólag a gyártó, annak márkaszervize vagy más hasonlóan képzett személy cserélheti ki.
- Ne hagyja, hogy a kábel túllógjon az asztal vagy a munkalap szélén.
- A veszélyes helyzeteket elkerülendő soha ne csatlakoztassa a készüléket külső időkapcsolóhoz vagy távirányítóhoz.
- Soha ne cserélje ki a sütőben lévő izzót. Azt mindig a Hisense szerviznek kell kicserélnie.
- Ne tisztítsa a készüléket gőztisztítóval, nagynyomású tisztítóval, éles tárgyakkal, súroló hatású tisztítószerekkel, valamint súroló szivaccsal és folteltávolítóval.

## ÁLTALÁNOS BIZTONSÁGI UTASÍTÁSOK

Az alábbiakban felsorolásra kerülnek, mint minden készüléknél, bizonyos szabályok, amelyeket be kell tartani a sütő legjobb teljesítményének biztosítása érdekében:

1. A sütő működése közben mindig legyen a helyén az üvegtálca, a görgők, a csatlakozó és a görgőgyűrű.
2. Ne használja a sütőt ételkészítésen kívül más célra, mint például ruha, papír vagy más, nem élelmiszer jellegű cikk szárítására vagy sterilizálására.
3. Ne működtesse a sütőt üresen. Ez kárt okozhat a készülékben.
4. Ne használja a sütőteret semmilyen típusú tárolásra, például papírok, szakácskönyvek, stb. tárolására.
5. Ne főzzön hártáival körülvett ételt, például tojássárgáját, burgonyát, csirkemájat, stb. anélkül, hogy először villával több helyen átszúrta volna a hártát.
6. Ne helyezzen semmilyen tárgyat a külső burkolat nyílásaiba.
7. Soha ne távolítson el alkatrészeket a sütőből, például lábakat, csatlakozókat, csavarokat, stb.
8. Ne főzzön ételt közvetlenül az üvegtálcán. A sütőbe helyezés előtt tegye az ételt megfelelő edénybe/edényre.  
**FONTOS - A MIKROHULLÁMÚ SÜTŐBEN NEM HASZNÁLHATÓ EDÉNYEK:**
  - Ne használjon fém, vagy fém füllel rendelkező edényeket.
  - Ne használjon semmi olyat, aminek fém szegélye van.
  - Műanyag zacskókon ne használjon papírral burkolt fémkapcsokat.
  - Ne használjon melamin edényeket, mert olyan anyagot tartalmaznak, ami elnyeli a mikrohullámú energiát. Ez az edények megrepedését vagy elszenesedését okozhatja és lelassíthatja a főzés folyamatát.
  - Ne használjon Centura étkészletet. A máz nem alkalmas mikrohullámú sütőben való használatra. Corelle Livingware zárt fogantyús poharakat sem szabad használni.
  - Ne főzzön szűk nyílású edényben, például palackban, vagy lezárt olajos üvegben, mert az ilyen edények felrobbanhatnak a mikrohullámú sütőben való hevítés hatására..
  - Ne használjon hagyományos hús- vagy cukorhőmérőket.
  - Rendelkezésre állnak kifejezetten mikrohullámú sütéshez való hőmérők. Ezeket kell használni.
9. A mikrohullámú edényeket csak a gyártó utasításainak megfelelően szabad használni.
10. Ne próbáljon meg olajban sütni ételeket ebben a sütőben.
11. Ne feledje, hogy a mikrohullámú sütő csak az edényben lévő folyadékot melegíti, nem magát az edényt. Ezért annak ellenére, hogy az edény fedele tapintásra nem

- forró amikor kivesszük a sütőből, ne feledje, hogy a benne lévő étel/folyadék ugyanúgy gőzölöghet és/vagy kifröccsenhet, mint a hagyományos főzés esetében.
12. Mindig ellenőrizze saját maga a főtt étel hőmérsékletét, különösen, ha csecsemőknek melegít vagy főz ételt / folyadékot. Javasoljuk, hogy soha ne fogyasszon ételt / folyadékot közvetlenül a sütőből kivéve, hanem hagyja állni néhány percig, és keverje fel az egyenletes hőeloszlás érdekében.
  13. A zsír és víz keverékét tartalmazó ételek, pl. az alaplé a készülék kikapcsolását követően még 30-60 másodpercig a sütőben kell hogy maradjanak. Erre azért van szükség, hogy a keverék leülepedjen és ne képződjenek buborékok, ha egy kanalat vagy egy leveskockát az ételbe/folyadékba teszünk.
  14. Amikor ételt / folyadékot készít / főz, ne feledje, hogy vannak olyan ételek, mint például a karácsonyi puding, a dzsemek és darált húsok, amelyek nagyon gyorsan felmelegszenek. Magas zsír- vagy cukortartalmú ételek melegítésére vagy főzésére ne használjon műanyag edényeket.
  15. A főzőedény a felmelegített étel hőátadása következtében felforrósodhat. Ez különösen igaz, ha műanyag fólia takarta az edény tetejét és fogantyúit. Az edény érintéséhez edényfogóra lehet szükség.
  16. A sütőtérben a tűzveszély csökkentése érdekében:
    - a) Ne főzze túl az ételt. Felügyelje a mikrohullámú sütőt, ha papírt, műanyagot vagy más éghető anyagot helyez bele a főzés megkönnyítése érdekében.
    - b) Mielőtt a zacskókat a készülékbe helyezné, távolítsa el róluk a fém záróhuzalokat.
    - c) Ha a sütőben lévő anyagok meggyuladnak, tartsa zárva a sütő ajtaját, kapcsolja ki a készüléket a fali kapcsolóval, vagy kapcsolja le az áramellátást a biztosítóknál vagy a megszakító panelnél.

# VEZÉRLŐ PANEEL

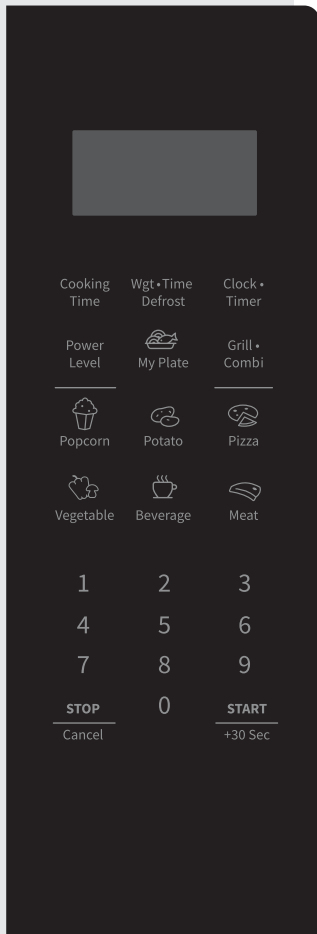

## KIJELZŐ

Mutatja az órát, a főzési időt és a beállítást.

## COOKING TIME

E gomb segítségével állítható be az idő alapú főzés.

## WGT • TIME DEFROST

Az idő vagy tömeg alapján történő kiolvasztás beállítása.

## CLOCK • TIMER

Az óra beállítása és a főzés időzítése.

## POWER LEVEL

A mikrohullámú teljesítmény-fokozat kiválasztása.

## GRILL • COMBI

Grill vagy mikrohullám és grill kombinációjának kiválasztása.

## IKONOK

E gombok segítségével állítható be az idő és az ételek tömege, illetve választhatók ki az automatikus menü programjai.

## 0 - 9

A főzési idő és a tömeg beállítása.

## STOP/CANCEL

Az étel kiolvasztása tömeg alapján.

## 0 (MEMÓRIA FUNKCIÓ)

Memóra programok kiválasztása.

## START/+30 SEC

A főzés gyors elindítása 30 másodpercre, illetve a főzési idő növelése 30 másodperccel (a gomb minden egyes megnyomására), vagy a főzési beállítások jóváhagyása.

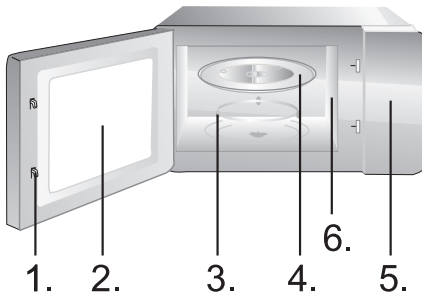

1. Ajtó biztonsági zár rendszer
2. Sütőablak
3. Görgőgyűrű
4. Üvegtálca
5. Vezérlő panel
6. Hullámvezető (kérjük, ne távolítsa el a hullámvezetőt borító csillámlemezt)

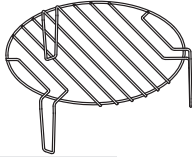

## A MŰKÖDÉSRE VONATKOZÓ UTASÍTÁSOK

### ÓRA

**A sütő digitális órával rendelkezik. Amikor a sütő készenléti üzemmódban van, az óra 12 órásmódban állítható be, a Clock•Timer gomb megnyomásával.**

1. Nyomja meg a Clock•Timer gombot - a számok villognak.
2. Az időbeállításához nyomja meg a szám (0-9) gombokat. Például a 12:30 időpont beállításához az "1", "2", "3" és "0" gombokat kell megnyomni. A beállított óra 1 és 12 között kell hogy legyen, a perc pedig 0 és 59 között.
3. A beállítás befejezéséhez nyomja meg ismét a Clock•Timer gombot. A ":" jelzés villogni kezd. Az időbeállításra került.

#### MEGJEGYZÉS:

A készülék használatának megkezdése előtt állítsa be az órát.

### IDŐZÍTÉS

**Figyelmeztetés beállításához használja a visszaszámlálót.**

1. Nyomja meg kétszer a Press the Clock•Timer gombot. A kijelzőn a "00:00" lesz látható.
2. A szám gombok (0-9) megnyomásával adja meg az időzítés időtartamát. A leghosszabb beállítható idő 99 perc és 99 másodperc.
3. A beállítás jóváhagyásához nyomja meg a START gombot.
4. A beállított idő elteltével hangjelzés lesz hallható és a sütő visszaáll eredeti állapotába.

#### MEGJEGYZÉS:

- Amikor az időzítés aktív, más funkció nem használható.
- Amikor a mikrohullámú sütő nincs használatban, ez a funkció lehetővé teszi az időzítőként való használatát.
- Ügyeljen rá, hogy az óra be legyen állítva.

1. Nyomja meg a Cooking Time gombot. A kijelzőn a "00:00" lesz látható.
2. A számgombok (0-9) megnyomásával adja meg a főzési időt. Például, az 5 perces főzési idő beállításához nyomja meg az "5", "0", "0" gombokat.
3. A Power gomb megnyomására a kijelzőn megjelenik a "PL10".
4. A szám gombok (0-9) segítségével állítsa be a teljesítmény-fokozatot. (A teljesítmény-fokozat beállítások az alábbi táblázatban láthatók.) Például, állítsa be a teljesítmény-fokozatot a "6" gomb megnyomásával.
5. A főzés megkezdéséhez nyomja meg a START gombot.
6. Amikor a mikrohullámú sütő működésben van, nyomja meg a Power Level gombot, majd a számgombok (0-9) segítségével módosítsa a teljesítmény-fokozatot. A sütő a hátralévő időben a beállított teljesítménnyel működik.
7. A főzés megszakításához nyomja meg a STOP/Cancel gombot. Nyomja meg ismét a STOP/Cancel gombot a beállítás törléséhez.

### MEGJEGYZÉS:

A PLO (0%) opció kiválasztásakor nem lesz jelen mikrohullám. Ez a beállítás csak szagtalanítási célokat szolgál.

Bemenet	10	9	8	7	6	5	4	3	2	1	0
Kijelző	PL10	PL9	PL8	PL7	PL6	PL5	PL4	PL3	PL2	PL1	PLO
Telj.	100%	90%	80%	70%	60%	50%	40%	30%	20%	10%	0%

## GRILL G-1

**A grillezés különösen ideális vékony hússzeletek, sülték vagy steakok, nyársak, kolbászok vagy csirkedarabok elkészítésére. A grillezés szintén ideális kenyér vagy szendvicsek pírítására és gratinírozott ételek befejezésére.**

1. Nyomja meg egyszer a Grill•Combi gombot - a kijelzőn a "G-1" lesz látható.
2. A számgombok (0-9) segítségével állítsa be a főzési időt.
3. A jóváhagyáshoz és a főzés megkezdéséhez nyomja meg a START gombot.

### MEGJEGYZÉS:

Javasoljuk a készülékhez mellékelt grillrács használatát.

Helyezze az ételt a grillrácsra, a grillrácsot pedig az üveg forgótányérra.

Javasoljuk, hogy időnként fordítsa meg az ételt az egyenletesebb grillezés érdekében.

## KOMBINÁLT MŰKÖDÉS C-1

**A sütő az idő 55 százalékában mikrohullámmal, 45 százalékában grillel működik. Ez az üzemmód ideális pudingok, felfújtak, omlett, sült burgonya és baromfi elkészítésére.**

1. Nyomja meg kétszer a Grill•Combi gombot - a kijelzőn a "C-1" lesz látható.
2. A számgombok (0-9) segítségével állítsa be a főzési időt.
3. A jóváhagyáshoz és a főzés megkezdéséhez nyomja meg a START gombot.

### **MEGJEGYZÉS:**

Javasoljuk a készülékhez mellékelt grillrács használatát. Helyezze az ételt a grillrácsra, a grillrácsot pedig az üveg forgótányérra.

Javasoljuk, hogy időnként fordítsa meg az ételt az egyenletesebb grillezés érdekében.

## COMBINED OPERATION C-2

**A sütő az idő 55 százalékában mikrohullámmal, 45 százalékában grillel működik. Ez az üzemmód ideális halak vagy gratinírozott ételek készítésére.**

1. Nyomja meg háromszor a Grill•Combi gombot - a kijelzőn a "C-2" lesz látható.
2. A számgombok (0-9) segítségével állítsa be a főzési időt.
3. A jóváhagyáshoz és a főzés megkezdéséhez nyomja meg a START gombot.

### **MEGJEGYZÉS:**

Javasoljuk a készülékhez mellékelt grillrács használatát. Helyezze az ételt a grillrácsra, a grillrácsot pedig az üveg forgótányérra.

Javasoljuk, hogy időnként fordítsa meg az ételt az egyenletesebb grillezés érdekében.

## SMARTCOOK - GYORS FŐZÉS

1. Nyomja meg a számgombokat (1-6) a gyors főzés megkezdéséhez 100% teljesítménnyel. A maximális beállítható idő 6 perc.
2. A főzés megszakításához nyomja meg a STOP/Cancel gombot. Nyomja meg ismét a STOP/Cancel gombot a beállítás törléséhez.

## FŐZÉS TÖBB LÉPÉSBEN

**A mikrohullámú sütő lehetővé teszi a két lépéses főzést**

1. Nyomja meg a Cooking Time gombot. A kijelzőn a "00:00" lesz látható.
2. A számgombok (0-9) megnyomásával adja meg a time. főzési időt. Például, a 7 perces főzési idő beállításához nyomja meg a "7", "0", "0" gombokat.
3. A Power gomb megnyomására a kijelzőn megjelenik a "PL10".

4. A számgombok (0-9) segítségével állítsa be a teljesítmény-fokozatot. Például, állítsa be a teljesítmény-fokozatot a "8" gomb megnyomásával.
5. Nyomja meg egyszer a Grill•Combi gombot - a kijelzőn a "G-1" lesz látható.
6. A számgombok (0-9) segítségével állítsa be a főzési időt. Például, a főzési idő beállításához nyomja meg az "5", "0", "0" gombokat.
7. A jóváhagyáshoz és a főzés megkezdéséhez nyomja meg a START gombot.

#### **MEGJEGYZÉS:**

A kiolvasztás funkció csak első lépésként használható. Az automatikus menü nem lehet a többlépéses főzési program része.

## **AUTOMATIKUS FŐZÉS**

### **Az automatikus menüben szereplő ételekhez csak az étel típusát és tömegét/mennyiségét kell beállítani. A sütő segít a teljesítmény és az idő beállításában.**

Például: Ha 2 db burgonyát szeretne megfőzni, kövesse az alábbi lépéseket:

1. Nyomja meg többször egymás után a Potato gombot az étel tömegének kiválasztásához. További információkért tekintse meg az automatikus főzés menü táblázatát.
2. A jóváhagyáshoz és a főzés megkezdéséhez nyomja meg a START gombot.

Például: ha 700g marhahúst szeretne elkészíteni, kövesse az alábbi lépéseket:

1. Nyomja meg többször egymás után a MEAT gombot a kívánt program kiválasztásához. Csirkéhez egyszer, marhához kétszer, sertéshez háromszor nyomja meg.

A marha kiválasztásához például, nyomja meg kétszer a MEAT gombot - a kijelzőn a "BEEF" felirat lesz látható.

2. Nyomja meg a START gombot a jóváhagyáshoz. A kijelzőn a tömeg "300" lesz látható.
3. Nyomja meg ismét, többször egymás után a MEAT gombot a tömeg beállítására a választott programhoz. További információkért tekintse meg az automatikus főzés menü táblázatát. Nyomja meg például háromszor a Meat gombot. A kijelzőn a "700" lesz látható.
4. A jóváhagyáshoz és a főzés megkezdéséhez nyomja meg a START gombot.

Menü	Kijelző	Tömeg	Idő	
Popcorn	50	50g	0'55"	
	100	100g	2'00"	
Burgonya	1	230g	4'00"	
	2	460g	8'00"	
	3	690g	13'00"	
Pizza	100	100g	0'40"	
	200	200g	1'10"	
	400	400g	2'30"	
Zöldség (fagyasztott)	150	150g	4'00"	
	350	350g	8'00"	
	500	500g	11'00"	
Ital	1	120ml	1'00"	
	2	240ml	2'00"	
	3	360ml	3'00"	
My Plate (hús, köret)	250	250g	3'30"	
	350	350g	4'30"	
	500	500g	6'30"	
My Plate (hús, köret)	CHIC	400	400g	19'00"
		600	600g	23'00"
		800	800g	25'00"
		1000	1000g	28'00"
		1200	1200g	32'00"

Marhahús	BEEF	300	300g	8'00"
		500	500g	11'00"
		700	700g	15'00"
		900	900g	18'00"
		1100	1100g	20'00"
Sertéshús	PO	150	150g	8'00"
		300	300g	14'00"
		450	450g	18'00"
		600	600g	22'00"
		750	750g	26'00"

#### MEGJEGYZÉS:

- Egyes ételeket lehet, hogy főzés közben meg kell fordítani, hogy alaposan átsüljenek és egyenletes cooking to be evenly.
- Az étel sűrűsége és vastagsága befolyásolhatja a főzési időt.
- Az összes főzési idő csak hozzávetőleges, igazítsa a kívánt ízekhez és receptekhez.
- A mikrohullámú sütőben csak megfelelő, mikrohullámon is használható edényt és fóliát használjon. Főzés előtt egy villával szurkálja át a fóliát.

**(AUTOMATIKUS)  
KIOLVASZTÁS TÖMEG  
ALAPJÁN**

**A sütő lehetővé teszi húsok, baromfi és tenger gyümölcsei kiolvasztását. A kiolvasztás időtartama és a teljesítmény beállítása automatikusan történik, a beállított tömeg függvényében. A kiolvasztandó étel tömege 100 g és 2000 g között lehet.**

1. Nyomja meg a Wgt•Time gombot. A kijelzőn a "dEF1" lesz látható.
2. A számgombok (0-9) segítségével állítsa be a tömeget. Például, adja meg a tömeget a "6", "0", "0" gombok megnyomásával 600g beállításához.
3. A jóváhagyáshoz és a főzés megkezdéséhez nyomja meg a START gombot.

**MEGJEGYZÉS:**

A nagyobb darabok közepe erősen fagyos lehet. Ezért az egyenletes kiolvadás érdekében időnként fordítsa meg, és törje szét kisebb darabokra őket a kiolvasztás során. A kiolvasztás során keletkező folyadékot öntse le, mert az ételből származó lé felforrósodhat és ettől az étel megsülhet.

**(GYORS) KIOLVASZTÁS  
TÖMEG ALAPJÁN**

**A sütő lehetővé teszi a gyors kiolvasztást is.**

1. Nyomja meg kétszer a Wgt•Time gombot. A kijelzőn a "dEF2" lesz látható.
2. A számgombok (0-9) segítségével állítsa be a kiolvasztás időtartamát. Például állítsa be az 5 perc 30 másodperc kiolvasztási időt az "5", "3", "0" gombok megnyomásával.
3. Az alapértelmezett mikrohullámú teljesítmény-fokozat a 3 (30%). Ha módosítani szeretné, nyomja meg egyszer a Power gombot és a kijelzőn a "PL3" jelenik meg.
4. A mikrohullámú teljesítmény módosításához nyomja meg a számgombokat (0-9). Például, 20% teljesítményhez nyomja meg a "2" gombot.
5. A jóváhagyáshoz és a kiolvasztás megkezdéséhez nyomja meg a START gombot.

**MEGJEGYZÉS:**

A nagyobb darabok közepe erősen fagyos lehet. Ezért az egyenletes kiolvadás érdekében időnként fordítsa meg, és törje szét kisebb darabokra őket a kiolvasztás során. A kiolvasztás során keletkező folyadékot öntse le, mert az ételből származó lé felforrósodhat és ettől az étel megsülhet.

**A memóriában beállíthatja a sütési folyamatot. Maximum 3 memória állítható be - ehhez kérjük, kövesse az alábbi lépéseket.**

Példa: Ha az ételt 80%-os mikrohullámú teljesítmény-fokozaton szeretné főzni 3 perc 20 másodpercig, mint második memória.

1. Nyomja meg a "0" (Memória) gombot - a kijelzőn az "1" lesz látható. Nyomja meg ismét a "0"-t a következő memória programba való belépéshez. A kijelzőn a "2" jelenik meg.
2. Nyomja meg a Time Cook gombot, majd állítsa be a főzési időt a "3", "2", "0" gombok megnyomásával. A kijelzőn a "3:20" lesz látható.
3. Nyomja meg a Power gombot és válassza ki a 80% teljesítményt a "8" gomb megnyomásával. A kijelzőn a "PL8" lesz látható.
4. A beállítás elmentéséhez nyomja meg a START gombot.

**Az elmentett főzési memória elérése**

5. Nyomja meg többször egymás után a "0" (Memória) gombot az elmentett program előhívásához. A kijelzőn az "1", "2", "3" opciók lesznek sorban láthatók.

**MEGJEGYZÉS:**

Az elmentett memóriaprogram felülírásához ismétlje meg a fenti 1-3. lépéseket ugyanabban a memóriaprogramban. Áramszünet esetén a főzési memória törlődik.

**Tipp a sütő használatára**

Ez a funkció ideális az ételek gyors (100% mikrohullámú teljesítmény) felmelegítésére vagy főzésére. Készenléti üzemmódban nyomja meg a START gombot és a sütő 30 másodpercre működésbe lép. A START gomb minden egyes további megnyomására a működési idő 30 másodperccel nő.

**MEGJEGYZÉS:**

A START gomb újbóli megnyomása 30 másodperccel növeli a főzési időt minden programban, kivéve az automatikus üzemmódot, a többlépcsős főzést és az automatikus kiolvasztás üzemmódot.

**E funkció segítségével megakadályozható, hogy a gyerekek ellenőrizetlenül vagy véletlenül használják a sütőt. Ha a vezérlő panel zárolva van, az ezt jelző ikon látható a kijelzőn és minden funkció le van tiltva.**

A sütő lezárásához nyomja meg és tartsa nyomva a STOP gombot. A sütő zárjának bekapcsolását sípolás jelzi és a kulcs ikon megjelenik a kijelzőn. Amikor a sütő le van zárva, valamennyi gomb inaktív. A vezérlő panel zárjának kioldásához nyomja meg és tartsa nyomva a STOP gombot. A zár kioldását sípolás jelzi.

---

## A GOMBOK HANGBEÁLLÍTÁSAI

**Ezzel a funkcióval lenémíthatja a gombok hangját (sípolását)**

Nyomja meg a "8" gombot és tartsa nyomva amíg két rövid sípolást nem hall. A gombok lenémítése ezzel megtörtént (a főzés végét jelző sípolás továbbra is be van kapcsolva). A gombok hangjának ismételt bekapcsolásához nyomja meg és tartsa nyomva a "8" gombot, amígy két rövid sípolást nem hall.

# A MIKROHULLÁMÚ SÜTŐ ÁPOLÁSA

1. A tisztítás megkezdése előtt kapcsolja ki a sütőt és húzza ki a tápkábelt a fali aljzatból.
2. Tartsa tisztán a sütő belsejét. Ha kifröccsent étel vagy kiömlött folyadék tapad a sütő falaira, törölje le nedves ruhával. Erős tisztítószer vagy súrolószer használata nem javasolt.
3. A sütő külső felületét nedves ruhával kell megtisztítani. A sütő belsejében lévő alkatrészek károsodásának elkerülése érdekében ne engedje, hogy víz szivárogon be a szellőzőnyílásokba.
4. Ügyeljen rá, hogy a vezérlő panel ne váljon nedvessé. Tisztítsa puha, nedves ruhával. Ne használjon tisztítószer, súrolószer vagy tisztító sprayt a kezelőpanelen.
5. Ha a sütő ajtajának belső oldalán vagy a környékén gőz gyülemlik fel, törölje le puha ruhával. Ez akkor fordulhat elő, ha a mikrohullámú sütő magas páratartalmú körülményke között működik és nem jelenti a készülék hibás működését.
6. Az üvegtálcát időnként el kell távolítani a tisztításhoz. A tálcát meleg, szappanos vízben vagy mosogatógépben tisztítsa.
7. A görgőgyűrűt és a sütőtér alját rendszeresen meg kell tisztítani, elkerülendő a túlzott zsajt. Egyszerűen törölje át a sütő alsó felületét kímélő tisztítószerrel, vízzel vagy ablaktisztítóval és szárítsa meg. A görgőgyűrűnyelhe szappanos vízben vagy mosogatógépben tisztítható. A gyakori használat során a főzés közben keletkező gőz összegyűlik, de ez nem okoz kárt az alsó felületben vagy a görgőkben. Amikor tisztításhoz kiveszi a görgőgyűrűt, ügyeljen rá, hogy megfelelően kerüljön vissza a helyére.
8. A kellemetlen szagok úgy távolíthatók el a sütőből, ha egy pohár vízhez hozzáadja egy citrom levét és héját, és a keveréket egy mély, mikrohullámú sütőben használható tálba önti. Kapcsolja be a mikrohullámú sütőt 5 percre, majd alaposan törölje át és szárítsa meg puha ruhával.

## KÖRNYEZETVÉDELME

A készüléket, hasznos élettartama elteltével ne kezelje hagyományos háztartási hulladékként. Ehelyett adja le egy hivatalos, kijelölt gyűjtőhelyen újrahasznosítás céljából. Ezzel hozzájárulhat környezetünk védelméhez.

# A MIKROHULLÁMÚ SÜTŐ ÖSSZESZERELÉSE

## ÜZEMBE HELYEZÉS

1. Győződjön meg arról, hogy minden csomagolóanyagot eltávolított az ajtón belülről.
2. Kicsomagolás után ellenőrizze a sütőt, hogy nincs-e rajta vizuálisan észlelhető sérülés, például:
  - rosszul beállított ajtó,
  - sérült ajtó,
  - horpadások vagy lyukak az ajtó ablakán és a kijelzőn,
  - horpadások a sütőtérben.

Ha a fentiek közül bármelyik látható, NE HASZNÁLJA a sütőt.
3. A mikrohullámú sütő súlya 13 kg. Olyan vízszintes felületen kell elhelyezni, ami elég erős ahhoz, hogy elbírja ezt a súlyt.
4. A sütőt magas hőmérséklettől és gőztől távol szükséges elhelyezni.
5. NE tegyen semmit a sütő tetejére.
6. Tartsa a sütőt legalább 20 cm távolságra mindkét oldalfaltól és 30 cm távolságra a hátsó faltól a megfelelő szellőzés érdekében.
7. NE távolítsa el a forgótányér tengelyét.
8. Mint minden készüléknél, gyermekek részéről történő használat esetén szoros felügyelet szükséges.
9. Ügyeljen rá, hogy a hálózati aljzat könnyen elérhető legyen, hogy vész helyzetben gyorsan ki lehessen húzni a csatlakozódugót. Ellenkező esetben lehetővé kell tenni az eszköz leválasztását az áramkörtől egy kapcsoló segítségével. Ebben az esetben be kell tartani az elektromos biztonsági szabványokra vonatkozó hatályos rendelkezéseket. A terméket megfelelően földelt, egyfázisú váltakozó áramú aljzathoz kell csatlakoztatni (230 V/50 Hz).  
**A KÉSZÜLÉKET FÖLDENI SZÜKSÉGES!**
10. Ez a sütő 1,3 kVA bemeneti teljesítményt igényel. Javasoljuk, hogy a sütő üzembe helyezésekor konzultáljon egy szervizmérnökkel.

**FIGYELEM: Ezt a sütőt belülről 250V-os, 8 amperes biztosíték védi.**

## MŰSZAKI ADATOK

Energiafelhasználás .....	230V -50Hz, 1250W
Kimeneti teljesítmény .....	800W
Grill égő .....	1000W
Működési frekvencia .....	2450MHz
Külső méretek .....	485 x 293 x 410 mm
Sütő űrtartalom .....	23 litres
Nettó tömeg .....	Approx. 13 kg
Zajszint .....	Lc < 58 dB (A)



**Ez a készülék a hulladék elektromos és elektronikus berendezésekről (WEEE) szóló 2012/19/EU európai uniós irányelvnek megfelelően van jelölve.**

**Ez az irányelv határozza meg a hulladék elektromos és elektronikus berendezések begyűjtésének és újrahasznosításának kereteit egész Európában.**

## BESZERELÉSI MÉRETEK

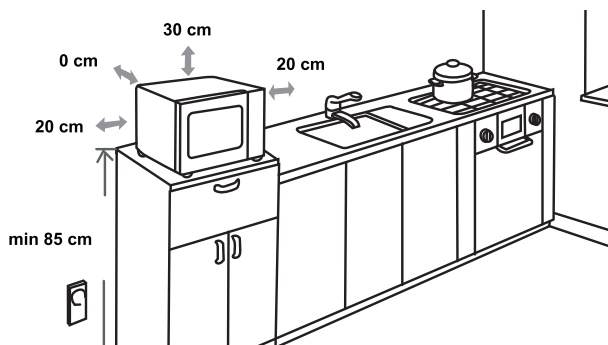

## RÁDIÓ INTERFERENCIA

A mikrohullámú sütő interferenciát okozhat a rádióban, televízióban vagy hasonló berendezésekben. Ha interferencia lép fel, azt a következő módokon lehet kiküszöbölni vagy csökkenteni:

- Tisztítsa meg a sütő ajtaját és tömítéseit.
- Helyezze a rádiót, a televíziót, stb. a lehető legtávolabb a mikrohullámú sütőtől.
- Használjon megfelelően felszerelt antennát a rádióhoz, tévéhez, stb., hogy erős jelet kapjon.

FENNTARTJUK A JOGOT BÁRMILYEN, A KÉSZÜLÉK  
FUNKCIONALITÁSÁT NEM BEFOLYÁSOLÓ  
VÁLTOZTATÁSRA.

## MIELŐTT A SZERVIZET HÍVNÁ

1. Ha a sütő egyáltalán nem működik, a kijelzőn nem jelennek meg az információk, vagy a kijelző eltűnt:
  - a) Ellenőrizze, hogy a sütő megfelelően van-e bedugva az aljzatba. Ha nem, húzza ki a dugót a konnektorból, várjon 10 másodpercet, majd dugja vissza biztonságosan.
  - b) Ellenőrizze a helyiségeket, nincs-e kiégve egy biztosíték, vagy nincs-e kioldva a fő megszakító. Ha úgy tűnik, hogy ezek megfelelőek, ellenőrizze a konnektort egy másik készülékkel.
2. Ha a mikrohullámú sütő nem működik:
  - a) Ellenőrizze, hogy van-e beállítva időzítés.
  - b) Győződjön meg arról, hogy az ajtó biztonságosan be van-zárva a biztonsági rezeszek bekapcsolásához. Ellenkező esetben a mikrohullámú energia nem áramlik be a sütőbe.

**Ha a fentiek egyike sem oldja meg a helyzetet, forduljon a legközelebbi hivatalos szervizhez.**

**A készülék kizárólag háztartásban való használatra készült, élelmiszerek és italok elektromágneses energiával történő melegítésére. Kizárólag beltéri használatra.**

## GARANCIA & SZERVIZ

Ha információra van szüksége, vagy probléma esetén forduljon az országában működő Gorenje ügyfélszolgálathoz (ezek telefonszámait megtalálja a garancialevélen). Ha az Ön országában nem működik ilyen ügyfélszolgálat, keresse fel a helyi Gorenje márkakereskedőt, vagy vegye fel a kapcsolatot a Gorenje háztartási készülékek szerviz részlegével.

**Kizárólag személyes használatra!**

A

# Hisense

**SOK ÖRÖMET KÍVÁN ÖNNEK KÉSZÜLÉKE HASZNÁLATA  
SORÁN!**

## УВАЖАЕМЫЙ ПОКУПАТЕЛЬ!

Благодарим за покупку и надеемся, что вы сами сможете убедиться в надежности наших изделий. Для более удобного и простого пользования прибором мы подготовили подробную инструкцию по эксплуатации.

Инструкция поможет вам быстрее познакомиться с вашим прибором. Внимательно прочитайте инструкцию перед первым использованием прибора.

Проверьте, что вы получили прибор без повреждений. При обнаружении повреждений обратитесь в торговую организацию, где вы приобрели прибор. Номер телефона указан в чеке или накладной.

Желаем, чтобы пользование прибором доставляло вам удовольствие.



Прибор предназначен только для бытового использования для подогрева пищи и напитков при помощи электромагнитной энергии. Прибор предназначен для использования в закрытом помещении.

## ИНСТРУКЦИЯ ПО ЭКСПЛУАТАЦИИ

Инструкция предназначена для потребителя.

В инструкции описывается прибор и его использование. Инструкция разработана для нескольких типов приборов, поэтому может включать описание отдельных функций, которых нет в вашей модели.

Производитель оставляет за собой право на внесение изменений и неточности в инструкции по эксплуатации.

## ВАЖНЫЕ УКАЗАНИЯ ПО БЕЗОПАСНОСТИ



Не прикасайтесь к поверхностям нагревательных и кухонных приборов. Во время работы они нагреваются. Держите детей на безопасном расстоянии. Опасность ожога!



Микроволновая энергия и высокое напряжение! Не снимать крышку.

**ПРЕДУПРЕЖДЕНИЕ!** Во время работы доступные части прибора сильно нагреваются. Будьте осторожны: не прикасайтесь к нагревательным элементам. Дети младше 8 лет не должны находиться вблизи прибора или должны быть под постоянным присмотром. Следите, чтобы дети не играли с прибором.

Допускается использование прибора детьми старше 8 лет и людьми с ограниченными физическими, сенсорными и умственными способностями или с недостатком опыта или знаний, только если они находятся под присмотром или получили инструкции по безопасному использованию прибора и понимают опасности, связанные с его эксплуатацией. Не позволяйте детям играть с прибором. Дети могут очищать и осуществлять обслуживание прибора, только если они старше 8 лет и находятся под присмотром.

Храните прибор и шнур питания в месте, недоступном для детей младше 8 лет.

- **ПРЕДУПРЕЖДЕНИЕ!** Когда прибор работает в комбинированном режиме, дети должны пользоваться прибором только под присмотром взрослых из-за высокой температуры внутри прибора (для моделей с функцией гриля).

- **ПРЕДУПРЕЖДЕНИЕ!** Запрещается эксплуатировать печь, если повреждены ее дверца или уплотнитель. Для ремонта обратитесь в авторизованный сервисный центр.
- **ПРЕДУПРЕЖДЕНИЕ!** Для предотвращения опасных ситуаций ремонт и обслуживание прибора, которые требуют снятия крышки, защищающей от микроволнового излучения, может производить только специалист сервисного центра.
- **ПРЕДУПРЕЖДЕНИЕ!** Не нагревайте жидкости и продукты в плотно закрытых емкостях, так как они могут взорваться.
- Следите, чтобы дети не играли с прибором.
- Не снимайте ножки печи и не закрывайте вентиляционные отверстия печи.
- Используйте посуду и принадлежности, подходящие для использования в микроволновой печи.
- При разогреве пищи в пластиковых или бумажных контейнерах следите за прибором, так как существует опасность возгорания.
- Если вы заметили дым или огонь, не открывайте дверцу прибора, чтобы локализовать пламя. Выключите прибор и извлеките вилку из розетки.
- При нагреве жидкости в микроволновой печи происходит задержка закипания, и жидкость может забурлить при незначительном сотрясении, поэтому будьте осторожны при обращении с емкостью, в которую налита жидкость.
- При подогреве детского питания в бутылочках и баночках перед кормлением обязательно перемешайте и проверьте температуру продукта, чтобы ребенок не обжегся.

- Не готовьте и не подогревайте в микроволновой печи яйца в скорлупе и сваренные вкрутую яйца, так как они могут взорваться даже после завершения нагрева.
- Для очистки поверхностей дверцы, уплотнителя дверцы и рабочей камеры печи используйте мягкое неабразивное моющее средство, губку или мягкую ткань.
- Регулярно очищайте прибор. Удаляйте осевшие на стенках камеры остатки пищи.
- Если не следить за чистотой прибора, его поверхности будут портиться, что приведет к сокращению срока службы прибора, а также может стать причиной возникновения опасной ситуации.
- Во избежание опасности замену присоединительного кабеля может проводить производитель, авторизованный сервисный центр или квалифицированный специалист.
- Не допускайте, чтобы шнур питания свисал с края стола или столешницы и перегибался через острые края.
- Во избежание опасной ситуации не подключайте прибор к внешнему таймеру или системе удаленного управления.
- Не меняйте лампочку внутри печи. Замену лампочки может производить только специалист сервисной службы Hisense.
- Не используйте для очистки прибора пароочистители, очистители высокого давления, острые предметы, абразивные чистящие средства, а также пятновыводители и абразивные губки.

## МЕРЫ БЕЗОПАСНОСТИ ПРИ ЭКСПЛУАТАЦИИ

Ниже приведены правила и меры предосторожности, которые, как и при использовании других электрических приборов, необходимо соблюдать для обеспечения безопасной и эффективной работы:

1. Убедитесь, что во время работы микроволновой печи стеклянная тарелка, привод и роликовая подставка находятся на своих местах.
2. Прибор предназначен только для подогрева и приготовления пищи. Не используйте прибор в других целях, например, для сушки бумаги, текстиля и трав и для стерилизации.
3. Не включайте пустую микроволновую печь, так как это может привести к ее повреждению.
4. Не храните в рабочей камере печи никакие предметы, например, бумагу, сборники рецептов и т. д.
5. Перед приготовлением продуктов, имеющих оболочку, например, яичных желтков, картофеля, сосисок, куриной печени или каштанов очистите их или проткните вилкой.
6. Не вставляйте предметы в отверстия на корпусе прибора.
7. Не снимайте детали прибора, например, ножи, замки, винты и т. п.
8. Не готовьте пищу непосредственно на стеклянной тарелке. Во время приготовления продукты должны находиться в подходящей посуде.

**ВАЖНО! ПОСУДА И ПРИНАДЛЕЖНОСТИ, КОТОРЫЕ НЕ ПОДХОДЯТ ДЛЯ ИСПОЛЬЗОВАНИЯ В МИКРОВОЛНОВОЙ ПЕЧИ:**

- Металлические кастрюли и посуда с металлическими ручками.
  - Посуда с металлической окантовкой.
  - Проволочные зажимы для пластиковых пакетов.
  - Меламиновая посуда, так как она содержит материал, поглощающий микроволновую энергию. Это может привести к растрескиванию посуды, а также замедляет процесс приготовления.
  - Посуда Centura Cookware. Глазурованная посуда не подходит для использования в микроволновых печах. Не используйте посуду Corelle Livingware.
  - Не нагревайте пищу и напитки в емкостях с узкими горлышками (например, в бутылках), так как такие емкости могут лопнуть при нагревании.
  - Обычные кулинарные термометры (для мяса или кондитерские).
  - Существуют специальные термометры, предназначенные для использования в микроволновых печах.
9. Используйте принадлежности для микроволновых печей в соответствии с указаниями производителя.
  10. Не используйте микроволновую печь для жарки во фритюре.

11. Микроволновая печь нагревает не емкость, а жидкость внутри нее. Поэтому следует помнить, что, даже если при извлечении емкости из печи крышка не горячая, находящаяся в емкости пища/жидкость выделяет столько же пара и/или брызг, как при обычном приготовлении в духовке.
12. Всегда проверяйте температуру пищи перед ее употреблением, особенно если она предназначена для детей. Не рекомендуется употреблять пищу/напиток сразу после извлечения из микроволновой печи. Подождите несколько минут и перемешайте пищу/напиток, чтобы тепло равномерно распределилось.
13. После завершения приготовления блюда, содержащего жир и воду, например, бульона, дайте ему постоять 30-60 секунд. Это позволит крупным частицам осесть на дно, и блюдо не начнет бурлить после контакта с ложкой или добавления бульонного кубика.
14. Помните, что при приготовлении некоторые блюда, например, рождественский пудинг, джем и мясной фарш, нагреваются очень быстро. Запрещается готовить или разогревать в пластмассовых емкостях блюда с большим содержанием жира или сахара.
15. Горячая еда может сильно нагревать посуду, особенно если верх и ручки посуды накрыты пищевой пленкой. Используйте кухонные рукавицы и прихватки.
16. Во избежание возникновения пламени внутри прибора:
  - а) Не перегревайте пищу. Внимательно следите за работой микроволновой печи, если внутри находятся бумага, пластик или другие горючие материалы.
  - б) Удалите все проволочные зажимы с упаковки блюда, перед тем как поставить его в микроволновую печь.
  - в) Если материалы внутри печи воспламенились, не открывайте дверцу печи, чтобы локализовать пламя. Выключите прибор и извлеките вилку из розетки или отключите питание с помощью предохранителя или автоматического выключателя.

# ПАНЕЛЬ УПРАВЛЕНИЯ

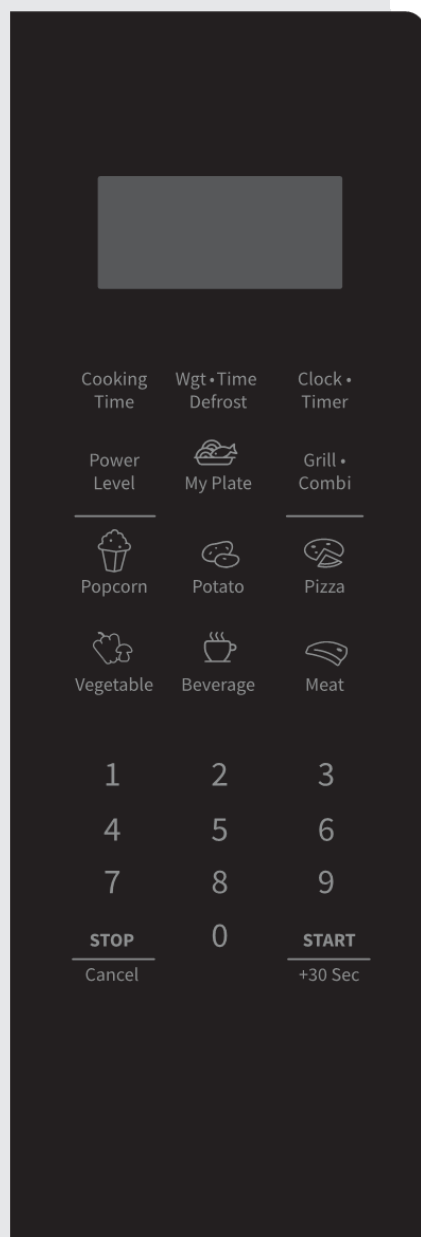

## ДИСПЛЕЙ

Отображает часы, время приготовления и настройки.

## COOKING TIME (ВРЕМЯ ПРИГОТОВЛЕНИЯ)

Кнопка для приготовления по времени.

## WGT•TIME DEFROST (РАЗМОРАЖИВАНИЕ ПО ВЕСУ•ВРЕМЕНИ)

Кнопка для включения размораживания продуктов по времени или весу.

## CLOCK•TIMER (ЧАСЫ•ТАЙМЕР)

Кнопка для установки часов и таймера приготовления.

## POWER LEVEL (УРОВЕНЬ МОЩНОСТИ)

Кнопка для установки уровня мощности микроволн.

## GRILL•COMBI (ГРИЛЬ•КОМБИ)

Используйте эту кнопку для выбора приготовления на гриле или комбинированного приготовления с помощью микроволн и гриля.

## СИМВОЛЫ

Кнопки для установки времени и веса продуктов и для выбора программ автоматического меню.

## 0–9

Кнопки для ввода времени и веса приготовления.

## STOP/CANCEL (СТОП/ОТМЕНА)

Кнопка для приостановки приготовления и сброса настроек.

Также с помощью этой кнопки включается блокировка от детей.

## 0 (ФУНКЦИЯ ПАМЯТИ)

Кнопка для выбора программ из памяти.

## START/+30 SEC (СТАРТ/+30 СЕК.)

Кнопка для быстрого включения приготовления в течение 30 секунд; увеличьте время приготовления на 30 секунд (каждое последующее нажатие) или подтвердите настройки приготовления.

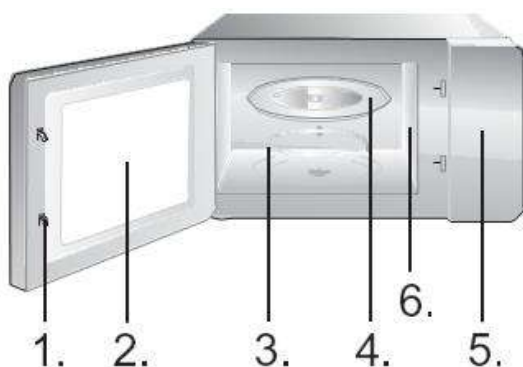

1. Защитные защелки дверцы
2. Окошко
3. Роликовая подставка
4. Стеклянная тарелка
5. Панель управления
6. Волновод (не снимайте защитную слюдяную пластину, закрывающую волновод)

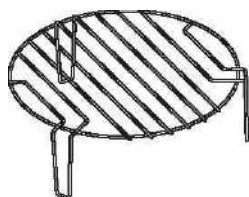

## ПОЛЬЗОВАНИЕ ПРИБОРОМ

### ЧАСЫ

Микроволновая печь оснащена электронными часами. Часы настраиваются, когда печь находится в режиме ожидания. Время отображается в 12-часовом формате. Чтобы настроить часы, нажмите кнопку Clock•Timer.

1. Нажмите кнопку Clock•Timer, начнут мигать цифры.
2. Числовыми кнопками (0-9) установите необходимое время. Например, чтобы ввести текущее время 12:30, необходимо нажать «1», «2», «3» и «0». Вводимое значение часов должно быть в пределах 1-24, а минут — в пределах 0-59.
3. Нажмите кнопку Clock•Timer, чтобы подтвердить настройку часов. Начнут мигать две точки «:». Настройка часов завершена.

#### ПРИМЕЧАНИЕ

Перед началом использования убедитесь, что вы настроили часы.

### ТАЙМЕР

**Таймер напоминает, что заданное время истекло.**

1. Нажмите кнопку Clock•Timer два раза. На дисплее отобразится «00:00».
2. Числовыми кнопками (0-9) установите время таймера. Максимальное время, которое можно установить, составляет 99 минут 99 секунд.
3. Нажмите кнопку START для подтверждения настройки.
4. По истечении заданного времени микроволновая печь подаст звуковой сигнал и перейдет в исходное состояние.

#### ПРИМЕЧАНИЕ

- При включенном таймере невозможно использовать другие функции.
- Когда микроволновая печь не используется, эта функция позволяет использовать устройство в качестве таймера.
- Проверьте, настроены ли часы.

## ПРИГОТОВЛЕНИЕ

1. Нажмите кнопку Cooking Time. На дисплее отобразится «00:00».
2. Числовыми кнопками (0-9) установите время приготовления. Например, чтобы ввести время приготовления 5 минут, нажмите «5», «0» и «0».
3. Нажмите кнопку Power Level, на дисплее отобразится «PL10».
4. Числовыми кнопками (0-9) установите уровень мощности микроволн. (Настройки уровней мощности приведены в таблице ниже.) Например, введите уровень мощности, нажав «6».
5. Нажмите кнопку START для подтверждения и запуска приготовления.
6. Во время работы микроволновой печи нажмите кнопку Power Level и затем цифровую кнопку (0-9), чтобы изменить уровень мощности микроволн. Микроволновая печь будет работать с выбранной мощностью в течение оставшегося времени приготовления.
7. Нажмите кнопку STOP/CANCEL, чтобы приостановить приготовление. Нажмите кнопку STOP/CANCEL еще раз, чтобы отменить настройки.

### ПРИМЕЧАНИЕ

При настройке PL0 (0%) микроволны не генерируются. Эта настройка предназначена для устранения запахов.

<b>Введенное значение</b>	10	9	8	7	6	5	4	3	2	1	0
<b>Дисплей</b>	PL10	PL9	PL8	PL7	PL6	PL5	PL4	PL3	PL2	PL1	PL0
<b>Мощность</b>	100%	90%	80%	70%	60%	50%	40%	30%	20%	10%	0%

## ГРИЛЬ G-1

**Режим «Гриль» подходит для приготовления тонких ломтиков мяса, эскалопов, стейков, отбивных, шашлычков, сосисок и кусочков курицы. Этот режим также используется для поджаривания хлеба или бутербродов и для придания блюдам хрустящей, золотистой корочки.**

1. Нажмите кнопку Grill•Combi, на дисплее отобразится «G-1».
2. Числовыми кнопками (0-9) установите время приготовления.
3. Нажмите кнопку START для подтверждения и запуска приготовления.

### ПРИМЕЧАНИЕ

Рекомендуется использовать решетку для гриля, входящую в комплект поставки. Поместите продукты на решетку для гриля, а саму решетку поставьте на стеклянную тарелку.

Рекомендуется периодически переворачивать продукты для более равномерного приготовления.

## КОМБИНИРОВАННОЕ ПРИГОТОВЛЕНИЕ C-1

Микроволновая печь работает 55% времени в режиме микроволн и 45% времени в режиме гриля. Этот режим подходит для приготовления пудингов, суфле, омлетов, запеченного картофеля и птицы.

1. Нажмите кнопку Grill•Combi два раза, на дисплее отобразится «C-1».
2. Числовыми кнопками (0-9) установите время приготовления.
3. Нажмите кнопку START для подтверждения и запуска приготовления.

### ПРИМЕЧАНИЕ

Рекомендуется использовать решетку для гриля, входящую в комплект поставки. Поместите продукты на решетку для гриля, а саму решетку поставьте на стеклянную тарелку.

Рекомендуется периодически переворачивать продукты для более равномерного приготовления.

## КОМБИНИРОВАННОЕ ПРИГОТОВЛЕНИЕ C-2

Микроволновая печь работает 36% времени в режиме микроволн и 64% времени в режиме гриля. Этот режим подходит для приготовления рыбы, запеканок и блюд, запеченных под сыром.

1. Нажмите кнопку Grill•Combi три раза, на дисплее отобразится «C-2».
2. Числовыми кнопками (0-9) установите время приготовления.
3. Нажмите кнопку START для подтверждения и запуска приготовления.

### ПРИМЕЧАНИЕ

Рекомендуется использовать решетку для гриля, входящую в комплект поставки. Поместите продукты на решетку для гриля, а саму решетку поставьте на стеклянную тарелку.

Рекомендуется периодически переворачивать продукты для более равномерного приготовления.

## ЭКСПРЕСС-РЕЖИМ

1. Нажмите цифровую кнопку от 1 до 6, чтобы запустить экспресс-приготовление при 100% мощности микроволн. Максимальная продолжительность приготовления, которую можно задать, составляет 6 минут.
2. Нажмите кнопку STOP/CANCEL, чтобы приостановить приготовление. Нажмите кнопку STOP/CANCEL еще раз, чтобы отменить настройки.

## ПОШАГОВОЕ ПРИГОТОВЛЕНИЕ

Этот режим позволяет установить 2 следующих друг за другом этапа приготовления, каждый из которых имеет свои параметры.

1. Нажмите кнопку Cooking Time. На дисплее отобразится «00:00».
2. Числовыми кнопками (0-9) установите время приготовления. Например, введите время приготовления, нажав «7», «0» и «0».
3. Нажмите кнопку Power Level, на дисплее отобразится «PL10».

4. Числовыми кнопками (0-9) установите уровень мощности микроволн. Например, введите уровень мощности микроволн, нажав «8».
5. Нажмите кнопку Grill•Combi, на дисплее отобразится «G-1».
6. Числовыми кнопками (0-9) установите время приготовления. Например, введите время приготовления, нажав «5», «0» и «0».
7. Нажмите кнопку START для подтверждения и запуска приготовления.

#### **ПРИМЕЧАНИЕ**

Функцию размораживания можно использовать только на первом этапе. Программы автоменю нельзя использовать для пошагового приготовления.

## **АВТОМЕНЮ**

**При использовании программ автоменю вам необходимо только выбрать тип блюда и ввести его вес/количество, и печь автоматически установит мощность и время приготовления.**

Например, чтобы приготовить две картофелины, выполните следующие действия:

1. Нажмите кнопку Potato (Картофель) несколько раз и выберите вес блюда. Более подробную информацию см. в таблице программ автоменю.
2. Нажмите кнопку START для подтверждения и запуска приготовления.

Например, чтобы приготовить 700 граммов говядины, выполните следующие действия.

1. Нажмите кнопку Meat (Мясо) несколько раз и выберите нужную программу приготовления мяса. Нажмите один раз для выбора курицы, два раза для говядины и три раза для свинины.

Нажмите кнопку Meat (Мясо) два раза, чтобы выбрать говядину. На дисплее отобразится «BEEF».

2. Для подтверждения нажмите кнопку START. На дисплее отобразится вес «300».
3. Снова нажимайте кнопку Meat (Мясо), чтобы выбрать вес блюда. Более подробную информацию см. в таблице программ автоменю. Например, нажмите кнопку Meat (Мясо) 3 раза. На дисплее отобразится «700».
4. Нажмите кнопку START для подтверждения и запуска приготовления.

<b>Меню</b>	<b>Дисплей</b>	<b>Вес</b>	<b>Время</b>	
Попкорн	50	50 г	0'55"	
	100	100 г	2'00"	
Картофель	1	230 г	4'00"	
	2	460 г	8'00"	
	3	690 г	13'00"	
Пицца	100	100 г	0'40"	
	200	200 г	1'10"	
	400	400 г	2'30"	
Овощи (замороженные)	150	150 г	4'00"	
	350	350 г	8'00"	
	500	500 г	11'00"	
Напитки	1	120 мл	1'00"	
	2	240 мл	2'00"	
	3	360 мл	3'00"	
Мои блюда (мясо, гарнир)	250	250 г	3'30"	
	350	350 г	4'30"	
	500	500 г	6'30"	
Мои блюда (мясо, гарнир)	CHIC	400	400 г	19'00"
		600	600 г	23'00"
		800	800 г	25'00"
		1000	1000 г	28'00"
		1200	1200 г	32'00"

Мясо – говядина	BEEF	300	300 г	8'00"
		500	500 г	11'00"
		700	700 г	15'00"
		900	900 г	18'00"
		1100	1100 г	20'00"
Мясо – свинина	PO	150	150 г	8'00"
		300	300 г	14'00"
		450	450 г	18'00"
		600	600 г	22'00"
		750	750 г	26'00"

#### **ПРИМЕЧАНИЕ**

- Некоторые продукты необходимо переворачивать во время приготовления для их полного приготовления и равномерного подрумянивания.
- Плотность и толщина продуктов могут влиять на время приготовления.
- Время приготовления является ориентировочным. Регулируйте его в зависимости от вашего вкуса и рецепта.
- Используйте в микроволновой печи только посуду и пищевую пленку, подходящие для микроволнового приготовления. Перед приготовлением проткните пленку вилкой.

## **РАЗМОРАЖИВАНИЕ ПО ВЕСУ (АВТОМАТИЧЕСКОЕ)**

**В микроволновой печи можно размораживать мясо, птицу и морепродукты. Время размораживания и мощность работы регулируются автоматически в зависимости от заданного веса. Вес размораживаемого продукта может составлять от 100 до 2000 граммов.**

1. Нажмите кнопку Wgt•Time, на дисплее отобразится «dEF1».
2. Числовыми кнопками (0-9) установите необходимый вес. Например, чтобы ввести вес 600 граммов, нажмите «6», «0» и «0».
3. Нажмите кнопку START для подтверждения и запуска размораживания.

### **ПРИМЕЧАНИЕ**

Крупные куски внутри могут оставаться замороженными. Для равномерного размораживания периодически переворачивайте и разделяйте их на более мелкие куски.

Во время размораживания сливайте образующуюся жидкость, так как она может нагреваться и готовить пищу.

## **РАЗМОРАЖИВАНИЕ ПО ВРЕМЕНИ (БЫСТРОЕ)**

**Печь также позволяет быстро размораживать продукты.**

1. Нажмите кнопку Wgt•Time два раза, на дисплее отобразится «dEF2».
2. Числовыми кнопками (0-9) установите время размораживания. Например, чтобы ввести время размораживания 5 минут 30 секунд, нажмите «5», «3» и «0».
3. Для размораживания по времени по умолчанию установлен уровень мощности 3 (30%). Чтобы изменить уровень мощности, нажмите кнопку Power Level один раз, на дисплее отобразится «PL3».
4. Числовыми кнопками (0-9) поменяйте уровень мощности микроволн. Например, чтобы установить уровень мощности микроволн 20%, нажмите «2».
5. Нажмите кнопку START для подтверждения и запуска размораживания.

### **ПРИМЕЧАНИЕ**

Крупные куски внутри могут оставаться замороженными. Для равномерного размораживания периодически переворачивайте и разделяйте их на более мелкие куски. Во время размораживания сливайте образующуюся жидкость, так как она может нагреваться и готовить пищу.

## ФУНКЦИЯ ПАМЯТИ

**Вы можете сохранить до трех собственных программ в памяти микроволновой печи. Для этого выполните следующие действия.**

Например, вы хотите сохранить на 2-й позиции приготовление в течение 3 минут 20 секунд с мощностью микроволн 80%.

1. Нажмите кнопку «0» (функция памяти), на дисплее отобразится «1». Снова нажмите кнопку «0», чтобы перейти к следующей позиции в памяти. На дисплее отобразится «2».
2. Нажмите кнопку Time Cook и затем введите время приготовления, нажав «3», «2», «0». На дисплее отобразится «3:20».
3. Нажмите кнопку Power Level. Затем выберите мощность микроволн 80%, нажав «8». На дисплее отобразится «PL8».
4. Нажмите кнопку START, чтобы сохранить программу.

### **Доступ к сохраненной в памяти программе**

Нажмите кнопку «0» (функция памяти) несколько раз и выберите нужную программу. На дисплее отображается «1», «2» или «3».

### **ПРИМЕЧАНИЕ**

Чтобы сохранить новую программу вместо имеющейся, повторите шаги 1-3 для нужной позиции в памяти. В случае отключения электроэнергии сохраненные в памяти программы удаляются.

## БЫСТРЫЙ СТАРТ

### **Советы по использованию микроволновой печи**

Используйте эту функцию для быстрого нагрева (100% мощности микроволн) или приготовления пищи. В режиме ожидания нажмите кнопку START, и микроволновая печь будет работать в течение 30 секунд. Каждое следующее нажатие на кнопку START увеличивает время работы печи на 30 секунд.

### **ПРИМЕЧАНИЕ**

Повторное нажатие на кнопку START увеличивает время приготовления на 30 секунд для всех программ, кроме программ автоменю, пошагового приготовления и режима автоматического размораживания.

## **БЛОКИРОВКА ОТ ДЕТЕЙ**

**Эта функция используется для предотвращения использования микроволновой печи детьми. Когда панель управления заблокирована, светится соответствующий значок и все функции отключены.**

Чтобы заблокировать микроволновую печь, нажмите и удерживайте кнопку STOP. Раздастся звуковой сигнал, и печь заблокируется. На дисплее отобразится значок ключа. Если микроволновая печь заблокирована, все кнопки неактивны. Чтобы разблокировать микроволновую печь, снова нажмите и удерживайте кнопку STOP. Раздастся звуковой сигнал, и печь разблокируется.

## **НАСТРОЙКА ЗВУКОВ ПРИ НАЖАТИИ КНОПОК**

**Эта функция позволяет отключать звук нажатий на кнопки.**

Нажмите и удерживайте кнопку «8», пока не раздастся два коротких звуковых сигнала. Теперь звуковые сигналы при нажатии кнопок отключены (звуковой сигнал окончания приготовления остаются активным).

Чтобы снова включить звуковые сигналы при нажатии кнопок, нажмите и удерживайте кнопку «8», пока не раздастся два коротких звуковых сигнала.

# ОЧИСТКА И ОБСЛУЖИВАНИЕ

1. Перед очисткой выключите прибор и извлеките вилку из розетки.
2. Следите за чистотой рабочей камеры. При попадании брызг на стенки рабочей камеры их следует протереть влажной тканью. Не рекомендуется использовать агрессивные или абразивные чистящие средства.
3. Для очистки внешних поверхностей прибора используйте влажную ткань. Во избежание повреждения рабочих частей прибора не допускайте попадания жидкости в вентиляционные отверстия.
4. Следите, чтобы влага не попадала на панель управления. Для очистки панели управления используйте влажную мягкую ткань. Не используйте средства для мытья посуды, абразивные чистящие средства и спреи-очистители.
5. Если внутри на дверце или вокруг нее образовался конденсат, протрите его мягкой тканью. Образование конденсата может происходить, если микроволновая печь работает в условиях повышенной влажности. Это не является признаком неисправности.
6. Периодически извлекайте стеклянный поддон и мойте в посудомоечной машине или мыльной водой.
7. Чтобы прибор не издавал шума при работе, регулярно очищайте роликовую подставку и дно рабочей камеры. Протрите дно мягкой тканью с использованием мягкого чистящего средства, воды или стеклоочистителя и затем вытрите насухо. Роликовую подставку мойте мыльной водой или в посудомоечной машине. Во время приготовления внутри рабочей камеры образуются испарения, но они не оказывают влияния на состояние поверхности дна и роликовой подставки. После очистки правильно установите роликовую подставку на место.
8. Чтобы удалить запахи из рабочей камеры, выдавите сок одного лимона в подходящую для использования в СВЧ-печах глубокую емкость с водой и добавьте туда оставшуюся цедру лимона. Включите печь в микроволновом режиме на 5 минут и затем протрите стенки рабочей камеры насухо мягкой тканью.

## ОКРУЖАЮЩАЯ СРЕДА

Изделие не подлежит утилизации вместе с бытовыми отходами. Сдайте изделие в пункт приема электрического и электронного оборудования. Соблюдая правила утилизации изделия, вы вносите свой вклад в сохранение окружающей среды.

# ИНСТРУКЦИЯ ПО УСТАНОВКЕ

## УСТАНОВКА

1. Снимите и удалите все упаковочные материалы из прибора.
2. Осмотрите прибор на наличие видимых повреждений, таких как:
  - провисание дверцы,
  - повреждения дверцы,
  - вмятины или отверстия на стекле или экране дверцы,
  - вмятины внутри рабочей камеры.При обнаружении хотя бы одно из повреждений НЕ ПОЛЬЗУЙТЕСЬ прибором.
3. Вес микроволновой печи составляет 13 килограммов, потому устанавливайте печь на горизонтальную поверхность, способную выдержать такой вес.
4. Устанавливайте прибор вдали от источников выделения большого количества тепла и пара.
5. ЗАПРЕЩАЕТСЯ ставить какие-либо предметы на прибор.
6. Для обеспечения вентиляции оставьте не менее 20 сантиметров свободного пространства по бокам и 30 сантиметров над прибором.
7. ЗАПРЕЩАЕТСЯ снимать механизм привода вращающейся тарелки.
8. Следите за детьми, когда они пользуются прибором.
9. Обеспечьте свободный доступ к розетке, куда подключен прибор, чтобы вилку можно было быстро вынуть в случае экстренной ситуации. Если это невозможно, необходимо предусмотреть возможность отключения устройства от электросети с помощью выключателя. В этом случае требуется соблюдать действующие стандарты электробезопасности. Прибор должен быть правильно подключен к заземленной розетке с однофазным переменным током (230 В/50 Гц). ПРЕДУПРЕЖДЕНИЕ! ПРИБОР ДОЛЖЕН БЫТЬ ЗАЗЕМЛЕН!
10. Потребляемая мощность прибора составляет 1,3 кВА. Перед установкой прибора проконсультируйтесь с сервисным специалистом.

**ВНИМАНИЕ!** Данный прибор оснащен предохранителем на 250 В, 8 А.

## ТЕХНИЧЕСКИЕ ХАРАКТЕРИСТИКИ

Потребляемая мощность .....	230 В ~50 Гц, 1250 Вт
Мощность (на выходе) .....	800 Вт
Гриль .....	1000 Вт
Рабочая частота .....	2450 МГц
Габаритные размеры прибора .....	485 x 293 x 410 мм
Объем рабочей камеры .....	23 литра
Вес без упаковки .....	прибл. 13 кг
Уровень шума .....	Lc < 58 дБ(А)



**Это оборудование маркировано в соответствии с Европейской директивой 2012/19/EU об отходах электрического и электронного оборудования (WEEE). Директива определяет действующие во всех странах ЕС требования к сбору и обращению с отходами электрического и электронного оборудования.**

## МОНТАЖНЫЕ РАЗМЕРЫ

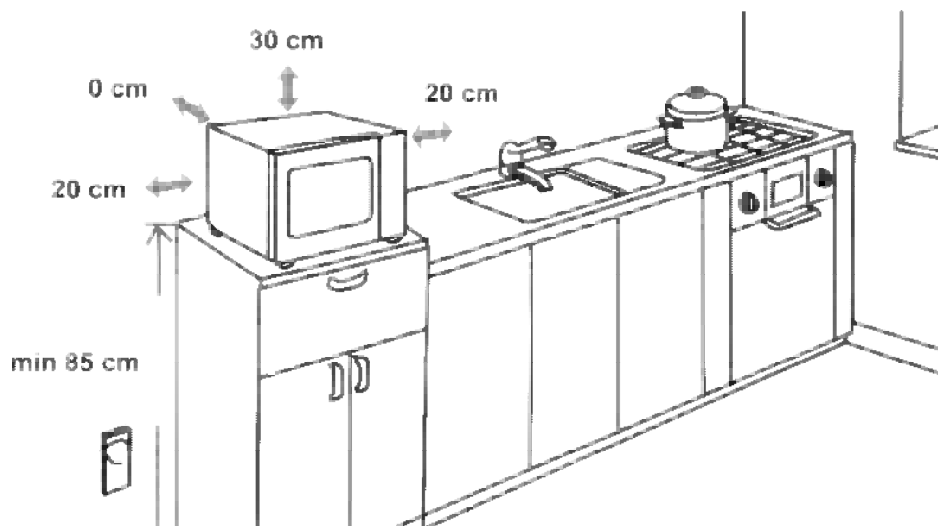

## РАДИОПОМЕХИ

Микроволновая печь может создавать помехи для работы радио, телевизора или других подобных приборов. При возникновении такие помехи можно устранить следующим образом:

- Очистите поверхности дверцы и уплотнителя дверцы печи.
- Размещайте радио, телевизор и подобные устройства как можно дальше от микроволновой печи.
- Устанавливайте антенну радио, телевизора и подобных устройств таким образом, чтобы получать устойчивый сигнал.

**ПРОИЗВОДИТЕЛЬ ОСТАВЛЯЕТ ЗА СОБОЙ ПРАВО ВНОСИТЬ ИЗМЕНЕНИЯ, КОТОРЫЕ НЕ ВЛИЯЮТ НА ФУНКЦИОНАЛЬНЫЕ ХАРАКТЕРИСТИКИ ПРИБОРА.**

## ПЕРЕД ОБРАЩЕНИЕМ В СЕРВИСНЫЙ ЦЕНТР

1. Прибор не работает, дисплей отключился и не включается.
  - а) Проверьте, правильно ли подключен прибор к электросети. Если нет, извлеките вилку из розетки, подождите 10 секунд и плотно вставьте вилку в розетку.
  - б) Возможно, перегорел плавкий предохранитель или сработал главный выключатель. Если причина не в этом, проверьте розетку, подключив к ней другой электроприбор.
2. Прибор не производит микроволновый нагрев.
  - а) Проверьте, установлен ли таймер.
  - б) Убедитесь, что дверца плотно закрыта. В противном случае прибор не запустит микроволновый нагрев.

**При невозможности устранить неисправность в соответствии с приведенными рекомендациями обратитесь в сервисный центр.**

**Прибор предназначен только для бытового использования для подогрева пищи и напитков при помощи электромагнитной энергии. Прибор предназначен для использования в закрытом помещении.**

## ГАРАНТИЯ И СЕРВИС

Для получения дополнительной информации или в случае возникновения проблем обращайтесь в Службу поддержки Hisense в вашей стране (номер телефона указан в гарантийных обязательствах). Если такая служба в вашей стране отсутствует, обращайтесь в местную торговую организацию Hisense или сервисный центр Hisense.

**Только для личного использования!**

**ЖЕЛАЕМ, ЧТОБЫ ПОЛЬЗОВАНИЕ ПРИБОРОМ ДОСТАВИЛО  
ВАМ УДОВОЛЬСТВИЕ!**

# Hisense

**EAC**