

**USA** office: Fontana   **ITA** office: Milano   **AUS** office: Truganina   **POL** office: Gdańsk  
**DEU** office: FDS GmbH, Neuer Höltigbaum 30, 22143 Hamburg, Deutschland  
**GBR** office: FDS Corporation Limited, Unit 4, Blackacre Road, Great Blakenham,  
Ipswich, IP6 0FL, United Kingdom   **FRA** office: Saint Vigor d'Ymonville

Children's Bookshelf  
Kinderbücherregal  
Bibliothèque pour Enfants  
Estantería Infantil  
Libreria per Bambini  
Regał na książki dla dzieci  
Kinderboekenplank

**HY10546**

THIS INSTRUCTION BOOKLET CONTAINS **IMPORTANT** SAFETY INFORMATION.  
PLEASE READ AND KEEP FOR FUTURE REFERENCE.



## Before You Start

Please read all instructions carefully and keep it for future reference.

### GENERAL SECURITY WARNING

**Caution:** Children should use this product under the parental supervision.

**Danger:** Keep all small parts and packaging materials for this product away from babies and children, otherwise they may pose a choking hazard.

**Danger:** Lack of attachment may cause a risk of tipping.



#### WARNING: CHOKING HAZARD

-Small parts.  
Not for children under 3 years.

### WARNING FOR ASSEMBLY

- ⚠ Assembled only by adults
- ⚠ Remove all packaging, separate and count all parts and hardware.
- ⚠ Read through each step carefully and follow the proper order.
- ⚠ We recommend that, where possible, all items are assembled near the area in which they will be placed in use, to avoid moving the product unnecessarily once assembled.
- ⚠ Ensure a secure surface during installation, and always place the product on a flat, steady and stable surface.



## Bevor Sie beginnen

Bitte sorgfältig lesen und zum späteren Nachschlagen aufbewahren.

### ALLGEMEINE SICHERHEITSWARNUNG

**Vorsicht:** Kinder sollten diesen Artikel unter elterlicher Aufsicht benutzen.

**Gefahr:** Halten Sie alle Kleinteile und Verpackungsmaterialien, die verschluckt werden können, von Babys und Kindern fern.

**Gefahr:** Unsachgemäße Montage kann zu Kippgefahr führen.



#### ACHTUNG: ERSTICKUNGSGEFAHR

-Kleine Teile.  
Nicht für Kinder unter 3 Jahren.

### ACHTUNG BEI MONTAGE

- ⚠ Montage nur durch Erwachsene
- ⚠ Entfernen Sie alle Verpackungen, Überprüfen Sie, ob alle Teile und Zubehörteile vorhanden sind.
- ⚠ Lesen Sie jeden Montageschritt sorgfältig durch und folgen Sie den Anleitungen.
- ⚠ Wir empfehlen, alle Teile möglichst in der Nähe des Aufstellungsortes zu montieren, um unnötige Bewegungen nach der Montage zu vermeiden.
- ⚠ Achten Sie bei der Montage auf einen sicheren Untergrund und stellen Sie den Artikel immer auf eine ebene, feste und stabile Fläche.



## Avant de Commencer

Veuillez lire attentivement toutes les instructions et les conserver pour la référence ultérieure.

### AVERTISSEMENT DE SÉCURITÉ GÉNÉRALE

**Attention :** Les enfants doivent utiliser ce produit sous la surveillance de leurs parents.

**Danger :** Gardez toutes les petites pièces et les matériaux d'emballage de ce produit hors de la portée des bébés et des enfants pour éviter un risque d'étouffement.

**Danger :** Le manque de la fixation pourrait entraîner un risque de basculement.



#### AVERTISSEMENT : RISQUE D'ÉTOUFFEMENT

- Les petites pièces.  
Ne convient pas aux enfants de moins de 3 ans.

### AVERTISSEMENT POUR L'ASSEMBLAGE

- ⚠ Construction seulement par des adultes
- ⚠ Retirez tous les emballages, séparez et comptez toutes les pièces et le matériel.
- ⚠ Lisez attentivement chaque étape et suivez l'ordre correct.
- ⚠ Nous recommandons que, dans la mesure du possible, tous les articles soient assemblés à proximité de la zone dans laquelle ils seront utilisés, afin d'éviter de déplacer inutilement le produit une fois assemblé.
- ⚠ Assurez-vous que la surface soit solide pendant la construction et placez toujours le produit sur une surface plane et stable.



## Antes de Empezar

Lea atentamente todas las instrucciones y consérvelas para futuras consultas.

### ADVERTENCIA DE SEGURIDAD GENERAL

**Atención:** Los niños deben utilizar este producto bajo la supervisión de sus padres.

**Peligro:** Mantenga todas las piezas pequeñas y los materiales de empaque de este producto fuera del alcance de los bebés y los niños, ya que de lo contrario pueden suponer un peligro de asfixia.

**Peligro:** La falta de fijación puede provocar un riesgo de vuelco.



#### ADVERTENCIA: PELIGRO DE ASFIXIA

- Piezas pequeñas.  
No es adecuado para niños menores de 3 años.

### ADVERTENCIA PARA EL MONTAJE

- ⚠ El producto solo puede ser ensamblado por adultos.
- ⚠ Retire todo el embalaje, separe y cuente todas las piezas y los accesorios.
- ⚠ Lea detenidamente cada paso y siga el orden correcto.
- ⚠ Recomendamos que, siempre que sea posible, todos los elementos se monten cerca de la zona en la que se van a utilizar, para evitar mover el producto innecesariamente una vez montado.
- ⚠ Asegure una superficie segura durante el montaje, y coloque el producto siempre sobre una superficie plana, firme y estable.



## Prima di Iniziare

Si prega di leggere attentamente tutte le istruzioni e conservarle per riferimento futuro.

### AVVERTENZA DI SICUREZZA GENERALE

**Attenzione:** I bambini devono usare questo prodotto sotto la supervisione dei genitori.

**Pericolo:** Tenere tutte le piccole parti e i materiali di imballaggio di questo prodotto lontano da neonati e bambini, altrimenti potrebbero rappresentare un rischio di soffocamento.

**Pericolo:** La mancanza di accessorio può causare un rischio di ribaltamento.



#### AVVERTENZA: RISCHIO DI SOFFOCAMENTO

- Piccole parti.  
Non per i bambini sotto i 3 anni.

### AVVERTENZA PER IL MONTAGGIO

- ⚠ Questo prodotto è montato dagli adulti.
- ⚠ Rimuovere tutti gli imballaggi, separare e contare tutte le parti e tutti gli accessori.
- ⚠ Leggere attentamente ogni passo e seguire l'ordine corretto.
- ⚠ Si consiglia, ove possibile, di montare tutti gli articoli vicino alla zona in cui verranno posti in uso, per evitare di spostare inutilmente il prodotto una volta assemblato.
- ⚠ Garantire una superficie sicura durante il montaggio e posizionare il prodotto sempre su una superficie piana, stabile.



## Zanim Zaczniesz

Przeczytaj uważnie wszystkie instrukcje i zachowaj je na przyszłość.

### OGÓLNE OSTRZEŻENIA DOTYCZĄCE BEZPIECZEŃSTWA

**Uwaga:** Dzieci mogą używać tego produktu jedynie pod nadzorem dorosłych.

**Niebezpieczeństwo:** Trzymaj wszystkie małe części i materiały opakowaniowe dla tego produktu z dala od niemowląt i dzieci, w przeciwnym razie mogą stwarzać ryzyko zadławienia.

**Niebezpieczeństwo:** Brak mocowania może spowodować ryzyko przewrócenia.



#### OSTRZEŻENIE: RYZIKO ZADŁAWIENIA

- Produkt zawiera małe elementy.  
Nieodpowiednie dla dzieci poniżej 3 roku życia.

### OSTRZEŻENIA DOTYCZĄCE MONTAŻU

- ⚠ Montażem powinny zająć się wyłącznie osoby dorosłe
- ⚠ Usuń opakowanie i upewnij się, że zestaw zawiera wszystkie części i elementy montażowe.
- ⚠ Przeczytaj uważnie każdy krok i postępuj we właściwej kolejności.
- ⚠ Zalecamy, aby w miarę możliwości wszystkie elementy były montowane w pobliżu miejsca, w którym będą używane, aby uniknąć niepotrzebnego przenoszenia produktu po złożeniu.
- ⚠ Zapewnij bezpieczną powierzchnię podczas montażu i zawsze umieszczaj produkt na płaskiej i stabilnej powierzchni.



## Voordat U Begint

Lees alstublieft alle instructies zorgvuldig door en bewaar deze voor toekomstig gebruik.

### ALGEMENE VEILIGHEIDSWAARSCHUWING

**Let op:** Kinderen dienen dit product onder ouderlijk toezicht te gebruiken.

**Gevaar:** Houd alle kleine onderdelen en verpakkingsmaterialen van dit product buiten bereik van baby's en kinderen, anders kunnen ze een verstikkingsgevaar opleveren.

**Gevaar:** Gebrek aan bevestiging kan een risico op kantelen veroorzaken.



### WAARSCHUWING:

#### VERSTIKKINGSGEVAAR







-Kleine onderdelen.

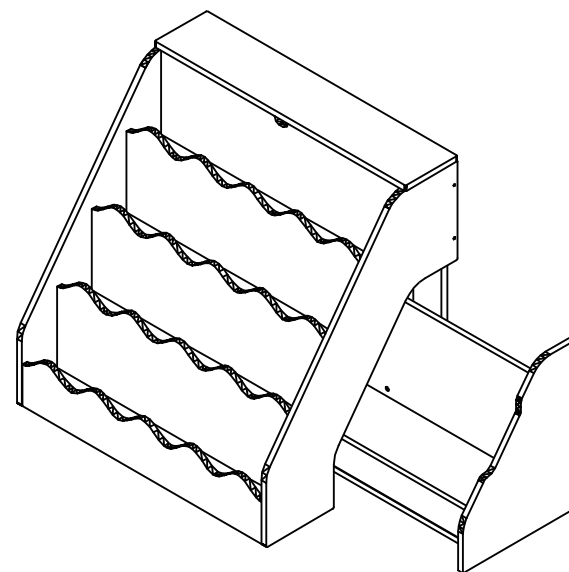

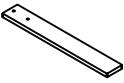

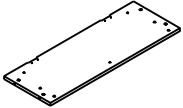
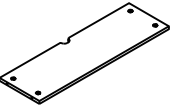
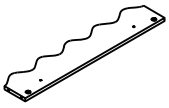
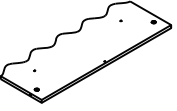
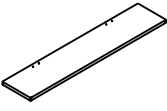
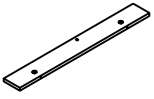
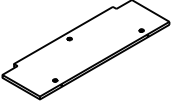

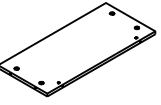
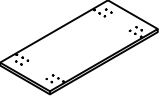

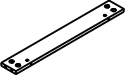



Niet voor kinderen onder de 3 jaar.

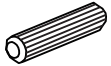
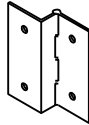

### WAARSCHUWING VOOR MONTAGE

- ⚠ Alleen monteren door volwassenen.
- ⚠ Verwijder alle verpakkingen, scheid en tel alle onderdelen en het beslag.
- ⚠ Lees elke stap zorgvuldig door en volg de juiste volgorde.
- ⚠ We raden aan om, waar mogelijk, alle onderdelen in de buurt van de plek waar ze gebruikt zullen worden te monteren, om onnodige verplaatsing van het product eenmaal gemonteerd te voorkomen.
- ⚠ Zorg voor een veilig oppervlak tijdens de installatie en plaats het product altijd op een vlakke, stabiele en stevige ondergrond.



① x1 	② x2 	③ x1 
④ x1 	⑤ x1 	⑥ x1 
⑦ x3 	⑧ x1 	⑨ x3 
⑩ x1 	⑪ x1 	⑫ x1 
⑬ x1 	⑭ x1 	⑮ x1 

A x29 	B x11 	C x29 
D x4 	E x16 	F x2 
G x2 	H x4 	I x2 
J x2 	K x2 	L x4 
M x2 	N x2 	O x2 

P	x2	Q	x8
			

**1**

Cx12

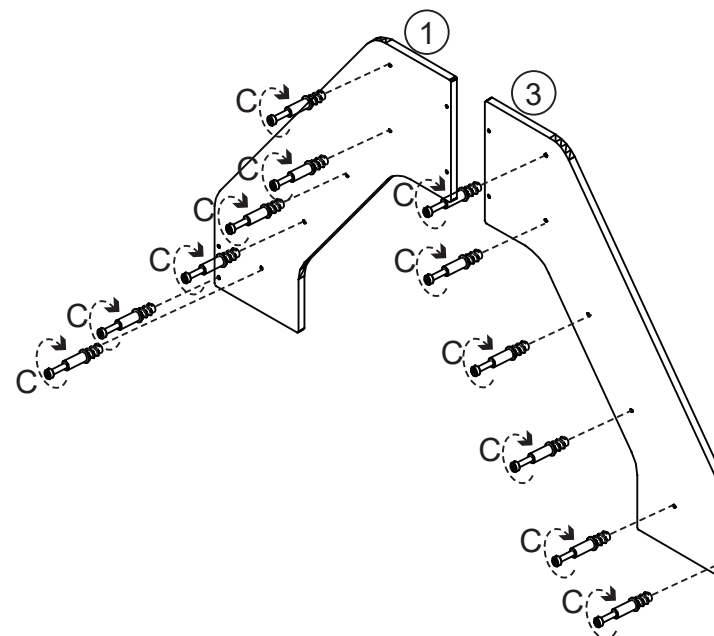

Secure Board 3 and 1 with Hardware C.

/Befestigen Sie die Platten 3 und 1 mit den Befestigungselementen C.

/Fixez les planches 3 et 1 avec le matériel C.

/Fije los tableros 3 y 1 con los accesorios C.

/Fissare i pannelli 3 e 1 con accessori C.

/Przymocuj płytę 3 i 1 za pomocą elementu montażowego C.

/Bevestig plaat 3 en 1 met bevestigingsmateriaal C.

**2**

Cx4

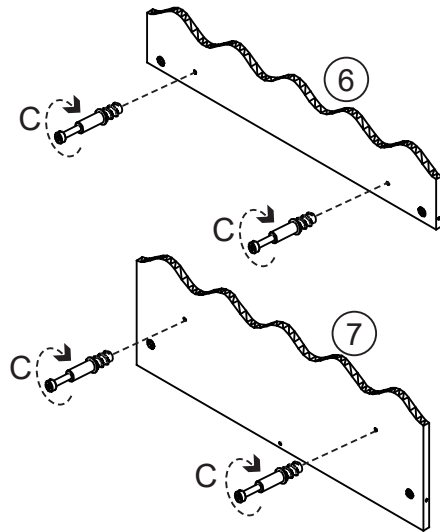

Secure Boards 6 and 7 with Hardware C.

/Befestigen Sie die Platten 6 und 7 mit den Befestigungselementen C.

/Fixez les planches 6 et 7 avec le matériel C.

/Fije los tableros 6 y 7 con los accesorios C.

/Fissare i pannelli 6 e 7 con accessori C.

/Przymocuj płyty 6 i 7 za pomocą elementu montażowego C.

/Bevestig platen 6 en 7 met bevestigingsmateriaal C.

**3**

Cx4

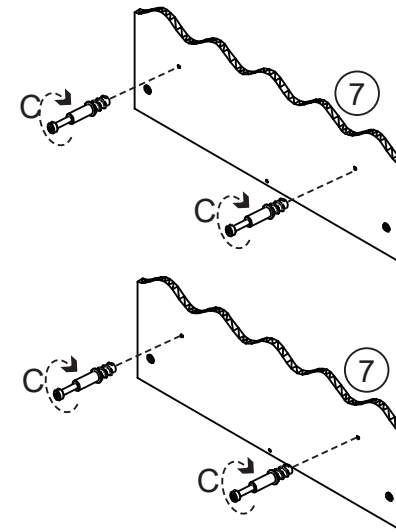

Secure Board 7 with Hardware C.

/Befestigen Sie die Platte 7 mit den Befestigungselementen C.

/Fixez la planche 7 avec le matériel C.

/Fije el tablero 7 con los accesorios C.

/Fissare il pannello 7 con accessori C.

/Przymocuj płytę 7 za pomocą elementu montażowego C.

/Bevestig plaat 7 met bevestigingsmateriaal C.

**4**

Ax8

Bx3

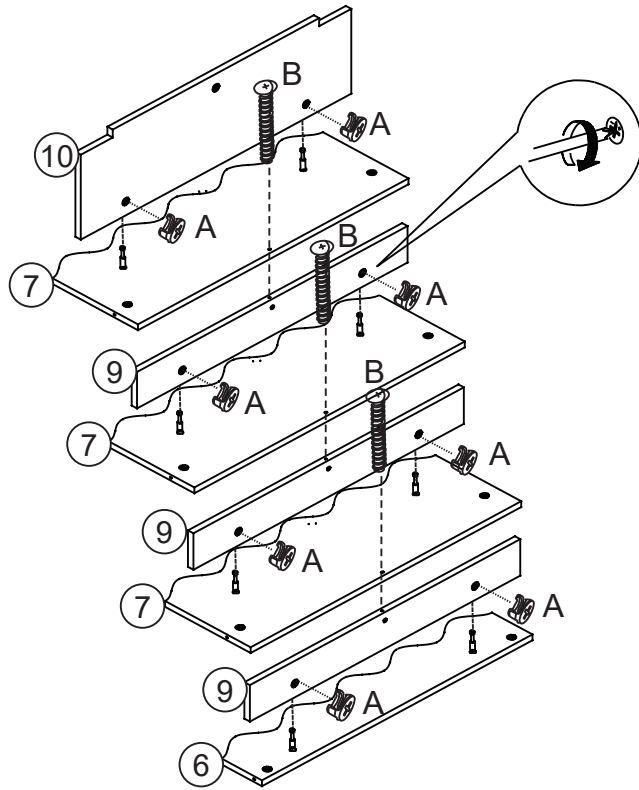

/Fixez les planches 6 et 7 aux planches 9 et 10 avec le matériel A. En même temps, fixez la planche 7 à la planche 9 avec le matériel B.

/Fije los tableros 6 y 7 a los tableros 9 y 10 con los accesorios A. Al mismo tiempo, fije el tablero 7 al tablero 9 con los accesorios B.

/Fissare i pannelli 6 e 7 ai pannelli 9 e 10 con accessori A. Allo stesso tempo, fissare il pannello 7 al pannello 9 con accessori B.

/Przymocuj płyty 6 i 7 do płyt 9 i 10 za pomocą elementu montażowego A. Jednocześnie przymocuj płytę 7 do płyty 9 za pomocą elementu montażowego B.

/Bevestig platen 6 en 7 aan platen 9 en 10 met bevestigingsmateriaal A. Bevestig tegelijkertijd plaat 7 aan plaat 9 met bevestigingsmateriaal B.

Secure Boards 6 and 7 to Boards 9 and 10 with Hardware A. Simultaneously, secure Board 7 to Board 9 with Hardware B.

/Befestigen Sie die Platten 6 und 7 mit den Befestigungselementen A an den Platten 9 und 10. Befestigen Sie gleichzeitig die Platte 7 mit den Befestigungselementen B an der Platte 9.

**5**

Ax6 Fx1

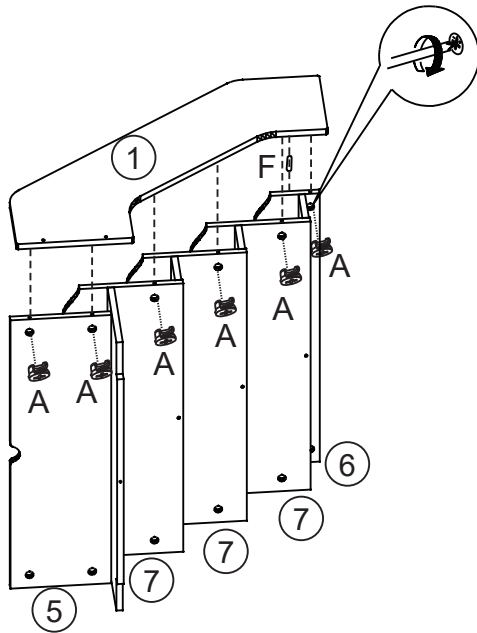

Secure Board 1 to Boards 5, 6, and 7 with Hardware A.

/Befestigen Sie Platte 1 mit Befestigungsmaterial A an den Platten 5, 6 und 7.

/Fixez la planche 1 aux planches 5, 6 et 7 avec le matériel A.

/Fije el tablero 1 a los tableros 5, 6 y 7 con los accesorios A.

/Fissare il pannello 1 ai pannelli 5, 6 e 7 con accessori A.

/Przymocuj płytę 1 do płyt 5, 6 i 7 za pomocą elementu montażowego A.

/Bevestig plaat 1 aan platen 5, 6 en 7 met bevestigingsmateriaal A.

**6**

Ax6 Fx1

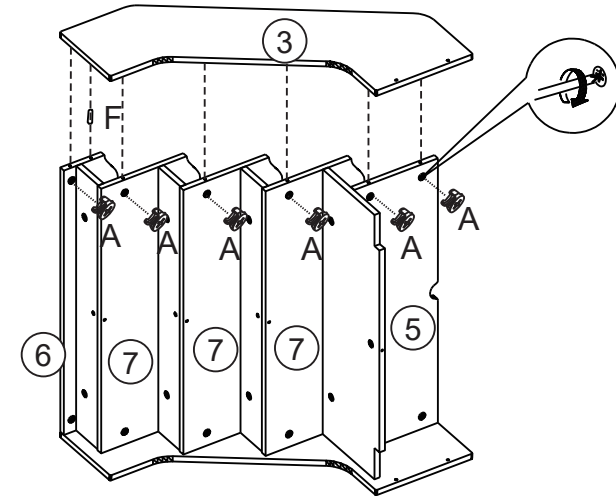

Secure Board 3 to Boards 5, 6, and 7 respectively with Hardware A.

/Befestigen Sie Platte 3 mit Befestigungsmaterial A jeweils an den Platten 5, 6 und 7.

/Fixez la planche 3 respectivement aux planches 5, 6 et 7 avec le matériel A.

/Fije el tablero 3 a los tableros 5, 6 y 7 respectivamente con los accesorios A.

/Fissare il pannello 3 ai pannelli 5, 6 e 7 rispettivamente con accessori A.

/Przymocuj płytę 3 do płyt 5, 6 i 7 odpowiednio za pomocą elementu montażowego A.

/Bevestig plaat 3 aan platen 5, 6 en 7 met bevestigingsmateriaal A.

**7**

Dx4

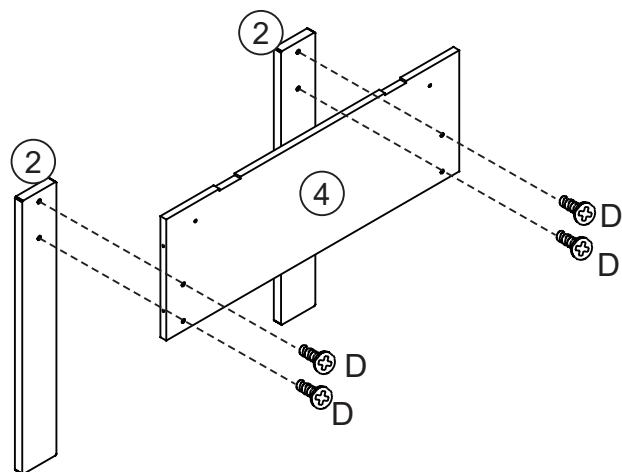

Secure Board 2 to Board 4 with Hardware D.

/Befestigen Sie Platte 2 mit Befestigungselement D an Platte 4.

/Fixez la planche 2 à la planche 4 avec le matériel D.

/Fije el tablero 2 al tablero 4 con los accesorios D.

/Fissare il pannello 2 al pannello 4 con accessori D.

/Przymocuj płytę 2 do płyty 4 za pomocą elementu montażowego D.

/Bevestig plaat 2 aan plaat 4 met bevestigingsmateriaal D.

**8**

Cx1 Jx2 Kx2 Lx4 Nx2

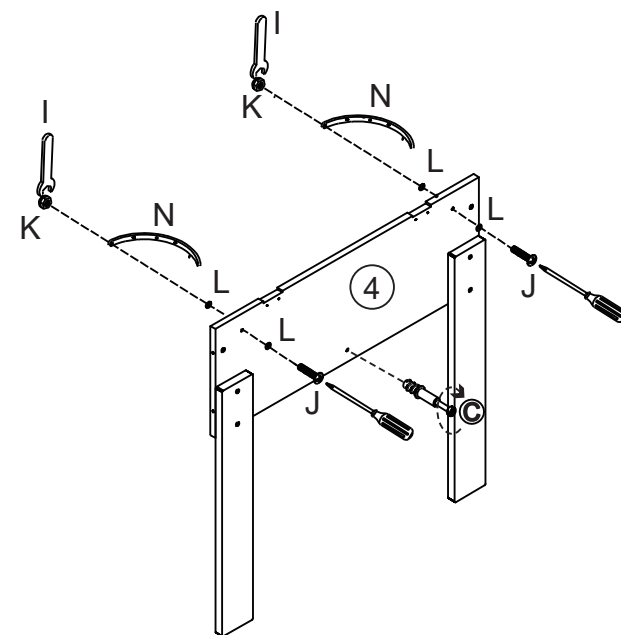

Secure Board 4 with Hardware C, J, K, L, and N.

/Befestigen Sie Platte 4 mit den Befestigungselementen C, J, K, L und N.

/Fixez la planche 4 avec les matériaux C, J, K, L et N.

/Fije el tablero 4 con los accesorios C, J, K, L y N.

/Fissare il pannello 4 con accessori C, J, K, L e N.

/Przymocuj płytę 4 za pomocą elementów montażowych C, J, K, L i N.

/Bevestig plaat 4 met bevestigingsmateriaal C, J, K, L en N.

**9**

Gx2 Qx8

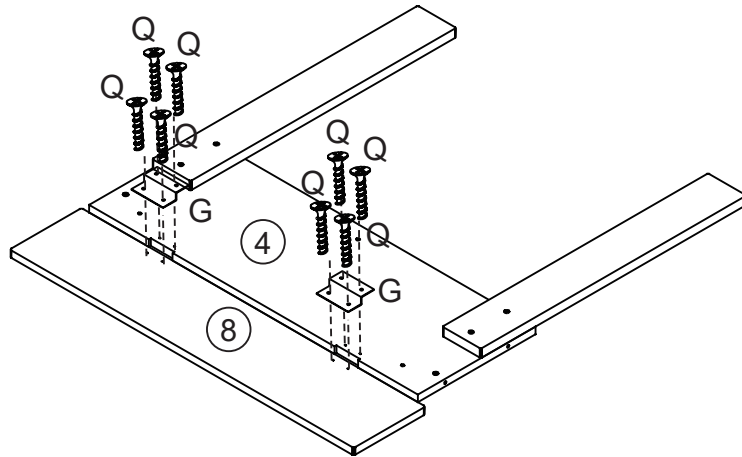

Secure Boards 4 and 8 to Accessory G with Hardware Q.

/Befestigen Sie die Platten 4 und 8 mit dem Befestigungselement Q an Zubehörteil G.

/Fixez les planches 4 et 8 à l'accessoire G avec le matériel Q.

/Fije los tableros 4 y 8 a las piezas G con los accesorios Q.

/Fissare i pannelli 4 e 8 ai pezzi G con accessori Q.

/Przymocuj płyty 4 i 8 do akcesorium G za pomocą elementu montażowego Q.

/Bevestig de kaarten 4 en 8 aan accessoire G met hardware Q.

**10**

Ax1

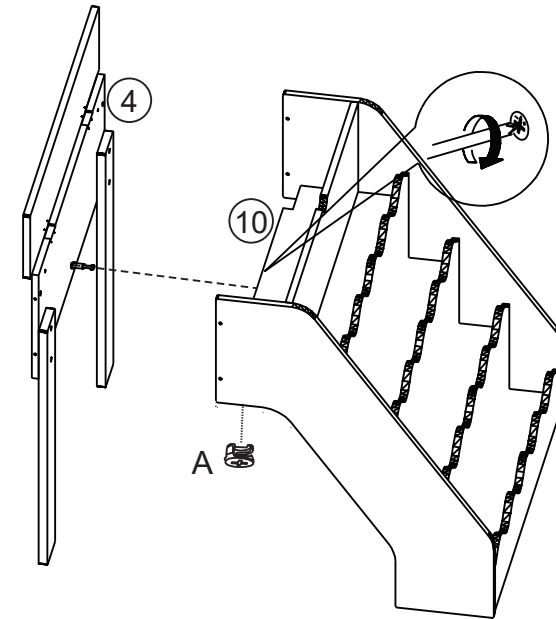

Secure Board 4 to Board 10 with Hardware A.

/Befestigen Sie Platte 4 mit dem Befestigungselement A an Platte 10.

/Fixez la planche 4 à la planche 10 avec le matériel A.

/Fije el tablero 4 al tablero 10 con el accesorio A.

/Fissare il pannello 4 al pannello 10 con accessori A.

/Przymocuj płytę 4 do płyty 10 za pomocą elementu montażowego A.

/Bevestig kaart 4 aan kaart 10 met hardware A.

**11**

Bx4

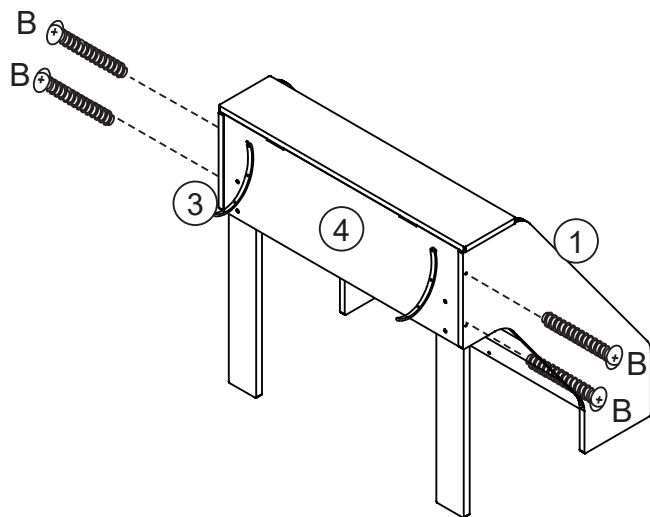

Secure Board 4 to Boards 1 and 3 with Hardware B.

/Befestigen Sie Platte 4 mit dem Befestigungselement B an den Platten 1 und 3.

/Fixez la planche 4 respectivement aux planches 1 et 3 avec le matériel B.

/Fije el tablero 4 a los tableros 1 y 3 con los accesorios B.

/Fissare il pannello 4 ai pannelli 1 e 3 con accessori B.

/Przymocuj płytę 4 do płyt 1 i 3 za pomocą elementu montażowego B.

/Bevestig kaart 4 aan de kaarten 1 en 3 met hardware B.

**12**

Cx8

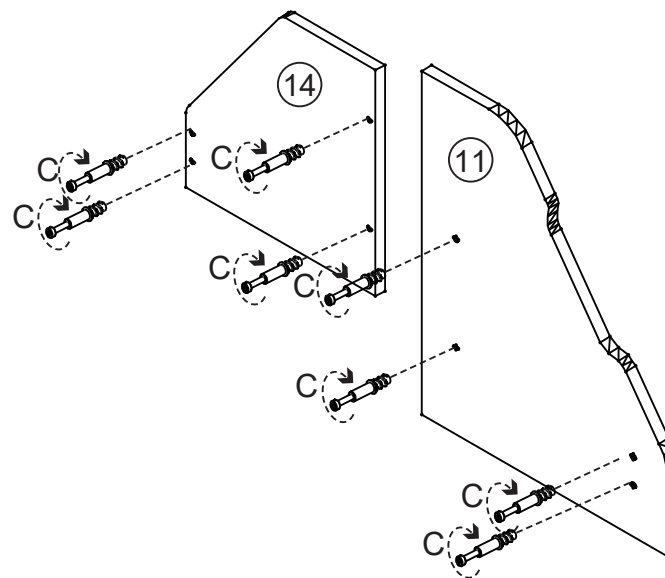

Secure Boards 11 and 14 with Hardware C.

/Befestigen Sie die Platten 11 und 14 mit Befestigungselement C.

/Fixez les planches 11 et 14 avec le matériel C.

/Fije los tableros 11 y 14 con los accesorios C.

/Fissare i pannelli 11 e 14 con accessori C.

/Przymocuj płyty 11 i 14 za pomocą elementu montażowego C.

/Bevestig de kaarten 11 en 14 met hardware C.

**13**

Ex4 Hx16

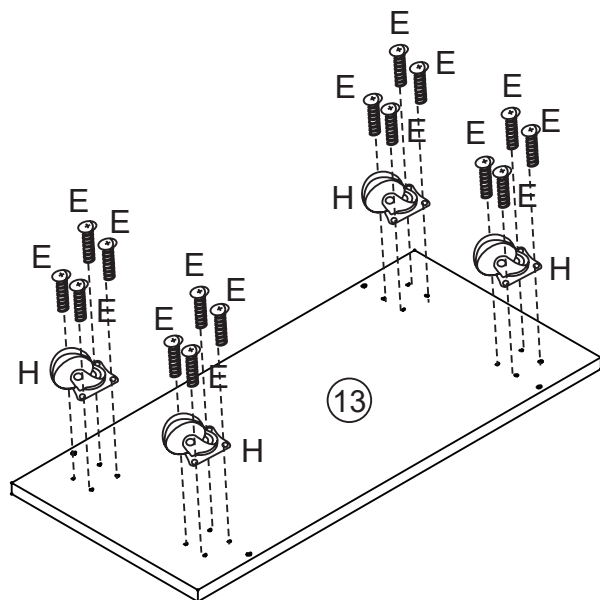

Secure Board 13 to Accessory H with Hardware E.

/Befestigen Sie Platte 13 mit Befestigungselement E an Zubehör H.

/Fixez la planche 13 à l'accessoire H avec le matériel E.

/Fije el tablero 13 a las piezas H con los accesorios E.

/Fissare il pannello 13 ai pezzi H con accessori E.

/Przymocuj płytę 13 do akcesorium H za pomocą elementu montażowego E.

/Bevestig bord 13 aan accessoire H met bevestigingsmateriaal E.

**14**

Bx4

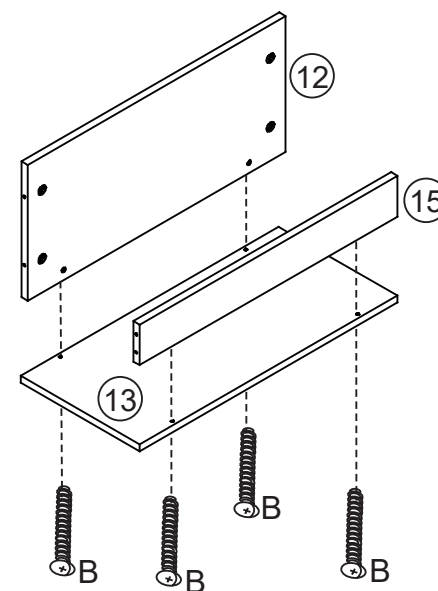

Secure Board 13 to Boards 12 and 15 respectively with Hardware B.

/Befestigen Sie Platte 13 mit Befestigungselement B jeweils an den Platten 12 und 15.

/Fixez la planche 13 respectivement aux planches 12 et 15 avec le matériel B.

/Fije el tablero 13 a los tableros 12 y 15 respectivamente con los accesorios B.

/Fissare il pannello 13 ai pannelli 12 e 15 rispettivamente con accessori B.

/Przymocuj płytę 13 do płyt 12 i 15 odpowiednio za pomocą elementu montażowego B.

/Bevestig bord 13 aan respectievelijk borden 12 en 15 met bevestigingsmateriaal B.

**15**

Hx4 | lx2

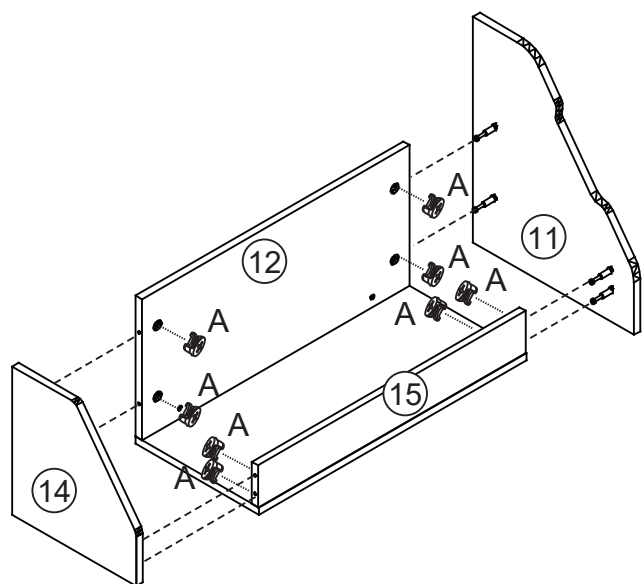
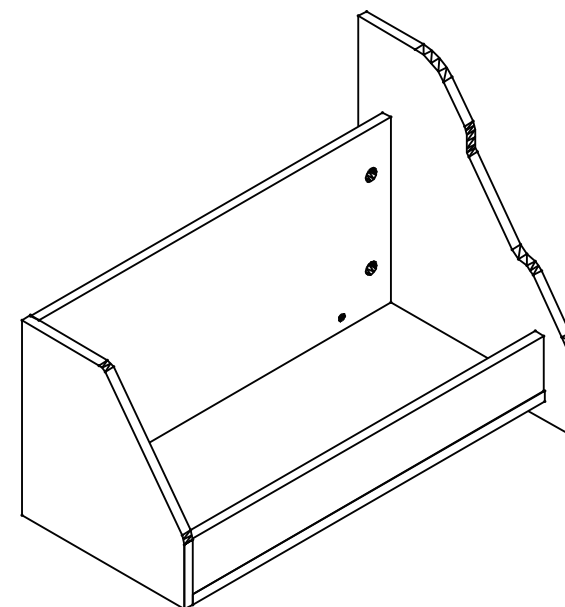
**16**

Secure Boards 11 and 14 to Boards 12 and 15 with Hardware A.

/Befestigen Sie die Platten 11 und 14 mit Befestigungselement A an den Platten 12 und 15.

/Fixez les planches 11 et 14 respectivement aux planches 12 et 15 avec le matériel A.

/Fije los tableros 11 y 14 a los tableros 12 y 15 con los accesorios A.

/Fissare i pannelli 11 e 14 ai pannelli 12 e 15 con accessori A.

/Przymocuj płyty 11 i 14 do płyt 12 i 15 za pomocą elementu montażowego A.

/Bevestig borden 11 en 14 aan borden 12 en 15 met bevestigingsmateriaal A.

