

**USA** office: Fontana    **AUS** office: Truganina    **GBR** office: Ipswich    **ITA** office: Milano    **POL** office: Gdańsk  
**DEU** office: FDS GmbH, Neuer Höltigbaum 36, 22143 Hamburg, Deutschland    **FRA** office: Saint Vigor d'Ymonville

If you're having difficulty, our friendly customer team is always here to help.



USA:cs.us@costway.com	POL:sklep@costway.com
AUS:cs.au@costway.com	DEU:cs.de@costway.com
GBR:cs.uk@costway.com	FRA:cs.fr@costway.com
ITA:cs.it@costway.com	ESP:cs.es@costway.com

Inflatable Bounce House  
Aufblasbare Hüpfburg  
Chateau Gonflable  
Castillo Hinchable  
Castello Gonfiabile  
Nadmuchiwany zamek

**NP11023**

THIS INSTRUCTION BOOKLET CONTAINS **IMPORTANT** SAFETY INFORMATION. PLEASE READ AND KEEP FOR FUTURE REFERENCE.

EN



### Before You Start

- ⚠ Please read all instructions carefully.
- ⚠ Retain instructions for future reference.
- ⚠ Separate and count all parts and hardware.
- ⚠ Read through each step carefully and follow the proper order.
- ⚠ We recommend that, where possible, all items are assembled near to the area in which they will be placed in use, to avoid moving the product unnecessarily once assembled.
- ⚠ Always place the product on a flat, steady and stable surface.
- ⚠ Keep all small parts and packaging materials for this product away from babies and children as they potentially pose a serious choking hazard.

DE



### Vor dem Beginnen

- ⚠ Bitte lesen Sie alle Anweisungen sorgfältig durch.
- ⚠ Bewahren Sie die Anweisungen zum zukünftigen Verwendung auf.
- ⚠ Überprüfen Sie, ob alle Teile und Zubehörteile vorhanden sind.
- ⚠ Lesen Sie jeden Schritt sorgfältig durch und befolgen Sie die richtige Reihenfolge.
- ⚠ Wir empfehlen, alle Teile möglichst in der Nähe des Aufstellungsortes zu montieren, um unnötige Bewegungen nach der Montage zu vermeiden.
- ⚠ Stellen Sie den Artikel immer auf eine ebene, feste und stabile Fläche.
- ⚠ Halten Sie alle kleinen Teile und Verpackungsmaterialien fern von Babys und Kindern, ansonsten besteht Erstickungsgefahr.

FR



### Avant de Commencer

- ⚠ Veuillez lire attentivement toutes les instructions.
- ⚠ Conservez les instructions pour vous y référer ultérieurement.
- ⚠ Vérifiez toutes les pièces et les accessoires.
- ⚠ Lisez attentivement chaque étape et suivez l'ordre correct.
- ⚠ Nous recommandons que, dans la mesure du possible, tous les produits soient assemblés à proximité de la zone où ils seront utilisés, afin d'éviter tout déplacement inutile du produit une fois assemblé.
- ⚠ Placez toujours le produit sur une surface plane et stable.
- ⚠ Conservez toutes les petites pièces de ce produit et les matériaux d'emballage hors de portée des bébés et des enfants, car ils pourraient présenter un risque d'étouffement.

ES



### Antes de Empezar

- ⚠ Lea atentamente todas las instrucciones.
- ⚠ Conserve las instrucciones para futuras consultas.
- ⚠ Separe y cuente todas las piezas y los accesorios.
- ⚠ Lea detenidamente cada paso y siga el orden correcto.
- ⚠ Recomendamos que, siempre que sea posible, todos los elementos se monten cerca de la zona en la que se van a utilizar, para evitar mover el producto innecesariamente una vez montado.
- ⚠ Coloque siempre el producto sobre una superficie plana, estable y firme.
- ⚠ Mantenga todas las piezas pequeñas y los materiales de embalaje de este producto lejos de los bebés y los niños, ya que pueden representar un grave riesgo de asfixia.

IT



## Prima di Iniziare

- ⚠ Si prega di leggere attentamente tutte le istruzioni.
- ⚠ Conservare le istruzioni per riferimento futuro.
- ⚠ Separare e contare tutte le parti e gli accessori.
- ⚠ Leggere attentamente ogni passo e seguire l'ordine corretto.
- ⚠ Si consiglia, ove possibile, di assemblare tutti gli articoli vicino alla zona in cui verranno posti in uso, per evitare di spostare inutilmente il prodotto una volta assemblato.
- ⚠ Posizionare sempre il prodotto su una superficie piana, stabile.
- ⚠ Tenere tutte le piccole parti e i materiali di imballaggio di questo prodotto lontano dalla portata di neonati e bambini, in quanto possono costituire un serio pericolo di soffocamento.

PL



## Zanim Zaczniez

- ⚠ Zapoznaj się z instrukcją.
- ⚠ Zachowaj instrukcję do wglądu.
- ⚠ Posortuj części i upewnij się, że zestaw jest kompletny.
- ⚠ Zapoznaj się ze sposobem montażu i postępuj zgodnie z instrukcją.
- ⚠ Zalecamy, aby montaż odbywał się możliwie najbliżej miejsca docelowego położenia produktu, aby uniknąć niepotrzebnego przesuwania.
- ⚠ Upewnij się, że produkt znajdzie się na płaskiej i stabilnej powierzchni.
- ⚠ Upewnij się, że materiały wykorzystane podczas pakowania produktu oraz jego elementy znajdują się poza zasięgiem dzieci, gdyż stwarzają potencjalne ryzyko zadławienia.



## WARNINGS

EN

**Attention:** Only for domestic use and outdoor use.

**Attention:** The product is only suitable for 3-10 years old.

**Attention:** Maximum total weight limit 200lbs. Maximum individual weight limit 100lbs.

**Danger:** Keep all small parts and packaging materials for this product away from babies and children, otherwise they may pose a choking hazard.

**Danger:** Lack of attachment may cause a risk of tipping or falling hazard.

## GENERAL WARNINGS

- The product must be installed and used under the supervision of an adult.
- Read through each step carefully and follow the proper order.
- Remove all packaging, separate and count all parts and hardware.
- Please ensure that all parts are correctly installed, incorrect installation can lead to a danger.
- We recommend that, where possible, all items be assembled near the area in which they will be placed in use, to avoid moving the product unnecessarily once assembled.
- Ensure a secure surface during installation, and place the product always on a flat, steady and stable surface.
- Please check and maintain it regularly, and the most important part needs to be suspended, fixed, or anchored to the ground.

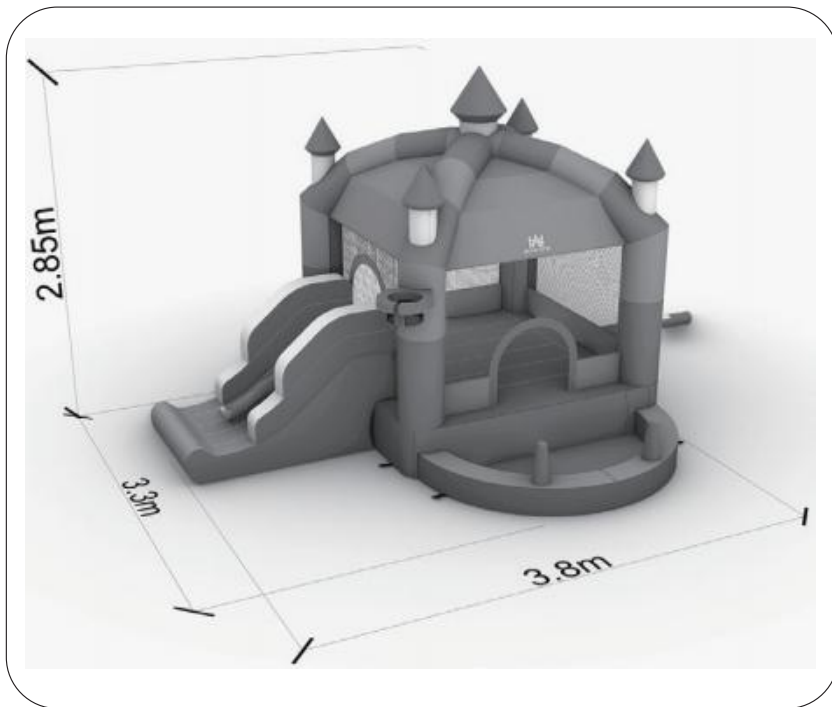

Inflatable Bounce House  
Age range: 3-10 years old

### **⚠ IMPORTANT**

Please read all instructions carefully before installation and save the instructions for future reference. For your child's safety, please follow all the rules. Failure to follow these instructions may result in serious injury or death.

### **⚠ WARNING**

This product can only be inflated or deflated by a competent adult. Follow all instructions provided.

### **⚠ Safety Warning: Assembly**

1. Installation must be carried out by a competent adult.
2. Only suitable for soft soil, do not place it on concrete, asphalt, wood or other hard surfaces. Carpeting hard floors may not prevent injuries. Falling on hard surfaces can result in head or other serious injuries.
3. Cannot be used for rental or commercial purposes. For family use & outdoors use.
4. This product is heavy, please be careful when using it.
5. The product should not be dragged across concrete pavements or other rough surfaces.
6. Keep the product away from fire and flames.
7. Do not install the product in windy or rainy conditions.
8. The slide should not face the sun as this can make children dizzy while using the product.
9. Should be placed on flat ground, if placed on inclined ground may occur toppling.
10. Place the product on a soft ground at least 6.6 ft away from any other objects (such as fences, trees, water sources, hanging branches, clotheslines or wires). Make sure that the area around the product is safe. Check whether there are sharp objects on the ground.
11. Electric wires must not be passed under the product.
12. Keep the blower (air pump) and power cord away from children and water. Place the blower (air pump) where it will not inhale dust or leaves.
13. Note: During use, the blower (air pump) should remain on and continue to inflate. Since the product is kept inflated by a constant air flow, air leakage from the joint is normal and necessary, so the product will not over-expand.

## Assembly Instruction

1. Unfold the product in its entirety as the picture shows.



Take out the product



Roll the product and expand it



Open the product



product the product

2. Place the blower (air pump) where it will not inhale dust or leaves, and keep the blower (air pump) and power cord away from children and water. Note: Please make sure that the power supply is safe and reliable. During use, the blower (air pump) should

remain on and continue to inflate. After stretching the air pipe, position the blower (air pump) at the end of the air pipe. Wind one end of the tube around the blower (air pump), blow out the air after tying. The inflation tube should be straight and not twisted. If necessary, adjust the position of the blower (air pump). Then use ground piles to firmly fix the blower (air pump) on the ground.

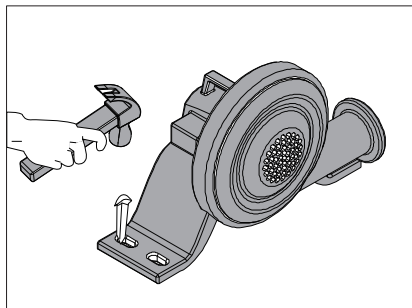
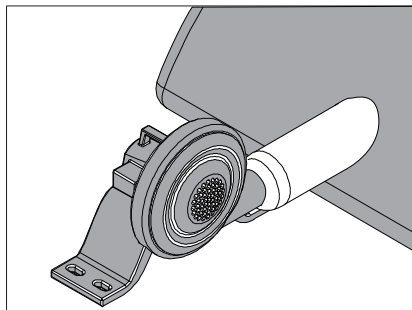

3. Please fix the product correctly, and be sure to fix the product with ground stakes before use. In order to prevent overturning during the game, please push the pile firmly into the ground, and regularly check whether the ground pile is firm. Ground piles should be flush with the ground or buried in the ground to reduce the risk of tripping.

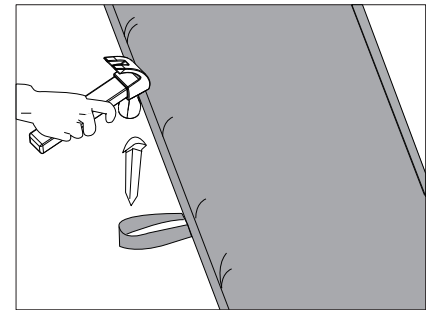
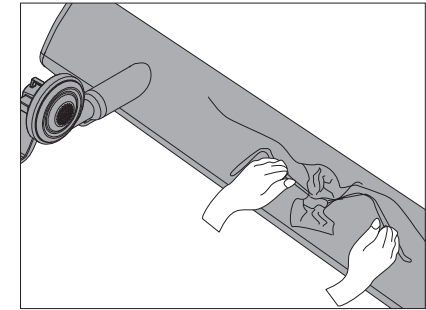

Please ensure that the product is fully inflated before children enter the playground. Using this product when inflated or excessively deflated may cause product instability and may cause serious injury. Since the product is kept inflated by a constant air flow, air leakage from the joint is normal and necessary, so the product will not over-expand.

## Maintenance Instruction



Wrong



Right

The product shall be accompanied by maintenance instructions that draw attention to the need for regular inspection and maintenance of major components (beams, hangers, anchors, etc.) and that if these inspections are not carried out, the product may tip over or otherwise become a hazard. Sometimes maintenance instructions should also include the following recommendations, noting that it is especially important to follow these recommendations at the beginning of each season and at regular intervals during the season of use:

Outdoor products are easy to wear and require proper maintenance. When the fabric is found to be invalid, fragile or damaged, it must be repaired in time, and the provided patch can be used to repair it. To repair, deflate thoroughly and make sure that the surface is dry. Cut the patch to fit the patch. Apply glue on both the repair patch and the damaged surface, let the glue dry for 30 seconds, and then stick the patch on the surface. Allow to dry at least 4 hours before using. Store the product and blower in a dry environment when not in use.

To prevent overturning or other hazards, the product and all its anchorage points should be inspected regularly before and during use, and re-fixed appropriately to ensure that they remain safely on the ground during outdoor use.

To prevent overturning or other hazards, the product should be checked regularly for potential unsafe conditions, especially the beginning of each season and regular intervals during the seasons, such as damage to the power cord, plug, casing or parts. If such damage is found, the product should not be used until it is properly repaired.

## Disassembly Instructions

1. Make sure that after all children leave the product, turn off the blower (air pump), remove the inflation tube, unplug the power cord of the blower (air pump), remove the ground pile, and store the blower (air pump) in a dry place for future use. When the product is not in use, do not put the product and the blower (air pump) in the rain.
2. After discharging the air completely, fold the product for storage.

## Safety Warning



3-10  
years

Age range



Maximum of 2  
children



100lbs

Weight of each  
child must not  
exceed 100lbs



200lbs

Maximum  
weight of all  
children is  
200lbs

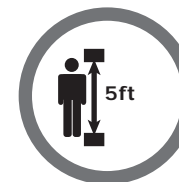

5ft

Maximum  
height of child  
is 5ft

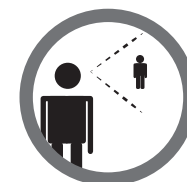

Children must  
be under the  
supervision of  
adult at all  
times



Sharp objects are prohibited



Shoes and glasses are prohibited



No eating or drinking in this area



Prohibit head down sliding



Prohibit to flip



No playing



Do not use on rainy days



Do not use in windy weather



Do not let children touch the fan or power cord



Must be secured with ground piles

## Disassembly Instructions

1. Failure to follow the instructions may cause serious injury.
2. The product is heavy, so be careful when handling the product.
3. Must be installed and removed by adult.
4. Do not install, use or expose the product under any adverse outdoor weather conditions, such as, but not limited to: rain, lightning, hail, snow, strong wind.
5. Keep away from fire and keep the fabric away from all flames and fire sources.
6. Keep the area around the product clean, remove debris and prevent slipping.
7. It must be fully inflated before children enter. If you don't do this, the product will be unstable and there may be a risk of serious injury.
8. To prevent overturning or other hazards, the product and all its anchorage points should be inspected regularly before and during use, and re-fixed appropriately to ensure that they remain safely on the ground during outdoor use.
9. Before and during use, check the air loss. If the product starts to deflate, please take away all children and check if the power cord is disconnected or if there is a power failure.
10. The product should be checked regularly for potential unsafe conditions, such as damage to the power cord, plug, casing or parts. If such damage is found, the product should not be used until it is properly repaired.

11. Don't let the product inflate overnight.
12. In order to avoid injury, competent adult supervision is required at all times to guide children, and children should be instructed to use this product correctly.
13. Please keep children and pets away from the blower (air pump), do not insert fingers, toes, foreign objects, etc. into the blower, otherwise it may cause injury.
14. Children must take off helmets, headgear, shoes and glasses, and take out any sharp objects from their pockets, as they may pierce the surface.
15. In order to ensure safety, it is necessary to wear socks, long sleeves, and long pants when playing on this product. Inappropriate activities are not allowed.
16. Do not jump off the slide. Slide forward with your feet pointing at the slide, not your head first, to avoid the risk of serious injury or death.
17. If it gets wet, don't let children play on it, dry it thoroughly before use.
18. Don't eat in the play area.
19. Only 2 children are allowed to play at most, and the weight of each child must not exceed 100lbs.



DE

## ACHTUNGEN

**Achtung:** Nur für den Hausgebrauch und die Verwendung im Freien.

**Achtung:** Das Produkt ist nur für Kinder von 3-10 Jahren geeignet.

**Achtung:** Max: Maximal zulässiges Gesamtgewicht 90kg. Maximal zulässiges Einzelgewicht 45kg.

**Gefahr:** Halten Sie alle Kleinteile und Verpackungsmaterialien für dieses Produkt von Babys und Kindern fern, da sie sonst eine Erstickengefahr darstellen können.

**Gefahr:** Bei fehlender Befestigung besteht Kipp- oder Sturzgefahr.

## ALLGEMEINE WARNHINWEISE

- Das Produkt muss unter der Aufsicht eines Erwachsenen installiert und verwendet werden. eines Erwachsenen.
- Lesen Sie jeden Schritt sorgfältig durch und befolgen Sie die richtige Reihenfolge.
- Entfernen Sie alle Verpackungen, trennen und zählen Sie alle Teile und Hardware.
- Achten Sie auf die korrekte Montage aller Teile, ein falscher Einbau kann zu einer Gefahr führen.
- Wir empfehlen, alle Artikel nach Möglichkeit in der Nähe des Bereichs zu montieren, in dem sie verwendet werden sollen, um zu vermeiden, dass das Produkt nach der Montage unnötig bewegt werden muss.
- Achten Sie bei der Installation auf einen sicheren Untergrund, und stellen Sie das Produkt immer auf eine flache, feste und stabile Oberfläche.
- Bitte überprüfen und warten Sie es regelmäßig, und das wichtigste Teil muss aufgehängt, befestigt oder im Boden verankert werden.

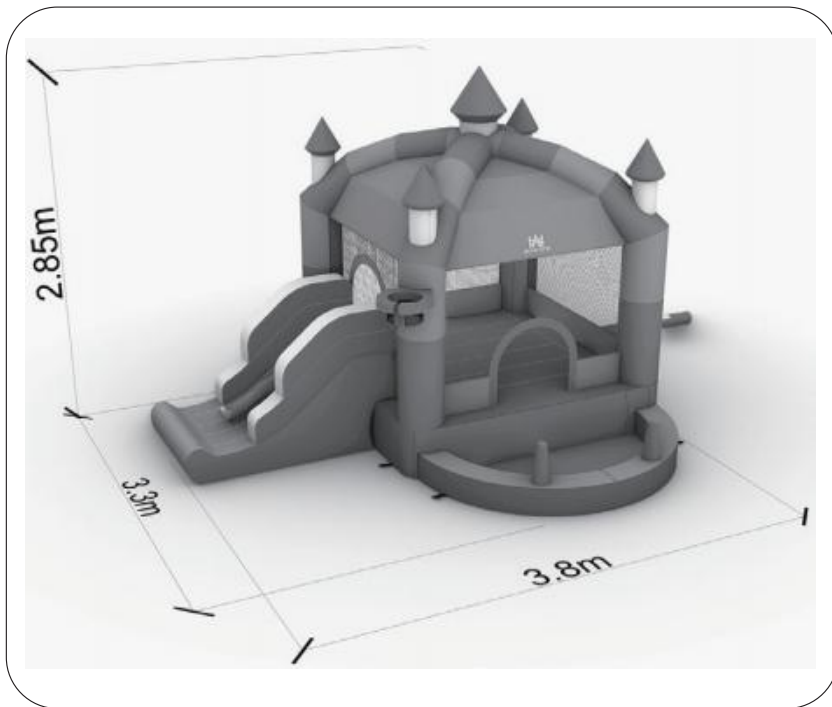

Aufblasbare Hüpfburg  
Geeignetes Alter: 3-10 Jahre alt

**⚠ WICHTIG**

Bitte lesen Sie alle Anweisungen vor der Installation sorgfältig durch und bewahren Sie die Anleitung zum späteren Nachschlagen auf. Zur Sicherheit Ihres Kindes beachten Sie bitte alle Regeln. Die Nichtbeachtung dieser Anleitung kann zu schweren Verletzungen oder zum Tod führen.

**⚠ ACHTUNG**

Dieses Produkt darf nur von einem sachkundigen Erwachsenen aufgeblasen oder entleert werden. Befolgen Sie alle mitgelieferten Anweisungen.

**⚠ Sicherheitshinweis: Montage**

1. Die Installation muss von einem kompetenten Erwachsenen durchgeführt werden.
2. Nur für weiche Böden geeignet, nicht auf Beton, Asphalt, Holz oder anderen harten Oberflächen aufstellen. Das Auslegen von harten Böden mit Teppichboden kann Verletzungen nicht verhindern. Ein Sturz auf harten Oberflächen kann zu Kopf- oder anderen schweren Verletzungen führen.
3. Kann nicht für die Vermietung oder kommerzielle Zwecke verwendet werden. Für den Familiengebrauch und für den Außenbereich.
4. Dieses Produkt ist schwer, bitte seien Sie vorsichtig, wenn Sie es benutzen.
5. Das Produkt sollte nicht über Betonpflaster oder andere raue Oberflächen geschleift werden.
6. Halten Sie das Produkt von Feuer und Flammen fern.
7. Stellen Sie das Produkt nicht bei Wind oder Regen auf.
8. Die Rutsche sollte nicht der Sonne zugewandt sein, da dies die Kinder schwindelig werden können, während sie das Produkt benutzen.
9. Die Rutsche sollte auf einem ebenen Boden aufgestellt werden, wenn sie auf einem schrägen Boden steht, kann sie umkippen.
10. Stellen Sie das Gerät auf einen weichen Boden, der mindestens 201cm von anderen Objekten (wie Zäunen, Bäumen, Wasserquellen, herabhängenden Ästen, Wäscheleinen oder Drähten) entfernt ist. Vergewissern Sie sich, dass der Bereich um das Produkt sicher ist. Prüfen Sie, ob sich scharfe Gegenstände auf dem Boden befinden.
11. Elektrische Leitungen dürfen nicht unter dem Produkt hindurchgeführt werden.
12. Halten Sie das Gebläse (die Luftpumpe) und das Netzkabel von Kindern und Wasser fern. Stellen Sie das Gebläse (die Luftpumpe) so auf, dass kein Staub oder Laub eingeatmet werden kann.
13. **Hinweis:** Während des Gebrauchs sollte das Gebläse (Luftpumpe) eingeschaltet bleiben und sich weiter aufblasen. Da das Produkt durch einen konstanten Luftstrom aufgeblasen wird, ist ein Luftaustritt aus der Verbindung normal und notwendig, damit sich das Produkt nicht übermäßig ausdehnt.

## Montageanleitung

1. Entfalten Sie das Produkt in seiner Gesamtheit, wie das Bild zeigt.



Nehmen das Produkt heraus



Rollen das Produkt und erweitern



Öffnen das Produkt



Erweitern das Produkt vollständig

2. Stellen Sie das Gebläse (die Luftpumpe) so auf, dass es keinen Staub oder Blätter einatmet, und halten Sie das Gebläse (die Luftpumpe) und das Netzkabel von Kindern und Wasser fern. Hinweis: Bitte stellen Sie sicher, dass die Stromversorgung sicher und zuverlässig ist. Während des Gebrauchs sollte das Gebläse (die Luftpumpe) eingeschaltet bleiben und sich weiter aufblasen.

Positionieren Sie das Gebläse (die Luftpumpe) nach dem Dehnen des Luftschlauchs am Ende des Luftschlauchs. Wickeln Sie ein Ende des Schlauchs um das Gebläse (die Luftpumpe) und blasen Sie die Luft nach dem Binden aus. Der Luftschlauch sollte gerade und nicht verdreht sein. Falls erforderlich, die Position des Gebläses (Luftpumpe) anpassen. Verwenden Sie dann Erdpfähle, um das Gebläse (die Luftpumpe) fest auf dem Boden.

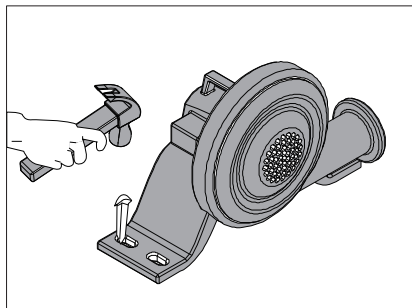
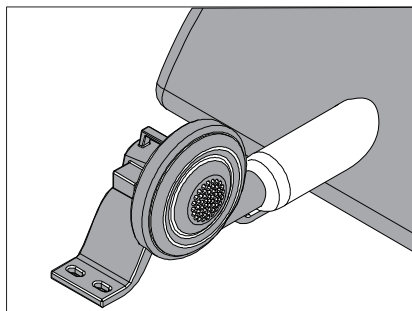

3. Bitte befestigen Sie das Produkt richtig und stellen Sie sicher, dass es vor der Verwendung mit Erdnägeln befestigt wird. Um ein Umkippen während des Spiels zu verhindern, drücken Sie den Pfahl bitte fest in den Boden und überprüfen Sie regelmäßig, ob der Bodenpfahl fest ist. Bodenpfähle sollten bündig mit dem Boden abschließen oder im Boden eingegraben sein, um die Stolpergefahr zu verringern.

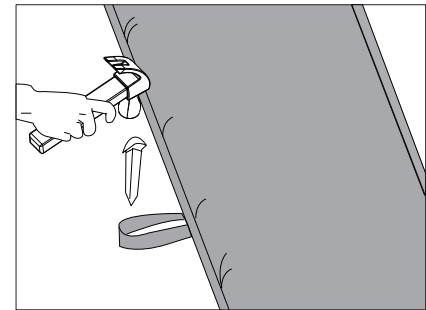
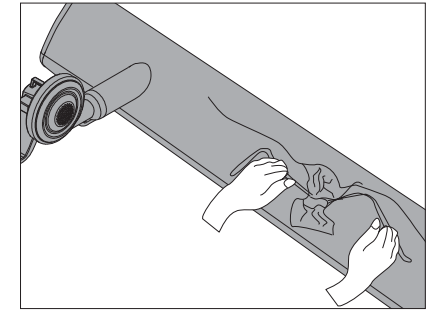

Bitte stellen Sie sicher, dass das Produkt vollständig aufgeblasen ist, bevor Kinder den Spielplatz betreten. Die Verwendung dieses Produkts in aufgeblasenem Zustand oder mit zu wenig Luft kann zur Instabilität des Produkts und zu schweren Verletzungen führen. Da das Produkt durch einen konstanten Luftstrom aufgeblasen gehalten wird, ist ein Luftaustritt aus der Fuge normal und notwendig, damit sich das Produkt nicht übermäßig ausdehnt.

## Anleitung zur Wartung

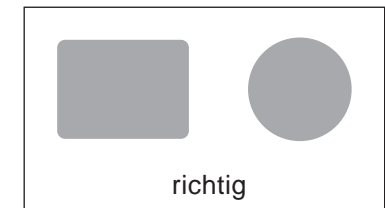
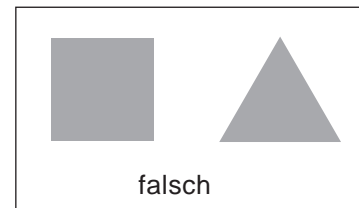

Dem Produkt sind Wartungsanweisungen beizufügen, in denen auf die Notwendigkeit einer regelmäßigen Inspektion und Wartung der wichtigsten Bauteile (Träger, Aufhänger, Verankerungen usw.) hingewiesen wird und darauf, dass das Produkt umkippen oder auf andere Weise zu einer Gefahr werden kann, wenn diese Inspektionen nicht durchgeführt werden. Manchmal sollten die Wartungsanweisungen auch die folgenden Empfehlungen enthalten, wobei darauf hinzuweisen ist, dass es besonders wichtig ist, diese Empfehlungen zu Beginn jeder Saison und in regelmäßigen Abständen während der Nutzungssaison zu befolgen: Produkte für den Außenbereich sind leicht zu verschleifen und erfordern eine angemessene Pflege. Wenn sich herausstellt, dass der Stoff ungültig, zerbrechlich oder beschädigt ist, muss er rechtzeitig repariert werden, und der mitgelieferte Flicker kann zur Reparatur verwendet werden. Zum Reparieren lassen Sie die Luft gründlich ab und stellen Sie sicher, dass die Oberfläche trocken ist. Schneiden Sie den Flicker passend zu. Tragen Sie Klebstoff sowohl auf das Reparaturflicken als auch auf die beschädigte Oberfläche auf, lassen Sie den Klebstoff 30 Sekunden lang trocknen und kleben Sie dann die Flicker auf die Oberfläche. Lassen Sie den Flicker mindestens 4 Stunden lang trocknen, bevor Sie ihn verwenden. Lagern Sie das Produkt und das Gebläse in einer trockenen Umgebung, wenn Sie es nicht benutzen. Um ein Umkippen oder andere Gefahren zu vermeiden, sollten das Produkt und alle seine Verankerungspunkte regelmäßig vor und während der Verwendung überprüft und entsprechend neu befestigt werden, um sicherzustellen, dass sie bei der Verwendung im Freien sicher auf dem Boden bleiben.

Um ein Umkippen oder andere Gefahren zu vermeiden, sollte das Produkt regelmäßig auf mögliche Sicherheitsmängel überprüft werden, insbesondere zu Beginn jeder Saison und in regelmäßigen Abständen während der Saison, wie z. B. Schäden am Netzkabel, Stecker, Gehäuse oder an Teilen. Wenn solche Schäden festgestellt werden, sollte das Produkt nicht verwendet werden, bis es ordnungsgemäß repariert ist.

## Anleitung zur Demontage

1. Vergewissern Sie sich, dass Sie, nachdem alle Kinder das Produkt verlassen haben, das Gebläse (die Luftpumpe) ausschalten, den Aufblasschlauch entfernen, das Netzkabel des Gebläses (der Luftpumpe) ausstecken, den Bodenpfahl entfernen und das Gebläse (die Luftpumpe) an einem trockenen Ort für den zukünftigen Gebrauch aufbewahren. Setzen Sie das Produkt und das Gebläse (die Luftpumpe) nicht in den Regen, wenn es nicht in Gebrauch ist.
2. Nachdem Sie die Luft vollständig abgelassen haben, falten Sie das Produkt zur Lagerung.

## Sicherheitshinweis



Geeignetes Alter



Maximal 2 Kinder



Das Gewicht eines jeden Kind darf nicht 45kg nicht überschreiten



Maximales Gewicht für alle Kinder beträgt 45kg

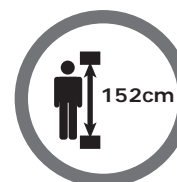

Maximale Größe des Kindes ist 152cm

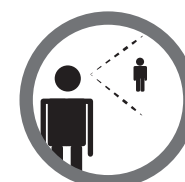

Kinder müssen jederzeit unter der Aufsicht eines Erwachsenen stehen.



Scharfe  
Gegenstände  
sind verboten



Schuhe und  
Brillen sind  
verboten



Essen und  
Trinken in  
diesem Bereich  
verboten



Verbot des  
Rutschens mit  
dem Kopf nach  
unten



Verbot des  
Umkippens



Spielen  
verboten



Nicht an  
Regentagen  
benutzen



Nicht bei  
windigem  
Wetter  
benutzen



Kinder dürfen  
den Ventilator  
oder das  
Netzkabel nicht  
berühren



Muss mit  
Bodenpfählen  
gesichert  
werden

## Anleitung zur Demontage

1. Die Nichtbeachtung der Anweisungen kann zu schweren Verletzungen führen.
2. Das Produkt ist schwer, seien Sie also vorsichtig beim Umgang mit dem Produkt.
3. Muss von einem Erwachsenen installiert und entfernt werden.
4. Das Produkt darf nicht unter ungünstigen Witterungsbedingungen wie Regen, Blitzschlag, Hagel, Schnee oder starkem Wind installiert, verwendet oder ausgesetzt werden.
5. Von Feuer fernhalten und den Stoff von allen Flammen und Feuerquellen fernhalten.
6. Halten Sie den Bereich um das Produkt sauber, entfernen Sie Verschmutzungen und verhindern Sie ein Ausrutschen.
7. Das Produkt muss vollständig aufgeblasen sein, bevor Kinder es betreten. Wenn Sie dies nicht tun, wird das Produkt instabil und es besteht die Gefahr schwerer Verletzungen.
8. Um ein Umkippen oder andere Gefahren zu vermeiden, sollten das Produkt und alle seine Verankerungspunkte regelmäßig vor und während der Benutzung überprüft und in geeigneter Weise neu befestigt werden, um sicherzustellen, dass sie bei der Benutzung im Freien sicher auf dem Boden bleiben.
9. Überprüfen Sie vor und während des Gebrauchs den Luftverlust. Wenn das Produkt anfängt, Luft abzulassen, bringen Sie bitte alle Kinder weg und überprüfen Sie, ob das Netzkabel abgezogen ist oder ein Stromausfall vorliegt.

10. Das Produkt sollte regelmäßig auf mögliche Sicherheitsmängel überprüft werden, wie z. B. Schäden am Netzkabel, Stecker, Gehäuse oder an Teilen. Wenn solche Schäden festgestellt werden, sollte das Gerät nicht benutzt werden, bis es ordnungsgemäß repariert ist.

11. Lassen Sie das Produkt nicht über Nacht aufblasen.

12. Um Verletzungen zu vermeiden, müssen Kinder jederzeit von einem kompetenten Erwachsenen beaufsichtigt werden, der sie anleitet, und sie müssen in der korrekten Verwendung des Produkts unterwiesen werden.

13. Bitte halten Sie Kinder und Haustiere vom Gebläse (Luftpumpe) fern. Stecken Sie keine Finger, Zehen, Fremdkörper usw. in das Gebläse, da es sonst zu Verletzungen kommen kann.

14. Die Kinder müssen Helme, Kopfbedeckungen, Schuhe und Brillen ausziehen und alle scharfen Gegenstände aus ihren Taschen nehmen, da sie die Oberfläche durchstechen können.

15. Um die Sicherheit zu gewährleisten, ist es notwendig, beim Spielen auf diesem Produkt Socken, lange Ärmel und lange Hosen zu tragen. Ungeeignete Aktivitäten sind nicht erlaubt.

16. Springen Sie nicht von der Rutsche. Rutschen Sie mit den Füßen in Richtung Rutsche, nicht mit dem Kopf zuerst, um das Risiko schwerer Verletzungen oder des Todes zu vermeiden.

17. Wenn die Rutsche nass wird, lassen Sie die Kinder nicht darauf spielen, sondern trocknen Sie sie vor der Benutzung gründlich ab.

18. Essen Sie nicht im Spielbereich.

19. Es dürfen höchstens 2 Kinder spielen, und das Gewicht jedes Kindes darf 45kg nicht überschreiten.



## AVERTISSEMENTS

FR

**Attention:** Uniquement pour un usage domestique et à l'extérieur.

**Attention:** Le produit ne convient qu'aux enfants de 3 à 10 ans.

**Attention:** Limite de poids total maximum 90KG. Limite maximale de poids individuel de 45KG.

**Danger:** Gardez toutes les petites pièces et les matériaux d'emballage de ce produit hors de portée des bébés et des enfants, car ils peuvent présenter un risque d'étouffement.

**Danger:** L'absence de fixation peut entraîner un risque de basculement ou de chute.

## AVERTISSEMENTS GÉNÉRAUX

Le produit doit être installé et utilisé sous la surveillance d'un adulte.

Lisez attentivement chaque étape et suivez l'ordre approprié.

Retirez tous les emballages, séparez et comptez toutes les pièces et la quincaillerie.

Veillez à ce que toutes les pièces soient correctement installées, car une installation incorrecte peut présenter un danger.

Nous recommandons, dans la mesure du possible, d'assembler tous les articles à proximité de l'endroit où ils seront utilisés, afin d'éviter de déplacer inutilement le produit une fois assemblé.

Veillez à ce que la surface soit sûre pendant l'installation et placez toujours le produit sur une surface plane, stable et stable.

Vérifiez et entretenez-le régulièrement, et la partie la plus importante doit être suspendue, fixée ou ancrée au sol.

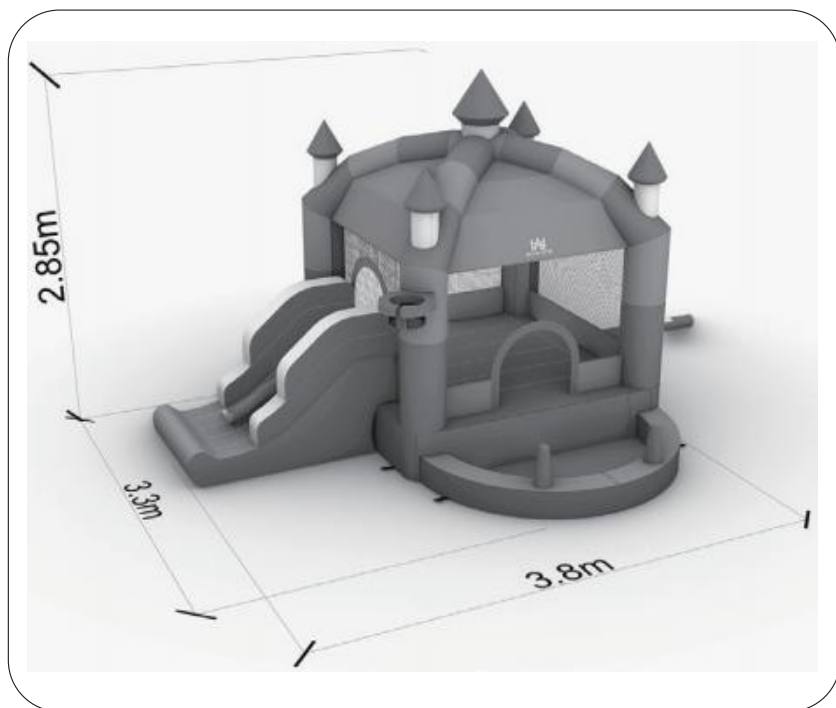

Château Gonflable  
 Âge Approprié: 3-10 ans

**⚠ IMPORTANT**

Veillez lire attentivement toutes les instructions avant l'installation et conservez-les pour vous y référer ultérieurement. Pour la sécurité de votre enfant, veuillez respecter toutes les règles. Le non-respect de ces instructions peut entraîner des blessures graves, voire mortelles.

**⚠ AVERTISSEMENT**

Ce produit ne peut être gonflé ou dégonflé que par un adulte compétent. Suivez toutes les instructions fournies.

**⚠ Avertissement de sécurité: Assemblage**

1. L'installation doit être effectuée par un adulte compétent.
2. Ne le placez pas sur du béton, de l'asphalte, du bois ou d'autres surfaces dures. La pose d'une moquette sur un sol dur ne permet pas d'éviter les blessures. Une chute sur une surface dure peut entraîner des blessures à la tête ou d'autres blessures graves.
3. Ne peut être utilisé à des fins locatives ou commerciales. Pour un usage familial et à l'extérieur.
4. Ce produit est lourd, faites attention lorsque vous l'utilisez.
5. Le produit ne doit pas être traîné sur des trottoirs en béton ou d'autres surfaces rugueuses.
6. Tenez le produit à l'écart du feu et des flammes.
7. N'installez pas le produit dans des conditions venteuses ou pluvieuses.
8. Le toboggan ne doit pas être orienté vers le soleil, car cela peut provoquer des vertiges chez les enfants lorsqu'ils utilisent le produit.
9. Le toboggan doit être placé sur un sol plat ; s'il est placé sur un sol incliné, il risque de basculer.
10. Placez le produit sur un sol souple, à une distance d'au moins 201 cm de tout autre objet (clôtures, arbres, sources d'eau, branches pendantes, cordes à linge ou fils électriques). Assurez-vous que la zone autour du produit est sûre. Vérifiez qu'il n'y a pas d'objets pointus sur le sol.
11. Les fils électriques ne doivent pas passer sous le produit.
12. Tenez le ventilateur (pompe à air) et le cordon d'alimentation à l'écart des enfants et de l'eau. Placez la soufflerie (pompe à air) à un endroit où elle ne risque pas d'inhaler de la poussière ou des feuilles.
13. **Remarque:** Pendant l'utilisation, la soufflerie (pompe à air) doit rester en marche et continuer à se gonfler. Comme le produit est maintenu gonflé par un flux d'air constant, la fuite d'air de l'articulation est normale et nécessaire, afin que le produit ne se dilate pas excessivement.

## Instructions d'Assemblage

1. Dépliez le produit dans son intégralité, comme le montre l'image.



Sortez le produit



Roulez le produit et déployez-le



Ouvrez le produit



Déployez complètement le produit

Placez le souffleur (la pompe à air) dans un endroit où il ne risque pas d'inhaler de la poussière ou des feuilles, et tenez le souffleur (la pompe à air) et le cordon d'alimentation à l'écart des enfants et de l'eau. Remarque: assurez-vous que l'alimentation électrique est sûre et fiable. Pendant l'utilisation, la soufflerie (pompe à air) doit rester allumée et continuer à

gonfler. Après avoir étiré le tuyau d'air, placez la soufflerie (pompe à air) à l'extrémité du tuyau d'air. Enroulez une extrémité de la chambre à air autour de la soufflerie (pompe à air) et expulsez l'air après l'avoir attachée. Le tuyau de gonflage doit être droit et non tordu. Si nécessaire, ajustez la position du ventilateur (pompe à air). Utilisez ensuite des pieux pour fixer fermement le gonfleur (pompe à air) au sol.

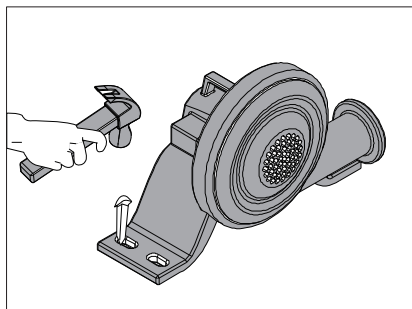
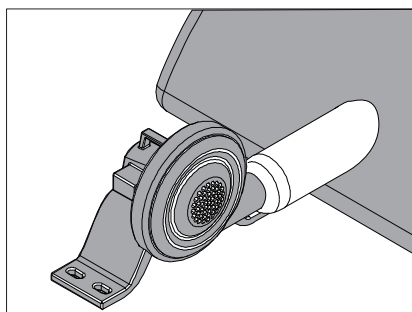

3. Fixez correctement le produit et veillez à le fixer à l'aide de piquets de terre avant de l'utiliser. Afin d'éviter tout renversement pendant le jeu, veuillez enfoncer fermement le pieu dans le sol et vérifier régulièrement si le pieu est ferme. Les pieux doivent être au ras du sol ou enfouis dans le sol afin de réduire les risques de trébuchement.

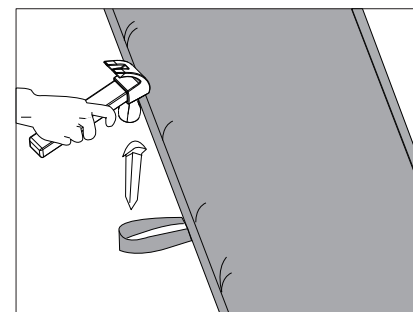
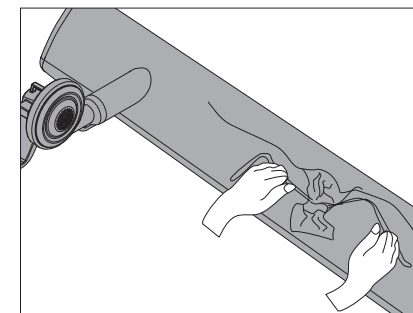

Veillez à ce que le produit soit entièrement gonflé avant que les enfants n'entrent dans l'aire de jeu. L'utilisation de ce produit lorsqu'il est gonflé ou excessivement dégonflé peut entraîner une instabilité du produit et des blessures graves. Le produit étant maintenu gonflé par un flux d'air constant, les fuites d'air au niveau du joint sont normales et nécessaires, de sorte que le produit ne se gonfle pas excessivement.

## Instructions d'Entretien

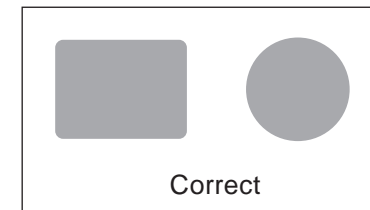
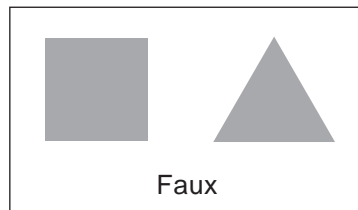

Le produit doit être accompagné d'instructions d'entretien qui attirent l'attention sur la nécessité d'inspecter et d'entretenir régulièrement les principaux composants (poutres, suspensions, ancrages, etc.) et sur le fait que si ces inspections ne sont pas effectuées, le produit peut basculer ou devenir dangereux. Parfois, les instructions d'entretien doivent également inclure les recommandations suivantes, en précisant qu'il est particulièrement important de suivre ces recommandations au début de chaque saison et à intervalles réguliers au cours de la saison d'utilisation:

Les produits d'extérieur sont faciles à porter et nécessitent un entretien adéquat. Lorsque le tissu est invalide, fragile ou endommagé, il doit être réparé à temps et le patch fourni peut être utilisé pour le réparer. Pour réparer, dégonflez soigneusement et assurez-vous que la surface est sèche. Découpez la rustine pour qu'elle s'adapte à la rustine. Appliquez de la colle sur le patch de réparation et sur la surface endommagée, laissez sécher la colle pendant 30 secondes, puis collez le patch sur la surface. Laissez sécher au moins 4 heures avant d'utiliser le produit. Stockez le produit et le souffleur dans un endroit sec lorsqu'ils ne sont pas utilisés. Le produit doit être accompagné d'instructions d'entretien qui attirent l'attention sur la nécessité d'inspecter et d'entretenir régulièrement les principaux composants (poutres, suspensions, ancrages, etc.) et sur le fait que si ces inspections ne sont pas effectuées, le produit peut basculer ou devenir dangereux. Parfois, les instructions d'entretien doivent également inclure les recommandations suivantes, en précisant qu'il est particulièrement important de suivre ces recommandations au début de chaque saison et à intervalles réguliers au cours de la saison d'utilisation:

Les produits d'extérieur sont faciles à porter et nécessitent un entretien adéquat. Lorsque le tissu est invalide, fragile ou endommagé, il doit être réparé à temps et le patch fourni peut être utilisé pour le réparer. Pour réparer, dégonflez soigneusement et assurez-vous que la surface est sèche. Découpez la rustine pour qu'elle s'adapte à la rustine. Appliquez de la colle sur le patch de réparation et sur la surface endommagée, laissez sécher la colle pendant 30 secondes, puis collez le patch sur la surface. Laissez sécher au moins 4 heures avant d'utiliser le produit. Stockez le produit et le souffleur dans un endroit sec lorsqu'ils ne sont pas utilisés.

## Instructions de Démontage

1. Assurez-vous qu'une fois que tous les enfants ont quitté le produit, éteignez la soufflerie (pompe à air), retirez le tube de gonflage, débranchez le cordon d'alimentation de la soufflerie (pompe à air), retirez la pile de terre et rangez la soufflerie (pompe à air) dans un endroit approprié en vue d'une utilisation ultérieure. Lorsque le produit n'est pas utilisé, ne mettez pas le produit et le souffleur (pompe à air) dans la pluie.
2. Après avoir complètement déchargé l'air, pliez l'appareil pour le ranger.

## Avertissement de Sécurité



3-10  
ans

Âge approprié



2 Enfants  
maximum



45kg

Le poids de  
chaque enfant  
ne doit pas  
dépasser 45 kg



90kg

Le poids  
maximum pour  
tous les enfants  
est de 45kg

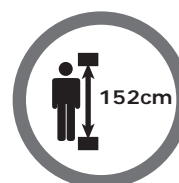

152cm

La taille  
maximale de  
l'enfant est de  
152cm

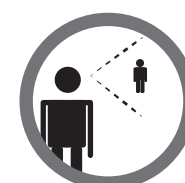

Les enfants  
doivent être  
sous la  
surveillance  
d'un adulte à  
tout moment



Les objets tranchants sont interdits



Les chaussures et les lunettes sont interdites



Il est interdit de manger et de boire dans cette zone



Il est interdit de se laisser glisser la tête en bas



Il est interdit de se renverser



Il est interdit de jouer



Ne pas utiliser les jours de pluie



Ne pas utiliser par temps venteux



les enfants ne doivent pas toucher le ventilateur ou le câble d'alimentation



Il doit être sécurisé par des piquets de sol

## Instructions de Démontage

1. Le non-respect des instructions peut entraîner des blessures graves.
2. Le produit est lourd, soyez prudent lorsque vous le manipulez.
3. L'installation et le retrait doivent être effectués par un adulte.
4. N'installez pas, n'utilisez pas et n'exposez pas le produit à des conditions météorologiques extérieures défavorables, telles que, mais sans s'y limiter : la pluie, la pluie, les éclairs, la grêle, la neige, le vent fort.
5. Tenez le tissu à l'écart du feu et éloignez-le de toute flamme ou source d'incendie.
6. Maintenez la zone autour du produit propre, enlevez les débris et évitez de glisser.
7. Le produit doit être entièrement gonflé avant que les enfants n'y entrent. Si vous ne le faites pas, le produit sera instable et il peut y avoir un risque de blessure grave.
8. Pour éviter tout renversement ou autre danger, le produit et tous ses points d'ancrage doivent être inspectés régulièrement avant et pendant l'utilisation, et refixés de manière appropriée pour s'assurer qu'ils restent en sécurité sur le sol lors d'une utilisation en extérieur.
9. Avant et pendant l'utilisation, vérifiez la perte d'air. Si le produit commence à se dégonfler, éloignez tous les enfants et vérifiez si le cordon d'alimentation est débranché ou s'il y a une panne de courant.

10. Le produit doit être vérifié régulièrement pour détecter d'éventuelles conditions dangereuses, telles que des dommages au niveau du cordon d'alimentation, de la prise, du boîtier ou des pièces. Si de tels dommages sont constatés, le produit ne doit pas être utilisé tant qu'il n'a pas été correctement réparé.

11. Ne laissez pas le produit se gonfler pendant la nuit.

12. Afin d'éviter les blessures, la supervision d'un adulte compétent est nécessaire à tout moment pour guider les enfants, et les

enfants doivent être informés de l'utilisation correcte de ce produit.

13. Tenez les enfants et les animaux domestiques à l'écart de la soufflerie (pompe à air), n'insérez pas vos doigts, vos orteils, des objets étrangers, etc. dans la soufflerie, sinon vous risquez de vous blesser.

14. Les enfants doivent enlever leur casque, leur coiffure, leurs chaussures et leurs lunettes, et retirer tout objet pointu de leur poche, car ils pourraient percer la surface.

15. Afin de garantir la sécurité, il est nécessaire de porter des chaussettes, des manches longues et des pantalons longs lorsque l'on joue sur ce produit. Les activités inappropriées ne sont pas autorisées.

16. Ne sautez pas du toboggan. Glissez vers l'avant en dirigeant vos pieds vers le toboggan, et non votre tête en premier, afin d'éviter tout risque de blessure grave ou mortelle.

17. Si le toboggan est mouillé, ne laissez pas les enfants jouer dessus et séchez-le soigneusement avant de l'utiliser.

18. Ne mangez pas dans l'aire de jeu.

19. Seuls 2 enfants sont autorisés à jouer au maximum, et le poids de chaque enfant ne doit pas dépasser 45 KG.



## ADVERTENCIAS

ES

**Atención:** Solo para uso doméstico y en exteriores.

**Atención:** El producto solo es adecuado para niños de 3 a 10 años.

**Atención:** El límite máximo de peso total es de 90 kg. El límite máximo de peso individual es de 45 kg.

**Peligro:** Mantenga todas las piezas pequeñas y materiales de embalaje de este producto fuera del alcance de bebés y niños, ya que de lo contrario pueden suponer un peligro de asfixia.

**Peligro:** La falta de sujeción puede provocar riesgo de vuelco o caída.

## ADVERTENCIAS GENERALES

- El producto debe ser instalado y utilizado bajo la supervisión de un adulto.
- Lea detenidamente cada paso y siga el orden adecuado.
- Retire todo el embalaje, separe y cuente todas las piezas y accesorios.
- Asegúrese de que todas las piezas están correctamente instaladas, una instalación incorrecta puede suponer un peligro.
- Recomendamos que, siempre que sea posible, todos los artículos se monten cerca de la zona en la que se vayan a utilizar, para evitar mover el producto innecesariamente una vez montado.
- Asegúrese de tener una superficie segura durante la instalación, y coloque el producto siempre sobre una superficie plana, firme y estable.
- Compruébelo y manténgalo con regularidad, y la parte más importante debe estar suspendida, fijada o anclada al suelo.

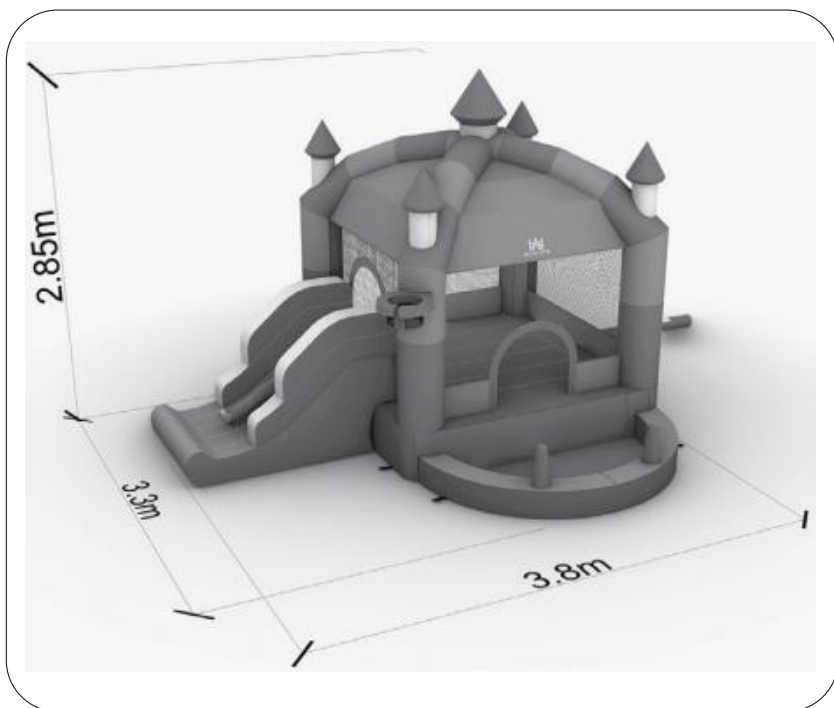

Castillo Hinchable  
Edad adecuada: 3-10 años

### **⚠ IMPORTANTE**

Por favor, lea todas las instrucciones detenidamente antes de la instalación y guarde las instrucciones para futuras referencias. Para la seguridad de su niño, siga todas las normas. El incumplimiento de estas instrucciones puede provocar lesiones personales graves o la muerte.

### **⚠ ADVERTENCIA**

Este producto solo puede ser inflado o desinflado por un adulto competente. Siga todas las instrucciones proporcionadas.

### **⚠ Advertencia de Seguridad: Montaje**

1. El producto debe ser instalado por un adulto.
2. Solo es adecuado para suelos blandos, no lo coloque sobre hormigón, asfalto, madera u otras superficies duras. Es posible que alfombrar los pisos duros no evite las lesiones. La caída sobre una superficie dura puede causar lesiones en la cabeza u otras lesiones graves.
3. No se puede utilizar para fines de alquiler o comerciales, solo para uso familiar y uso en exteriores.
4. El producto es pesado, por favor, tenga cuidado al utilizarlo.
5. El producto no debe ser arrastrado por caminos de hormigón u otras superficies rugosas.
6. Mantenga el producto alejado del fuego y las llamas.
7. No lo instale en condiciones de viento o lluvia.
8. El tobogán no debe estar orientado hacia el sol, ya que puede marear a los niños mientras utilizan el producto.
9. El producto debe colocarse en un suelo plano. Si se coloca en un suelo inclinado, el producto puede volcarse.
10. Coloque el producto en un suelo nivelado y plano a una distancia mínima de 2 m de cualquier otro objeto (como vallas, árboles, fuentes de agua, ramas colgantes, tendederos o cables). Asegúrese de que el área alrededor del producto sea segura y compruebe que no haya objetos afilados en el suelo.
11. El cable eléctrico no debe pasar por debajo del producto.
12. Mantenga el soplador (bomba de aire) y el cable de alimentación lejos de los niños y del agua. Coloque el soplador (bomba de aire) en un lugar donde no pueda inhalar polvo ni hojas.
13. **Nota:** El soplador debe permanecer encendido y seguir inflando el castillo hinchable durante su uso. Dado que el producto se mantiene inflado mediante un flujo de aire constante, la fuga de aire de la costura es normal y necesaria para que el producto no se expanda en exceso.

## Instrucciones de Montaje

1. Despliegue el producto completamente como se muestra en la imagen.



Saque el producto del paquete.



Desenrolle el producto.



Ábralo.



Desplieguelo completamente.

2. Coloque el soplador (bomba de aire) en un lugar donde no aspire polvo ni hojas. Mantenga el soplador (bomba de aire) y el cable de alimentación lejos del agua y de los niños. Nota: Asegúrese de que la fuente de alimentación sea segura y confiable. Durante el uso, el soplador (bomba de aire) debe

permanecer encendido y continuar inflando. Después de estirar el tubo de aire, coloque el soplador (bomba de aire) al extremo del tubo de aire. Envuelva un extremo del tubo alrededor del soplador (bomba de aire) y haga soplar después de atarlo firmemente. El tubo de inflado debe estar recto y no torcido. Si es necesario, vuelva a ajustar la posición del soplador (bomba de aire). Luego use estacas de tierra para fijar firmemente el soplador (bomba de aire) en el suelo.

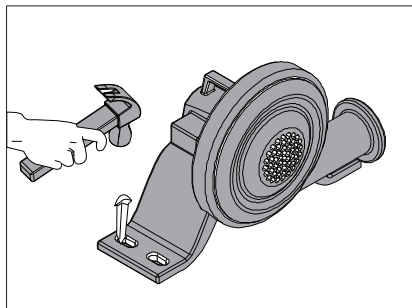
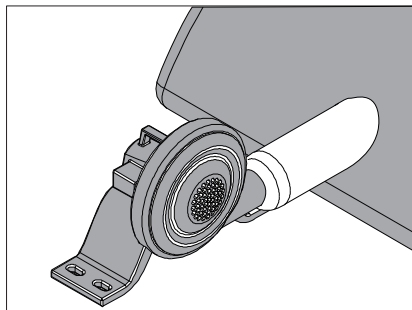

3. Fije el producto correctamente con las estacas antes de usarlo. Clave las estacas completamente en el suelo para evitar que se vuelque durante el uso.

Compruebe regularmente si las estacas de tierra están firmes. Las estacas de tierra deben estar niveladas con el suelo o enterradas en el suelo para reducir el riesgo de tropezar.

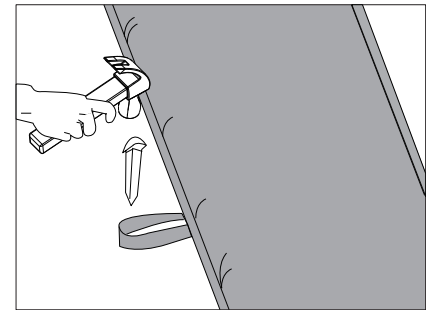
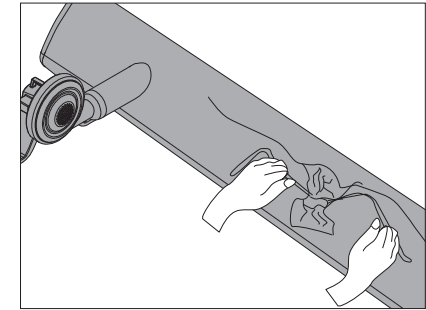

Asegúrese de que el producto esté completamente inflado antes de que los niños entren en el castillo hinchable. El uso de este producto cuando está poco inflado o excesivamente desinflado puede provocar la inestabilidad del producto y causar lesiones graves. Dado que el producto se mantiene inflado por un flujo constante de aire, la fuga de aire por la costura es normal y necesaria, por lo que el producto no se expanda en exceso.

## Instrucciones de Mantenimiento

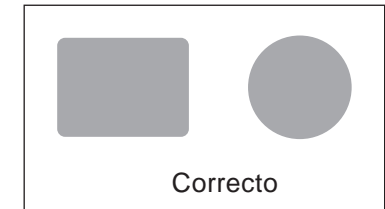
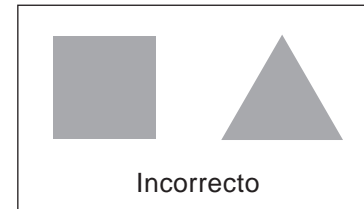

El producto debe ir acompañado de instrucciones de mantenimiento que llamen la atención sobre la necesidad de inspeccionar y mantener periódicamente los componentes principales (vigas, colgadores, anclajes, etc.) y sobre el hecho de que, si no se realizan estas inspecciones, el producto puede volcarse o convertirse en un peligro. En ocasiones, las instrucciones de mantenimiento deben incluir también las siguientes recomendaciones, señalando que es especialmente importante seguirlas al principio de cada temporada y a intervalos regulares durante la temporada de uso:

Los productos para exteriores están sujetos al desgaste y requieren un mantenimiento adecuado. Si el tejido se encuentra inválido, desgastado o dañado, debe ser reparado inmediatamente con los parches suministrados. Antes de reparar, desinfe completamente el producto y asegúrese de que la superficie esté seca. Corte el parche en un tamaño adecuado, aplique pegamento tanto en el parche de reparación como en la superficie dañada. Deje que el pegamento se seque durante 30 segundos y luego aplique el parche a la superficie del producto y déjelo secar durante al menos 4 horas antes de utilizarlo. Cuando no esté en uso, guarde el producto y el soplador en un entorno seco.

Para evitar el vuelco u otros peligros, debe inspeccionar regularmente el producto y todos sus puntos de anclaje antes y durante su uso, y volver a fijarlos adecuadamente para garantizar que permanezcan seguros en el suelo durante su uso en exteriores.

Para evitar el vuelco u otros peligros, el producto debe ser revisado regularmente para detectar posibles condiciones inseguras, especialmente al comienzo de cada temporada y a intervalos regulares durante las mismas, tales como daños en el cable de alimentación, el enchufe, la carcasa o las piezas. Si se encuentran tales daños, el producto no debe utilizarse hasta que se haya reparado adecuadamente.

## Instrucciones de Desmontaje

1. Después de que todos los niños abandonen el producto, asegúrese de apagar el soplador (bomba de aire), retirar el tubo de inflado, desenchufar el cable de alimentación del soplador y retirar las estacas. Guarde el soplador (bomba de aire) en un lugar seco para su uso futuro. No exponga el producto y el soplador (bomba de aire) a la lluvia cuando no lo utilice.
2. Después de descargar el aire por completo, doble el producto para guardarlo.

## ⚠ Advertencia de Seguridad



Edad aplicable



2 niños como máximo



El peso de cada niño no debe superar los 45 kg.



El peso máximo de todos los niños es de 90 kg.

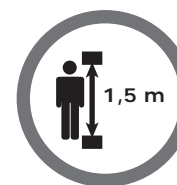

La altura máxima del niño es de 1,5 m

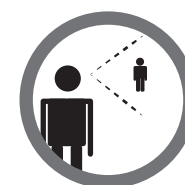

Los niños deben estar bajo la supervisión de un adulto en todo momento.



Los objetos punzantes están prohibidos.



Los zapatos y las gafas están prohibidos.



No coma ni beba en la zona de juegos



Se prohíbe el deslizamiento con la cabeza primero.



No realice volteretas.



No corra ni persiga.



No utilice en días lluviosos.



No utilice en condiciones de viento.



No permita que los niños toquen el soplador o el cable eléctrico.



Debe ser anclado con estacas.

## Advertencia de Seguridad

1. El incumplimiento de las instrucciones puede causar lesiones personales graves.
2. El producto es pesado, por lo que debe tener cuidado al manipularlo.
3. El producto debe ser instalado y retirado por un adulto.
4. No instale, utilice o exponga el producto bajo condiciones climáticas adversas en el exterior, tales como, pero no limitadas a: lluvia, truenos y relámpagos, granizo, nieve, viento fuerte.
5. Mantenga el producto alejado del fuego y mantenga el tejido alejado de todas las llamas y fuentes de fuego.
6. Mantenga limpia la zona alrededor del producto, elimine los residuos y evite los resbalones.
7. El castillo hinchable debe estar completamente inflado antes de que los niños entren en la zona de juego. Si no lo hace, el producto será inestable y puede haber riesgo de lesiones graves.
8. Para evitar tropiezos u otros peligros, deben inspeccionar periódicamente el producto y todos sus puntos de anclaje antes y durante su uso, y vuelva a fijarlos adecuadamente para garantizar que permanezcan en el suelo de forma segura cuando se utilicen en el exterior.
9. Compruebe la pérdida de aire antes y durante el uso. Si el producto empieza a perder aire, aleje a todos los niños y compruebe si el cable de alimentación está desconectado o si hay un corte de corriente.

10. El producto debe ser revisado regularmente para detectar posibles condiciones de inseguridad, como daños en el cable de alimentación, el enchufe, la carcasa o las piezas. Si se encuentran tales daños, el producto no debe utilizarse hasta que se repare adecuadamente.

11. No mantenga el producto inflado durante la noche.

12. Para evitar lesiones, es necesaria la supervisión de un adulto en todo momento, y se debe instruir a los niños en el uso correcto de este producto.

13. Por favor, mantenga a los niños y a los animales domésticos alejados del soplador (bomba de aire), no introduzca los dedos de las manos, de los pies, objetos extraños, en el soplador (bomba de aire), de lo contrario puede haber un riesgo de lesiones graves.

14. Los niños deben quitarse los cascos, los sombreros, los zapatos y las gafas, así como cualquier objeto punzante, ya que pueden perforar la superficie.

15. Para garantizar la seguridad, es necesario llevar calcetines, mangas largas y pantalones largos al jugar con este producto. No se permiten actividades inapropiadas.

16. No salte del tobogán. Al deslizarse, apunte los pies hacia el tobogán y deslícese hacia adelante. Deslícese primero con los pies y no con la cabeza para evitar el riesgo de lesiones graves o la muerte.

17. No deje que los niños jueguen sobre el producto si éste se moja. Séquelo bien antes de usarlo.

18. No coma en la zona de juego.

19. Solo 2 niños pueden jugar al mismo tiempo. El peso de cada niño no debe superar los 45 kg.



## AVVERTENZE

IT

**Attenzione:** Solo per uso domestico e all'aperto.

**Attenzione:** Il prodotto è adatto solo a bambini dai 3 ai 10 anni.

**Attenzione:** Limite massimo di peso totale 200 libbre. Limite massimo di peso individuale 100 libbre.

**Pericolo:** Tenere tutte le piccole parti e i materiali di imballaggio di questo prodotto lontano dalla portata di bambini e neonati, altrimenti potrebbero rappresentare un rischio di soffocamento.

**Pericolo:** La mancanza di un fissaggio può causare un rischio di ribaltamento o di caduta.

## AVVERTENZE GENERALI

- Il prodotto deve essere installato e utilizzato sotto la supervisione di un adulto.
- Leggere attentamente ogni fase e seguire l'ordine corretto.
- Rimuovere tutti gli imballaggi, separare e contare tutte le parti e la ferramenta.
- Si prega di assicurarsi che tutte le parti siano installate correttamente; un'installazione errata può essere fonte di pericolo.
- Si consiglia, ove possibile, di assemblare tutti gli articoli vicino all'area in cui verranno utilizzati, per evitare di spostare inutilmente il prodotto una volta assemblato.
- Assicurare una superficie sicura durante l'installazione e posizionare il prodotto sempre su una superficie piana, stabile e ferma.
- Si prega di controllare e mantenere regolarmente il prodotto e la parte più importante deve essere sospesa, fissata o ancorata al terreno.

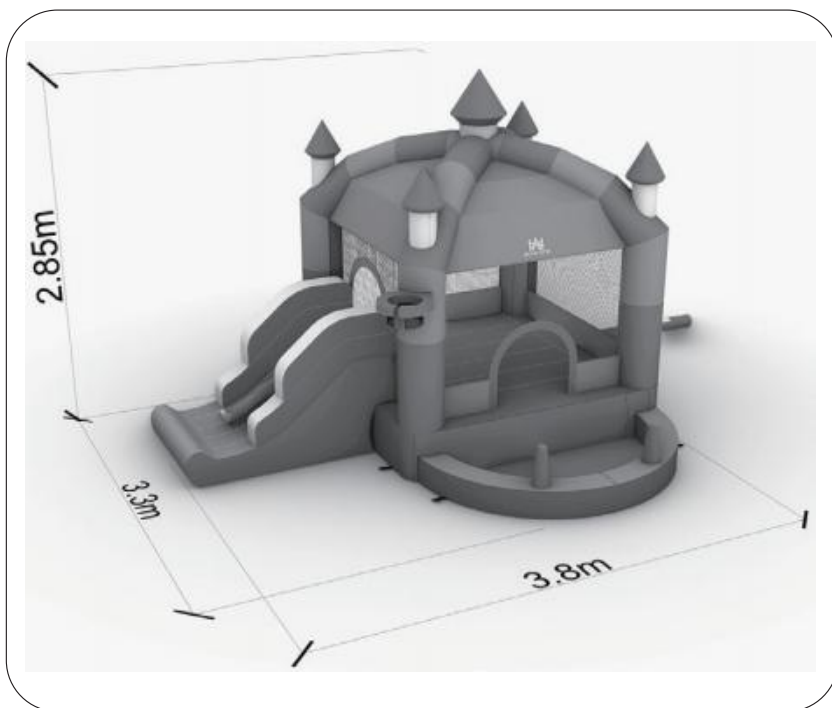

Castello Gonfiabile  
Fascia d'età: 3-10 anni

### **IMPORTANTE**

Si prega di leggere attentamente tutte le istruzioni prima dell'installazione e di conservarle per riferimenti futuri. Per la sicurezza del bambino, seguire tutte le regole. La mancata osservanza di queste istruzioni può causare gravi lesioni o morte.

### **AVVERTENZA**

Questo prodotto può essere gonfiato o sgonfiato solo da un adulto competente. Seguire tutte le istruzioni fornite.

### **Avvertenza di Sicurezza: Montaggio**

1. L'installazione deve essere eseguita da un adulto competente.
2. È adatto solo per terreni morbidi, non collocarlo su cemento, asfalto, legno o altre superfici dure. La moquette dei pavimenti duri può non prevenire le lesioni. Le cadute su superfici dure possono provocare lesioni alla testa o altre lesioni gravi.
3. Non può essere utilizzato per scopi commerciali o di noleggio. Per uso familiare e all'aperto.
4. Questo prodotto è pesante, si prega di fare attenzione quando lo si utilizza.
5. Il prodotto non deve essere trascinato su pavimentazioni in cemento o altre superfici ruvide.
6. Tenere il prodotto lontano da fuoco e fiamme.
7. Non installare il prodotto in condizioni di vento o pioggia.
8. Lo scivolo non deve essere rivolto verso il sole, poiché può provocare vertigini ai bambini durante l'utilizzo del prodotto.
9. Deve essere posizionato su un terreno pianeggiante, se posizionato su un terreno inclinato può verificarsi un ribaltamento.
10. Posizionare il prodotto su un terreno morbido ad almeno 6,6 m di distanza da altri oggetti (come recinzioni, alberi, fonti d'acqua, rami pendenti, stendibiancheria o fili). Assicurarsi che l'area intorno al prodotto sia sicura. Controllare che non vi siano oggetti appuntiti sul terreno.
11. I cavi elettrici non devono passare sotto il prodotto.
12. Tenere il soffiatore (pompa d'aria) e il cavo di alimentazione lontano da bambini e acqua. Posizionare il soffiatore (pompa d'aria) in un luogo dove non si possa inalare polvere o foglie.
13. **Nota:** Durante l'uso, il soffiatore (pompa d'aria) deve rimanere acceso e continuare a gonfiarsi. Poiché il prodotto viene mantenuto gonfio da un flusso d'aria costante, la perdita d'aria dal giunto è normale e necessaria, in modo che il prodotto non si espanda eccessivamente.

## Istruzioni di Montaggio

1. Dispiegare il prodotto nella sua interezza come mostra l'immagine.



Estrarre il prodotto



Ruotare il prodotto ed espanderlo



Aprire il prodotto



Espandere completamente il prodotto

2. Posizionare il soffiatore (pompa d'aria) in un luogo dove non possa inalare polvere o foglie e tenere il soffiatore (pompa d'aria) e il cavo di alimentazione lontano da bambini e acqua. Nota: accertarsi che l'alimentazione sia sicura e affidabile.

Durante l'uso, il soffiatore (pompa d'aria) deve rimanere acceso e continuare a gonfiarsi.

Dopo aver allungato il tubo dell'aria, posizionare il soffiatore (pompa dell'aria) all'estremità del tubo dell'aria. Avvolgere un'estremità del tubo intorno al soffiatore (pompa d'aria), soffiando fuori l'aria dopo la legatura. Il tubo di gonfiaggio deve essere dritto e non attorcigliato. Se necessario, regolare la posizione del soffiatore (pompa d'aria). Quindi utilizzare dei pali per terra per fissare saldamente il soffiatore (pompa d'aria) al suolo.

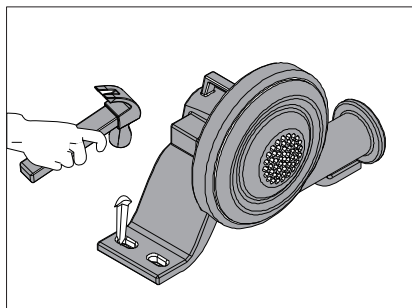
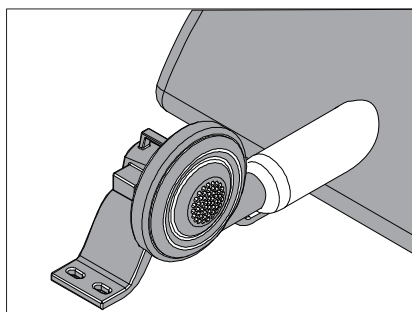

3. Fissare correttamente il prodotto e assicurarsi di fissarlo con i picchetti a terra prima dell'uso. Per evitare il ribaltamento durante il gioco, si prega di spingere la pila saldamente nel terreno e di controllare regolarmente se la pila è solida. I pali a terra devono essere a filo del terreno o interrati per ridurre il rischio di inciampare.

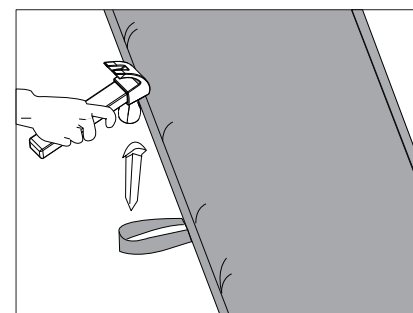
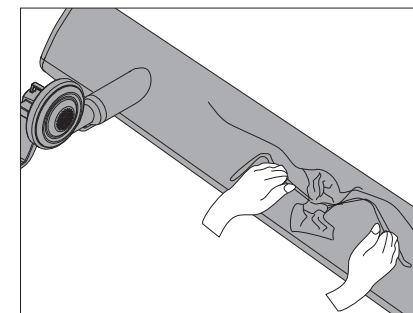

Assicurarsi che il prodotto sia completamente gonfio prima che i bambini entrino nel parco giochi. L'utilizzo del prodotto gonfio o eccessivamente sgonfio può provocare l'instabilità del prodotto e causare gravi lesioni. Poiché il prodotto è mantenuto gonfio da un flusso d'aria costante, la perdita d'aria dal giunto è normale e necessaria, in modo che il prodotto non si espanda eccessivamente.

## Istruzioni per la Manutenzione



Corretto



Errato

Il prodotto deve essere accompagnato da istruzioni di manutenzione che richiamino l'attenzione sulla necessità di ispezioni e manutenzioni periodiche dei componenti principali (travi, ganci, ancoraggi, ecc.) e sul fatto che, se tali ispezioni non vengono effettuate, il prodotto può ribaltarsi o diventare pericoloso. Talvolta le istruzioni di manutenzione dovrebbero includere anche le seguenti raccomandazioni, sottolineando che è particolarmente importante seguirle all'inizio di ogni stagione e a intervalli regolari durante la stagione di utilizzo:

I prodotti per esterni sono facili da indossare e richiedono una manutenzione adeguata. Quando il tessuto risulta invalido, fragile o danneggiato, deve essere riparato in tempo e per farlo si può utilizzare la toppa in dotazione. Per la riparazione, sgonfiare accuratamente e assicurarsi che la superficie sia asciutta. Tagliare la toppa per adattarla. Applicare la colla sia sulla toppa di riparazione che sulla superficie danneggiata, lasciare asciugare la colla per 30 secondi, quindi incollare la toppa sulla superficie. Lasciare asciugare almeno 4 ore prima dell'uso. Conservare il prodotto e il soffiatore in un ambiente asciutto quando non vengono utilizzati.

Per evitare ribaltamenti o altri pericoli, il prodotto e tutti i suoi punti di ancoraggio devono essere ispezionati regolarmente prima e durante l'uso, e fissati nuovamente in modo appropriato per garantire che rimangano a terra in modo sicuro durante l'uso all'aperto.

Per evitare ribaltamenti o altri pericoli, il prodotto deve essere controllato regolarmente per verificare la presenza di potenziali condizioni di non sicurezza, in particolare all'inizio di ogni stagione e a intervalli regolari durante le stagioni, come ad esempio danni al cavo di alimentazione, alla spina, all'involucro o alle parti. Se si riscontrano tali danni, il prodotto non deve essere utilizzato fino a quando non viene riparato correttamente.

## Istruzioni per lo Smontaggio

1. Dopo che tutti i bambini hanno lasciato il prodotto, spegnere il soffiatore (pompa d'aria), rimuovere il tubo di gonfiaggio, staccare il cavo di alimentazione del soffiatore (pompa d'aria), rimuovere la pila a terra e riporre il soffiatore (pompa d'aria) in un luogo asciutto per un uso futuro. Quando il prodotto non è in uso, non mettere il prodotto e il soffiatore (pompa d'aria) sotto la pioggia.
2. Dopo aver scaricato completamente l'aria, piegare il prodotto per riporlo.

## Avvertenza di Sicurezza



3-10  
anni

Fascia d'età



Massimo 2  
bambini



45kg

Il peso di ogni  
bambino non  
deve superare i  
45 kg



90kg

Il peso massimo  
di tutti i bambini è  
di 90 kg

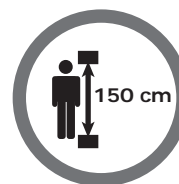

150 cm

L'altezza  
massima del  
bambino è di  
150 cm

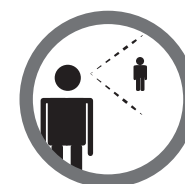

I bambini  
devono essere  
sempre sotto la  
supervisione di  
un adulto.



Sono vietati gli  
oggetti appuntiti



Sono vietati  
scarpe e  
occhiali



Non è consentito  
mangiare o bere  
in quest'area



Vietare lo  
scorrimento a  
testa in giù



Divieto di  
ribaltamento



Non giocare



Non utilizzare  
nei giorni di  
pioggia



Non utilizzare in  
caso di vento



Non lasciare  
che i bambini  
tocchino il  
soffiatore o il  
cavo di  
alimentazione.



Deve essere  
fissato con  
picchetti a terra

## Istruzioni per lo Smontaggio

1. La mancata osservanza delle istruzioni può causare gravi lesioni.
2. Il prodotto è pesante, pertanto è necessario prestare attenzione quando lo si maneggia.
3. Deve essere installato e rimosso da un adulto.
4. Non installare, utilizzare o esporre il prodotto in condizioni atmosferiche esterne avverse, quali, a titolo esemplificativo ma non esaustivo: pioggia, fulmini, grandine, neve, vento forte.
5. Tenere lontano dal fuoco e il tessuto da tutte le fiamme e le fonti di incendio.
6. Mantenere pulita l'area intorno al prodotto, rimuovere i detriti ed evitare che si scivoli.
7. Il prodotto deve essere completamente gonfiato prima che i bambini vi entrino. In caso contrario, il prodotto sarà instabile e potrebbe esserci il rischio di gravi lesioni.
8. Per evitare ribaltamenti o altri pericoli, il prodotto e tutti i suoi punti di ancoraggio devono essere ispezionati regolarmente prima e durante l'uso, e fissati nuovamente in modo appropriato per garantire che rimangano a terra in modo sicuro durante l'uso all'aperto.
9. Prima e durante l'uso, controllare la perdita d'aria. Se il prodotto inizia a sgonfiarsi, allontanare tutti i bambini e controllare se il cavo di alimentazione è scollegato o se c'è un'interruzione di corrente.

10. Il prodotto deve essere controllato regolarmente per verificare l'eventuale presenza di condizioni pericolose, come danni al cavo di alimentazione, alla spina, all'involucro o alle parti. Se si riscontrano tali danni, il prodotto non deve essere utilizzato fino a quando non viene riparato correttamente.

11. Non lasciare che il prodotto si gonfi durante la notte.

12. Per evitare lesioni, è necessaria la supervisione di un adulto competente che guidi i bambini in ogni momento e che li istruisca sull'uso corretto del prodotto.

13. Tenere i bambini e gli animali domestici lontani dal soffiatore (pompa d'aria), non inserire dita, piedi, oggetti estranei, ecc. nel soffiatore, altrimenti si potrebbero verificare lesioni.

14. I bambini devono togliersi caschi, copricapi, scarpe e occhiali ed estrarre dalle tasche gli oggetti appuntiti che potrebbero perforare la superficie.

15. Per garantire la sicurezza, è necessario indossare calze, maniche lunghe e pantaloni lunghi quando si gioca con questo prodotto. Non sono consentite attività inappropriate.

16. Non saltare dallo scivolo. Scivolare in avanti con i piedi rivolti verso lo scivolo e non con la testa, per evitare il rischio di lesioni gravi o morte.

17. Se si bagna, non lasciate che i bambini ci giochino, asciugatelo accuratamente prima dell'uso.

18. Non mangiare nell'area giochi.

19. Solo 2 bambini possono giocare al massimo e il peso di ciascun bambino non deve superare i 90 kg.



## OSTRZEŻENIA

PL

**Uwaga:** Wyłącznie do użytku domowego oraz na zewnątrz.

**Uwaga:** Produkt przeznaczony dla dzieci w wieku 3-10 lat.

**Uwaga:** Maksymalna dopuszczona łączna waga użytkowników wynosi 90 kg. Maksymalna waga jednego użytkownika wynosi 45 kg.

**Niebezpieczeństwo:** Ze względu na ryzyko uduszenia trzymaj wszelkie małe części oraz materiały opakowaniowe z dala od dzieci.

**Niebezpieczeństwo:** Brak zamocowania produktu do podłoża stwarza ryzyko przewrócenia się produktu.

## OGÓLNE OSTRZEŻENIA

- Wymagany montaż oraz użytkowanie pod stałym nadzorem osoby dorosłej.
- Zapoznaj się z każdym kolejnym etapem montażu. Przestrzegaj kolejności montażu opisanej w instrukcji.
- Usuń wszelkie materiały opakowaniowe. Następnie zidentyfikuj wszystkie części i części montażowe.
- Upewnij się, że wszystkie części są zamocowane prawidłowo. Nieprawidłowy montaż może prowadzić do niebezpieczeństwa.
- Zalecamy, aby w miarę możliwości montaż był przeprowadzany w pobliżu miejsca, w którym zamierzasz umieścić produkt, aby uniknąć niepotrzebnego przenoszenia produktu po zakończeniu montażu.
- Upewnij się, że powierzchnia, na której montujesz produkt jest bezpieczna. Umieść produkt na płaskim, równym i stabilnym podłożu.
- Regularnie sprawdzaj i konserwuj części. Główne części produktu muszą zostać przymocowane do podłoża.

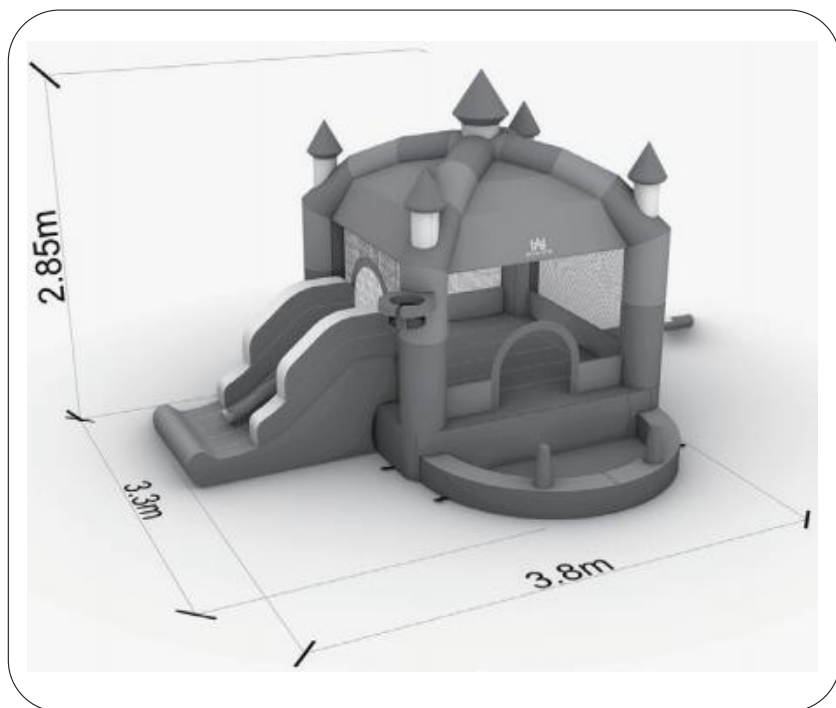

Nadmuchiwany zamek  
Dla dzieci w wieku: 3-10 lat

### **⚠ UWAGA**

Przed przystąpieniem do montażu zapoznaj się z niniejszą instrukcją. Zachowaj instrukcję do wykorzystania w przyszłości. W trosce o bezpieczeństwo twojego dziecka prosimy o przestrzeganie niniejszej instrukcji. Niezastosowanie się do informacji zawartych w instrukcji może spowodować poważne obrażenia, a nawet śmierć.

### **⚠ OSTRZEŻENIE**

Wyłącznie kompetentna osoba dorosła może przystępować do napełniania produktu powietrzem lub spuszczenia powietrza. Przestrzegaj wszystkich informacji zawartych w instrukcji.

### **⚠ Ostrzeżenia dotyczące bezpieczeństwa: Montaż**

1. Wyłącznie kompetentna osoba dorosła może przystępować do montażu produktu.
2. Umieść produkt na miękkim podłożu, takim jak ziemia lub trawa. Nie umieszczaj produktu na twardym podłożu, takim jak beton, asfalt lub drewno. Zabezpieczenie twardej powierzchni specjalną matą może okazać się niewystarczające. Upadek na twardą powierzchnię może spowodować obrażenia głowy lub inne poważne urazy ciała.
3. Nie używaj produktu do celów komercyjnych ani w miejscach publicznych. Produkt jest przeznaczony wyłącznie do użytku domowego oraz na zewnątrz.
4. Produkt jest bardzo ciężki. Zachowaj szczególną ostrożność podczas jego użytkowania.
5. Nie ciągnij produktu po twardych lub nierównych nawierzchniach.
6. Trzymaj produkt z dala od źródeł ciepła i ognia.
7. Nie rozkładaj i nie używaj produktu podczas niekorzystnych warunków atmosferycznych, takich jak silny wiatr lub deszcz.
8. Zjeżdżalnia nie powinna być skierowana w stronę słońca, ponieważ długotrwałe promieniowanie słoneczne może wywołać zawroty głowy u dzieci.
9. Umieść produkt na płaskim i równym podłożu. Umieszczenie produktu na nierównym podłożu może spowodować jego przewrócenie.
10. Umieść nadmuchiwany zamek w odległości co najmniej 2 metrów od wszelkich innych obiektów (takich jak ogrodzenia, drzewa, zbiorniki wodne, gałęzie, sznury lub przewody). Upewnij się, że obszar wokół produktu jest bezpieczny. Sprawdź, czy na ziemi nie ma przedmiotów o ostrych krawędziach.
11. Nie prowadź przewodów elektrycznych pod ani w pobliżu nadmuchiwanego zamku.
12. Trzymaj dmuchawę (pompę powietrza) i przewód zasilający z dala od dzieci oraz z dala od wody. Umieść dmuchawę (pompę powietrza) w miejscu, w którym nie będzie zasysać kurzu ani liści.
13. Podczas użytkowania produktu dmuchawa (pompa powietrza) powinna pozostać włączona, aby stale pompować powietrze. Ponieważ produkt jest stale dopompowywany, wypływ części powietrza jest normalny i konieczny.

## Instrukcja montażu

1. Rozłóż produkt całkowicie, tak jak pokazano na rysunkach.



Wyjmij produkt z opakowania.



Rozwiń produkt.



Rozłóż produkt.



Rozłóż produkt całkowicie.

2. Umieść dmuchawę (pompę powietrza) w miejscu, w którym nie będzie zasysać kurzu ani liści. Trzymaj dmuchawę (pompę powietrza) i przewód zasilający z dala od dzieci oraz z dala od wody. Uwaga: Upewnij się, że źródło zasilania jest bezpieczne.

Podczas użytkowania produktu dmuchawa (pompa powietrza)

powinna pozostać włączona, aby stale pompować powietrze.

Rozciągnij rurę i umieść dmuchawę (pompę powietrza) na jednym z jej końców. Owiń jeden koniec rury wokół dmuchawy (pompy powietrza) i spuść powietrze po zawiązaniu. Rura powinna być prosta i nieskręcona.

W razie potrzeby wyreguluj położenie dmuchawy (pompy powietrza). Następnie przymocuj dmuchawę (pompę powietrza) do ziemi za pomocą kołków.

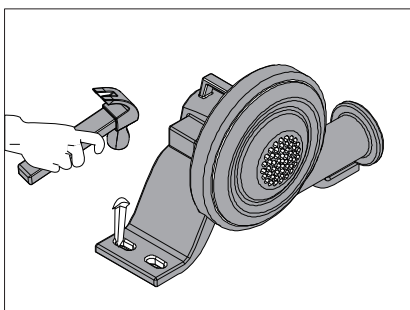
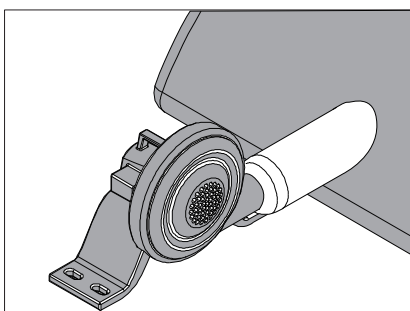

3. Zmontuj produkt w prawidłowy sposób i zabezpiecz go za pomocą specjalnych kołków. Aby zapobiec przewróceniu się produktu, wbij kołki w ziemię i regularnie sprawdzaj czy są mocno osadzone. Kołki powinny znajdować się na równi z ziemią lub być wkopane w ziemię, aby zmniejszyć ryzyko potknięcia się o nie.

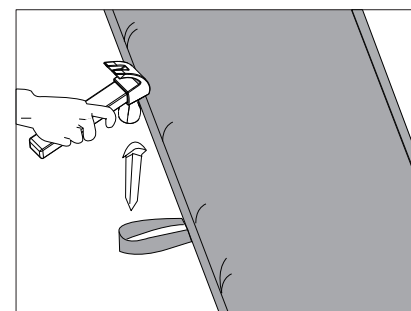
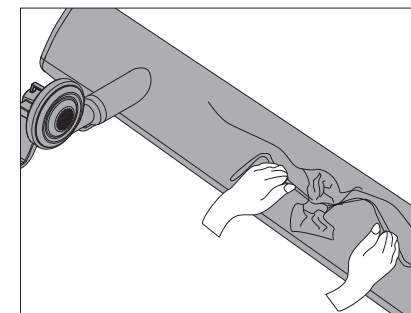

Upewnij się, że produkt jest w pełni napompowany, zanim dzieci przystąpią do użytkowania. Używanie tego produktu w stanie niedostatecznie napompowanym lub nadmiernie opróżnionym może spowodować jego niestabilność i poważne obrażenia użytkowników. Ponieważ produkt jest stale dopompowywany, wypływ części powietrza jest normalny i konieczny.

## Instrukcje dotyczące konserwacji



Źle



Dobrze

Do produktu należy dołączyć instrukcje konserwacji, które zwracają uwagę na konieczność regularnych przeglądów i konserwacji głównych elementów oraz informują, że w przypadku nieprzeprowadzenia tych przeglądów produkt może się przewrócić. Czasami instrukcje konserwacji powinny również zawierać następujące zalecenia, zwracając uwagę, że szczególnie ważne jest przestrzeganie tych zaleceń na początku każdego sezonu oraz w regularnych odstępach czasu w trakcie sezonu:

Produkty przeznaczone do użytku na zewnątrz wymagają odpowiedniej konserwacji. W przypadku uszkodzenia tkaniny, należy bezzwłocznie ją naprawić. W tym celu można wykorzystać zestaw naprawczy, który znajduje się w opakowaniu z produktem. Przed przystąpieniem do naprawy, należy dokładnie spuścić powietrze i upewnić się, że powierzchnia produktu jest sucha. Następnie należy przyciąć łątkę do odpowiedniego rozmiaru. Należy nałożyć klej zarówno na łątkę naprawczą, jak i na uszkodzoną powierzchnię i pozostawić do wyschnięcia na 30 sekund. Następnie należy przykleić łątkę na powierzchnię i pozostawić do wyschnięcia na co najmniej 4 godziny. Nieużywany produkt i dmuchawę należy przechowywać w suchym miejscu. Aby zapobiec przewróceniu lub innym zagrożeniom, produkt i wszystkie jego punkty mocowania powinny być regularnie sprawdzane przed i podczas użytkowania oraz ponownie mocowane, aby upewnić się, że pozostaną bezpiecznie podczas użytkowania. Aby zapobiec przewróceniu lub innym zagrożeniom, produkt należy regularnie sprawdzać pod kątem potencjalnych niebezpiecznych warunków, takich jak uszkodzenie przewodu zasilającego, wtyczki, obudowy lub części, zwłaszcza na początku każdego sezonu i w regularnych odstępach czasu w trakcie sezonu. W przypadku stwierdzenia takiego uszkodzenia nie należy używać produktu do czasu jego prawidłowej naprawy.

## Instrukcje dotyczące demontażu

1. Po opuszczeniu produktu przez wszystkie dzieci wyłącz dmuchawę (pompę powietrza), odłącz rurę oraz przewód zasilający dmuchawy (pompy powietrza) i zdemontuj kołki. Przechowuj dmuchawę (pompę powietrza) w suchym miejscu. Nie wystawiaj produktu ani dmuchawy (pompy powietrza) na działanie deszczu.
2. Zanim złożysz dmuchany zamek w celu przechowywania dokładnie spuść całe powietrze.

## ⚠ Ostrzeżenia dotyczące bezpieczeństwa

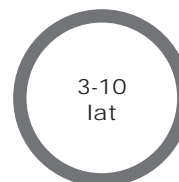

3-10  
lat

Dla dzieci w  
wieku: 3-10 lat



Maksymalna  
liczba dzieci: 2



45kg

Maksymalna  
waga jednego  
dziecka: 45 kg



90kg

Maksymalna  
łączna waga 2  
dzieci: 90 kg

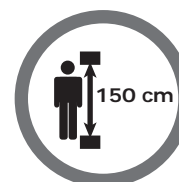

150 cm

Maksymalny  
wzrost dziecka:  
150 cm

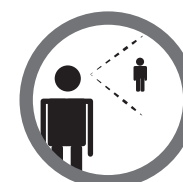

Wymagany  
stały nadzór  
osoby dorosłej  
nad dziećmi.



Trzymaj ostre przedmioty z dala od produktu.



Nie noś butów ani okularów.



Nie jedz i nie pij podczas użytkowania produktu.



Nie zjeżdżaj z głową w dół.



Nie wykonuj przewrotów.



Nie przepychaj się.



Nie używaj podczas deszczu.



Nie używaj podczas wiatru.



Trzymaj dmuchawę i przewód elektryczny z dala od dzieci.



Zamocuj za pomocą kołków mocujących.

## Ostrzeżenia dotyczące bezpieczeństwa

1. Nieprzestrzeganie niniejszej instrukcji może prowadzić do powstania poważnych obrażeń.
2. Produkt jest bardzo ciężki. Zachowaj szczególną ostrożność podczas jego użytkowania.
3. Wymagany jest montaż i demontaż przez osobę dorosłą.
4. Nie montuj, nie używaj ani nie wystawiaj produktu na działanie niekorzystnych warunków atmosferycznych, takich jak deszcz, burza, grad, śnieg, silny wiatr.
5. Trzymaj produkt i tkaninę z dala od źródeł ciepła i ognia.
6. Utrzymuj obszar wokół produktu w czystości. Regularnie usuwaj wszelkie zanieczyszczenia.
7. Produkt musi zostać w pełni napompowany przed przystąpieniem do jego użytkowania. W przeciwnym razie może być niestabilny i może wystąpić ryzyko poważnych obrażeń.
8. Aby zapobiec przewróceniu lub innym zagrożeniom, produkt i wszystkie elementy mocujące powinny być regularnie sprawdzane i w razie potrzeby mocowane ponownie w prawidłowy sposób zarówno przed, jak i w trakcie użytkowania.
9. Sprawdzaj ubytek powietrza przed i w trakcie użytkowania. Jeśli z produktu zacznie ulatniać się powietrze, zabierz dzieci i sprawdź przewód zasilający oraz źródło zasilania.

10. Regularnie sprawdzaj produkt pod kątem potencjalnych uszkodzeń przewodu zasilającego, wtyczki, obudowy lub części. W przypadku stwierdzenia jakiegokolwiek uszkodzenia, nie używaj produktu do czasu jego prawidłowej naprawy.

11. Nie zostawiaj produktu z podłączoną dmuchawą na noc.

12. Dzieci powinny znajdować się pod stałym nadzorem osoby dorosłej. Powinny także zostać poinstruowane na temat prawidłowego użytkowania produktu.

13. Trzymaj dzieci i zwierzęta z dala od dmuchawy. Nie wkładaj palców ani ciał obcych do dmuchawy. Niezastosowanie się do tego ostrzeżenia może skutkować powstaniem obrażeń.

14. Dzieci powinny zdjąć wszystkie nakrycia głowy, buty i okulary oraz wyjąć z kieszeni wszelkie ostre przedmioty, które mogą uszkodzić powierzchnię produktu.

15. Dla zapewnienia bezpieczeństwa, podczas zabawy dzieci muszą nosić skarpetki oraz ubrania z długimi rękawami i nogawkami.

16. Skakanie ze zjeżdżalni jest zabronione. Dzieci mogą zjeżdżać wyłącznie ze stopami skierowanymi w dół, aby uniknąć ryzyka poważnych obrażeń lub śmierci.

17. Jeśli produkt zmoknie, nie używaj go aż do momentu jego całkowitego wyschnięcia.

18. Jedzenie podczas korzystania z produktu jest zabronione.

19. Produkt jest przeznaczony do jednoczesnej zabawy 2 dzieci.

Waga każdego dziecka nie może przekraczać 45 kg.

EN



### Return / Damage Claim Instructions

- ⚠ **DO NOT discard the box / original packaging.**  
In case a return is required, the item must be returned in original box. Without this your return will not be accepted.
- ⚠ **Take a photo of the box markings.**  
A photo of the markings (text) on the side of the box is required in case a part is needed for replacement. This helps our staff identify your product number to ensure you receive the correct parts.
- ⚠ **Take a photo of the damaged part (if applicable).**  
A photo of the damage is always required to file a claim and get your replacement or refund processed quickly. Please make sure you have the box even if it is damaged.
- ⚠ **Send us an email with the images requested.**  
Email us directly from marketplace where your item was purchased with the attached images and a description of your claim.

DE



### Rücksendung / Beschädigung Anweisungen

- ⚠ **Werfen Sie den Karton / die Originalverpackung NICHT weg.**  
Falls eine Rücksendung erforderlich ist, muss der Artikel in der Originalverpackung zurückgeschickt werden. Andernfalls wird Ihre Rücksendung nicht angenommen.
- ⚠ **Machen Sie ein Foto von der Beschriftung des Kartons.**  
Für den Fall, dass ein Ersatzteil benötigt wird, benötigen wir ein Foto der Beschriftung (Text) auf der Seite des Kartons. So können unsere Mitarbeiter Ihre Artikelnummer identifizieren und sicherstellen, dass Sie die richtigen Teile erhalten.
- ⚠ **Machen Sie ein Foto des beschädigten Teils (falls zutreffend).**  
Ein Foto des beschädigten Teils ist immer erforderlich, um eine Reklamation einzureichen und eine schnelle Bearbeitung Ihres Ersatzteils oder Ihrer Rückerstattung zu gewährleisten. Bitte stellen Sie sicher, dass Sie den Karton haben, auch wenn er beschädigt ist.
- ⚠ **Schicken Sie uns eine E-Mail mit dem gewünschten Foto.**  
Schicken Sie uns eine E-Mail direkt vom Marktplatz, auf dem Sie den Artikel gekauft haben, mit den angehängten Fotos und einer Beschreibung Ihrer Reklamation.

FR



### Instructions De Retour / Réclamation De Dommages

- ⚠ **NE PAS jeter la boîte/l'emballage d'origine.**  
Dans le cas où un retour est requis, l'article doit être retourné dans sa boîte d'origine. Sans cela, votre retour ne sera pas accepté.
- ⚠ **Prenez une photo des marquages de la boîte.**  
Une photo des marquages (texte) sur le côté de la boîte est requise au cas où une pièce serait nécessaire pour le remplacement. Cela aide notre personnel à identifier votre numéro de produit pour s'assurer que vous recevez les bonnes pièces.
- ⚠ **Prenez une photo des dommages (le cas échéant).**  
Une photo des dommages est toujours requise pour déposer une réclamation et obtenir rapidement votre remplacement ou votre remboursement. Assurez-vous d'avoir la boîte même si elle est endommagée.
- ⚠ **Envoyez-nous un e-mail avec les images demandées.**  
Envoyez-nous un e-mail directement depuis le marché où votre article a été acheté avec les images ci-jointes et une description de votre réclamation.

ES



### Instrucciones de Devolución / Reclamación de Daños

- ⚠ **NO deseche la caja/embalaje original.**  
En caso de que se requiera una devolución, el artículo debe ser devuelto en la caja original. Sin esto su devolución no será aceptada.
- ⚠ **Tome una foto de las marcas de la caja.**  
Se requiere una foto de las marcas (texto) en el lado de la caja en caso de que se necesite una pieza para reemplazarla. Esto ayuda a nuestro personal a identificar su número de producto para asegurarse de que recibe las piezas correctas.
- ⚠ **Tome una foto de las piezas dañadas (si procede).**  
Una foto de los daños es siempre necesaria para presentar una reclamación y conseguir que su reemplazo o reembolso sea procesado rápidamente. Por favor, asegúrese de tener la caja aunque esté dañada.
- ⚠ **Envíenos un correo electrónico con las imágenes solicitadas.**  
Envíenos un correo electrónico directamente desde el mercado donde se compró su artículo con las imágenes adjuntas y una descripción de su reclamación.

IT



### Istruzioni Per La Restituzione / Reclamo Per Danni

- ⚠ **NON scartare la scatola / confezione originale.**  
Nel caso in cui sia richiesto un reso, l'articolo deve essere restituito nella scatola originale. Senza la scatola originale il tuo reso non sarà accettato.
- ⚠ **Fare una foto dei contrassegni sulla scatola.**  
È necessaria una foto dei contrassegni (testo) sul lato della scatola nel caso in cui la parte debba essere sostituita. Questo aiuta il nostro staff a identificare il numero del tuo prodotto per assicurarti di ricevere le parti corrette.
- ⚠ **Fare una foto di Danno (se è applicabile).**  
Una foto del danno è sempre necessaria per presentare un reclamo e ottenere rapidamente la sostituzione o il rimborso. Assicurati di avere la scatola anche se è danneggiata.
- ⚠ **Inviarci una mail con le immagini richieste.**  
Inviarci un'e-mail direttamente dal mercato in cui è stato acquistato il tuo articolo con le immagini allegate e una descrizione del tuo reclamo.

PL



### Zwroty i reklamacje

- ⚠ **Nie wyrzucaj oryginalnego opakowania.**  
Jeśli chcesz zwrócić produkt, musi znajdować się on w oryginalnym opakowaniu. Towar zwrócony w nieoryginalnym opakowaniu nie zostanie przyjęty.
- ⚠ **Zrób zdjęcie oznaczeń na opakowaniu.**  
Jeśli jakkolwiek część wymaga wymiany, zrób zdjęcie oznaczeń kodu produktu, który znajduje się na opakowaniu. Pozwoli nam to zidentyfikować produkt i dostarczyć ci właściwą część.
- ⚠ **Zrób zdjęcie uszkodzonej części (jeśli dotyczy).**  
Jeśli chcesz złożyć reklamację, zrób zdjęcie uszkodzonej części. Pozwoli nam to zatwierdzić reklamację i zlecić zwrot środków na twoje konto. Do złożenia reklamacji potrzebne będzie oryginalne opakowanie.
- ⚠ **Skontaktuj się z nami.**  
Skontaktuj się z nami telefonicznie, mailowo lub poprzez formularz kontaktowy. Załącz zdjęcia produktu i opis roszczenia.