

**USA** office: Fontana   **ITA** office: Milano   **AUS** office: Truganina   **POL** office: Gdańsk  
**DEU** office: FDS GmbH, Neuer Höltigbaum 30, 22143 Hamburg, Deutschland  
**GBR** office: FDS Corporation Limited, Unit 4, Blackacre Road, Great Blakenham,  
Ipswich, IP6 0FL, United Kingdom   **FRA** office: Saint Vigor d'Ymonville

Shoe Bench  
Schuhbank  
Banc à Chaussures  
Banco para Zapatos  
Panca per Scarpe  
Ława na buty  
Schoenenbank

**JV13422**

THIS INSTRUCTION BOOKLET CONTAINS **IMPORTANT** SAFETY INFORMATION.  
PLEASE READ AND KEEP FOR FUTURE REFERENCE.

EN



### Before You Start

- ⚠ Please read all instructions carefully.
- ⚠ Retain instructions for future reference.
- ⚠ Separate and count all parts and hardware.
- ⚠ Read through each step carefully and follow the proper order.
- ⚠ We recommend that, where possible, all items are assembled near to the area in which they will be placed in use, to avoid moving the product unnecessarily once assembled.
- ⚠ Always place the product on a flat, steady and stable surface.
- ⚠ Keep all small parts and packaging materials for this product away from babies and children as they potentially pose a serious choking hazard.

DE



### Vor dem Beginnen

- ⚠ Bitte lesen Sie alle Anweisungen sorgfältig durch.
- ⚠ Bewahren Sie die Anweisungen zur zukünftigen Verwendung auf.
- ⚠ Überprüfen Sie, ob alle Teile und Zubehörteile vorhanden sind.
- ⚠ Lesen Sie jeden Schritt sorgfältig durch und befolgen Sie die richtige Reihenfolge.
- ⚠ Wir empfehlen, alle Teile möglichst in der Nähe des Aufstellungsortes zu montieren, um unnötige Bewegungen nach der Montage zu vermeiden.
- ⚠ Stellen Sie den Artikel immer auf eine ebene, feste und stabile Fläche.
- ⚠ Halten Sie alle kleinen Teile und Verpackungsmaterialien fern von Babys und Kindern, ansonsten besteht Erstickengefahr.

FR



### Avant de Commencer

- ⚠ Veuillez lire attentivement toutes les instructions.
- ⚠ Conservez les instructions pour vous y référer ultérieurement.
- ⚠ Vérifiez toutes les pièces et les accessoires.
- ⚠ Lisez attentivement chaque étape et suivez l'ordre correct.
- ⚠ Nous recommandons que, dans la mesure du possible, tous les produits soient assemblés à proximité de la zone où ils seront utilisés, afin d'éviter tout déplacement inutile du produit une fois assemblé.
- ⚠ Placez toujours le produit sur une surface plane et stable.
- ⚠ Conservez toutes les petites pièces de ce produit et les matériaux d'emballage hors de portée des bébés et des enfants, car ils pourraient présenter un risque d'étouffement.

ES



### Antes de Empezar

- ⚠ Lea atentamente todas las instrucciones.
- ⚠ Conserve las instrucciones para futuras consultas.
- ⚠ Separe y cuente todas las piezas y los accesorios.
- ⚠ Lea detenidamente cada paso y siga el orden correcto.
- ⚠ Recomendamos que, siempre que sea posible, todos los elementos se monten cerca de la zona en la que se van a utilizar, para evitar mover el producto innecesariamente una vez montado.
- ⚠ Coloque siempre el producto sobre una superficie plana, estable y firme.
- ⚠ Mantenga todas las piezas pequeñas y los materiales de embalaje de este producto lejos de los bebés y los niños, ya que pueden representar un grave riesgo de asfixia.

IT



### Prima di Iniziare

- ⚠ Si prega di leggere attentamente tutte le istruzioni.
- ⚠ Conservare le istruzioni per riferimento futuro.
- ⚠ Separare e contare tutte le parti e gli accessori.
- ⚠ Leggere attentamente ogni passo e seguire l'ordine corretto.
- ⚠ Si consiglia, ove possibile, di assemblare tutti gli articoli vicino alla zona in cui verranno posti in uso, per evitare di spostare inutilmente il prodotto una volta assemblato.
- ⚠ Posizionare sempre il prodotto su una superficie piana, stabile.
- ⚠ Tenere tutte le piccole parti e i materiali di imballaggio di questo prodotto lontano dalla portata di neonati e bambini, in quanto possono costituire un serio pericolo di soffocamento.

PL



### Zanim Zacziesz

- ⚠ Zapoznaj się z instrukcją.
- ⚠ Zachowaj instrukcję do wglądu.
- ⚠ Posortuj części i upewnij się, że zestaw jest kompletny.
- ⚠ Zapoznaj się ze sposobem montażu i postępuj zgodnie z instrukcją.
- ⚠ Zalecamy, aby montaż odbywał się możliwie najbliżej miejsca docelowego położenia produktu, aby uniknąć niepotrzebnego przesuwania.
- ⚠ Upewnij się, że produkt znajdzie się na płaskiej i stabilnej powierzchni.
- ⚠ Upewnij się, że materiały wykorzystane podczas pakowania produktu oraz jego elementy znajdują się poza zasięgiem dzieci.

NL



### Voordat U Begint

- ⚠ Lees alstublieft alle instructies zorgvuldig door.
- ⚠ Bewaar de instructies voor toekomstig gebruik.
- ⚠ Scheid en tel alle onderdelen en beslag.
- ⚠ Lees elke stap zorgvuldig door en volg de juiste volgorde.
- ⚠ Wij raden aan om, waar mogelijk, alle items te monteren in de nabijheid van de plaats waar ze zullen worden gebruikt, om onnodige verplaatsing van het product na montage te voorkomen.
- ⚠ Plaats het product altijd op een vlak, stabiel en stevig oppervlak.
- ⚠ Houd alle kleine onderdelen en verpakkingsmaterialen van dit product buiten bereik van baby's en kinderen omdat ze een ernstig verstikkingsgevaar kunnen vormen.

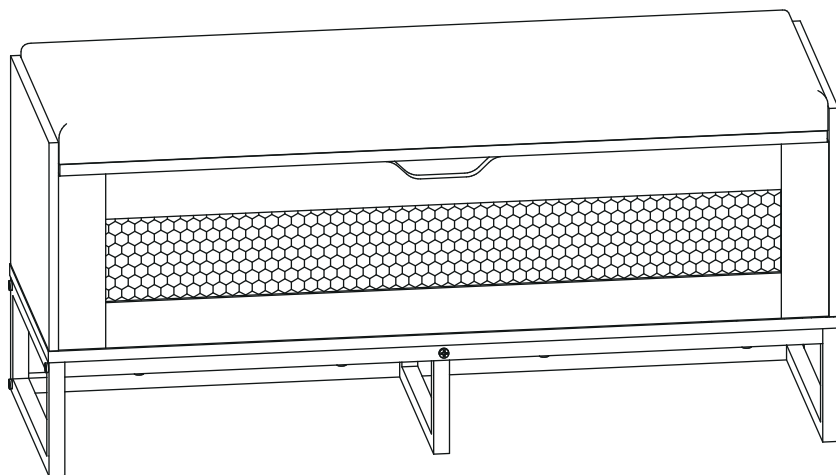

**EN:** Note: Two people are recommended for the assembly. Do not tighten the screws during installation, tighten them after all parts have been installed.

**DE:** Hinweis: Für die Montage werden zwei Personen empfohlen. Ziehen Sie die Schrauben während der Installation nicht fest, sondern ziehen Sie sie fest, nachdem alle Teile eingebaut wurden.

**FR:** Remarque: Il est recommandé d'être deux pour le montage. Ne serrez pas les vis pendant l'installation, serrez-les uniquement après avoir monté toutes les pièces.







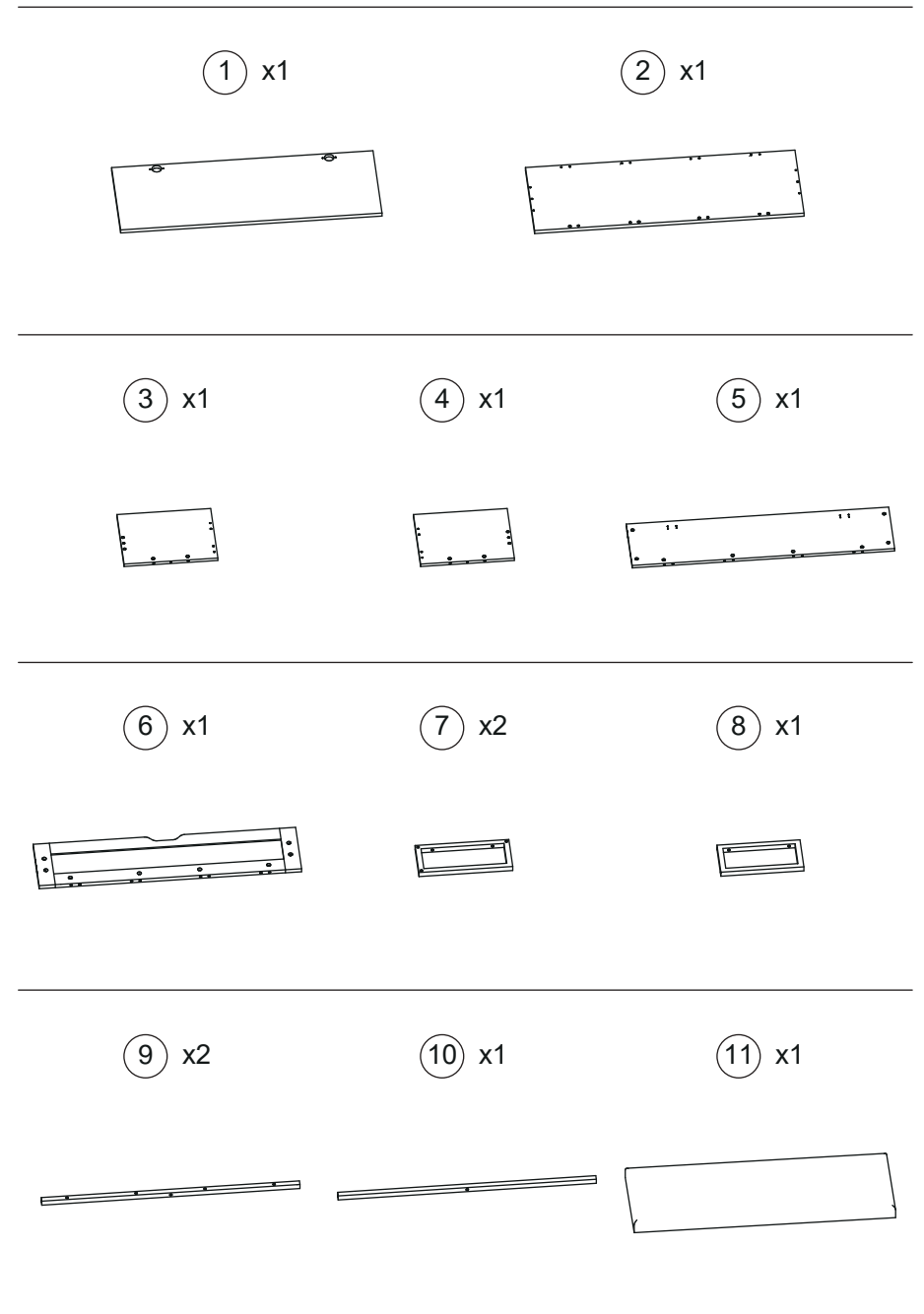
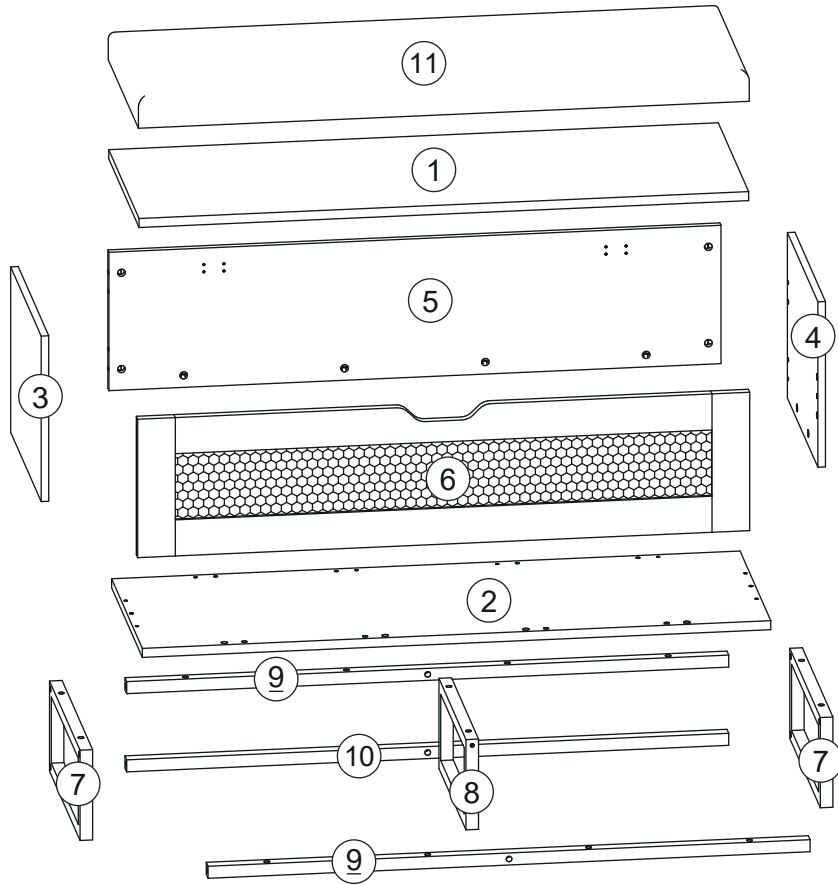

**ES:** Nota: Se recomienda que dos personas realicen el montaje. No apriete los tornillos durante la instalación, apriételes después de haber instalado todas las piezas.

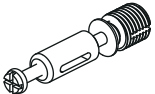
**IT:** Nota: Si consiglia di eseguire il montaggio in due persone. Non serrare le viti durante l'installazione, ma solo dopo aver montato tutte le parti.

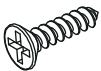
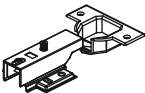
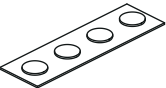
**PL:** Uwaga: Do montażu zalecane są dwie osoby. Nie dokręcaj śrub podczas instalacji; dokręć je dopiero po zamontowaniu wszystkich części.

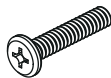
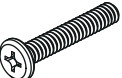
**NL:** Opmerking: Het wordt aanbevolen om met twee personen te monteren. Draai de schroeven tijdens de montage niet vast, maar pas nadat alle onderdelen zijn gemonteerd.



<b>A</b>	 x8	<b>B</b>	 x8	<b>C</b>	$\Phi 8 \times 40\text{mm}$	 x6
<b>E</b>	M3.5*12mm  x12	<b>W</b>	 x2	<b>X</b>		 x2
<b>Z</b>	 x20	<b>Ac</b>	M6*30mm  x14	<b>Ad</b>	M6*35mm  x9	
<b>An</b>	 x12	<b>Ao</b>	 x12	<b>Bn</b>	$\Phi 6 \times 30\text{mm}$	 x10

### EN

#### Note:

When operating bolt A, first loosen the white plastic cap on the bolt. Insert the bolt with the loosened plastic cap into the corresponding hole in the board, or completely remove the plastic cap and press it into the designated hole. Make sure that the white plastic cap is fully embedded in the board. Finally, use a tool to tighten the bolt and secure it to the board.

### DE

#### Hinweis:

Wenn Sie Schraube A betätigen, lösen Sie zuerst die weiße Kunststoffkappe an der Schraube. Setzen Sie die Schraube mit der gelösten Kunststoffkappe in das entsprechende Loch in der Platine ein, oder entfernen Sie die Kunststoffkappe vollständig und drücken Sie sie in das dafür vorgesehene Loch. Achten Sie darauf, dass die weiße Kunststoffkappe vollständig in die Platine eingelassen ist. Zum Schluss ziehen Sie die Schraube mit einem Werkzeug fest und befestigen sie an der Platine.

### FR

#### Remarque:

Lorsque vous travaillez avec la vis A, commencez par desserrer le capuchon en plastique blanc sur la vis. Insérez la vis avec le capuchon en plastique desserré dans le trou correspondant de la plaque ou retirez complètement le capuchon en plastique et enfoncez-le dans le trou prévu à cet effet. Assurez-vous que le capuchon en plastique blanc est complètement enfoncé dans la plaque. Enfin, serrez la vis à l'aide d'un outil et fixez-la à la plaque.

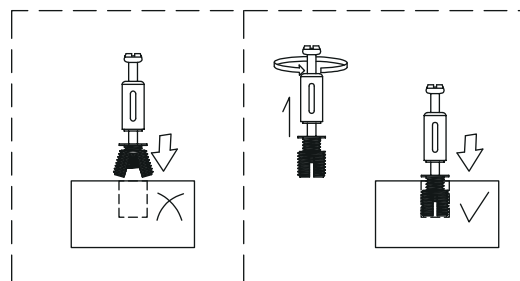

**ES****Nota:**

Al manipular el perno A, primero afloje la tapa de plástico blanca del perno. Inserte el perno con la tapa de plástico aflojada en el orificio correspondiente de la tabla, o retire completamente la tapa de plástico y presione el perno en el orificio designado. Asegúrese de que la tapa de plástico blanca quede completamente encajada en la tabla. Por último, utilice una herramienta para apretar el perno y fijarlo a la tabla.

**IT****Nota:**

Quando si utilizza il bullone A, allentare prima il cappuccio di plastica bianco sul bullone. Inserire il bullone con il cappuccio di plastica allentato nel foro corrispondente sul pannello oppure rimuovere completamente il cappuccio di plastica e inserirlo nel foro designato. Assicurarsi che il cappuccio di plastica bianco sia completamente inserito nel pannello. Infine, utilizzare un attrezzo per serrare il bullone e fissarlo al pannello.

**PL****Uwaga:**

Podczas pracy ze śrubą A, najpierw poluzuj białą plastikową zaślepkę na śrubie. Włóż śrubę z poluzowaną plastikową zaślepką w odpowiedni otwór w płycie lub całkowicie zdejmij plastikową zaślepkę i wciśnij ją w przeznaczony do tego otwór. Upewnij się, że biała plastikowa zaśleпка jest całkowicie osadzona w płycie. Na koniec dokręć śrubę za pomocą narzędzia i przymocuj ją do płyty.

**NL****Opmerking:**

Wanneer u met schroef A werkt, moet u eerst de witte plastic dop op de schroef losdraaien. Steek de schroef met de losgedraaide plastic dop in het overeenkomstige gat in de plaat of verwijder de plastic dop volledig en druk deze in het daarvoor bestemde gat. Zorg ervoor dat de witte plastic dop volledig in de plaat is gedrukt. Draai ten slotte de schroef vast met een gereedschap en bevestig deze aan de plaat.

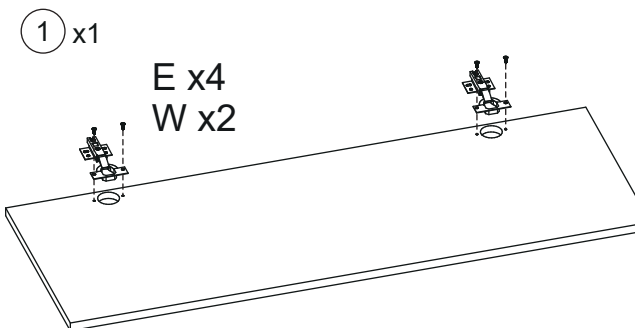
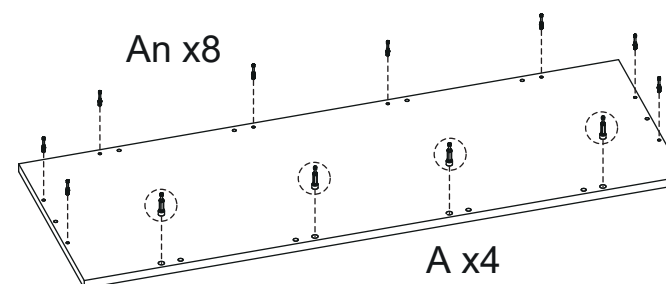
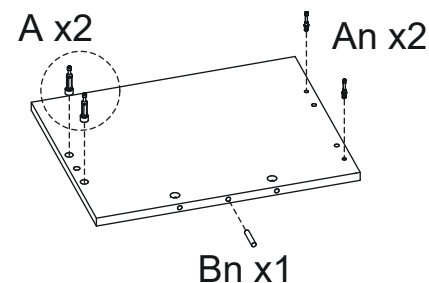
**1****2** x1**3** x1



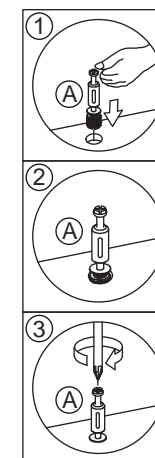

A		x6
E		x4
W		x2
An		x10
Bn		x1

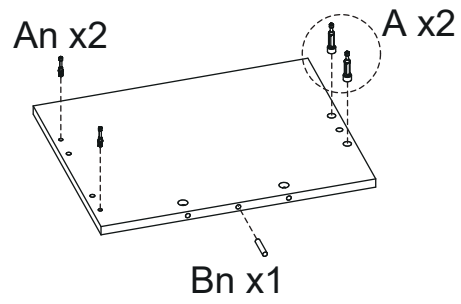

**2**

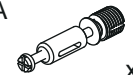
④ x1



- A  x2
- C  x6
- An  x2
- Bn  x9

⑤ x1

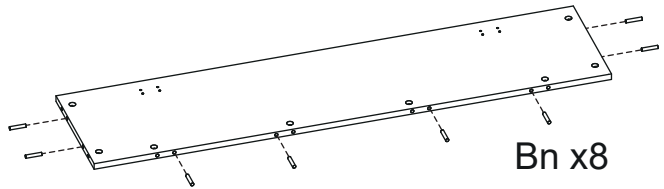

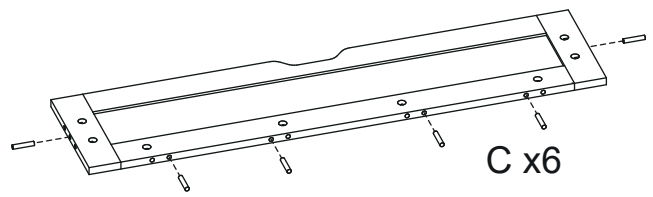

⑥ x1

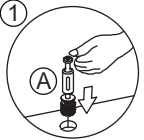
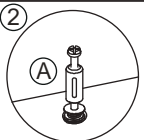
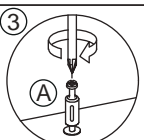

- ① 
- ② 
- ③ 

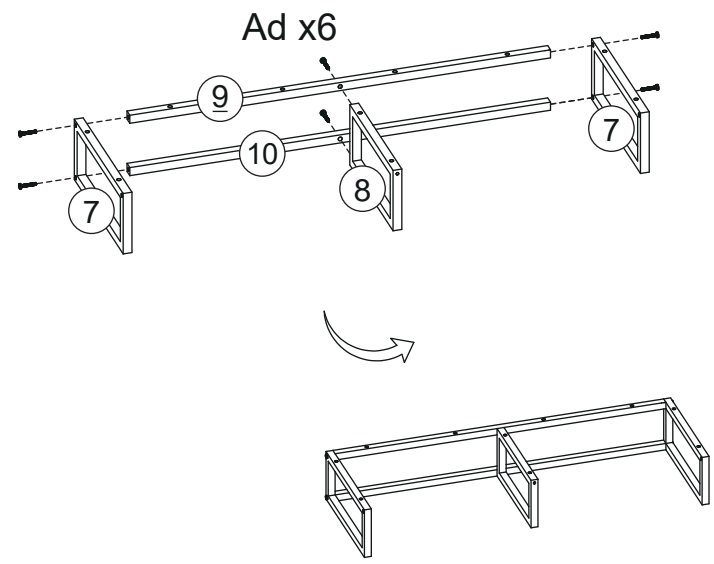
**3**



- Ad  x6

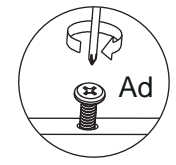

**4**

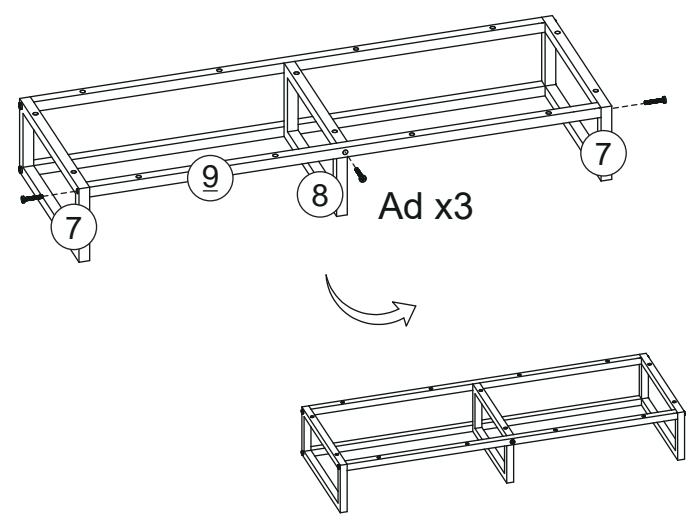

- Ad  x3

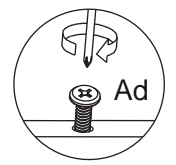

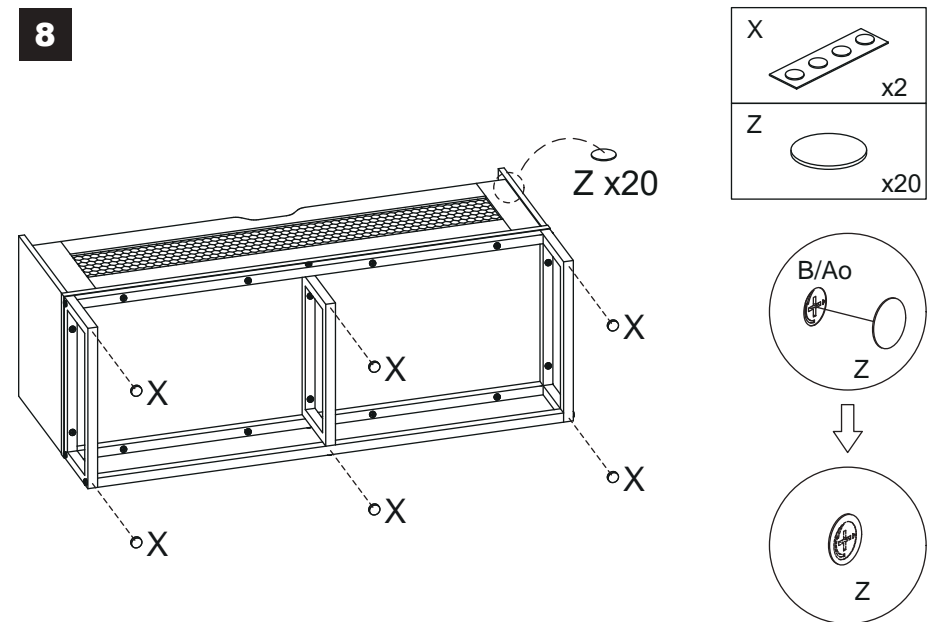
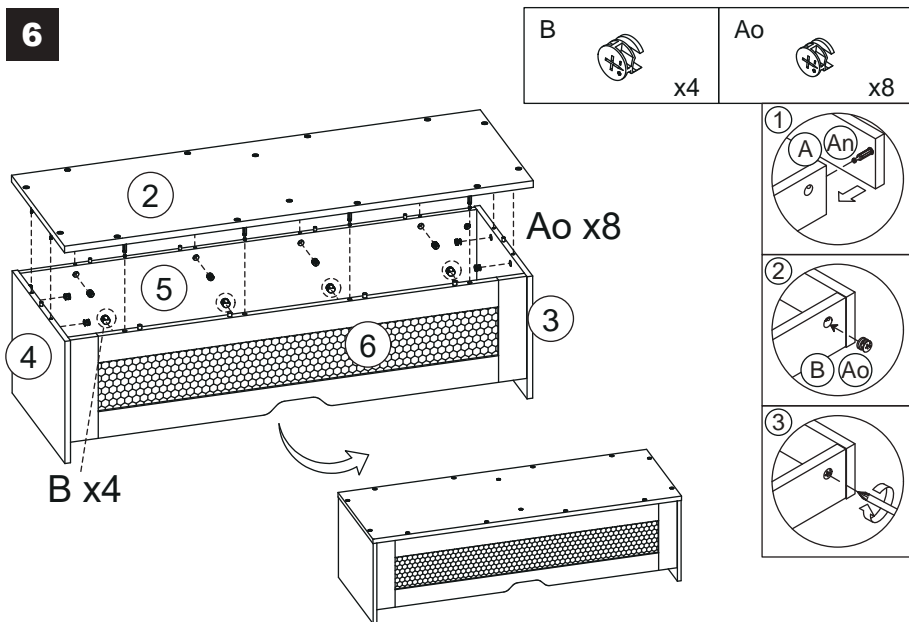
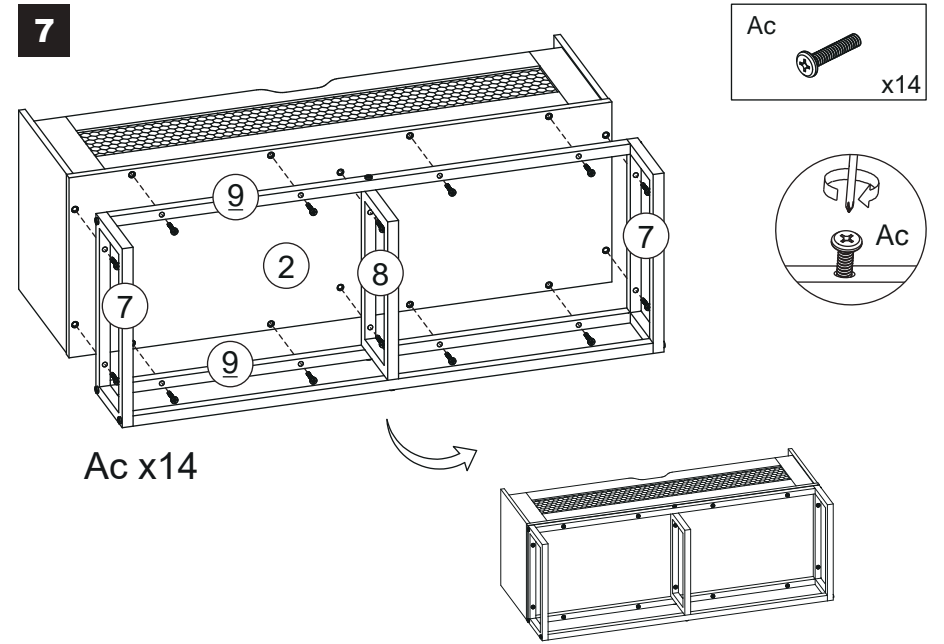
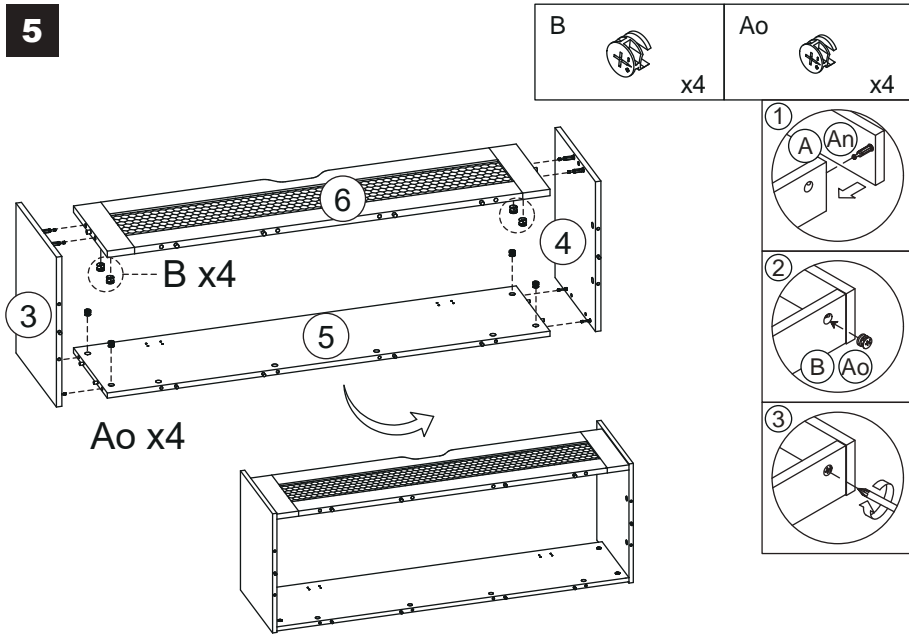

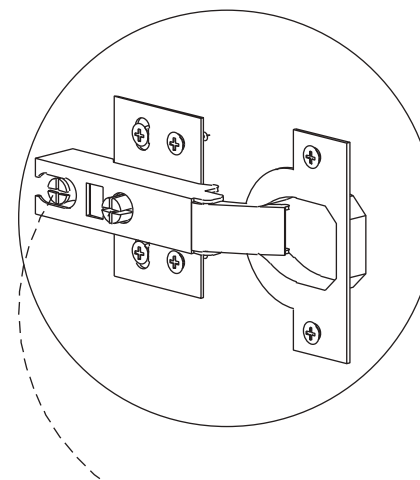
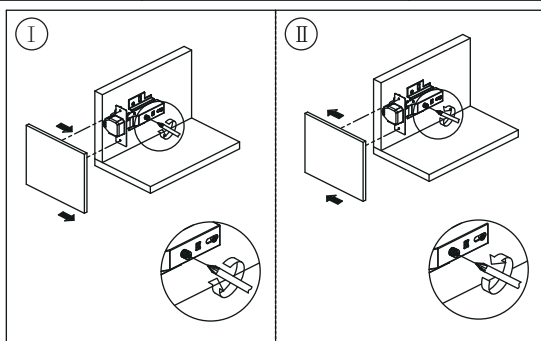
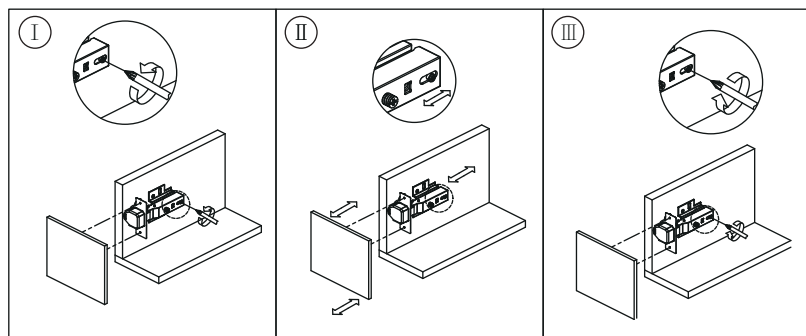
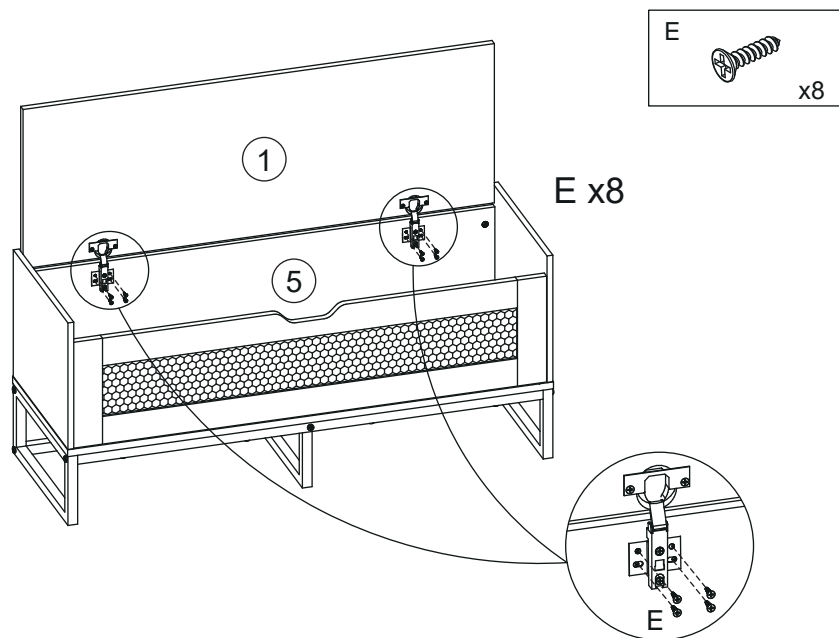
**9**

**EN:** You can loosen the screws counterclockwise to manually adjust the front and rear positions of the door panel. After adjustment, tighten the screws clockwise.

**DE:** Sie können die Schrauben gegen den Uhrzeigersinn lösen, um die vordere und hintere Position der Türverkleidung manuell einzustellen. Ziehen Sie nach dem Einstellen die Schrauben im Uhrzeigersinn fest.

**FR:** Vous pouvez desserrer les vis en les tournant dans le sens inverse des aiguilles d'une montre pour régler manuellement la position avant et arrière du panneau de porte. Une fois le réglage effectué, serrez les vis en les tournant dans le sens des aiguilles d'une montre.

**ES:** Puede aflojar los tornillos en sentido antihorario para ajustar manualmente las posiciones delantera y trasera del panel de la puerta. Después del ajuste, apriete los tornillos en sentido horario.

**IT:** È possibile allentare le viti in senso antiorario per regolare manualmente la posizione anteriore e posteriore del pannello della porta. Dopo la regolazione, serrare le viti in senso orario.

**PL:** Można poluzować śruby, obracając je przeciwnie do ruchu wskazówek zegara, aby ręcznie wyregulować przednią i tylną pozycję panelu drzwiowego. Po wyregulowaniu dokręć śruby, obracając je zgodnie z ruchem wskazówek zegara.

**NL:** U kunt de schroeven losdraaien door ze tegen de klok in te draaien om de voorste en achterste positie van het deurpaneel handmatig aan te passen. Nadat u de aanpassing hebt uitgevoerd, draait u de schroeven vast door ze met de klok mee te draaien.

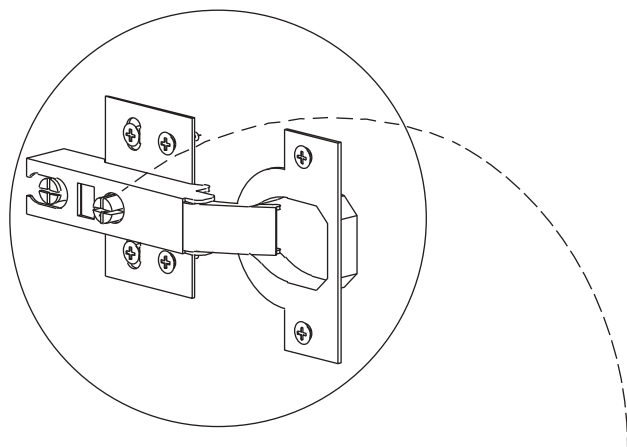

**EN:** Turn the screw clockwise or counterclockwise to adjust the left or right of the door panel.

**DE:** Drehen Sie die Schraube im oder gegen den Uhrzeigersinn, um die linke oder rechte Seite der Türverkleidung zu verstellen.

**FR:** Tournez la vis dans le sens horaire ou antihoraire pour régler le côté gauche ou droit du panneau de porte.

**ES:** Gire el tornillo en sentido horario o antihorario para ajustar la parte izquierda o derecha del panel de la puerta.

**IT:** Ruotare la vite in senso orario o antiorario per regolare il pannello della porta a sinistra o a destra.

**PL:** Obracaj śrubę zgodnie z ruchem wskazówek zegara lub przeciwnie do niego, aby wyregulować lewą lub prawą stronę panelu drzwiowego.

**NL:** Draai de schroef met de klok mee of tegen de klok in om de linker- of rechterkant van het deurpaneel aan te passen.

**10**

