

USA office: Fontana **ITA** office: Milano **AUS** office: Truganina **POL** office: Gdańsk
DEU office: FDS GmbH, Neuer Höltigbaum 30, 22143 Hamburg, Deutschland
GBR office: FDS Corporation Limited, Unit 4, Blackacre Road, Great Blakenham,
Ipswich, IP6 0FL, United Kingdom **FRA** office: Saint Vigor d'Ymonville

Kid's Storage Cabinet
Aufbewahrungsschrank für Kinder
Armoire de Rangement pour Enfants
Armario de Almacenamiento para Niños
Armadio Contenitore per Bambini
Szafka do przechowywania dla dzieci
Opbergkast voor kinderen

TP10243

THIS INSTRUCTION BOOKLET CONTAINS **IMPORTANT** SAFETY INFORMATION.
PLEASE READ AND KEEP FOR FUTURE REFERENCE.



Before You Start

Please read all instructions carefully and keep it for future reference.

GENERAL SECURITY WARNING

Caution: Children should use this product under the parental supervision.

Danger: Keep all small parts and packaging materials for this product away from babies and children, otherwise they may pose a choking hazard.

Danger: Lack of attachment may cause a risk of tipping.



WARNING: CHOKING HAZARD

-Small parts.
Not for children under 3 years.

WARNING FOR ASSEMBLY

- ⚠ Assembled only by adults
- ⚠ Remove all packaging, separate and count all parts and hardware.
- ⚠ Read through each step carefully and follow the proper order.
- ⚠ We recommend that, where possible, all items are assembled near the area in which they will be placed in use, to avoid moving the product unnecessarily once assembled.
- ⚠ Ensure a secure surface during installation, and always place the product on a flat, steady and stable surface.



Bevor Sie beginnen

Bitte sorgfältig lesen und zum späteren Nachschlagen aufbewahren.

ALLGEMEINE SICHERHEITSWARNUNG

Vorsicht: Kinder sollten diesen Artikel unter elterlicher Aufsicht benutzen.

Gefahr: Halten Sie alle Kleinteile und Verpackungsmaterialien, die verschluckt werden können, von Babys und Kindern fern.

Gefahr: Unsachgemäße Montage kann zu Kippgefahr führen.



ACHTUNG: ERSTICKUNGSGEFAHR

-Kleine Teile.
Nicht für Kinder unter 3 Jahren.

ACHTUNG BEI MONTAGE

- ⚠ Montage nur durch Erwachsene
- ⚠ Entfernen Sie alle Verpackungen, Überprüfen Sie, ob alle Teile und Zubehörteile vorhanden sind.
- ⚠ Lesen Sie jeden Montageschritt sorgfältig durch und folgen Sie den Anleitungen.
- ⚠ Wir empfehlen, alle Teile möglichst in der Nähe des Aufstellungsortes zu montieren, um unnötige Bewegungen nach der Montage zu vermeiden.
- ⚠ Achten Sie bei der Montage auf einen sicheren Untergrund und stellen Sie den Artikel immer auf eine ebene, feste und stabile Fläche.



Avant de Commencer

Veuillez lire attentivement toutes les instructions et les conserver pour la référence ultérieure.

AVERTISSEMENT DE SÉCURITÉ GÉNÉRALE

Attention : Les enfants doivent utiliser ce produit sous la surveillance de leurs parents.

Danger : Gardez toutes les petites pièces et les matériaux d'emballage de ce produit hors de la portée des bébés et des enfants pour éviter un risque d'étouffement.

Danger : Le manque de la fixation pourrait entraîner un risque de basculement.



AVERTISSEMENT : RISQUE D'ÉTOUFFEMENT

- Les petites pièces.
Ne convient pas aux enfants de moins de 3 ans.

AVERTISSEMENT POUR L'ASSEMBLAGE

- ⚠ Construction seulement par des adultes
- ⚠ Retirez tous les emballages, séparez et comptez toutes les pièces et le matériel.
- ⚠ Lisez attentivement chaque étape et suivez l'ordre correct.
- ⚠ Nous recommandons que, dans la mesure du possible, tous les articles soient assemblés à proximité de la zone dans laquelle ils seront utilisés, afin d'éviter de déplacer inutilement le produit une fois assemblé.
- ⚠ Assurez-vous que la surface soit solide pendant la construction et placez toujours le produit sur une surface plane et stable.



Antes de Empezar

Lea atentamente todas las instrucciones y consérvelas para futuras consultas.

ADVERTENCIA DE SEGURIDAD GENERAL

Atención: Los niños deben utilizar este producto bajo la supervisión de sus padres.

Peligro: Mantenga todas las piezas pequeñas y los materiales de empaque de este producto fuera del alcance de los bebés y los niños, ya que de lo contrario pueden suponer un peligro de asfixia.

Peligro: La falta de fijación puede provocar un riesgo de vuelco.



ADVERTENCIA: PELIGRO DE ASFIXIA

- Piezas pequeñas.
No es adecuado para niños menores de 3 años.

ADVERTENCIA PARA EL MONTAJE

- ⚠ El producto solo puede ser ensamblado por adultos.
- ⚠ Retire todo el embalaje, separe y cuente todas las piezas y los accesorios.
- ⚠ Lea detenidamente cada paso y siga el orden correcto.
- ⚠ Recomendamos que, siempre que sea posible, todos los elementos se monten cerca de la zona en la que se van a utilizar, para evitar mover el producto innecesariamente una vez montado.
- ⚠ Asegure una superficie segura durante el montaje, y coloque el producto siempre sobre una superficie plana, firme y estable.



Prima di Iniziare

Si prega di leggere attentamente tutte le istruzioni e conservarle per riferimento futuro.

AVVERTENZA DI SICUREZZA GENERALE

Attenzione: I bambini devono usare questo prodotto sotto la supervisione dei genitori.

Pericolo: Tenere tutte le piccole parti e i materiali di imballaggio di questo prodotto lontano da neonati e bambini, altrimenti potrebbero rappresentare un rischio di soffocamento.

Pericolo: La mancanza di accessorio può causare un rischio di ribaltamento.



AVVERTENZA: RISCHIO DI SOFFOCAMENTO

- Piccole parti.
Non per i bambini sotto i 3 anni.

AVVERTENZA PER IL MONTAGGIO

- ⚠ Questo prodotto è montato dagli adulti.
- ⚠ Rimuovere tutti gli imballaggi, separare e contare tutte le parti e tutti gli accessori.
- ⚠ Leggere attentamente ogni passo e seguire l'ordine corretto.
- ⚠ Si consiglia, ove possibile, di montare tutti gli articoli vicino alla zona in cui verranno posti in uso, per evitare di spostare inutilmente il prodotto una volta assemblato.
- ⚠ Garantire una superficie sicura durante il montaggio e posizionare il prodotto sempre su una superficie piana, stabile.



Zanim Zaczniesz

Przeczytaj uważnie wszystkie instrukcje i zachowaj je na przyszłość.

OGÓLNE OSTRZEŻENIA DOTYCZĄCE BEZPIECZEŃSTWA

Uwaga: Dzieci mogą używać tego produktu jedynie pod nadzorem dorosłych.

Niebezpieczeństwo: Trzymaj wszystkie małe części i materiały opakowaniowe dla tego produktu z dala od niemowląt i dzieci, w przeciwnym razie mogą stwarzać ryzyko zadławienia.

Niebezpieczeństwo: Brak mocowania może spowodować ryzyko przewrócenia.



OSTRZEŻENIE: RYZIKO ZADŁAWIENIA

- Produkt zawiera małe elementy.
Nieodpowiednie dla dzieci poniżej 3 roku życia.

OSTRZEŻENIA DOTYCZĄCE MONTAŻU

- ⚠ Montażem powinny zająć się wyłącznie osoby dorosłe
- ⚠ Usuń opakowanie i upewnij się, że zestaw zawiera wszystkie części i elementy montażowe.
- ⚠ Przeczytaj uważnie każdy krok i postępuj we właściwej kolejności.
- ⚠ Zalecamy, aby w miarę możliwości wszystkie elementy były montowane w pobliżu miejsca, w którym będą używane, aby uniknąć niepotrzebnego przenoszenia produktu po złożeniu.
- ⚠ Zapewnij bezpieczną powierzchnię podczas montażu i zawsze umieszczaj produkt na płaskiej i stabilnej powierzchni.



Voordat U Begint

Lees alstublieft alle instructies zorgvuldig door en bewaar deze voor toekomstig gebruik.

ALGEMENE VEILIGHEIDSWAARSCHUWING

Let op: Kinderen dienen dit product onder ouderlijk toezicht te gebruiken.
Gevaar: Houd alle kleine onderdelen en verpakkingsmaterialen van dit product buiten bereik van baby's en kinderen, anders kunnen ze een verstikkingsgevaar opleveren.
Gevaar: Gebrek aan bevestiging kan een risico op kantelen veroorzaken.



WAARSCHUWING:

VERSTIKKINGSGEVAAR

-Kleine onderdelen.
 Niet voor kinderen onder de 3 jaar.

WAARSCHUWING VOOR MONTAGE

- ⚠ Alleen monteren door volwassenen.
- ⚠ Verwijder alle verpakkingen, scheid en tel alle onderdelen en het beslag.
- ⚠ Lees elke stap zorgvuldig door en volg de juiste volgorde.
- ⚠ We raden aan om, waar mogelijk, alle onderdelen in de buurt van de plek waar ze gebruikt zullen worden te monteren, om onnodige verplaatsing van het product eenmaal gemonteerd te voorkomen.
- ⚠ Zorg voor een veilig oppervlak tijdens de installatie en plaats het product altijd op een vlakke, stabiele en stevige ondergrond.

EN: Suitable for children aged 3 + years

Maximum load capacity: 110 lbs/50 kg.

DE: Geeignet für Kinder ab 3 Jahre

Maximale Tragfähigkeit: 50 kg.

FR: Convient aux enfants de 3+ ans.

Charge maximale : 50 kg.

ES: Adecuado para niños de 3+ años.

Capacidad de carga máxima: 50 kg.

IT: Adatto a bambini di età 3+ anni.

Capacità di carico massima: 50 kg.

PL: Odpowiednie dla dzieci w wieku od 3 lat

Maksymalne obciążenie: 50 kg.

NL: Geschikt voor kinderen vanaf 3 jaar

Maximale draagkracht: 50 kg.

EN: IMPORTANT, RETAIN FOR FUTURE REFERENCE: READ CAREFULLY.

DE: WICHTIG, ZUR SPÄTEREN REFERENZ AUFBEWAHREN: BITTE SORGFÄLTIG LESEN.

FR: IMPORTANT : À CONSERVER POUR RÉFÉRENCE ULTÉRIEURE. À LIRE ATTENTIVEMENT.

ES: IMPORTANTE, CONSERVE PARA FUTURAS CONSULTAS: LEA ATENTAMENTE.

IT: IMPORTANTE, DA CONSERVARE PER FUTURA CONSULTAZIONE: LEGGERE ATTENTAMENTE.

PL: WAŻNE, ZACHOWAĆ NA PRZYSZŁOŚĆ: PROSZĘ UWAŻNIE PRZECZYTAĆ.

NL: BELANGRIJK, BEWAAR VOOR TOEKOMSTIG GEBRUIK: LEES ZORGVULDIG.

WARNING

EN

- This product is suitable for children over 3 years old.
- Please use this product under adult supervision. Children are prohibited from climbing on or trampling it to avoid danger.
- Store in a cool and dry place, away from all sources of heat and fire, and avoid direct sunlight.
- Do not place it in water or allow it to permeate the ground. Do not place it on uneven ground or slopes.
- After unpacking, keep the packaging bags and accessories out of children's reach to prevent suffocation and other accidents.
- Before use, please check that all parts are installed in place and connected firmly.
- Only adults are allowed to install this product. Children should not approach during installation.
- Please be careful to avoid pinching hands during installation.

Maintenance

- Please wipe the surface regularly with a slightly damp cloth. If necessary, use a mild soap solution or cleanser. Do not use strong cleansers.
- Be sure to keep the product away from sharp objects to prevent scratches or damage.
- If the product is not used for a long time, please store it in a cool and dry place and cover it with a clean cloth or blanket (do not use plastic coverings).

ACHTUNG

DE

- Dieses Produkt ist für Kinder ab 3 Jahren geeignet.
- Bitte verwenden Sie dieses Produkt unter Aufsicht von Erwachsenen. Kinder dürfen nicht darauf klettern oder darauf herumtrampeln, um Gefahren zu vermeiden.
- An einem kühlen und trockenen Ort lagern, fern von allen Wärme- und Feuerquellen, und direkte Sonneneinstrahlung vermeiden.
- Legen Sie es nicht in Wasser und lassen Sie es nicht in den Boden eindringen. Legen Sie es nicht auf unebenem Boden oder an Hängen ab.
- Bewahren Sie die Verpackungsbeutel und Zubehörteile nach dem Auspacken außerhalb der Reichweite von Kindern auf, um Erstickungsgefahr und andere Unfälle zu vermeiden.
- Bevor Sie es benutzen, überprüfen Sie bitte, ob alle Teile richtig eingebaut und fest angeschlossen sind.
- Nur Erwachsene dürfen dieses Produkt installieren. Kinder sollten sich während der Installation nicht in der Nähe aufhalten.
- Bitte achten Sie darauf, sich bei der Installation nicht die Hände einzuklemmen.

Wartung

- Bitte wischen Sie die Oberfläche regelmäßig mit einem leicht feuchten Tuch ab. Verwenden Sie bei Bedarf eine milde Seifenlösung oder einen milden Reiniger. Verwenden Sie keine aggressiven Reinigungsmittel.
- Halten Sie das Produkt von scharfen Gegenständen fern, um Kratzer oder Beschädigungen zu vermeiden.
- Wenn das Produkt längere Zeit nicht benutzt wird, bewahren Sie es bitte an einem kühlen und trockenen Ort auf und decken Sie es mit einem sauberen Tuch oder einer Decke ab (verwenden Sie keine Plastikabdeckungen).

AVERTISSEMENT

FR

- Ce produit convient aux enfants de plus de 3 ans.
- Veuillez utiliser ce produit sous la surveillance d'un adulte. Il est interdit aux enfants de grimper dessus ou de marcher dessus afin d'éviter tout danger.
- Conservez dans un endroit frais et sec, à l'écart de toute source de chaleur et du feu, et évitez l'exposition directe au soleil.
- Ne pas plonger dans l'eau ni laisser pénétrer dans le sol. Ne pas placer sur un sol irrégulier ou en pente.
- Une fois déballé, conservez les sacs d'emballage et les accessoires hors de portée des enfants afin d'éviter tout risque d'étouffement ou d'accident.
- Avant utilisation, vérifiez que toutes les pièces sont bien assemblées et connectées.
- Seuls des adultes sont autorisés à assembler ce produit. Les enfants ne doivent pas s'en approcher pendant l'assemblage.
- Veuillez à ne pas se pincer les mains pendant l'assemblage.

Maintenance

- Nettoyez régulièrement la surface avec un chiffon légèrement humide. Si nécessaire, utilisez une solution savonneuse ou un nettoyeur doux. N'utilisez pas de nettoyeurs agressifs.
- Veuillez à maintenir le produit à l'écart des objets tranchants afin d'éviter les rayures ou les dommages.
- Si le produit n'est pas utilisé pendant une longue période, rangez-le dans un endroit frais et sec et couvrez-le d'un chiffon propre ou d'une couverture (n'utilisez pas de housse en plastique).

ADVERTENCIA

ES

- Este producto es apto para niños mayores de 3 años.
- Por favor, utilice este producto bajo la supervisión de un adulto. Se prohíbe a los niños subirse a él o pisotearlo para evitar peligros.
- Guarde en un lugar fresco y seco, alejado de toda fuente de calor y fuego, y evite la luz solar directa.
- No lo coloque en agua ni permita que impregne el suelo. No lo coloque sobre suelos irregulares o en pendiente.
- Una vez desembalado, mantenga las bolsas de embalaje y los accesorios fuera del alcance de los niños para evitar asfixias y otros accidentes.
- Antes de su uso, compruebe que todas las piezas están montadas en su sitio y conectadas firmemente.
- Solo los adultos pueden montar este producto. Los niños no deben acercarse durante el montaje.
- Tenga cuidado para evitar pellizcarse las manos durante el montaje.

Mantenimiento

- Limpie regularmente la superficie con un paño ligeramente humedecido. Si es necesario, utilice una solución jabonosa o limpiador suave. No utilice limpiadores fuertes.
- Asegúrese de mantener el producto alejado de objetos afilados para evitar arañazos o daños.
- Si el producto no se utiliza durante mucho tiempo, guárdelo en un lugar fresco y seco y cúbralo con un paño limpio o una manta (no utilice cubiertas de plástico).

AVVERTENZA

IT

- Questo prodotto è adatto a bambini di età superiore ai 3 anni.
- Utilizzare questo prodotto sotto la supervisione di un adulto. È vietato ai bambini arrampicarsi o calpestarlo per evitare pericoli.
- Conservare in un luogo fresco e asciutto, lontano da fonti di calore e fuoco, ed evitare l'esposizione diretta alla luce solare.
- Non immergerlo in acqua né lasciarlo permeare nel terreno. Non posizionarlo su terreni irregolari o in pendenza.
- Dopo averlo disimballato, tenere i sacchetti dell'imballaggio e gli accessori fuori dalla portata dei bambini per evitare soffocamento e altri incidenti.
- Prima dell'uso, verificare che tutte le parti siano installate correttamente e collegate saldamente.
- Solo gli adulti sono autorizzati a installare questo prodotto. I bambini non devono avvicinarsi durante l'installazione.
- Fare attenzione a non schiacciarsi le mani durante l'installazione.

Manutenzione

- Pulire regolarmente la superficie con un panno leggermente umido. Se necessario, utilizzare una soluzione detergente delicata o un detergente delicato. Non utilizzare detersivi aggressivi.
- Tenere il prodotto lontano da oggetti appuntiti per evitare graffi o danni.
- Se il prodotto non viene utilizzato per un lungo periodo, conservarlo in un luogo fresco e asciutto e coprirlo con un panno pulito o una coperta (non utilizzare coperture in plastica).

OSTRZEŻENIE

PL

- Ten produkt jest odpowiedni dla dzieci w wieku od 3 lat.
- Proszę używać tego produktu pod nadzorem osób dorosłych. Dzieciom nie wolno wspinąć się na produkt ani po nim deptać, aby uniknąć niebezpieczeństwa.
- Przechowywać w chłodnym i suchym miejscu, z dala od wszelkich źródeł ciepła i ognia, oraz unikać bezpośredniego nasłonecznienia.
- Nie zanurzać w wodzie i nie dopuszczać do przenikania wilgoci z podłoża. Nie umieszczać na nierównym podłożu ani na pochyłościach.
- Po rozpakowaniu, torby opakowaniowe i akcesoria należy przechowywać w miejscu niedostępnym dla dzieci, aby uniknąć ryzyka uduszenia i innych wypadków.
- Przed użyciem należy sprawdzić, czy wszystkie części są prawidłowo zamontowane i mocno połączone.
- Tylko osoby dorosłe mogą instalować ten produkt. Dzieci nie powinny przebywać w pobliżu podczas instalacji.
- Proszę uważać, aby nie przyciąć sobie rąk podczas instalacji.

Konserwacja

- Regularnie przecieraj powierzchnię lekko wilgotną szmatką. W razie potrzeby użyj łagodnego roztworu mydła lub łagodnego środka czyszczącego. Nie używaj agresywnych środków czyszczących.
- Trzymaj produkt z dala od ostrych przedmiotów, aby uniknąć zarysowań lub uszkodzeń.
- Jeśli produkt nie jest używany przez dłuższy czas, przechowuj go w chłodnym i suchym miejscu i przykryj czystą szmatką lub kocem (nie używaj plastikowych pokrowców).

WAARSCHUWING

NL

- Dit product is geschikt voor kinderen vanaf 3 jaar.
- Gebruik dit product onder toezicht van een volwassene. Kinderen mogen er niet op klimmen of erop trappen om gevaar te voorkomen.
- Bewaar op een koele en droge plaats, uit de buurt van alle warmtebronnen en vuur, en vermijd direct zonlicht.
- Plaats het niet in water en laat het niet in de grond doordringen. Plaats het niet op oneffen terrein of hellingen.
- Bewaar de verpakkingszakken en accessoires na het uitpakken buiten het bereik van kinderen om verstikking en andere ongelukken te voorkomen.
- Controleer voor gebruik of alle onderdelen op hun plaats zijn geïnstalleerd en stevig zijn aangesloten.
- Alleen volwassenen mogen dit product installeren. Kinderen mogen tijdens de installatie niet in de buurt komen.
- Wees voorzichtig om te voorkomen dat u tijdens de installatie uw handen beknelt.

Onderhoud

- Veeg het oppervlak regelmatig af met een licht vochtige doek. Gebruik indien nodig een milde zeepoplossing of reinigingsmiddel. Gebruik geen sterke reinigingsmiddelen.
- Houd het product uit de buurt van scherpe voorwerpen om krassen of beschadigingen te voorkomen.
- Als het product gedurende langere tijd niet wordt gebruikt, bewaar het dan op een koele en droge plaats en dek het af met een schone doek of deken (gebruik geen plastic afdekkingen).

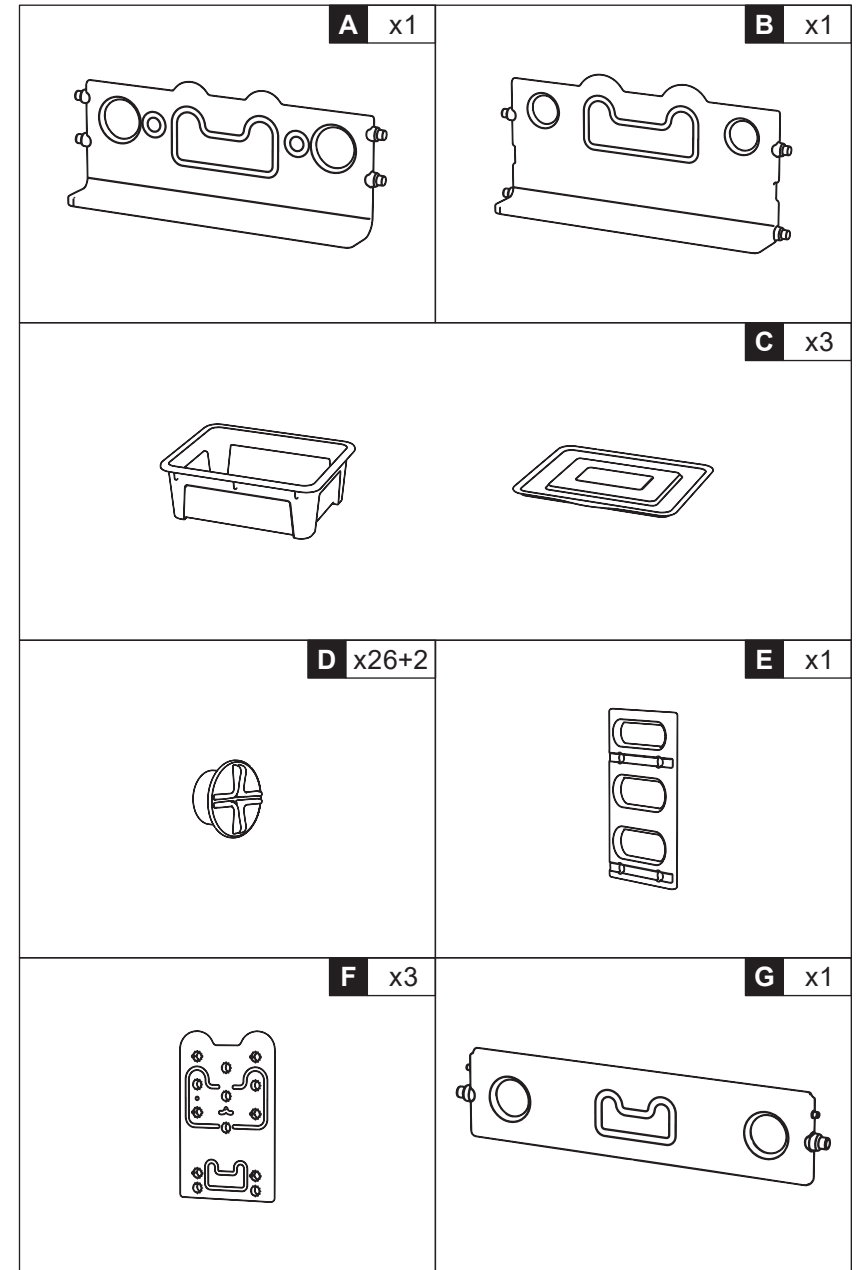

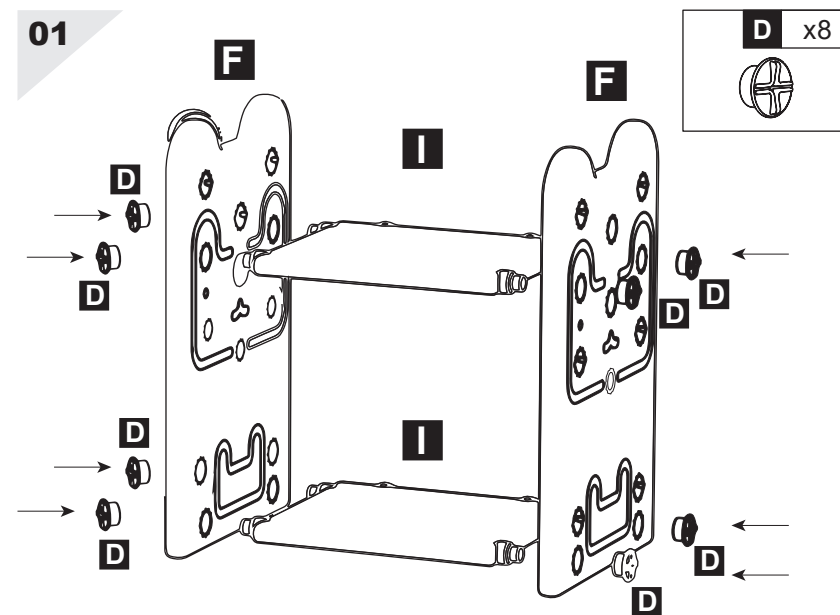
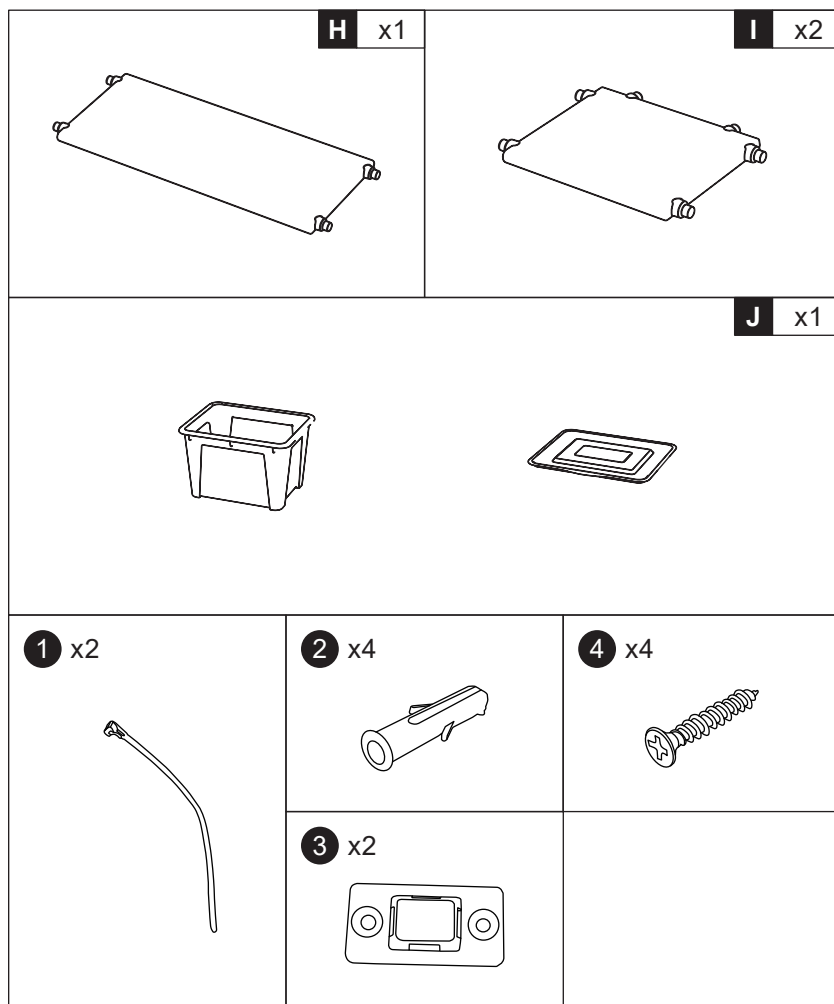

EN: Align the holes of two square panels and place them between two side panels, then secure with nuts.

DE: Richten Sie die Löcher zweier quadratischer Platten aus und platzieren Sie sie zwischen zwei Seitenplatten. Befestigen Sie sie anschließend mit Muttern.

FR: Alignez les trous de deux panneaux carrés et placez-les entre deux panneaux latéraux, puis fixez-les avec des écrous.

ES: Alinee los orificios de dos paneles cuadrados y colóquelos entre dos paneles laterales, luego asegúrelos con tuercas.

IT: Allineare i fori dei due pannelli quadrati e posizzarli tra i pannelli laterali, quindi fissarli con i dadi.

PL: Wyrównaj otwory dwóch kwadratowych płyt i umieść je pomiędzy dwiema płytami bocznymi. Następnie przymocuj je za pomocą nakrętek.

NL: Lijn de gaten van twee vierkante panelen uit en plaats ze tussen twee zijpanelen, zet ze vervolgens vast met moeren.

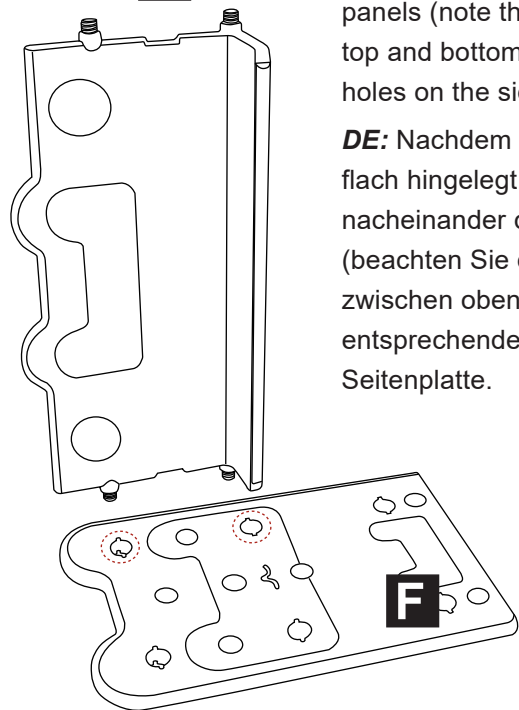
02**B**

EN: After laying the side panel flat, sequentially attach the L-shaped panels (note the difference between top and bottom) into the corresponding holes on the side panel.

DE: Nachdem Sie die Seitenplatte flach hingelegt haben, befestigen Sie nacheinander die L-förmigen Platten (beachten Sie den Unterschied zwischen oben und unten) in den entsprechenden Löchern an der Seitenplatte.

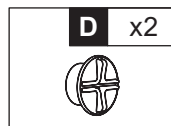

FR: Après avoir posé le panneau latéral à plat, fixez successivement les panneaux en L (notez la différence entre le haut et le bas) dans les trous correspondants du panneau latéral.

ES: Después de colocar el panel lateral en posición horizontal, fije secuencialmente los paneles en forma de L (tenga en cuenta la diferencia entre la parte superior y la inferior) en los orificios correspondientes del panel lateral.

IT: Dopo aver appoggiato il pannello laterale in posizione orizzontale, fissare in sequenza i pannelli a forma di L (notare la differenza tra la parte superiore e quella inferiore) nei fori corrispondenti sul pannello laterale.

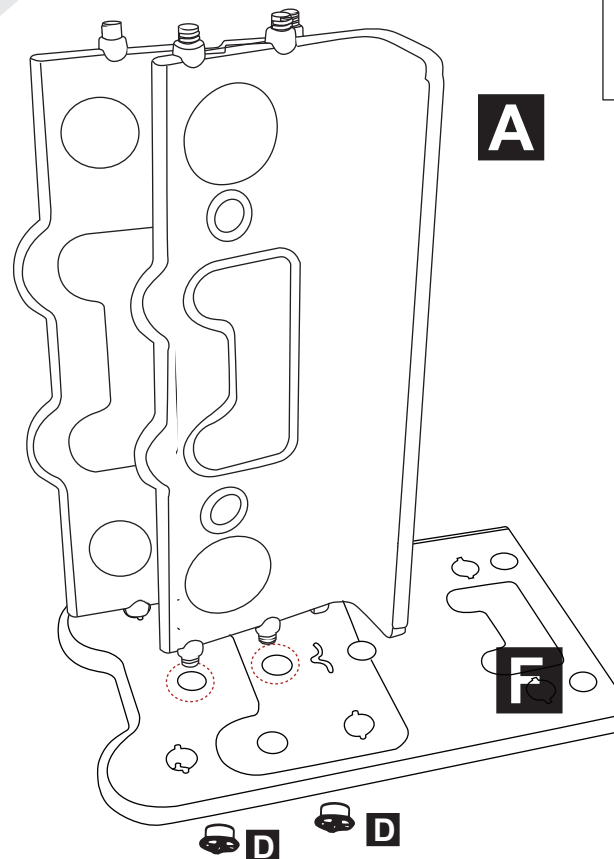
03**D** x2**A**

PL: Po położeniu płyty bocznej na płasko, przymocuj kolejno płyty w kształcie litery L (zwróć uwagę na różnicę między góram a dołem) w odpowiednich otworach na płycie bocznej.

NL: Leg het zijpaneel plat neer en bevestig vervolgens de L-vormige panelen (let op het verschil tussen boven en onder) in de overeenkomstige gaten in het zijpaneel.

EN: After laying the side panel flat, sequentially attach the L-shaped panels (note the difference between top and bottom) into the corresponding holes on the side panel.

DE: Nachdem Sie die Seitenplatte flach hingelegt haben, befestigen Sie nacheinander die L-förmigen Platten (beachten Sie den Unterschied zwischen oben und unten) in den entsprechenden Löchern an der Seitenplatte.

FR: Après avoir posé le panneau latéral à plat, fixez successivement les panneaux en L (notez la différence entre le haut et le bas) dans les trous correspondants du panneau latéral.

ES: Después de colocar el panel lateral plano, fije secuencialmente los paneles en forma de L (tenga en cuenta la diferencia entre la parte superior e inferior) en los orificios correspondientes del panel lateral.

IT: Dopo aver appoggiato il pannello laterale in posizione orizzontale, fissare in sequenza i pannelli a forma di L (notare la differenza tra la parte superiore e quella inferiore) nei fori corrispondenti sul pannello laterale.

PL: Po położeniu płyty bocznej na płasko, przymocuj kolejno płyty w kształcie litery L (zwróć uwagę na różnicę między górą a dołem) w odpowiednich otworach na płycie bocznej.

NL: Leg het zijpaneel plat neer en bevestig vervolgens de L-vormige panelen (let op het verschil tussen boven en onder) in de overeenkomstige gaten in het zijpaneel.

04

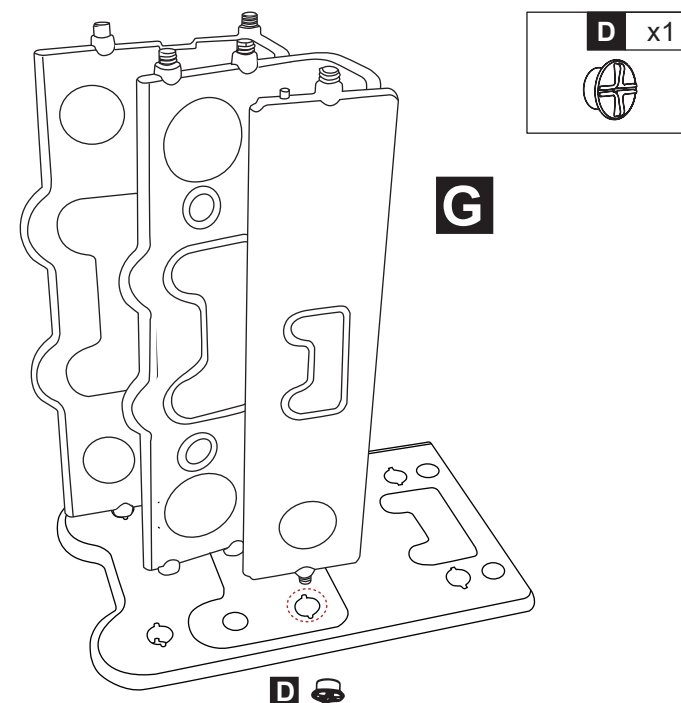

EN: Attach the baffle panel and tabletop into the corresponding holes on the side panel.

DE: Befestigen Sie die Ablenkplatte und die Tischplatte in den entsprechenden Löchern an der Seitenplatte.

FR: Fixez le panneau déflecteur et le plateau de table dans les trous correspondants du panneau latéral.

ES: Fije el panel y la encimera en los orificios correspondientes del panel lateral.

IT: Fissare il pannello deflettore e il piano del tavolo nei fori corrispondenti sul pannello laterale.

PL: Przymocuj płytę odgradzającą i blat w odpowiednich otworach na płycie bocznej.

NL: Bevestig het schotpaneel en het tafelblad in de overeenkomstige gaten in het zijpaneel.

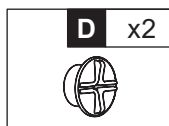
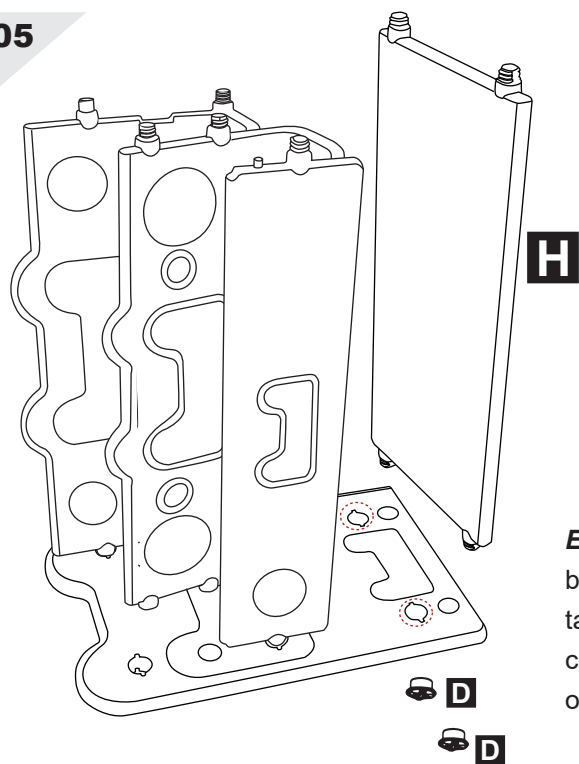
05

EN: Attach the baffle plate and tabletop into the corresponding holes on the side panel.

DE: Befestigen Sie die Prallplatte und die Tischplatte in den entsprechenden Löchern an der Seitenplatte.

FR: Fixez le déflecteur et le plateau de table dans les trous correspondants du panneau latéral.

ES: Fije la placa y la encimera en los orificios correspondientes del panel lateral.

IT: Fissare la piastra deflettrice e il piano del tavolo nei fori corrispondenti sul pannello laterale.

PL: Przymocuj płytę odgradzającą i blat w odpowiednich otworach na płycie bocznej.

NL: Bevestig de schotplaat en het tafelblad in de overeenkomstige gaten in het zijpaneel.

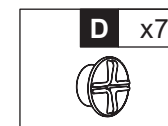
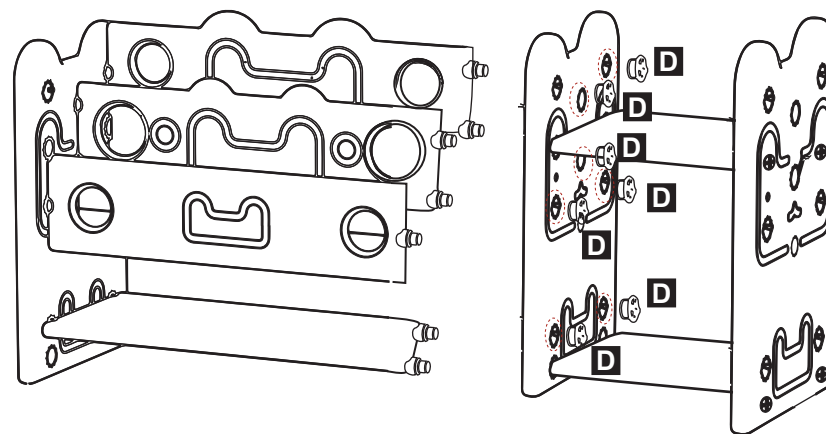
06

EN: Combine the assembled storage rack with the partition panel and tighten the screws.

DE: Kombinieren Sie das zusammengebaute Lagerregal mit der Trennwand und ziehen Sie die Schrauben fest.

FR: Assemblez l'étagère de rangement assemblée avec le panneau de séparation et serrez les vis.

ES: Combine el estante de almacenamiento ensamblado con el panel separador y apriete los tornillos.

IT: Unire il ripiano di stoccaggio assemblato con il pannello divisorio e serrare le viti.

PL: Połącz zmontowany regał z przegrodą i dokręć śruby.

NL: Combineer het gemonteerde opbergrek met het scheidingspaneel en draai de schroeven vast.

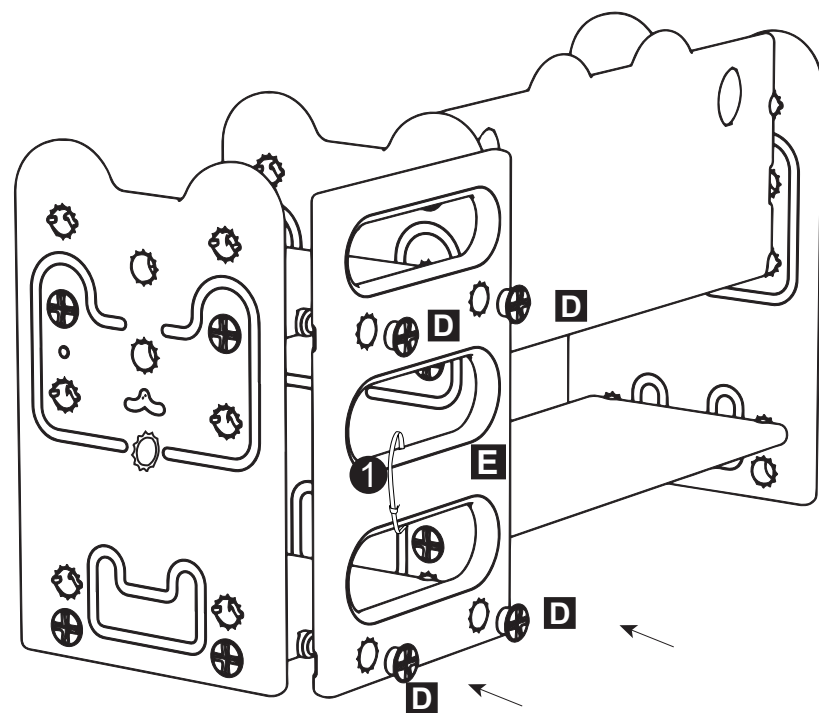
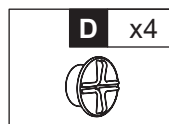
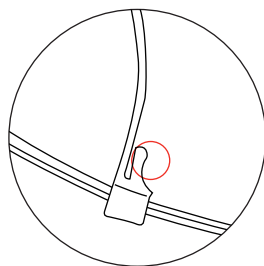
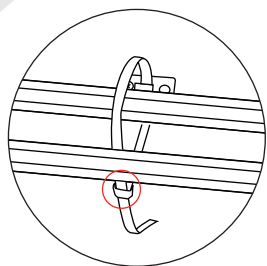
07

EN: Align the back panel with the screw holes on the rear of the square panel, insert it, and secure with screws.

DE: Richten Sie die Rückwand an den Schraubenlöchern auf der Rückseite der quadratischen Platte aus, setzen Sie sie ein und befestigen Sie sie mit Schrauben.

FR: Alignez le panneau arrière avec les trous de vis à l'arrière du panneau carré, insérez-le et fixez-le avec des vis.

ES: Alinee el panel posterior con los orificios para tornillos de la parte posterior del panel cuadrado, inserte y fije con tornillos.

IT: Allineare il pannello posteriore con i fori delle viti sul retro del pannello quadrato, inserirlo e fissarlo con le viti.

PL: Wyrównaj tylną ściankę z otworami na śruby z tyłu kwadratowej płyty, włóż ją i przymocuj za pomocą wkrętów.

NL: Lijn het achterpaneel uit met de schroefgaten aan de achterkant van het vierkante paneel, plaats het en zet het vast met schroeven.

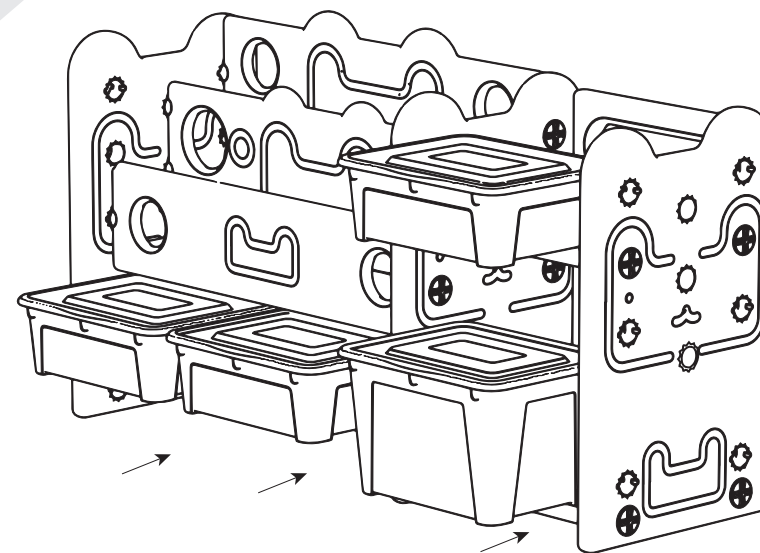
08

EN: Insert the large and small boxes into the storage cabinet respectively.

DE: Setzen Sie die großen und kleinen Kisten jeweils in den Aufbewahrungsschrank ein.

FR: Insérez respectivement les grandes et les petites boîtes dans l'armoire de rangement.

ES: Inserte las cajas grandes y pequeñas en el armario de almacenamiento respectivamente.

IT: Inserire rispettivamente le scatole grandi e piccole nell'armadio di stoccaggio.

PL: Włóż odpowiednio duże i małe pojemniki do szafki.

NL: Plaats de grote en kleine dozen respectievelijk in de opbergkast.

Done /Fertig /Terminé /Terminado /Fatto /Gotowe /Voltooid

EN: 1. On the wall where the storage rack is to be installed, drill holes at the positions corresponding to the two holes of the fixing plate starting from the second hole from the bottom.

2. Insert the plastic expansion screws into the wall holes.

3. Secure the fixing plate with metal screws into the plastic expansion screws.

4. With the head of the strap facing down, pass the end of the strap through the hole in the middle of the fixing plate, and pull it tight to secure it in place.

DE: 1. Bohren Sie an der Wand, an der das Lagerregal angebracht werden soll, Löcher an den Positionen, die den beiden Löchern der Befestigungsplatte entsprechen, beginnend mit dem zweiten Loch von unten.

2. Setzen Sie die Kunststoff-Dehnschrauben in die Löcher in der Wand ein.

3. Befestigen Sie die Befestigungsplatte mit Metallschrauben in den Kunststoff-Dehnschrauben.

4. Legen Sie das Ende des Riemens mit dem Kopf nach unten durch die Öffnung in der Mitte der Befestigungsplatte und ziehen Sie es fest, um es zu sichern.

FR: 1. Sur le mur où le support de rangement doit être installé, percez des trous aux emplacements correspondant aux deux trous de la plaque de fixation, en commençant par le deuxième trou en partant du bas.

2. Insérez les vis d'expansion en plastique dans les trous du mur.

3. Fixez la plaque de fixation avec des vis métalliques dans les vis d'expansion en plastique.

4. Tête de la sangle orientée vers le bas, passez l'extrémité de la sangle dans le trou central de la plaque de fixation et tirez fermement pour la fixer.

ES: 1. En la pared donde se va a montar el estante de almacenamiento, taladre orificios en las posiciones correspondientes a los dos orificios de la placa de fijación empezando por el segundo orificio desde abajo.

2. Introduzca los tornillos de expansión de plástico en los orificios de la pared.

3. Fije la placa de fijación con tornillos metálicos en los tornillos de expansión de plástico.

4. Con la cabeza de la correa hacia abajo, pase el extremo de la correa por el orificio situado en el medio de la placa de fijación y tire de ella para fijar en su sitio.

IT: 1. Sulla parete dove deve essere installato il ripiano, praticare dei fori nelle posizioni corrispondenti ai due fori della piastra di fissaggio, partendo dal secondo foro dal basso.

2. Inserire le viti ad espansione in plastica nei fori praticati nella parete.
3. Fissare la piastra di fissaggio con viti metalliche nelle viti ad espansione in plastica.
4. Con la testa della cinghia rivolta verso il basso, far passare l'estremità della cinghia attraverso il foro al centro della piastra di fissaggio e tirarla per fissarla in posizione.

PL: 1. Wywierć otwory w ścianie, na której ma być zamontowany regał, w miejscach odpowiadających dwóm otworom w płycie montażowej, zaczynając od drugiego otworu od dołu.

2. Włóż plastikowe kołki rozporowe w otwory w ścianie.

3. Przymocuj płytę montażową za pomocą metalowych wkrętów w plastikowych kołkach rozporowych.

4. Przelóż koniec paska z główką skierowaną w dół przez otwór na środku płyty montażowej i zaciśnij, aby go zamocować.

NL: 1. Boor in de muur waar het opbergrek moet worden geïnstalleerd gaten op de posities die overeenkomen met de twee gaten van de bevestigingsplaat, beginnend bij het tweede gat van onderen.

2. Steek de plastic expansieschroeven in de gaten in de muur.

3. Bevestig de bevestigingsplaat met metalen schroeven in de plastic expansieschroeven.

4. Met het uiteinde van de riem naar beneden gericht, steek je het uiteinde van de riem door het gat in het midden van de bevestigingsplaat en trek je deze strak aan om hem op zijn plaats te houden.

