

USA office: Fontana **ITA** office: Milano **AUS** office: Truganina **POL** office: Gdańsk
DEU office: FDS GmbH, Neuer Höltigbaum 30, 22143 Hamburg, Deutschland
GBR office: FDS Corporation Limited, Unit 4, Blackacre Road, Great Blakenham,
Ipswich, IP6 0FL, United Kingdom **FRA** office: Saint Vigor d'Ymonville

Children Rocking Chair
Kinder Schaukelstuhl
Fauteuil à Bascule pour Enfants
Silla Mecedora para Niños
Sedia a Dondolo per Bambini
Krzeseło bujane dla dzieci
Kinder Schommelstoel

BC10343

THIS INSTRUCTION BOOKLET CONTAINS **IMPORTANT** SAFETY INFORMATION.
PLEASE READ AND KEEP FOR FUTURE REFERENCE.



Before You Start

Please read all instructions carefully and keep it for future reference.

GENERAL WARNINGS

- ⚠ Danger! Keep all small parts and packaging materials for this product away from babies and children, otherwise they may pose a choking hazard.
- ⚠ The product must be installed and used under the supervision of an adult.
- ⚠ Read through each step carefully and follow the proper order.
- ⚠ Remove all packaging, separate and count all parts and hardware before installation.
- ⚠ Please ensure that all parts are correctly installed, incorrect installation can lead to a danger.
- ⚠ We recommend that, where possible, all items are assembled near the area in which they will be placed in use, to avoid moving the product unnecessarily once assembled.
- ⚠ Ensure a secure surface during installation, and always place the product on a flat, steady and stable surface.



Bevor Sie beginnen

Bitte sorgfältig lesen und zum späteren Nachschlagen aufbewahren.

ALLGEMEINE ACHTUNG

- ⚠ Gefahr! Halten Sie alle kleinteile und Verpackungsmaterialien fern von Babys und Kindern, ansonsten besteht Erstickungsgefahr.
- ⚠ Der Artikel muss unter der Aufsicht eines Erwachsenen montiert und benutzt werden.
- ⚠ Lesen Sie jeden Schritt sorgfältig durch und befolgen Sie die richtige Reihenfolge.
- ⚠ Entfernen Sie alle Verpackungen, Überprüfen Sie, ob alle Teile und Zubehörteile vorhanden sind.
- ⚠ Bitte stellen Sie sicher, dass alle Teile richtig montiert sind, eine falsche Montage kann zu einer Gefahr führen.
- ⚠ Wir empfehlen, alle Teile möglichst in der Nähe des Aufstellungsortes zu montieren, um unnötige Bewegungen nach der Montage zu vermeiden.
- ⚠ Achten Sie bei der Montage auf einen sicheren Untergrund und stellen Sie den Artikel immer auf eine ebene, feste und stabile Fläche.



Avant de Commencer

Veillez lire attentivement toutes les instructions et les conserver pour la référence ultérieure.

AVERTISSEMENTS GÉNÉRAUX

- ⚠ Danger ! Éloignez toutes les petites pièces et le matériel d'emballage des bébés et des enfants pour éviter un risque d'étouffement.
- ⚠ Le produit doit être installé et utilisé sous la surveillance d'un adulte.
- ⚠ Lisez attentivement chaque étape et suivez le bon ordre.
- ⚠ Retirez tous les emballages, séparez et comptez toutes les pièces et le matériel avant l'installation.
- ⚠ Assurez-vous que toutes les pièces sont correctement installées, une installation incorrecte peut entraîner un danger.
- ⚠ Nous recommandons que, dans la mesure du possible, tous les articles soient assemblés à proximité de la zone dans laquelle ils seront utilisés, afin d'éviter de déplacer inutilement le produit une fois assemblé.
- ⚠ Assurez une surface sûre pendant l'assemblage et placez le produit toujours sur une surface plane et stable.



Antes de Empezar

Lea todas las instrucciones detenidamente y guárdelas para futuras referencias.

ADVERTENCIAS GENERALES

- ⚠ ¡Peligro! Mantenga todas las piezas pequeñas y los materiales de embalaje de este producto fuera del alcance de los bebés y los niños, ya que de lo contrario pueden suponer un peligro de asfixia.
- ⚠ El producto debe instalarse y usarse bajo la supervisión de un adulto.
- ⚠ Lea cada paso cuidadosamente y siga el orden correcto.
- ⚠ Retire todo el embalaje, separe y cuente todas las piezas y los accesorios antes de la instalación.
- ⚠ Asegúrese de que todas las piezas estén instaladas correctamente, una instalación incorrecta puede provocar un peligro.
- ⚠ Recomendamos que, siempre que sea posible, todos los elementos se monten cerca de la zona en la que se van a utilizar, para evitar mover el producto innecesariamente una vez montado.
- ⚠ Asegure una superficie segura durante el montaje, y coloque el producto siempre sobre una superficie plana, firme y estable.



Prima di Iniziare

Si prega di leggere attentamente tutte le istruzioni e conservarle per riferimento futuro.

AVVERTENZE GENERALI

- ⚠ Pericolo! Tenere tutte le piccole parti e i materiali di imballaggio di questo prodotto lontano da neonati e bambini, altrimenti potrebbero rappresentare un rischio di soffocamento.
- ⚠ Il prodotto deve essere installato e utilizzato sotto la supervisione di un adulto.
- ⚠ Leggere attentamente ogni passo e seguire l'ordine corretto.
- ⚠ Rimuovere tutti gli imballaggi, separare e contare tutte le parti e tutti gli accessori.
- ⚠ Si prega di assicurarsi che tutte le parti siano installate correttamente, un'installazione errata può portare a un pericolo.
- ⚠ Si consiglia, ove possibile, di montare tutti gli articoli vicino alla zona in cui verranno posti in uso, per evitare di spostare inutilmente il prodotto una volta assemblato.
- ⚠ Garantire una superficie sicura durante il montaggio e posizionare il prodotto sempre su una superficie piana, stabile.



Zanim Zaczniesz

Przeczytaj uważnie wszystkie instrukcje i zachowaj je na przyszłość.

OGÓLNE OSTRZEŻENIA

- ⚠ Niebezpieczeństwo! Wszystkie małe części i materiały opakowaniowe należy przechowywać z dala od niemowląt i dzieci, w przeciwnym razie mogą stwarzać ryzyko zadławienia.
- ⚠ Produkt musi być zainstalowany i używany pod nadzorem osoby dorosłej.
- ⚠ Przeczytaj uważnie każdy krok i postępuj we właściwej kolejności.
- ⚠ Usuń opakowanie i upewnij się, że zestaw zawiera wszystkie części i elementy montażowe.
- ⚠ Upewnij się, że wszystkie części są zainstalowane poprawnie - nieprawidłowa instalacja może prowadzić do wypadków.
- ⚠ Zalecamy, aby w miarę możliwości wszystkie elementy były montowane w pobliżu miejsca, w którym będą używane, aby uniknąć niepotrzebnego przenoszenia produktu po złożeniu.
- ⚠ Zapewnij bezpieczną przestrzeń roboczą podczas montażu i upewnij się, że produkt znajduje się na płaskiej i stabilnej powierzchni.



Voordat U Begint

Lees alstublieft alle instructies zorgvuldig door en bewaar deze voor toekomstig gebruik.

ALGEMENE WAARSCHUWINGEN

- ⚠ Gevaar! Houd alle kleine onderdelen en verpakkingsmaterialen van dit product weg bij baby's en kinderen, anders kunnen deze een verstikkingsgevaar vormen.
- ⚠ Het product moet worden geïnstalleerd en gebruikt onder toezicht van een volwassene.
- ⚠ Lees elke stap zorgvuldig door en volg de juiste volgorde.
- ⚠ Verwijder alle verpakkingen, scheid en tel alle onderdelen en hardware voor de installatie.
- ⚠ Zorg ervoor dat alle onderdelen correct zijn geïnstalleerd, een onjuiste installatie kan tot gevaar leiden.
- ⚠ Wij adviseren om, indien mogelijk, alle onderdelen in de buurt van het gebied waar ze zullen worden gebruikt, in elkaar te zetten om onnodige verplaatsing van het product eenmaal gemonteerd te vermijden.
- ⚠ Zorg tijdens de installatie voor een veilig oppervlak en plaats het product altijd op een vlakke, stevige en stabiele ondergrond.

IMPORTANT! READ CAREFULLY AND KEEP FOR FUTURE REFERENCE.

WARNING

- 1.Never leave the child unattended
- 2.Stop using the product when the child starts to stand up
- 3.Never use this product on an elevated surface (eg a table)
- 4.Always use the restraint system
- 5.Do not move or lit this product with the baby inside it

- a) Never let the child sleep in this product This product does not replace a cot or a crib. Should the child fall asleep, then it should be placed in a suitable cot or crib.
- b) Do not use the product if any components are broken or missing.
- c) Do not use accessories or replacement parts other than those approved by the manufacturer.
- d) Maintenance of the product and for cleaning or washing
 - 1.Please wipe this product with a slightly damp cloth and let it dry in a cool and ventilated place.
 - 2.Do not wipe with acidic, alkaline or corrosive liquids. Do not expose to high temperatures or direct sunlight.

Importer: FDS GmbH, Neuer Höltigbaum 30, 22143 Hamburg, Deutschland

Manufacturer: Ningbo Xingchi Plastic Industry Co., Ltd Building 15, No. 25 Chuangxin East Road, South Binhai New Area, Ninghai County, Ningbo City, Zhejiang Province

WICHTIG! BITTE SORGFÄLTIG LESEN UND ZUR SPÄTEREN REFERENZ AUFBEWAHREN.

ACHTUNG

1. Lassen Sie das Kind niemals unbeaufsichtigt.
2. Verwenden Sie das Produkt nicht mehr, sobald das Kind anfängt, sich aufzurichten.
3. Verwenden Sie dieses Produkt niemals auf einer erhöhten Fläche (z. B. einem Tisch).
4. Verwenden Sie immer das Rückhaltesystem.
5. Bewegen oder heben Sie dieses Produkt nicht, wenn sich das Baby darin befindet.

- a) Lassen Sie das Kind niemals in diesem Produkt schlafen. Dieses Produkt ersetzt kein Kinderbett oder eine Wiege. Sollte das Kind einschlafen, muss es in ein geeignetes Kinderbett oder eine Wiege gelegt werden.
- b) Verwenden Sie das Produkt nicht, wenn Teile beschädigt sind oder fehlen.
- c) Verwenden Sie keine anderen Zubehörteile oder Ersatzteile als die vom Hersteller zugelassenen.
- d) Wartung des Produkts und Reinigung oder Waschen

1. Bitte wischen Sie dieses Produkt mit einem leicht feuchten Tuch ab und lassen Sie es an einem kühlen und gut belüfteten Ort trocknen.
2. Nicht mit sauren, alkalischen oder ätzenden Flüssigkeiten abwischen. Nicht hohen Temperaturen oder direkter Sonneneinstrahlung aussetzen.

Importeur: FDS GmbH, Neuer Höltigbaum 30, 22143 Hamburg, Deutschland
Hersteller: Ningbo Xingchi Plastic Industry Co., Ltd Building 15, No. 25 Chuangxin East Road, South Binhai New Area, Ninghai County, Ningbo City, Zhejiang Province

IMPORTANT ! LISEZ ATTENTIVEMENT ET CONSERVEZ POUR RÉFÉRENCE ULTÉRIEURE.

AVERTISSEMENT

1. Ne laissez jamais l'enfant sans surveillance.
2. Cessez d'utiliser le produit lorsque l'enfant commence à se mettre debout.
3. N'utilisez jamais ce produit sur une surface surélevée (par exemple une table).
4. Utilisez toujours le système de retenue.
5. Ne déplacez pas et ne soulevez pas ce produit lorsque le bébé se trouve à l'intérieur.

- a) Ne laissez jamais l'enfant dormir dans ce produit. Ce produit ne remplace pas un lit bébé ou un berceau. Si l'enfant s'endort, il doit être placé dans un lit bébé ou un berceau adapté.
- b) N'utilisez pas le produit si des composants sont cassés ou manquants.
- c) N'utilisez pas d'accessoires ou de pièces de rechange autres que ceux approuvés par le fabricant.

- d) Entretien du produit et nettoyage ou lavage
1. Veuillez essuyer ce produit avec un chiffon légèrement humide et le laisser sécher dans un endroit frais et aéré.
 2. Ne pas essuyer avec des liquides acides, alcalins ou corrosifs. Ne pas exposer à des températures élevées ou à la lumière directe du soleil.

Importateur : FDS GmbH, Neuer Höltigbaum 30, 22143
Hambourg, Allemagne
Fabricant : Ningbo Xingchi Plastic Industry Co., Ltd
Bâtiment 15, n° 25 Chuangxin East Road, South Binhai
New Area, comté de Ninghai, ville de Ningbo,
province du Zhejiang

ES

**¡IMPORTANTE! LEA ATENTAMENTE Y
GUARDE PARA FUTURAS CONSULTAS.**

ADVERTENCIA

1. Nunca deje al niño sin supervisión.
2. Deje de usar el producto cuando el niño empiece a ponerse de pie.
3. Nunca utilice este producto sobre una superficie elevada (por ejemplo, una mesa).
4. Utilice siempre el sistema de sujeción.
5. No mueva ni levante este producto con el bebé dentro.

a) Nunca deje que el niño duerma en este producto. Este producto no sustituye a una cuna o moisés. Si el niño se queda dormido, debe colocarlo en una cuna o moisés adecuados.

b) No utilice el producto si algún componente está roto o falta.

c) No utilice accesorios o piezas de repuesto que no hayan sido aprobados por el fabricante.

d) Mantenimiento del producto y para limpieza o lavado

1. Limpie este producto con un paño ligeramente humedecido y déjelo secar en un lugar fresco y ventilado.
2. No lo limpie con líquidos ácidos, alcalinos o corrosivos. No lo esponga a altas temperaturas ni a la luz solar directa.

Importador: FDS GmbH, Neuer Höltigbaum 30, 22143
Hambourg, Allemagne
Fabricante: Ningbo Xingchi Plastic Industry Co., Ltd
Bâtiment 15, n° 25 Chuangxin East Road, South Binhai
New Area, comté de Ninghai, ville de Ningbo,
province du Zhejiang

IT

**IMPORTANTE! LEGGERE ATTENTAMENTE E
CONSERVARE PER RIFERIMENTO FUTURO.**

AVVERTENZA

1. Non lasciare mai il bambino incustodito.
2. Interrompere l'uso del prodotto quando il bambino inizia ad alzarsi in piedi.
3. Non utilizzare mai questo prodotto su una superficie rialzata (ad es. un tavolo).
4. Utilizzare sempre il sistema di ritenuta.
5. Non spostare o sollevare questo prodotto con il bambino all'interno.

- a) Non lasciare mai dormire il bambino in questo prodotto. Questo prodotto non sostituisce una culla o un lettino. Se il bambino si addormenta, deve essere trasferito in una culla o in un lettino adeguato.
- b) Non utilizzare il prodotto se alcuni componenti sono rotti o mancanti.
- c) Non utilizzare accessori o parti di ricambio diversi da quelli approvati dal produttore.
- d) Manutenzione del prodotto e pulizia o lavaggio
1. Pulire il prodotto con un panno leggermente umido e lasciarlo asciugare in un luogo fresco e ventilato.
 2. Non pulire con liquidi acidi, alcalini o corrosivi. Non esporre a temperature elevate o alla luce diretta del sole.

Importatore: FDS GmbH, Neuer Höltigbaum 30, 22143 Hamburg, Deutschland
Fabbricante: Ningbo Xingchi Plastic Industry Co., Ltd
Building 15, No. 25 Chuangxin East Road, South Binhai New Area, Ninghai County, Ningbo City, Zhejiang Province

—
PL

WAŻNE! PROSIMY PRZECZYTAĆ UWAŻNIE I ZACHOWAĆ DO PÓŹNIEJSZEGO WYKORZYSTANIA.

OSTRZEŻENIE

1. Nigdy nie zostawiaj dziecka bez nadzoru.
2. Zaprześć używania produktu, gdy tylko dziecko zacznie samodzielnie stawać.
3. Nigdy nie używaj tego produktu na podwyższonej powierzchni (np. stole).

4. Zawsze używaj systemu zabezpieczającego.
5. Nie przesuwaj ani nie podnoś produktu, gdy znajduje się w nim dziecko.

- a) Nigdy nie pozwalaj dziecku spać w tym produkcie. Ten produkt nie zastępuje łóżeczka ani kołyski. Jeśli dziecko zaśnie, musi ono zostać przełożone do odpowiedniego łóżeczka lub kołyski.
- b) Nie używaj produktu, jeśli części są uszkodzone lub ich brakuje.
- c) Nie używaj akcesoriów ani części zamiennych innych niż zatwierdzone przez producenta.
- d) Konserwacja produktu oraz czyszczenie lub pranie

1. Proszę przetrzeć produkt lekko wilgotną szmatką i pozostawić do wyschnięcia w chłodnym i dobrze wentylowanym miejscu.
2. Nie wycierać płynami kwaśnymi, zasadowymi ani żrącymi. Nie wystawiać na działanie wysokich temperatur ani bezpośredniego światła słonecznego.

Importer: FDS GmbH, Neuer Höltigbaum 30, 22143 Hamburg, Deutschland
Producent: Ningbo Xingchi Plastic Industry Co., Ltd
Building 15, No. 25 Chuangxin East Road, South Binhai New Area, Ninghai County, Ningbo City, Zhejiang Province

—
NL

BELANGRIJK! LEES DIT AANDACHTIG DOOR EN BEWAAR HET VOOR TOEKOMSTIG GEBRUIK.

WAARSCHUWING

1. Laat het kind nooit zonder toezicht achter.
2. Stop met het gebruik van het product wanneer het kind begint te staan.
3. Gebruik dit product nooit op een verhoogd oppervlak (bijv. een tafel).
4. Gebruik altijd het veiligheidssysteem.
5. Verplaats of til dit product niet met de baby erin.

a) Laat het kind nooit in dit product slapen. Dit product is geen vervanging voor een kinderbedje of wieg. Als het kind in slaap valt, moet het in een geschikt kinderbedje of wieg worden gelegd.

b) Gebruik het product niet als er onderdelen kapot zijn of ontbreken.

c) Gebruik geen andere accessoires of vervangende onderdelen dan die welke door de fabrikant zijn goedgekeurd.

d) Onderhoud van het product en reiniging of wassen

1. Veeg dit product af met een licht vochtige doek en laat het drogen op een koele en goed geventileerde plaats.
2. Veeg het product niet af met zure, alkalische of bijtende vloeistoffen. Stel het product niet bloot aan hoge temperaturen of direct zonlicht.

Importeur: FDS GmbH, Neuer Höltigbaum 30, 22143 Hamburg, Deutschland

Fabrikant: Ningbo Xingchi Plastic Industry Co., Ltd
Building 15, No. 25 Chuangxin East Road, South Binhai New Area, Ninghai County, Ningbo City, Zhejiang Province

HOW TO USE

EN

Before use:

1. Ensure that the child is seated properly, with the back tightly against the back of the chair and the feet naturally hanging down.
2. Fasten the safety belt (if fitted), adjusting it so that you can just slip a finger between the belt and body.

Rocking Instructions:

1. Adults may gently rock the chair. Do not allow children to rock it violently.
2. Fasten the safety belt (if fitted), adjusting it so that you can just slip a finger between the belt and body.

Maintenance:

1. Please wipe this product with a slightly damp cloth and let it dry in a cool and ventilated place.
2. Do not wipe with acidic, alkaline or corrosive liquids. Do not expose to high temperatures or direct sunlight.



Warning:

1. Warning: This product is for adult assembly only. Before assembly, it contains small parts and potential sharp points. Before and during the assembly process, please place the small parts and sharp components out of the reach of children.

2. This product must be used under the supervision of an adult.
3. The packaging is not a toy. Please place the packaging away from infants and children to prevent suffocation.
4. This product is for adult assembly only. Before use, please ensure that all components are securely fastened and properly installed.
5. Place it on a flat surface. Ensure there is sufficient open space around it. Before playing, move any fragile, unstable or easily falling objects nearby.
6. Do not allow the baby to climb or play around, as it may pose a danger.
7. Please avoid direct sunlight and keep away from any heat sources and fire sources.
8. Do not allow children to play with disassembled, damaged or deformed parts, as this may lead to accidental ingestion, suffocation or other injury incidents.
9. Do not aim the parts at your eyes or face to avoid injury.
10. It is prohibited to use any parts or accessories that are not provided or recommended by the manufacturer.
11. The product should not be used for sleeping.

ANWENDUNGSHINWEISE

DE

Vor der Anwendung:

1. Vergewissern Sie sich, dass das Kind richtig sitzt, mit dem Rücken fest an der Stuhllehne anliegt und die Füße natürlich nach unten hängen.
2. Legen Sie den Sicherheitsgurt an (falls vorhanden) und stellen Sie ihn so ein, dass Sie gerade noch einen Finger zwischen Gurt und Körper stecken können.

Schaukeln Anweisungen:

1. Erwachsene dürfen den Stuhl sanft schaukeln. Kinder dürfen ihn nicht heftig schaukeln.
2. Schließen Sie den Sicherheitsgurt (falls vorhanden) und stellen Sie ihn so ein, dass Sie gerade noch einen Finger zwischen Gurt und Körper stecken können.

Wartung:

1. Bitte wischen Sie dieses Produkt mit einem leicht feuchten Tuch ab und lassen Sie es an einem kühlen und belüfteten Ort trocknen.
2. Nicht mit säurehaltigen, alkalischen oder ätzenden Flüssigkeiten abwischen. Setzen Sie es nicht hohen Temperaturen oder direktem Sonnenlicht aus.



Achtung:

1. Achtung: Dieses Produkt ist nur für die Montage durch Erwachsene bestimmt. Vor dem Zusammenbau enthält es Kleinteile und möglicherweise scharfe Stellen. Bitte legen Sie die Kleinteile und scharfen Komponenten vor und während des Zusammenbaus außerhalb der Reichweite von Kindern ab.

2. Dieses Produkt muss unter der Aufsicht eines Erwachsenen verwendet werden.
3. Die Verpackung ist kein Spielzeug. Bitte legen Sie die Verpackung außerhalb der Reichweite von Säuglingen und Kindern ab, um ein Ersticken zu verhindern.
4. Dieses Produkt ist nur für die Montage durch Erwachsene bestimmt. Vergewissern Sie sich vor dem Gebrauch, dass alle Komponenten sicher befestigt und ordnungsgemäß installiert sind.
5. Stellen Sie das Gerät auf eine ebene Fläche. Stellen Sie sicher, dass um das Gerät herum ausreichend Platz ist. Entfernen Sie vor dem Spielen alle zerbrechlichen, instabilen oder leicht umfallenden Gegenstände in der Nähe.
6. Lassen Sie das Baby nicht klettern oder herumspielen, da dies eine Gefahr darstellen kann.
7. Bitte vermeiden Sie direkte Sonneneinstrahlung und halten Sie es von Wärme- und Feuerquellen fern.
8. Lassen Sie Kinder nicht mit demontierten, beschädigten oder verformten Teilen spielen, da dies zu versehentlichem Verschlucken, Ersticken oder anderen Verletzungen führen kann.
9. Richten Sie die Teile nicht auf Ihre Augen oder Ihr Gesicht, um Verletzungen zu vermeiden.
10. Es ist verboten, Teile oder Zubehör zu verwenden, die nicht vom Hersteller geliefert oder empfohlen werden.
11. Das Produkt sollte nicht zum Schlafen verwendet werden.

COMMENT UTILISER

Avant utilisation :

1. Assurez-vous que l'enfant est correctement assis, le dos bien appuyé contre le dossier de la chaise et les pieds pendants naturellement.
2. Attachez la ceinture de sécurité (si elle est fournie) en l'ajustant de manière à pouvoir passer un doigt entre la ceinture et le corps.

Instructions pour Balancement :

1. Les adultes peuvent balancer doucement la chaise. Ne laissez pas les enfants la balancer violemment.
2. Attachez la ceinture de sécurité (si elle est fournie) en l'ajustant de manière à pouvoir passer un doigt entre la ceinture et le corps.

Entretien :

1. Veuillez essuyer ce produit avec un chiffon légèrement humide et le laisser sécher dans un endroit frais et aéré.
2. Ne l'essuyez pas avec des liquides acides, alcalins ou corrosifs. Ne l'exposez pas à des températures élevées ou à la lumière directe du soleil.



Avertissement :

1. Avertissement : ce produit est destiné à être assemblé par des adultes uniquement. Avant l'assemblage, il contient de petites pièces et des éléments potentiellement tranchants. Avant et pendant le processus d'assemblage, veuillez placer les petites pièces et les éléments tranchants hors de portée des enfants.

2. Ce produit doit être utilisé sous la surveillance d'un adulte.
3. L'emballage n'est pas un jouet. Veuillez placer l'emballage hors de portée des nourrissons et des enfants afin d'éviter tout risque d'étouffement.
4. Ce produit est destiné à être assemblé par des adultes uniquement. Avant utilisation, veuillez vous assurer que tous les composants sont solidement fixés et correctement installés.
5. Placez-le sur une surface plane. Assurez-vous qu'il y a suffisamment d'espace libre autour. Avant de jouer, éloignez tout objet fragile, instable ou susceptible de tomber à proximité.
6. Ne laissez pas le bébé grimper ou jouer à proximité, car cela pourrait présenter un danger.
7. Évitez l'exposition directe au soleil et éloignez-le de toute source de chaleur ou de feu.
8. Ne laissez pas les enfants jouer avec des pièces démontées, endommagées ou déformées, car cela pourrait entraîner une ingestion accidentelle, un étouffement ou d'autres blessures.
9. Ne dirigez pas les pièces vers vos yeux ou votre visage afin d'éviter toute blessure.
10. Il est interdit d'utiliser des pièces ou des accessoires qui ne sont pas fournis ou recommandés par le fabricant.
11. Le produit ne doit pas être utilisé pour dormir.

CÓMO UTILIZAR

ES

Antes de su uso:

1. Asegúrese de que el niño esté sentado correctamente, con la espalda bien apoyada contra el respaldo de la silla y los pies colgando de forma natural.
2. Abroche el cinturón de seguridad (si lo tiene), ajustándolo de manera que solo pueda introducir un dedo entre el cinturón y el cuerpo.

Instrucciones para Mecer:

1. Los adultos pueden mecer suavemente la silla. No permita que los niños la mecen violentamente.
2. Abroche el cinturón de seguridad (si lo tiene), ajustándolo de manera que solo pueda introducir un dedo entre el cinturón y el cuerpo.

Mantenimiento:

1. Limpie este producto con un paño ligeramente humedecido y déjelo secar en un lugar fresco y ventilado.
2. No lo limpie con líquidos ácidos, alcalinos o corrosivos. No lo exponga a altas temperaturas ni a la luz solar directa.



Advertencia:

1. Advertencia: Este producto solo debe ser montado por adultos. Antes del montaje, contiene piezas pequeñas y posibles puntas afiladas. Antes y durante el proceso de montaje, mantenga las piezas pequeñas y los componentes afilados fuera del alcance de los niños.

2. Este producto debe utilizarse bajo la supervisión de un adulto.
3. El embalaje no es un juguete. Mantenga el embalaje alejado de bebés y niños para evitar asfixias.
4. Este producto solo debe ser montado por adultos. Antes de utilizarlo, asegúrese de que todos los componentes estén bien sujetos y correctamente instalados.
5. Colóquelo sobre una superficie plana. Asegúrese de que haya suficiente espacio libre a su alrededor. Antes de jugar, retire cualquier objeto frágil, inestable o que pueda caerse fácilmente que se encuentre cerca.
6. No permita que el bebé se suba o juegue alrededor, ya que puede suponer un peligro.
7. Evite la luz solar directa y manténgalo alejado de fuentes de calor y fuego.
8. No permita que los niños jueguen con piezas desmontadas, dañadas o deformadas, ya que esto podría provocar ingestión accidental, asfixia u otros accidentes con lesiones.
9. No apunte las piezas a los ojos o la cara para evitar lesiones.
10. Está prohibido utilizar piezas o accesorios que no sean proporcionados o recomendados por el fabricante.
11. El producto no debe utilizarse para dormir.

COME UTILIZZARE

IT

Prima dell'uso:

1. Assicurarsi che il bambino sia seduto correttamente, con la schiena ben appoggiata allo schienale della sedia e i piedi che pendono naturalmente verso il basso.
2. Allacciare la cintura di sicurezza (se presente), regolandola in modo che sia possibile infilare appena un dito tra la cintura e il corpo.

Istruzioni per dondolare:

1. Gli adulti possono dondolare delicatamente la sedia. Non consentire ai bambini di dondolarla violentemente.
2. Allacciare la cintura di sicurezza (se presente), regolandola in modo da poter infilare un dito tra la cintura e il corpo.

Manutenzione:

1. Pulire il prodotto con un panno leggermente umido e lasciarlo asciugare in un luogo fresco e ventilato.
2. Non pulire con liquidi acidi, alcalini o corrosivi. Non esporre a temperature elevate o alla luce diretta del sole.



Avvertenza:

1. Avvertenza: questo prodotto è destinato esclusivamente all'assemblaggio da parte di adulti. Prima dell'assemblaggio, contiene piccole parti e potenziali punti taglienti. Prima e durante il processo di assemblaggio, si prega di tenere le piccole parti e i componenti taglienti fuori dalla portata dei bambini.

2. Questo prodotto deve essere utilizzato sotto la supervisione di un adulto.
3. L'imballaggio non è un giocattolo. Si prega di tenere l'imballaggio lontano dalla portata di neonati e bambini per evitare il rischio di soffocamento.
4. Questo prodotto è destinato esclusivamente all'assemblaggio da parte di adulti. Prima dell'uso, assicurarsi che tutti i componenti siano fissati saldamente e installati correttamente.
5. Posizionarlo su una superficie piana. Assicurarsi che vi sia spazio libero sufficiente intorno al prodotto. Prima di giocare, rimuovere eventuali oggetti fragili, instabili o che potrebbero cadere facilmente nelle vicinanze.
6. Non consentire al bambino di arrampicarsi o giocare intorno al prodotto, poiché potrebbe essere pericoloso.
7. Evitare l'esposizione diretta alla luce solare e tenere lontano da fonti di calore e fiamme.
8. Non consentire ai bambini di giocare con parti smontate, danneggiate o deformate, poiché ciò potrebbe causare ingestione accidentale, soffocamento o altri incidenti con lesioni.
9. Non puntare le parti verso gli occhi o il viso per evitare lesioni.
10. È vietato utilizzare parti o accessori non forniti o raccomandati dal produttore.
11. Il prodotto non deve essere utilizzato per dormire.

UŻYTKOWANIE

Przed użyciem:

1. Upewnij się, że dziecko siedzi prawidłowo, plecami mocno opartymi o oparcie krzesła, a stopy swobodnie zwisają.
2. Zepnij pas bezpieczeństwa (jeśli jest zamontowany), regulując go tak, abyś mógł wsunąć palec między pas a ciało.

Instrukcja bujania:

1. Dorośli mogą delikatnie kołysać krzesłem. Nie pozwalaj dzieciom na gwałtowne kołysanie.
2. Zepnij pas bezpieczeństwa (jeśli jest zamontowany), regulując go tak, abyś mógł wsunąć palec między pas a ciało.

Konserwacja:

1. Przetrzyj produkt lekko wilgotną szmatką i pozostaw do wyschnięcia w chłodnym i przewiewnym miejscu.
2. Nie wycieraj płynami kwasowymi, zasadowymi ani żrącymi. Nie wystawiaj na działanie wysokich temperatur ani bezpośredniego światła słonecznego.



Ostrzeżenie:

1. Ostrzeżenie: Ten produkt jest przeznaczony wyłącznie do montażu przez osoby dorosłe. Przed montażem zawiera małe elementy i potencjalnie ostre punkty. Przed i w trakcie procesu montażu, umieść małe elementy i ostre komponenty poza zasięgiem dzieci.

2. Ten produkt musi być używany pod nadzorem osoby dorosłej.
3. Opakowanie nie jest zabawką. Umieść opakowanie z dala od niemowląt i dzieci, aby zapobiec uduszeniu.
4. Ten produkt jest przeznaczony wyłącznie do montażu przez osoby dorosłe. Przed użyciem upewnij się, że wszystkie elementy są bezpiecznie zamocowane i prawidłowo zainstalowane.
5. Umieść produkt na płaskiej powierzchni. Upewnij się, że wokół niego jest wystarczająco dużo wolnej przestrzeni. Przed rozpoczęciem zabawy usuń wszelkie kruche, niestabilne lub łatwo przewracające się przedmioty znajdujące się w pobliżu.
6. Nie pozwalaj dziecku wspinać się ani bawić wokół produktu, ponieważ może to stwarzać niebezpieczeństwo.
7. Unikaj bezpośredniego światła słonecznego i trzymaj z dala od wszelkich źródeł ciepła i ognia.
8. Nie pozwalaj dzieciom bawić się zdemontowanymi, uszkodzonymi lub zdeformowanymi częściami, ponieważ może to prowadzić do przypadkowego połamania, uduszenia lub innych obrażeń.
9. Nie celuj elementami w oczy ani twarz, aby uniknąć obrażeń.
10. Zabrania się używania jakichkolwiek części lub akcesoriów, które nie zostały dostarczone ani zalecone przez producenta.
11. Produkt nie powinien być używany do spania.

GEBRUIKSAANWIJZING

NL

Voor gebruik:

1. Zorg ervoor dat het kind goed zit, met de rug strak tegen de rugleuning van de stoel en de voeten op natuurlijke wijze naar beneden hangend.
2. Maak de veiligheidsgordel vast (indien aanwezig) en stel deze zo af dat u net een vinger tussen de gordel en het lichaam kunt steken.

Schommelinstructies:

1. Volwassenen mogen voorzichtig met de stoel schommelen. Laat kinderen niet wild schommelen.
2. Maak de veiligheidsgordel vast (indien aanwezig) en stel deze zo af dat u net een vinger tussen de gordel en het lichaam kunt steken.

Onderhoud:

1. Veeg dit product af met een licht vochtige doek en laat het drogen op een koele en goed geventileerde plaats.
2. Veeg het product niet af met zure, alkalische of bijtende vloeistoffen. Stel het product niet bloot aan hoge temperaturen of direct zonlicht.



Waarschuwing:

1. Waarschuwing: Dit product is uitsluitend bedoeld voor montage door volwassenen. Voorafgaand aan de montage bevat het kleine onderdelen en mogelijk scherpe punten. Plaats de kleine onderdelen en scherpe componenten voor en tijdens het montageproces buiten het bereik van kinderen.

2. Dit product moet onder toezicht van een volwassene worden gebruikt.
3. De verpakking is geen speelgoed. Plaats de verpakking buiten het bereik van baby's en kinderen om verstikking te voorkomen.
4. Dit product is uitsluitend bedoeld voor montage door volwassenen. Controleer voor gebruik of alle onderdelen goed zijn bevestigd en correct zijn geïnstalleerd.
5. Plaats het product op een vlakke ondergrond. Zorg ervoor dat er voldoende vrije ruimte rondom is. Verwijder voor het spelen alle breekbare, onstabiele of gemakkelijk vallende voorwerpen in de buurt.
6. Laat de baby niet klimmen of spelen in de buurt, aangezien dit gevaarlijk kan zijn.
7. Vermijd direct zonlicht en houd het product uit de buurt van warmtebronnen en vuur.
8. Laat kinderen niet spelen met gedemonteerde, beschadigde of vervormde onderdelen, aangezien dit kan leiden tot accidentele inname, verstikking of andere verwondingen.
9. Richt de onderdelen niet op uw ogen of gezicht om verwondingen te voorkomen.
10. Het is verboden om onderdelen of accessoires te gebruiken die niet door de fabrikant zijn geleverd of aanbevolen.
11. Het product mag niet worden gebruikt om op te slapen.

Accessories List / Zubehörliste / Liste des Accessoires / Lista de Accesorios / Elenco Accessori / Lista akcesoriów / Accessoireslijst

Ⓐ x1

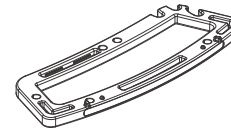

A: Left panel
 A: Linke Platte
 A : Panneau gauche
 A: Panel izquierdo
 A: Pannelo sinistro
 A: Lewy panel
 A: Linkerpaneel

Ⓑ x1

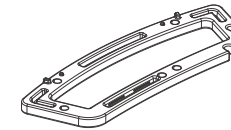

B: Right panel
 B: Rechte Platte
 B : Panneau droit
 B: Panel derecho
 B: Pannelo destro
 B: Prawy panel
 B: Rechterpaneel

Ⓒ x1

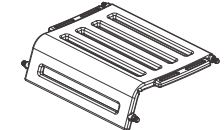

C: Seat
 C: Sitz
 C : Siège
 C: Asiento
 C: Sedile
 C: Siedzisko
 C: Zitting

Ⓓ x2

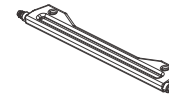

D: Crossbar
 D: Querstange
 D : Barre transversale
 D: Barra transversal
 D: Traversa
 D: Poprzeczka
 D: Dwarsbalk

Ⓔ x1

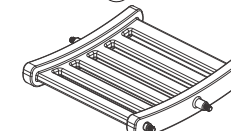

E: Backrest
 E: Rückenlehne
 E : Dossier
 E: Respaldo
 E: Schienale
 E: Oparcie
 E: Rügleaning

Ⓕ x1

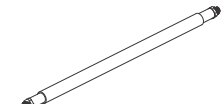

F: Axle
 F: Achse
 F : Essieu
 F: Eje
 F: Asse
 F: Oś
 F: As

Ⓖ x14



G: Nut
 G: Mutter
 G : Écrou
 G: Tuerca
 G: Dado
 G: Nakrętką
 G: Moer

Ⓗ x2

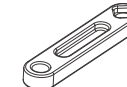

H: Bearing
 H: Lager
 H : Roulement
 H: Cojinete
 H: Cuscinetto
 H: Łożysko
 H: Lager

Ⓘ x1



I: Cushion
 I: Kissen
 I : Coussin
 I: Cojín
 I: Cuscino
 I. Poduszka
 I: Kussen

Ⓙ x1



J: Knob Wrench
 J: Knopfschlüssel
 J: Clé à Molette
 J: Llave de perilla
 J: Chiave a Pomello
 J: Klucz pokrętny
 J: Knopsleutel

**Assembly Instructions / Montageanleitung /
Instructions de Montage / Instrucciones de
Montaje / Istruzioni di montaggio / Instrukcja
montażu / Montage-instructies**

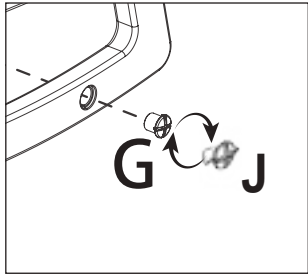

Knob wrench J can be used to assist in the installation of nut G.

Der Knopfschlüssel J kann zur Unterstützung bei der Montage der Mutter G verwendet werden.

La clé à molette J peut être utilisée pour faciliter l'installation de l'écrou G.

La llave de perilla J se puede utilizar para ayudar en la instalación de la tuerca G.

La chiave a pomello J può essere utilizzata per facilitare l'installazione del dado G.

Klucz pokrętny J może być użyty do pomocy przy montażu nakrętki G.

Knopsleutel J kan worden gebruikt om te helpen bij de installatie van moer G.

1

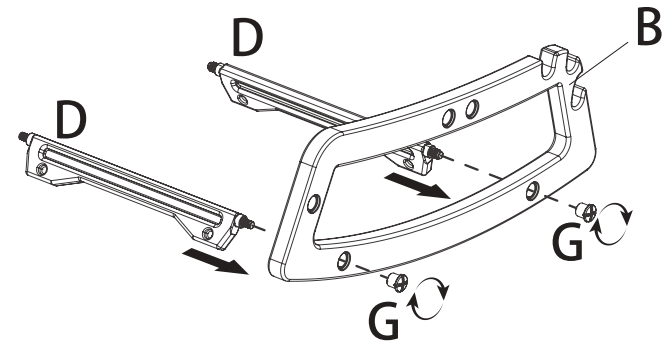

1. Secure B to D with 2 pcs G

1. Befestigen Sie B an D mit 2 St. G

1. Fixez B à D à l'aide de 2 pièces G.

1. Fije B a D con 2 piezas G

1. Fissare B a D con 2 pezzi G

1. Przymocuj B do D za pomocą 2 sztuk G

1. Bevestig B aan D met 2 stuks G

2

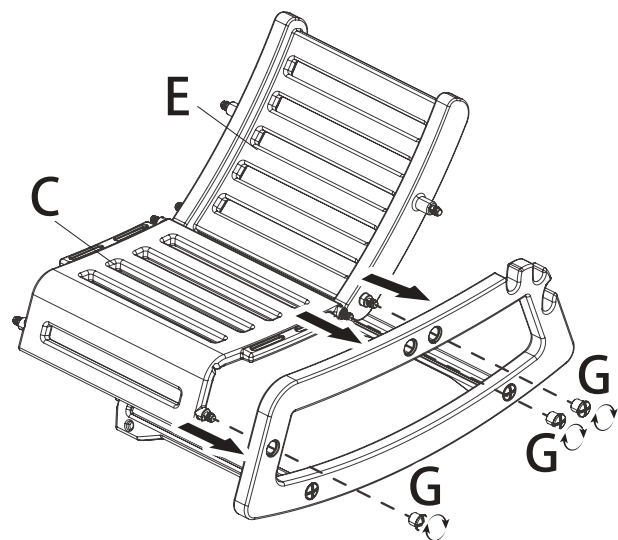

2. Secure C and E to B with 3 pcs G

2. Befestigen Sie C und E an B mit 3 St. G

2. Fixez C et E à B à l'aide de 3 pièces G.

2. Fije C y E a B con 3 piezas G

2. Fissare C ed E a B con 3 pezzi G

2. Przymocuj C i E do B za pomocą 3 sztuk G

2. Bevestig C en E aan B met 3 stuks G

3

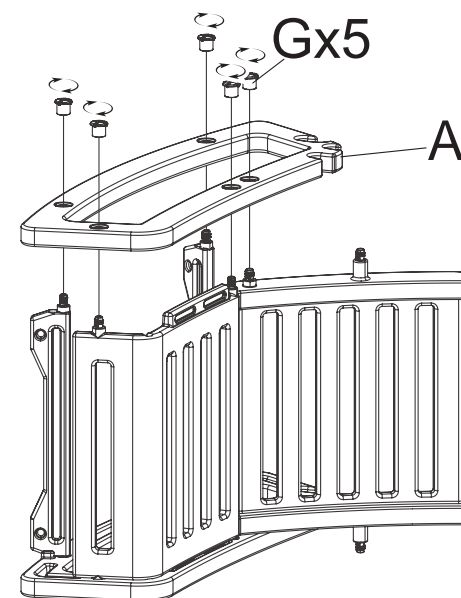

3. Secure A to C and E with 5 pcs G

3. Befestigen Sie A an C und E mit 5 St. G

3. Fixez A à C et E à l'aide de 5 pièces G.

3. Fije A a C y E con 5 piezas G

3. Fissare A a C ed E con 5 pezzi G

3. Przymocuj A do C i E za pomocą 5 sztuk G

3. Bevestig A aan C en E met 5 stuks G

4

The interface is square-shaped
/Die Schnittstelle ist quadratisch geformt
/L'interface est de forme carrée.
/La interfaz es de forma cuadrada
/L'interfaccia è di forma quadrata
/Połączenie ma kształt kwadratu
/De interface is vierkant van vorm

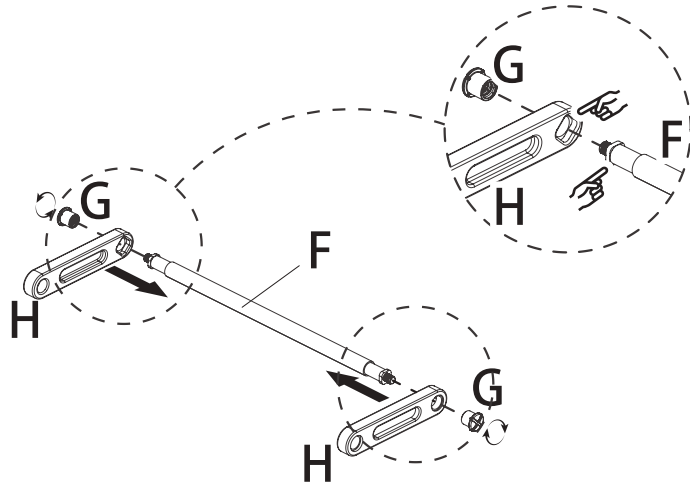

- 4. Secure F to H with 2 pcs G
- 4. Befestigen Sie F an H mit 2 St. G
- 4. Fixez F à H à l'aide de 2 pièces G.
- 4. Fije F a H con 2 piezas G
- 4. Fissare F a H con 2 pezzi G
- 4. Przymocuj F do H za pomocą 2 sztuk G
- 4. Bevestig F aan H met 2 stuks G

5

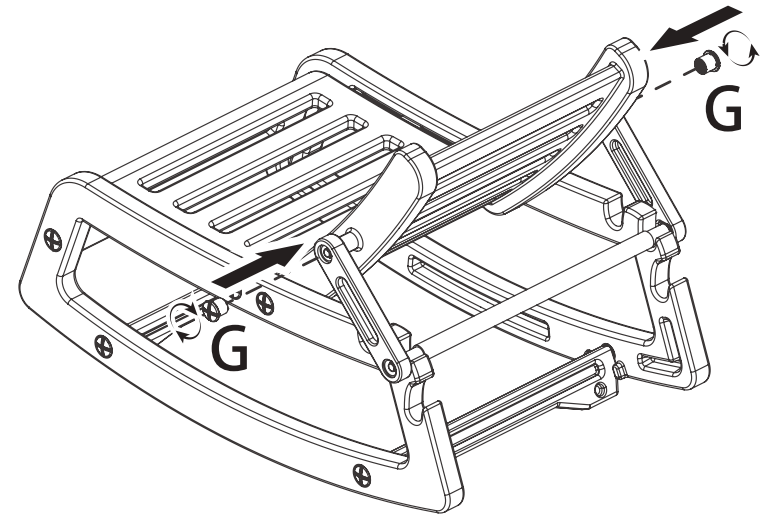

- 5. Secure H to the product with 2 pcs G
- 5. Befestigen Sie H an dem Produkt mit 2 St. G
- 5. Fixez H au produit à l'aide de 2 pièces G.
- 5. Fije H al producto con 2 piezas G
- 5. Fissare H al prodotto con 2 pezzi G
- 5. Przymocuj H do produktu za pomocą 2 sztuk G
- 5. Bevestig H aan het product met 2 stuks G

6

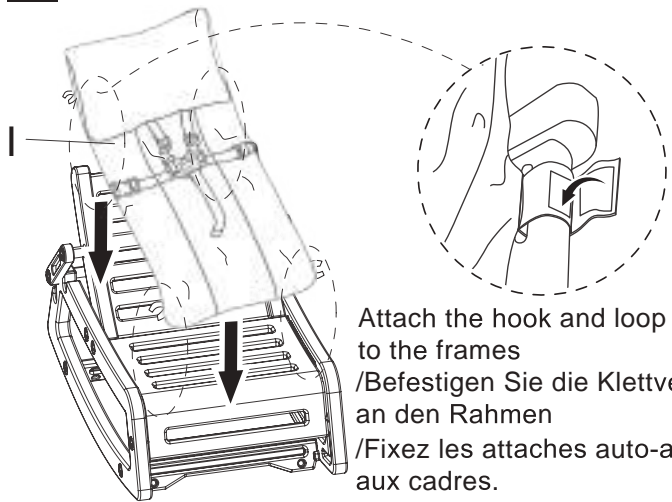

Attach the hook and loop fasteners
to the frames
/Befestigen Sie die Klettverschlüsse
an den Rahmen
/Fixez les attaches auto-agrippantes
aux cadres.
/Fije los cierres de gancho y bucle a
los marcos.
/Fissare le chiusure a strappo ai telai
/Przymocuj zapięcia na rzepy do ram
/Bevestig de klittenband aan de frames

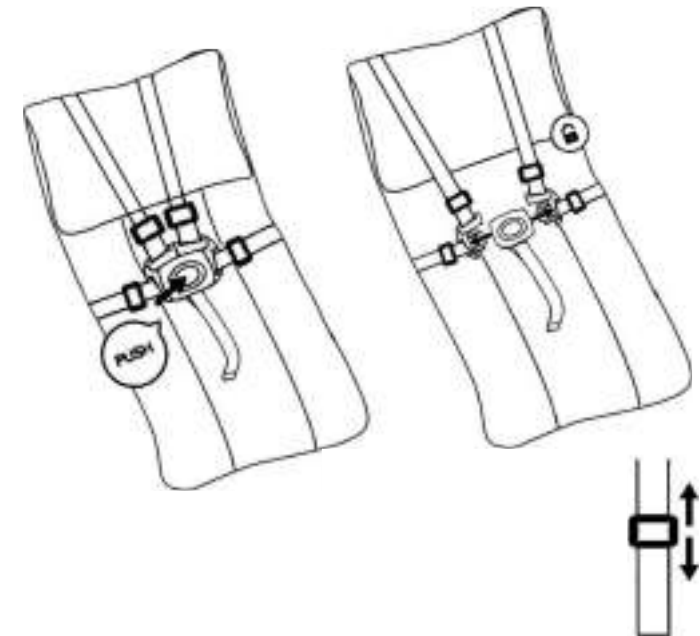

PUSH
/DRÜCKEN
/POUSSER
/EMPUJAR
/PREMERE
/NACIŚNIJ
/DRUK

- 6. Secure cushion to the product with hook and loop fasteners
- 6. Befestigen Sie das Kissen mit den Klettverschlüssen am Produkt.
- 6. Fixez le coussin au produit à l'aide de fermetures auto-agrippantes.
- 6. Fije el cojín al producto con cierres de gancho y bucle
- 6. Fissare il cuscino al prodotto con chiusure a strappo
- 6. Przymocuj poduszkę do produktu za pomocą zapięć na rzepy
- 6. Bevestig het kussen aan het product met klittenband

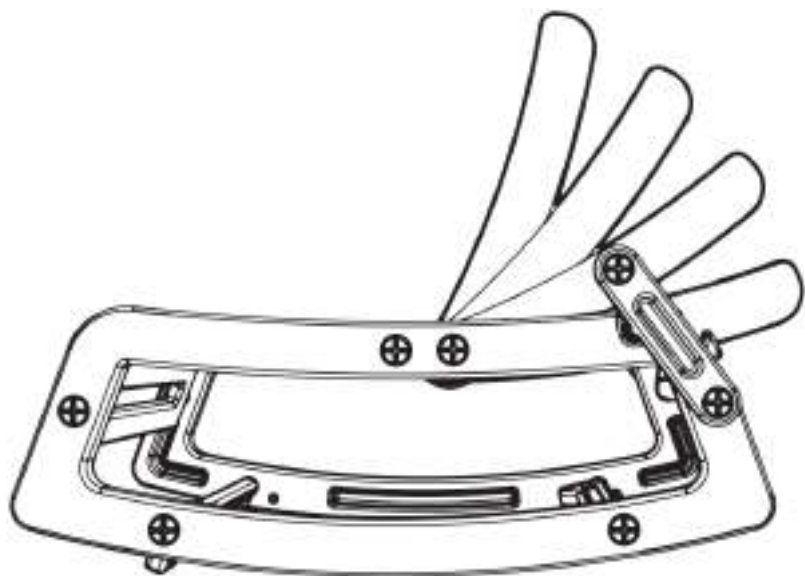

The backrest is adjustable

Die Rückenlehne ist verstellbar

Le dossier est réglable

El respaldo es ajustable

Lo schienale è regolabile

Oparcie jest regulowane

De rugleuning is verstelbaar