

USA office: Fontana **ITA** office: Milano **AUS** office: Truganina **POL** office: Gdańsk
DEU office: FDS GmbH, Neuer Höltigbaum 30, 22143 Hamburg, Deutschland
GBR office: FDS Corporation Limited, Unit 4, Blackacre Road, Great Blakenham,
Ipswich, IP6 0FL, United Kingdom **FRA** office: Saint Vigor d'Ymonville

Sports Tent
Zelt für Sportveranstaltungen
Tente de Sport
Tienda Deportiva
Tenda Sportiva
Namiot na imprezy sportowe
Sporttent

NP12775/NP12776/NP12777

THIS INSTRUCTION BOOKLET CONTAINS **IMPORTANT** SAFETY INFORMATION.
PLEASE READ AND KEEP FOR FUTURE REFERENCE.

EN



Before You Start

- ⚠ Please read all instructions carefully.
- ⚠ Retain instructions for future reference.
- ⚠ Separate and count all parts and hardware.
- ⚠ Read through each step carefully and follow the proper order.
- ⚠ We recommend that, where possible, all items are assembled near to the area in which they will be placed in use, to avoid moving the product unnecessarily once assembled.
- ⚠ Always place the product on a flat, steady and stable surface.
- ⚠ Keep all small parts and packaging materials for this product away from babies and children as they potentially pose a serious choking hazard.

DE



Vor dem Beginnen

- ⚠ Bitte lesen Sie alle Anweisungen sorgfältig durch.
- ⚠ Bewahren Sie die Anweisungen zur zukünftigen Verwendung auf.
- ⚠ Überprüfen Sie, ob alle Teile und Zubehörteile vorhanden sind.
- ⚠ Lesen Sie jeden Schritt sorgfältig durch und befolgen Sie die richtige Reihenfolge.
- ⚠ Wir empfehlen, alle Teile möglichst in der Nähe des Aufstellungsortes zu montieren, um unnötige Bewegungen nach der Montage zu vermeiden.
- ⚠ Stellen Sie den Artikel immer auf eine ebene, feste und stabile Fläche.
- ⚠ Halten Sie alle kleinen Teile und Verpackungsmaterialien fern von Babys und Kindern, ansonsten besteht Erstickengefahr.

FR



Avant de Commencer

- ⚠ Veuillez lire attentivement toutes les instructions.
- ⚠ Conservez les instructions pour vous y référer ultérieurement.
- ⚠ Vérifiez toutes les pièces et les accessoires.
- ⚠ Lisez attentivement chaque étape et suivez l'ordre correct.
- ⚠ Nous recommandons que, dans la mesure du possible, tous les produits soient assemblés à proximité de la zone où ils seront utilisés, afin d'éviter tout déplacement inutile du produit une fois assemblé.
- ⚠ Placez toujours le produit sur une surface plane et stable.
- ⚠ Conservez toutes les petites pièces de ce produit et les matériaux d'emballage hors de portée des bébés et des enfants, car ils pourraient présenter un risque d'étouffement.

ES



Antes de Empezar

- ⚠ Lea atentamente todas las instrucciones.
- ⚠ Conserve las instrucciones para futuras consultas.
- ⚠ Separe y cuente todas las piezas y los accesorios.
- ⚠ Lea detenidamente cada paso y siga el orden correcto.
- ⚠ Recomendamos que, siempre que sea posible, todos los elementos se monten cerca de la zona en la que se van a utilizar, para evitar mover el producto innecesariamente una vez montado.
- ⚠ Coloque siempre el producto sobre una superficie plana, estable y firme.
- ⚠ Mantenga todas las piezas pequeñas y los materiales de embalaje de este producto lejos de los bebés y los niños, ya que pueden representar un grave riesgo de asfixia.

IT



Prima di Iniziare

- ⚠ Si prega di leggere attentamente tutte le istruzioni.
- ⚠ Conservare le istruzioni per riferimento futuro.
- ⚠ Separare e contare tutte le parti e gli accessori.
- ⚠ Leggere attentamente ogni passo e seguire l'ordine corretto.
- ⚠ Si consiglia, ove possibile, di assemblare tutti gli articoli vicino alla zona in cui verranno posti in uso, per evitare di spostare inutilmente il prodotto una volta assemblato.
- ⚠ Posizionare sempre il prodotto su una superficie piana, stabile.
- ⚠ Tenere tutte le piccole parti e i materiali di imballaggio di questo prodotto lontano dalla portata di neonati e bambini, in quanto possono costituire un serio pericolo di soffocamento.

PL



Zanim Zacziesz

- ⚠ Zapoznaj się z instrukcją.
- ⚠ Zachowaj instrukcję do wglądu.
- ⚠ Posortuj części i upewnij się, że zestaw jest kompletny.
- ⚠ Zapoznaj się ze sposobem montażu i postępuj zgodnie z instrukcją.
- ⚠ Zalecamy, aby montaż odbywał się możliwie najbliżej miejsca docelowego położenia produktu, aby uniknąć niepotrzebnego przesuwania.
- ⚠ Upewnij się, że produkt znajdzie się na płaskiej i stabilnej powierzchni.
- ⚠ Upewnij się, że materiały wykorzystane podczas pakowania produktu oraz jego elementy znajdują się poza zasięgiem dzieci.

NL



Voordat U Begint

- ⚠ Lees alstublieft alle instructies zorgvuldig door.
- ⚠ Bewaar de instructies voor toekomstig gebruik.
- ⚠ Scheid en tel alle onderdelen en beslag.
- ⚠ Lees elke stap zorgvuldig door en volg de juiste volgorde.
- ⚠ Wij raden aan om, waar mogelijk, alle items te monteren in de nabijheid van de plaats waar ze zullen worden gebruikt, om onnodige verplaatsing van het product na montage te voorkomen.
- ⚠ Plaats het product altijd op een vlak, stabiel en stevig oppervlak.
- ⚠ Houd alle kleine onderdelen en verpakkingsmaterialen van dit product buiten bereik van baby's en kinderen omdat ze een ernstig verstikkingsgevaar kunnen vormen.

**Installation Instructions/Anleitungen zur Montage
/Instructions d'Installation/Instrucciones de Instalación
/Istruzioni per l'Installazione/Instrukcja montażu
/Installatie-instructies**

1



EN: Take the tent out.

DE: Nehmen Sie das Zelt heraus.

FR: Sortez la tente.

ES: Saque la tienda.

IT: Estrarre la tenda.

PL: Wymij namiot.

NL: Neem de tent uit.

2

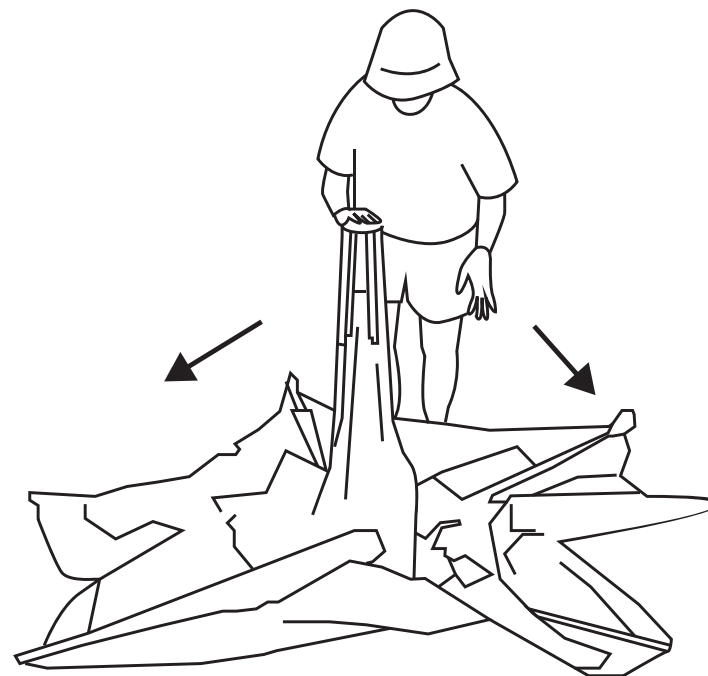

EN: Grasp the top pole and unfold the side poles.

DE: Fassen Sie die obere Stange und klappen Sie die seitlichen Stangen aus.

FR: Saisissez l'arceau supérieur et dépliez les arceaux latéraux.

ES: Sujete el mástil superior y despliegue los postes laterales.

IT: Afferrare il palo superiore e dispiegare i pali laterali.

PL: Chwyć górny pałąk i rozłóż pałąki boczne.

NL: Pak de bovenste stok vast en vouw de zijstokken uit.

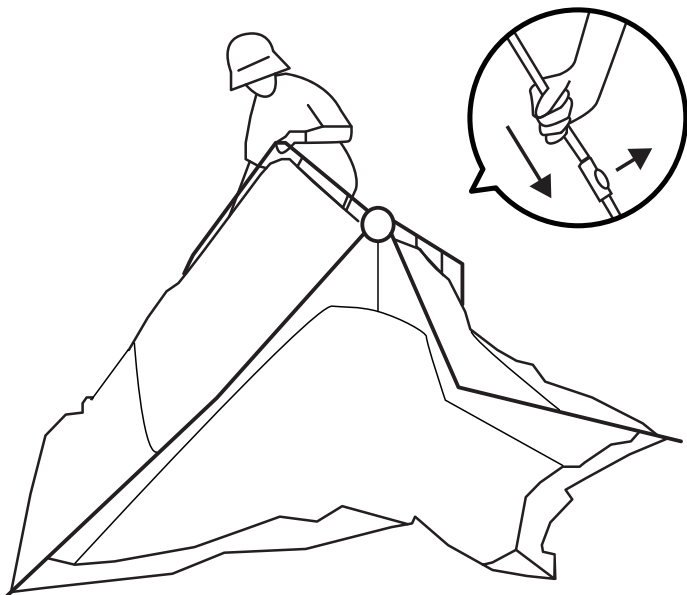
3

EN: Stretch the side poles until they click.

DE: Strecken Sie die Seitenstangen, bis sie einrasten.

FR: Tendez les poteaux latéraux jusqu'à ce qu'ils s'enclenchent.

ES: Estire los postes laterales hasta que encajen.

IT: Allungare i pali laterali fino a farli scattare.

PL: Rozciągnij pałaki boczne, aż zatrzasną się na swoim miejscu.

NL: Streck de zijstokken tot ze vastklikken.

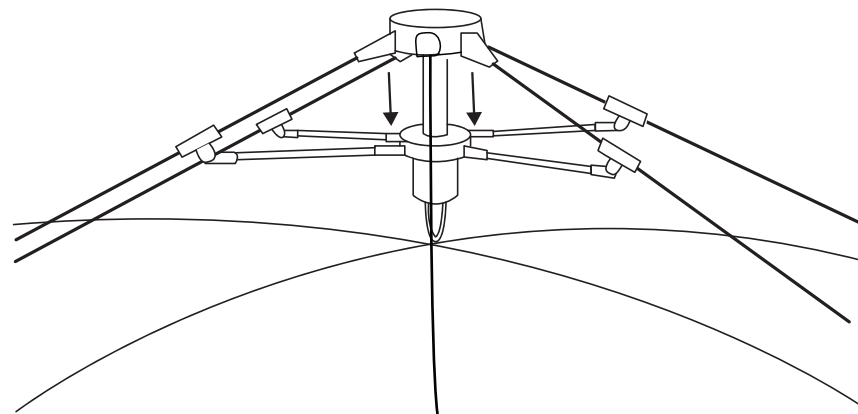
4

EN: Press the top struts down.

DE: Drücken Sie die oberen Streben nach unten.

FR: Appuyez sur l'armature supérieure.

ES: Presione los puntales superiores hacia abajo.

IT: Premere i montanti superiori verso il basso.

PL: Opuść górne rozpórki.

NL: Druk de bovenste stokken naar beneden.

5

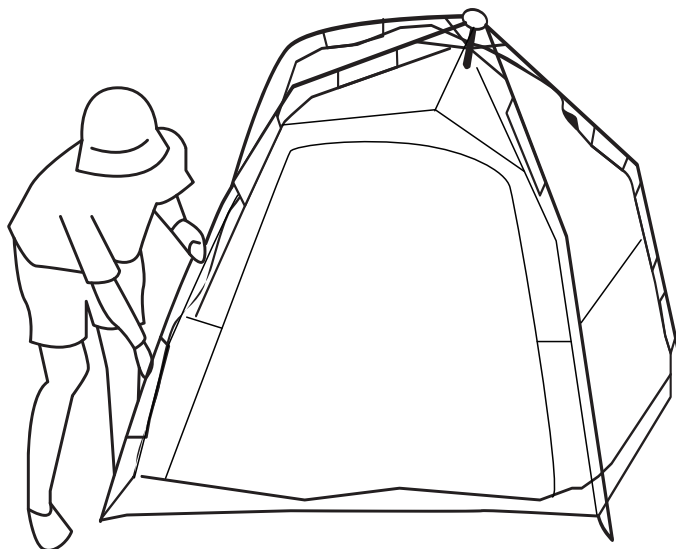

EN: Straighten the other poles.

DE: Richten Sie die anderen Stangen aus.

FR: Redressez les autres poteaux.

ES: Presione los puntales superiores hacia abajo.

IT: Raddrizzare gli altri pali.

PL: Opuść pozostałe rozpórki.

NL: Maak de andere stokken recht.

6

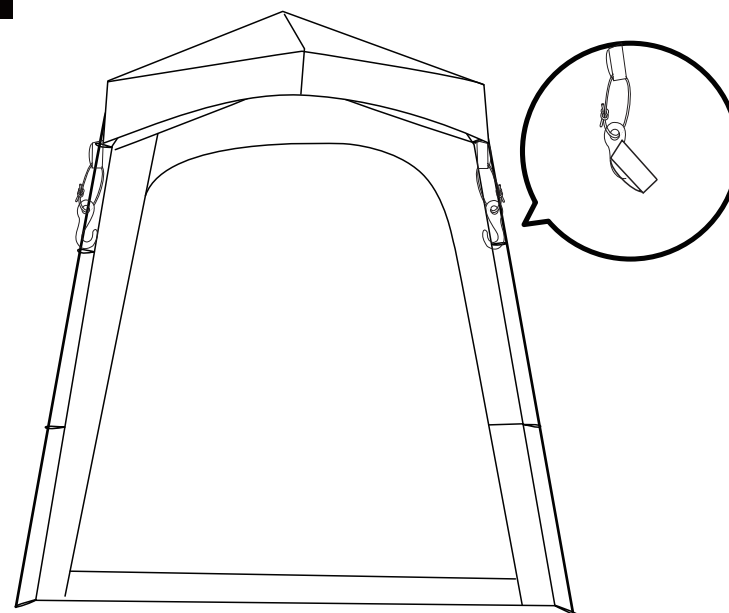

EN: Take out the top cover, connect it with the tent, and it's done.

DE: Nehmen Sie die obere Abdeckung heraus, verbinden Sie sie mit dem Zelt, und fertig ist es.

FR: Sortez la couverture supérieure, reliez-la à la tente et c'est terminé.

ES: Saque la cubierta superior, conéctela con la tienda y ya está listo.

IT: Estrarre la copertura superiore, collegarla alla tenda e la tenda è pronta.

PL: Zdejmij górną osłonę, przymocuj ją do namiotu i gotowe.

NL: Haal de bovenklep eruit, verbind hem met de tent en klaar is kees.

**Storage Instructions/Anleitungen zur Aufbewahrung
/Instructions de Stockage/Instrucciones de Almacenamiento
/Istruzioni per la Conservazione/Instrukcje
dotyczące przechowywania/Opberginstructies**

1

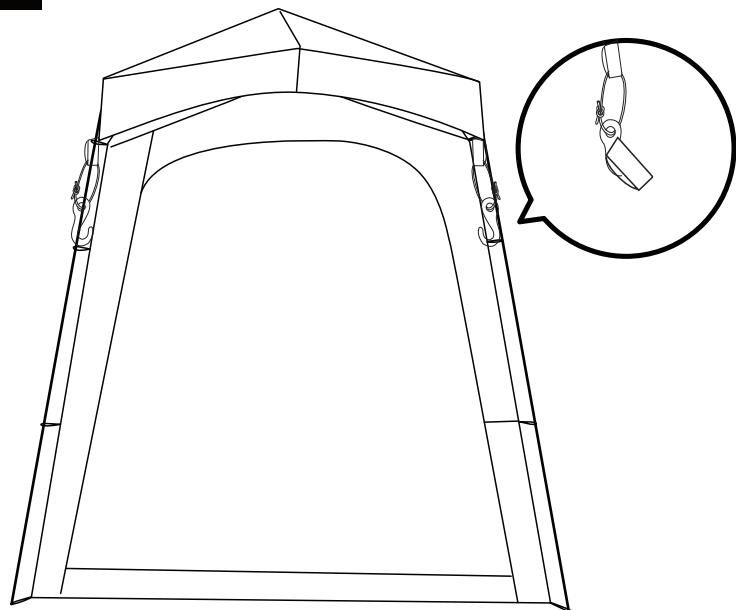

EN: Remove the outer cover.

DE: Entfernen Sie die äußere Abdeckung.

FR: Retirez le couvercle extérieur.

ES: Retire la cubierta exterior.

IT: Rimuovere la copertura esterna.

PL: Zdejmij zewnętrzną osłonę.

NL: Verwijder de buitenhoes.

2

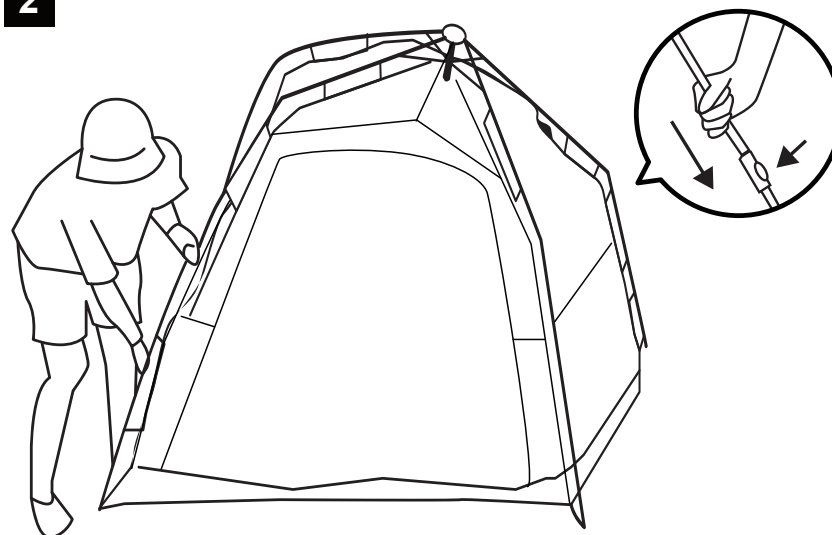

EN: Press and hold the joint buttons around and push the tent poles down.

DE: Drücken und halten Sie die Gelenkknöpfe und drücken Sie die Zeltstangen nach unten.

FR: Appuyez et maintenez les boutons d'articulation autour et poussez les poteaux de la tente vers le bas.

ES: Mantenga presionados los botones de unión alrededor y empuje los postes de la tienda hacia abajo.

IT: Tenere premuti i pulsanti di giunzione e spingere i pali della tenda verso il basso.

PL: Naciśnij i przytrzymaj przyciski zawiasów i opuść pałaki namiotu.

NL: Druk de scharnierknoppen in en duw de tentstokken naar beneden.

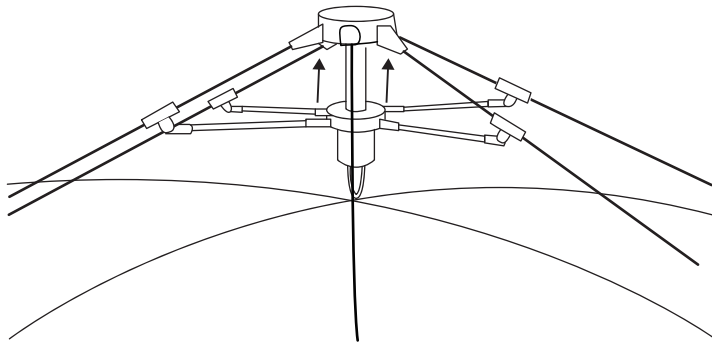
3

EN: Pinch the top two struts with both hands and lift them up so that the top struts are folded together.

DE: Drücken Sie die beiden oberen Streben mit beiden Händen zusammen und heben Sie sie an, so dass die oberen Streben zusammengefaltet sind.

FR: Pincez les deux barres supérieures avec les deux mains et soulevez-les de manière à ce que les barres supérieures soient pliées l'une contre l'autre.

ES: Pellizque los dos puntales superiores con ambas manos y levántelos de modo que los puntales superiores queden plegados.

IT: Pizzicare i due montanti superiori con entrambe le mani e sollevarli in modo che i montanti superiori siano piegati insieme.

PL: Ściśnij obie górne rozpórki obiema rękami i unieś je tak, aby zostały złożone razem.

NL: Knijp met beide handen in de bovenste twee stokjes en til ze op zodat de bovenste stokjes in elkaar gevouwen zijn.

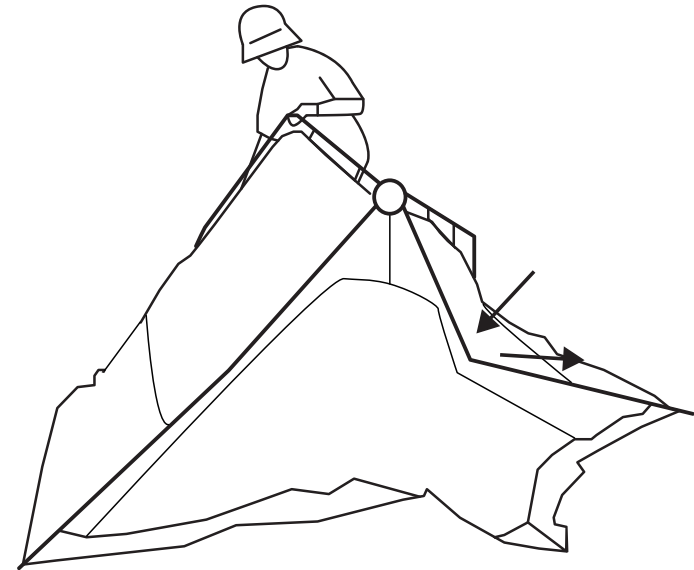
4

EN: Slightly pull down at the joints, then fold the side poles in half.

DE: Ziehen Sie an den Verbindungsstellen leicht nach unten und falten Sie die Seitenstangen in der Hälfte.

FR: Tirez légèrement les articulations vers le bas, puis pliez les poteaux latéraux en deux.

ES: Tire ligeramente de las articulaciones hacia abajo y, a continuación, doble las varillas laterales por la mitad.

IT: Tirare leggermente verso il basso i giunti, quindi piegare a metà i pali laterali.

PL: Lekko pociągnij w dół przy zawiasach i złoż boczne pałąki na pół.

NL: Trek de scharnieren lichtjes naar beneden en vouw de zijstokken dubbel.

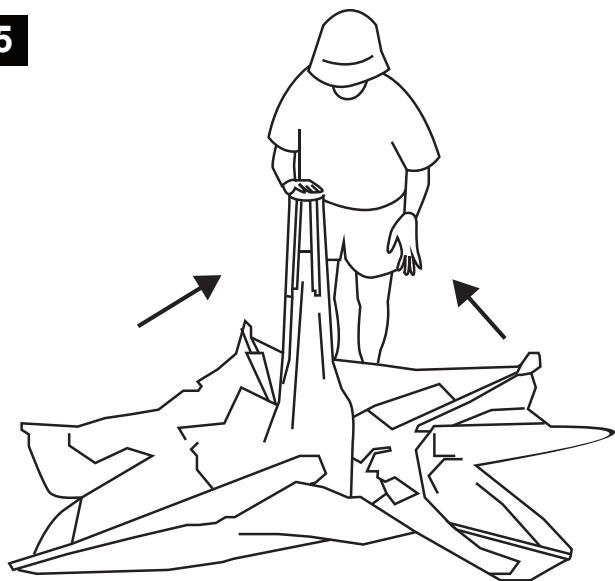
5

EN: After the poles are closed around the center, the whole is laid flat on the ground.

DE: Nachdem die Stangen um das Zentrum geschlossen sind, wird das Ganze flach auf den Boden gelegt.

FR: Après avoir plié les poteaux autour du centre, la tente entière est posée sur le sol.

ES: Una vez cerrados los postes alrededor del centro, se pone el conjunto en posición plana sobre el suelo.

IT: Dopo aver chiuso i pali intorno al centro, l'intera tenda viene appoggiata a terra.

PL: Po zamknięciu pałaków wokół środka całość położyć płasko na ziemi.

NL: Nadat de stokken rond het midden zijn gesloten, wordt het geheel op de grond gelegd.

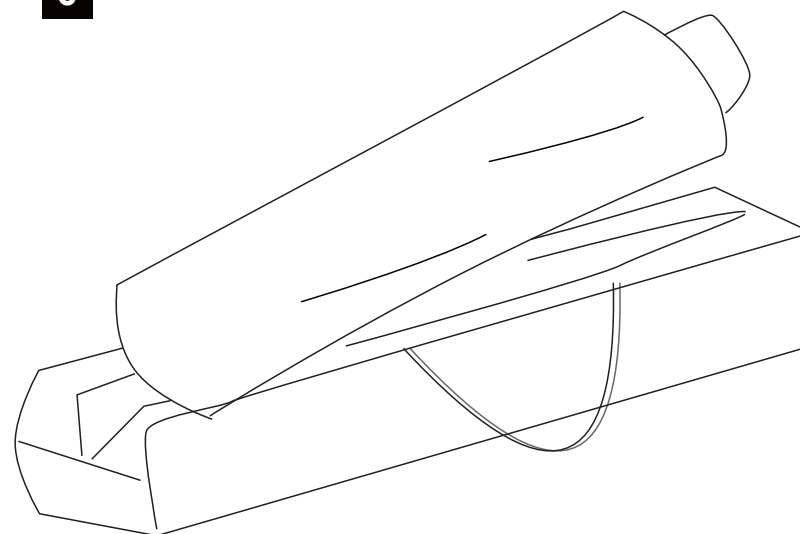
6

EN: Roll it up tightly and put it in the carry bag.

DE: Rollen Sie es fest zusammen und legen Sie es in die Tragetasche.

FR: Enroulez-la bien et placez-la dans le sac de transport.

ES: Enróllelo bien y métalo en la bolsa de transporte.

IT: Arrotolarlo bene e riporlo nella borsa di trasporto.

PL: Zwiń ciasno i włóż do torby transportowej.

NL: Rol het geheel strak op en stop het in de draagtas.