

Patio Furniture Set
Gartenmöbel Set
Ensemble de Meubles de Patio
Conjunto de Muebles de Patio
Set Mobili da Giardino
Zestawy mebli ogrodowych
Tuinmeubelset

HW74069

USA office: Fontana **ITA** office: Milano **AUS** office: Truganina **POL** office: Gdańsk
DEU office: FDS GmbH, Neuer Höltigbaum 30, 22143 Hamburg, Deutschland
GBR office: FDS Corporation Limited, Unit 4, Blackacre Road, Great Blakenham,
Ipswich, IP6 0FL, United Kingdom **FRA** office: Saint Vigor d'Ymonville

THIS INSTRUCTION BOOKLET CONTAINS **IMPORTANT** SAFETY INFORMATION.
PLEASE READ AND KEEP FOR FUTURE REFERENCE.

EN



Before You Start

- ⚠ Please read all instructions carefully.
- ⚠ Retain instructions for future reference.
- ⚠ Separate and count all parts and hardware.
- ⚠ Read through each step carefully and follow the proper order.
- ⚠ We recommend that, where possible, all items are assembled near to the area in which they will be placed in use, to avoid moving the product unnecessarily once assembled.
- ⚠ Always place the product on a flat, steady and stable surface.
- ⚠ Keep all small parts and packaging materials for this product away from babies and children as they potentially pose a serious choking hazard.

DE



Vor dem Beginnen

- ⚠ Bitte lesen Sie alle Anweisungen sorgfältig durch.
- ⚠ Bewahren Sie die Anweisungen zur zukünftigen Verwendung auf.
- ⚠ Überprüfen Sie, ob alle Teile und Zubehörteile vorhanden sind.
- ⚠ Lesen Sie jeden Schritt sorgfältig durch und befolgen Sie die richtige Reihenfolge.
- ⚠ Wir empfehlen, alle Teile möglichst in der Nähe des Aufstellungsortes zu montieren, um unnötige Bewegungen nach der Montage zu vermeiden.
- ⚠ Stellen Sie den Artikel immer auf eine ebene, feste und stabile Fläche.
- ⚠ Halten Sie alle kleinen Teile und Verpackungsmaterialien fern von Babys und Kindern, ansonsten besteht Erstickengefahr.

FR



Avant de Commencer

- ⚠ Veuillez lire attentivement toutes les instructions.
- ⚠ Conservez les instructions pour vous y référer ultérieurement.
- ⚠ Vérifiez toutes les pièces et les accessoires.
- ⚠ Lisez attentivement chaque étape et suivez l'ordre correct.
- ⚠ Nous recommandons que, dans la mesure du possible, tous les produits soient assemblés à proximité de la zone où ils seront utilisés, afin d'éviter tout déplacement inutile du produit une fois assemblé.
- ⚠ Placez toujours le produit sur une surface plane et stable.
- ⚠ Conservez toutes les petites pièces de ce produit et les matériaux d'emballage hors de portée des bébés et des enfants, car ils pourraient présenter un risque d'étouffement.

ES



Antes de Empezar

- ⚠ Lea atentamente todas las instrucciones.
- ⚠ Conserve las instrucciones para futuras consultas.
- ⚠ Separe y cuente todas las piezas y los accesorios.
- ⚠ Lea detenidamente cada paso y siga el orden correcto.
- ⚠ Recomendamos que, siempre que sea posible, todos los elementos se monten cerca de la zona en la que se van a utilizar, para evitar mover el producto innecesariamente una vez montado.
- ⚠ Coloque siempre el producto sobre una superficie plana, estable y firme.
- ⚠ Mantenga todas las piezas pequeñas y los materiales de embalaje de este producto lejos de los bebés y los niños, ya que pueden representar un grave riesgo de asfixia.

IT



Prima di Iniziare

- ⚠ Si prega di leggere attentamente tutte le istruzioni.
- ⚠ Conservare le istruzioni per riferimento futuro.
- ⚠ Separare e contare tutte le parti e gli accessori.
- ⚠ Leggere attentamente ogni passo e seguire l'ordine corretto.
- ⚠ Si consiglia, ove possibile, di assemblare tutti gli articoli vicino alla zona in cui verranno posti in uso, per evitare di spostare inutilmente il prodotto una volta assemblato.
- ⚠ Posizionare sempre il prodotto su una superficie piana, stabile.
- ⚠ Tenere tutte le piccole parti e i materiali di imballaggio di questo prodotto lontano dalla portata di neonati e bambini, in quanto possono costituire un serio pericolo di soffocamento.

PL



Zanim Zacziesz

- ⚠ Zapoznaj się z instrukcją.
- ⚠ Zachowaj instrukcję do wglądu.
- ⚠ Posortuj części i upewnij się, że zestaw jest kompletny.
- ⚠ Zapoznaj się ze sposobem montażu i postępuj zgodnie z instrukcją.
- ⚠ Zalecamy, aby montaż odbywał się możliwie najbliżej miejsca docelowego położenia produktu, aby uniknąć niepotrzebnego przesuwania.
- ⚠ Upewnij się, że produkt znajdzie się na płaskiej i stabilnej powierzchni.
- ⚠ Upewnij się, że materiały wykorzystane podczas pakowania produktu oraz jego elementy znajdują się poza zasięgiem dzieci.

NL



Voordat U Begint

- ⚠ Lees alstublieft alle instructies zorgvuldig door.
- ⚠ Bewaar de instructies voor toekomstig gebruik.
- ⚠ Scheid en tel alle onderdelen en beslag.
- ⚠ Lees elke stap zorgvuldig door en volg de juiste volgorde.
- ⚠ Wij raden aan om, waar mogelijk, alle items te monteren in de nabijheid van de plaats waar ze zullen worden gebruikt, om onnodige verplaatsing van het product na montage te voorkomen.
- ⚠ Plaats het product altijd op een vlak, stabiel en stevig oppervlak.
- ⚠ Houd alle kleine onderdelen en verpakkingsmaterialen van dit product buiten bereik van baby's en kinderen omdat ze een ernstig verstikkingsgevaar kunnen vormen.

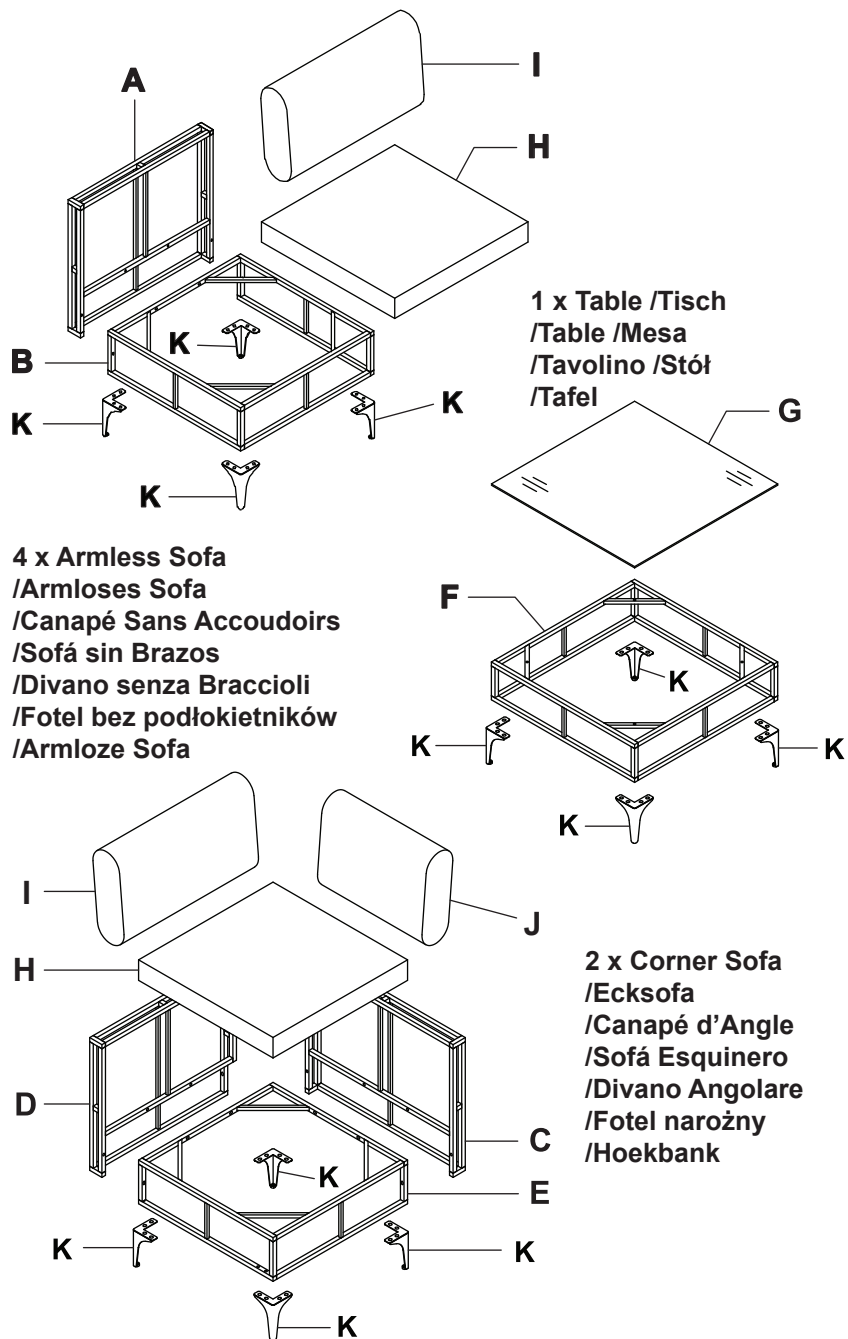

EN

Notice

- 1.50% Tighten before fixing all screws, Allen wrench is recommended instead of an electric drill.
- Place the item on a flat ground to adjust and make sure it remains stable.
- Tighten up all screws with tools gradually.
- If the screws are not aligned with holes during assembly, please loosen all the other screws to 50% and continue the assembly process.
- If the item is not stable, please loosen all the screws, adjust it on a flat ground and tighten up all screws again.
- Note: If one or some screws are fully tightened during assembly, chances are the others will not be aligned with holes. In addition, all the holes are designed to be relatively larger to provide more space for the adjustment of the screws.

DE

Hinweis

- Ziehen Sie 50% der Schrauben fest, bevor Sie alle Schrauben befestigen. Verwenden Sie einen Inbusschlüssel anstelle einer elektrischen Bohrmaschine.
- Stellen Sie den Artikel auf eine flache Oberfläche, um ihn anzupassen und sicherzustellen, dass er stabil bleibt.
- Ziehen Sie schrittweise alle Schrauben mit Werkzeugen fest.
- Falls die Schrauben während der Montage nicht mit den Löchern übereinstimmen, lockern Sie bitte alle anderen Schrauben zu 50% und setzen Sie den Montagevorgang fort.
- Wenn der Artikel nicht stabil ist, lockern Sie bitte alle Schrauben, justieren Sie ihn auf einer flachen Oberfläche und ziehen Sie alle Schrauben erneut fest.

6. Hinweis: Wenn eine oder einige Schrauben während der Montage vollständig festgezogen sind, besteht die Möglichkeit, dass die anderen nicht mit den Löchern übereinstimmen. Außerdem sind alle Löcher relativ groß dimensioniert, um mehr Platz für die Einstellung der Schrauben zu bieten.

FR

Remarques

1. Serrez à 50 % avant de fixer toutes les vis. Il est recommandé d'utiliser une clé Allen plutôt qu'une perceuse électrique.
2. Placer l'article sur un sol plat pour l'ajuster et s'assurer qu'il reste stable.
3. Serrer progressivement toutes les vis à l'aide d'outils.
4. Si les vis ne sont pas alignées avec les trous pendant l'assemblage, desserrez toutes les autres vis à 50 % et continuez le processus d'assemblage.
5. Si l'article n'est pas stable, desserrez toutes les vis, ajustez-le sur un sol plat et resserrez toutes les vis.
6. Remarque : si une ou plusieurs vis sont serrées à fond pendant l'assemblage, il est probable que les autres ne seront pas alignées avec les trous. En outre, tous les trous sont conçus pour être relativement plus grands afin d'offrir plus d'espace pour l'ajustement des vis.

ES

Nota

1. Apriete al 50% antes de fijar todos los tornillos, se recomienda llave Allen en lugar de taladro eléctrico.
2. Coloque el artículo sobre un suelo plano para ajustarlo y asegúrese de que permanece estable.
3. Apriete todos los tornillos con herramientas gradualmente.

4. Si los tornillos no están alineados con los agujeros durante el montaje, por favor afloje todos los demás tornillos al 50% y continúe con el proceso de montaje.

5. Si el artículo no es estable, por favor afloje todos los tornillos, ajústelo sobre un suelo plano y apriete todos los tornillos de nuevo.

6. Nota: Si uno o algunos tornillos se aprietan al máximo durante el montaje, es probable que los demás no queden alineados con los agujeros. Además, todos los agujeros están diseñados para ser relativamente más grandes para proporcionar más espacio para el ajuste de los tornillos.

IT

Avviso

1. Il 50% del serraggio deve essere effettuato prima che tutte le viti 1.50% Stringere prima di fissare tutte le viti, si consiglia di utilizzare una chiave a brugola invece di un trapano elettrico.
2. Posizionare l'articolo su un terreno piano per la regolazione e assicurarsi che rimanga stabile.
3. Stringere gradualmente tutte le viti con gli strumenti.
4. Se durante il montaggio le viti non sono allineate con i fori, si prega di allentare tutte le altre viti al 50% e continuare il processo di montaggio.
5. Se l'articolo non è stabile, si prega di allentare tutte le viti, regolarlo su un terreno piano e stringere nuovamente tutte le viti.
6. Nota: Se una o alcune viti vengono serrate completamente durante il montaggio, è probabile che le altre non siano allineate con i fori. Inoltre, tutti i fori sono progettati in modo da essere relativamente più grandi per fornire più spazio per la regolazione delle viti.

PL

Uwaga

1. Przed dokręceniem wszystkich śrub należy dokręcić je do 50%; zamiast wkrętarci elektrycznej zaleca się użycie klucza imbusowego.

2. Umieść produkt na płaskiej podłodze, aby go wyregulować i upewnić się, że pozostaje stabilny.
3. Stopniowo dokręcaj wszystkie śruby za pomocą narzędzi.
4. Jeśli śruby nie są wyrównane z otworami podczas montażu, poluzuj wszystkie pozostałe śruby do 50% i kontynuuj proces montażu.
5. Jeśli element nie jest stabilny, należy poluzować wszystkie śruby, ustawić go na płaskiej podłodze i ponownie dokręcić wszystkie śruby.
6. Uwaga: Jeśli jedna lub kilka śrub zostanie dokręconych do maksimum podczas montażu, istnieje prawdopodobieństwo, że pozostałe śruby nie zostaną wyrównane z otworami. Ponadto wszystkie otwory są stosunkowo większe, aby zapewnić więcej miejsca na dokręcenie śrub.

NL

Kennisgeving

1. Draai alle schroeven voor 50% vast, inbussleutel wordt aanbevolen in plaats van een elektrische boor.
2. Plaats het item op een vlakke ondergrond om het af te stellen en zorg ervoor dat het stabiel blijft.
3. Draai alle schroeven geleidelijk aan met gereedschap.
4. Als de schroeven tijdens de montage niet zijn uitgelijnd met de gaten, draai dan alle andere schroeven tot 50% los en ga verder met het montageproces.
5. Als het item niet stabiel is, draai dan alle schroeven los, stel het af op een vlakke ondergrond en draai alle schroeven weer vast.
6. Opmerking: Als één of enkele schroeven volledig zijn aangedraaid tijdens de montage, is de kans groot dat de andere schroeven niet zijn uitgelijnd met de gaten. Bovendien zijn alle gaten relatief groter ontworpen om meer ruimte te bieden voor het afstellen van de schroeven.

Parts List /Teileliste /Liste des Pièces /Lista de Piezas /Lista delle Parti /Lista części /Onderdelenlijst

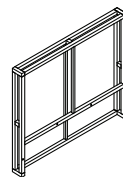

(A) x4

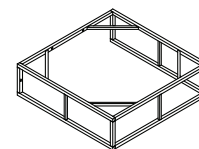

(B) x4

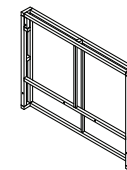

(C) x2

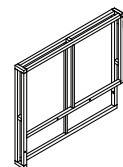

(D) x2

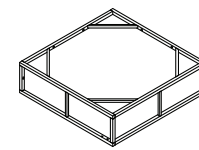

(E) x2

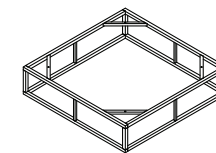

(F) x1

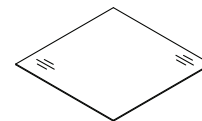

655x655x5 mm

(G) x1

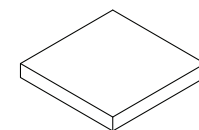

(H) x6

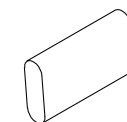

(I) x6

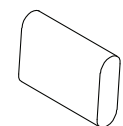

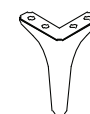

(J) x2

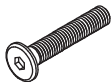

(K) x28

Hardware list /Hardware-Liste /Liste des Accessoires /Lista de Accesorios /Lista delle Ferramenta /Lista akcesoriów /Hardware Lijst

		
M6x35mm	M6x15mm	M6x1mm
① x30	② x112	③ x142

Bolt /Bolzen
/Boulon /Perno
/Bullone /Šruba
/Bout

Bolt /Bolzen
/Boulon /Perno
/Bullone /Šruba
/Bout

Washer
/Unterlegscheibe
/Rondelle /Arandela
/Rondella /Podkładka
/Sluistring

M4
④ x3

Allen key
/Inbusschlüssel
/Clé Allen
/Llave Allen
/Chiave a brugola
/Klucz imbusowy
/Inbussleutel



x28

Foot pad
/Fußpolster
/Patin de pied
/Almohadilla de pie
/Cuscinetto
/Podnózek
/Voetstuk

x10

Connection clip
/Verbindungsclip
/Clip de connexion
/Clip de conexión
/Clip di connessione
/Zacisk
przyłączeniowy
/Verbindingsclip

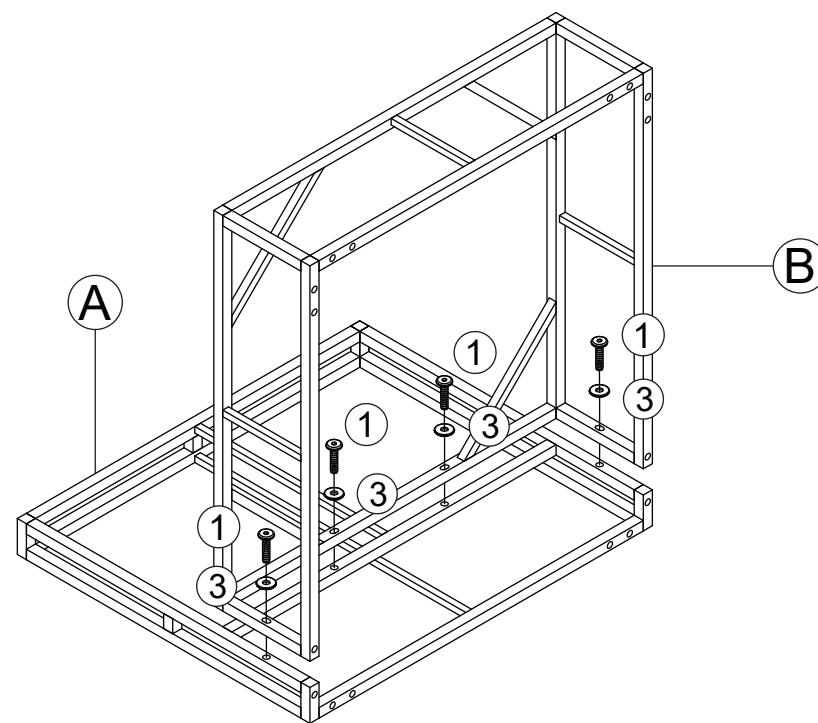
1



x4

⚠️ 50%

50% ✓ 100% ✗

① x4 ③ x4

2

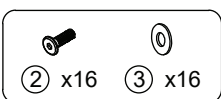
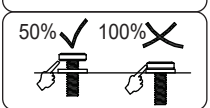
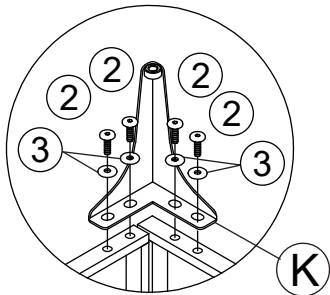
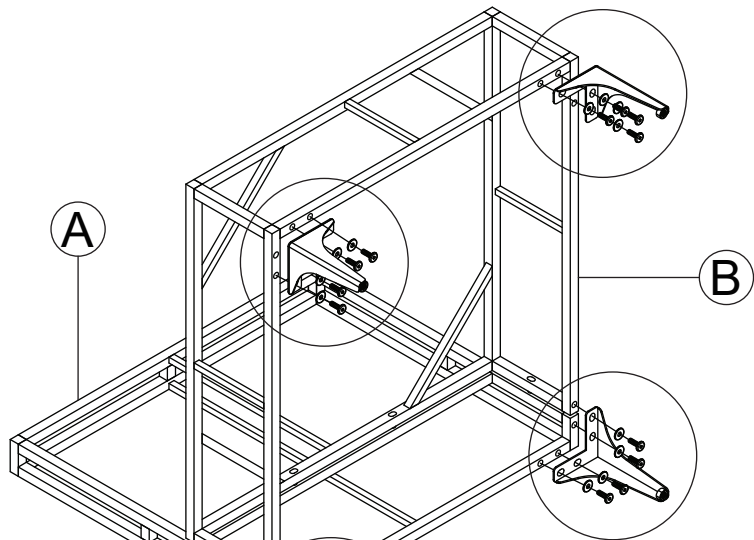

x4

3

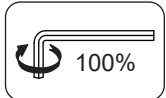
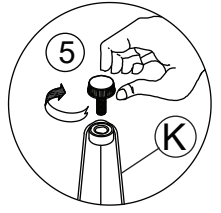
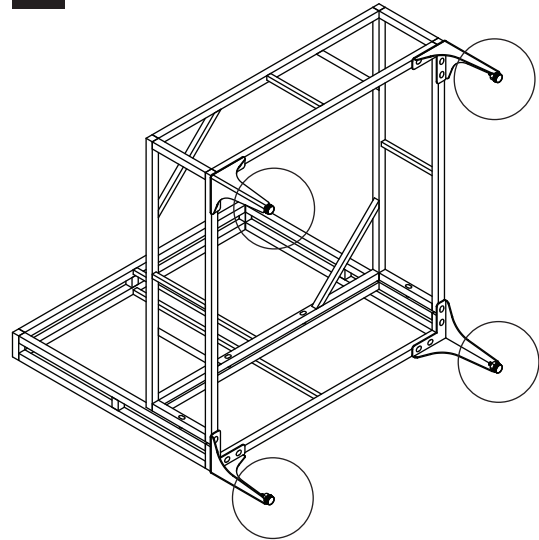

x4

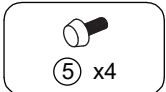

4

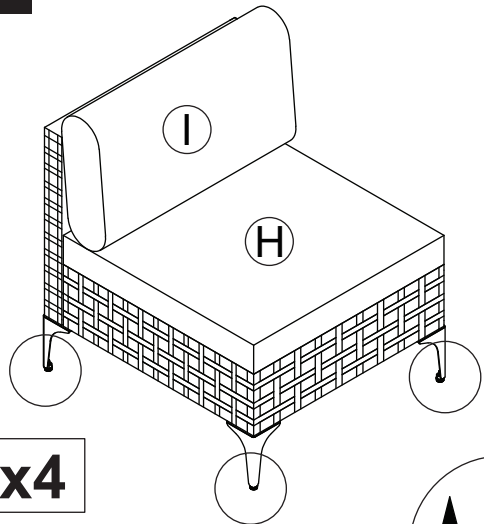

x4

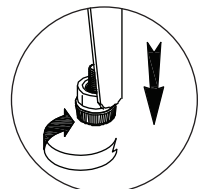
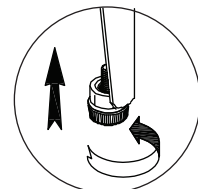
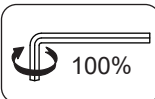

Adjustable foot pads
 /Verstellbare Fußpolster
 /Patins de pied
 réglables
 /Almohadillas
 ajustables para los pies
 /Piedini regolabili
 /Regulowane podnóżki
 /Verstellbare
 voetskussentjes

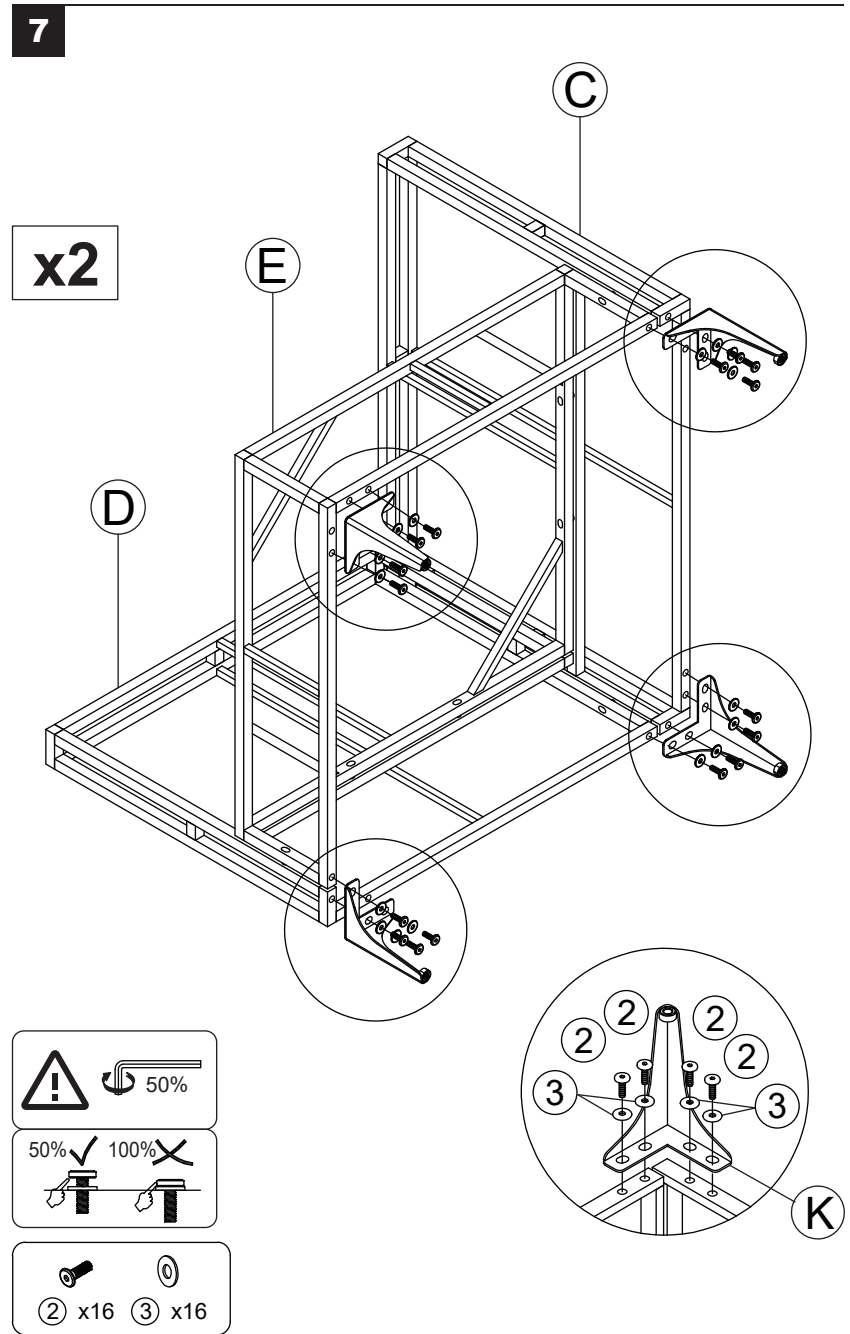
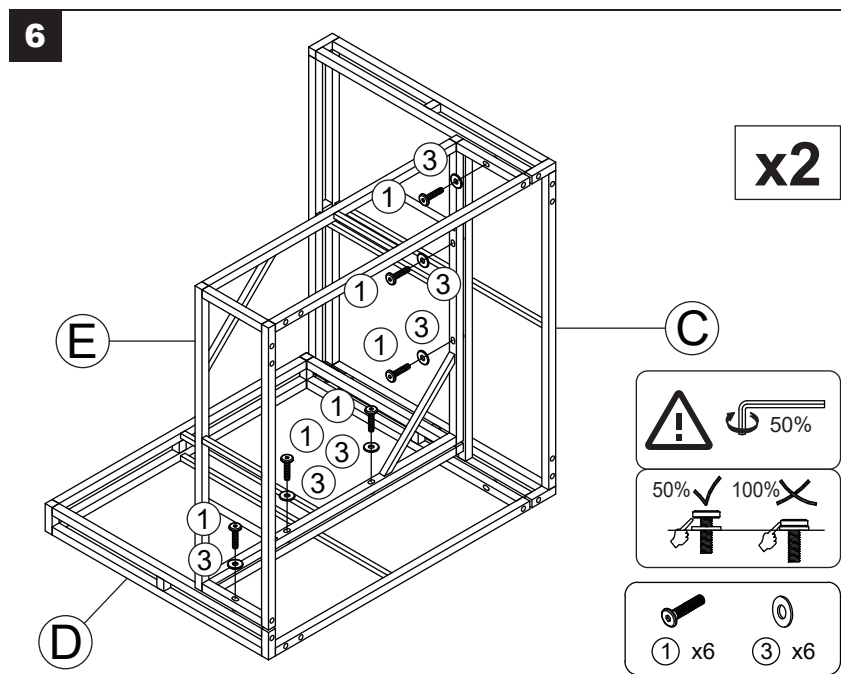
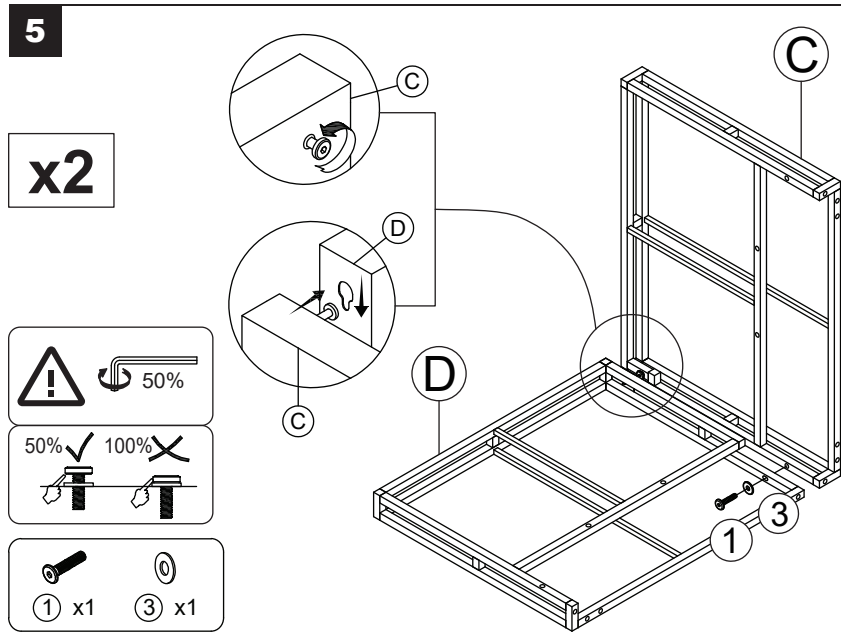

8

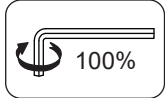
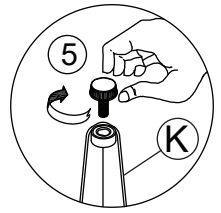
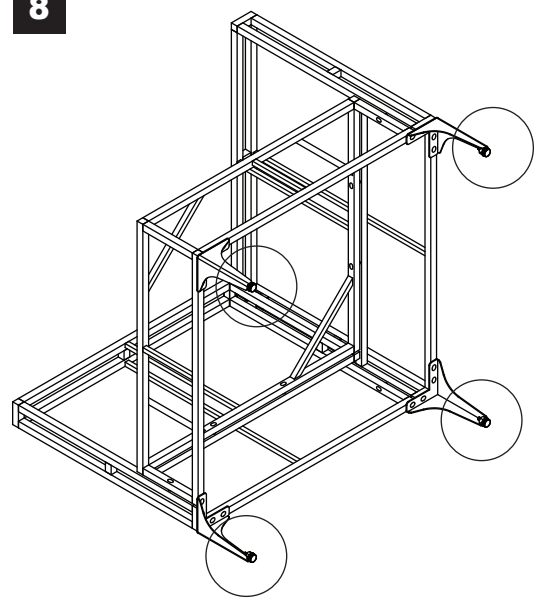

x2



9

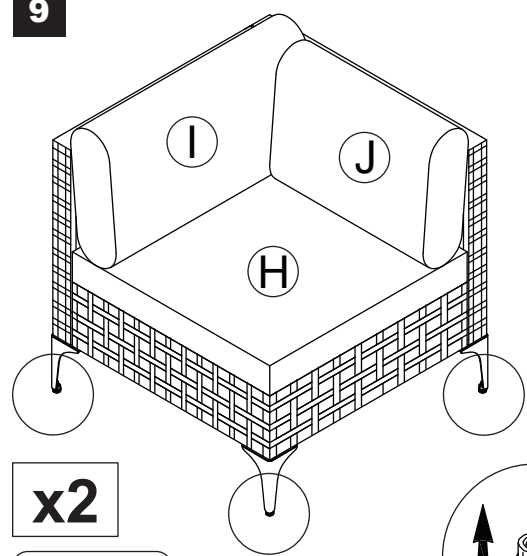

Adjustable foot pads
 /Verstellbare
 Fußpolster
 /Patins de pied
 réglables
 /Almohadillas
 ajustables para los pies
 /Piedini regolabili
 /Regulowane podnóżki
 /Verstellbare
 voetskussentjes

x2

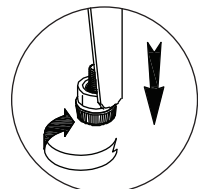
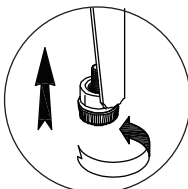
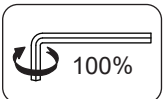

10

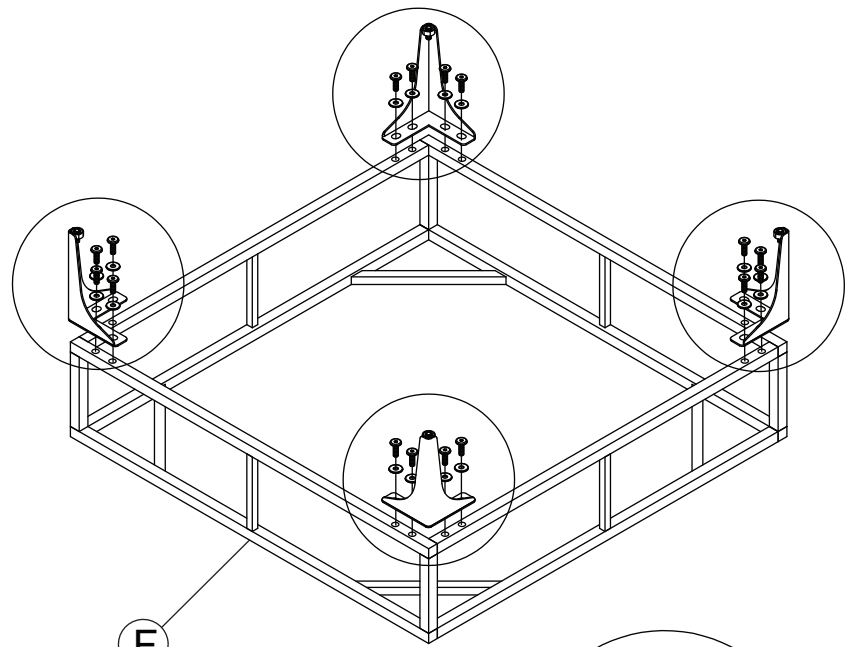

F

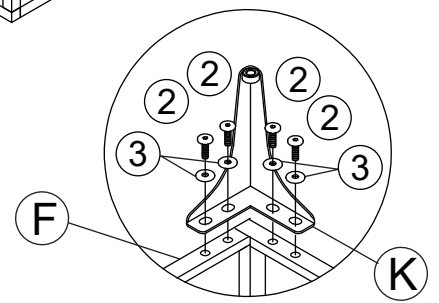

F

K

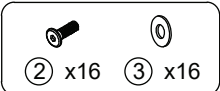
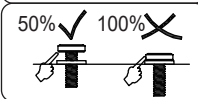

11

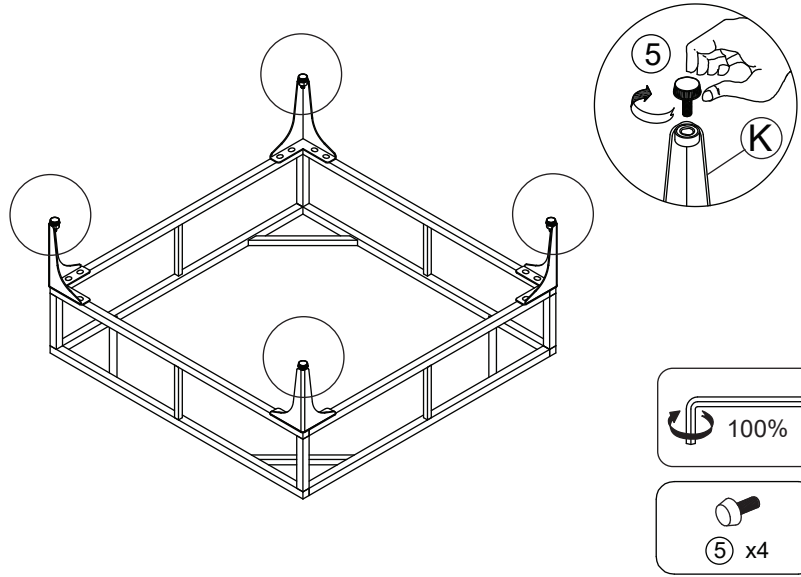

12

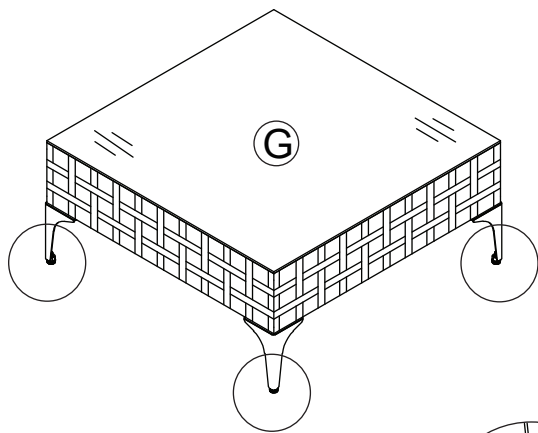

Adjustable foot pads
 /Verstellbare
 Fußpolster
 /Patins de pied
 réglables
 /Almohadillas
 ajustables para los pies
 /Piedini regolabili
 /Regulowane podnóżki
 /Verstellbare
 voetskussentjes

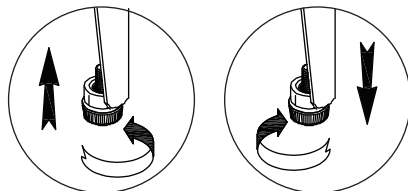
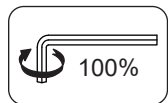

13

