

3-Piece Patio Bistro Set

3-teiliges Sitzgruppen-Set für Terrasse

Ensemble de Bistrot de Patio 3 Pièces

Juego de Bistrot de Patio de 3 Piezas

Set Bistrot da Patio a 3 Pezzi

3-częściowy zestaw mebli ogrodowych

3-Delige Patio Bistrosset

HW75477

THIS INSTRUCTION BOOKLET CONTAINS **IMPORTANT** SAFETY INFORMATION.
PLEASE READ AND KEEP FOR FUTURE REFERENCE.

EN



Before You Start

- ⚠ Please read all instructions carefully.
- ⚠ Retain instructions for future reference.
- ⚠ Separate and count all parts and hardware.
- ⚠ Read through each step carefully and follow the proper order.
- ⚠ We recommend that, where possible, all items are assembled near to the area in which they will be placed in use, to avoid moving the product unnecessarily once assembled.
- ⚠ Always place the product on a flat, steady and stable surface.
- ⚠ Keep all small parts and packaging materials for this product away from babies and children as they potentially pose a serious choking hazard.

DE



Vor dem Beginnen

- ⚠ Bitte lesen Sie alle Anweisungen sorgfältig durch.
- ⚠ Bewahren Sie die Anweisungen zur zukünftigen Verwendung auf.
- ⚠ Überprüfen Sie, ob alle Teile und Zubehörteile vorhanden sind.
- ⚠ Lesen Sie jeden Schritt sorgfältig durch und befolgen Sie die richtige Reihenfolge.
- ⚠ Wir empfehlen, alle Teile möglichst in der Nähe des Aufstellungsortes zu montieren, um unnötige Bewegungen nach der Montage zu vermeiden.
- ⚠ Stellen Sie den Artikel immer auf eine ebene, feste und stabile Fläche.
- ⚠ Halten Sie alle kleinen Teile und Verpackungsmaterialien fern von Babys und Kindern, ansonsten besteht Erstickungsgefahr.

FR



Avant de Commencer

- ⚠ Veuillez lire attentivement toutes les instructions.
- ⚠ Conservez les instructions pour vous y référer ultérieurement.
- ⚠ Vérifiez toutes les pièces et les accessoires.
- ⚠ Lisez attentivement chaque étape et suivez l'ordre correct.
- ⚠ Nous recommandons que, dans la mesure du possible, tous les produits soient assemblés à proximité de la zone où ils seront utilisés, afin d'éviter tout déplacement inutile du produit une fois assemblé.
- ⚠ Placez toujours le produit sur une surface plane et stable.
- ⚠ Conservez toutes les petites pièces de ce produit et les matériaux d'emballage hors de portée des bébés et des enfants, car ils pourraient présenter un risque d'étouffement.

ES



Antes de Empezar

- ⚠ Lea atentamente todas las instrucciones.
- ⚠ Conserve las instrucciones para futuras consultas.
- ⚠ Separe y cuente todas las piezas y los accesorios.
- ⚠ Lea detenidamente cada paso y siga el orden correcto.
- ⚠ Recomendamos que, siempre que sea posible, todos los elementos se monten cerca de la zona en la que se van a utilizar, para evitar mover el producto innecesariamente una vez montado.
- ⚠ Coloque siempre el producto sobre una superficie plana, estable y firme.
- ⚠ Mantenga todas las piezas pequeñas y los materiales de embalaje de este producto lejos de los bebés y los niños, ya que pueden representar un grave riesgo de asfixia.

IT



Prima di Iniziare

- ⚠ Si prega di leggere attentamente tutte le istruzioni.
- ⚠ Conservare le istruzioni per riferimento futuro.
- ⚠ Separare e contare tutte le parti e gli accessori.
- ⚠ Leggere attentamente ogni passo e seguire l'ordine corretto.
- ⚠ Si consiglia, ove possibile, di assemblare tutti gli articoli vicino alla zona in cui verranno posti in uso, per evitare di spostare inutilmente il prodotto una volta assemblato.
- ⚠ Posizionare sempre il prodotto su una superficie piana, stabile.
- ⚠ Tenere tutte le piccole parti e i materiali di imballaggio di questo prodotto lontano dalla portata di neonati e bambini, in quanto possono costituire un serio pericolo di soffocamento.

PL



Zanim Zacziesz

- ⚠ Zapoznaj się z instrukcją.
- ⚠ Zachowaj instrukcję do wglądu.
- ⚠ Posortuj części i upewnij się, że zestaw jest kompletny.
- ⚠ Zapoznaj się ze sposobem montażu i postępuj zgodnie z instrukcją.
- ⚠ Zalecamy, aby montaż odbywał się możliwie najbliżej miejsca docelowego położenia produktu, aby uniknąć niepotrzebnego przesuwania.
- ⚠ Upewnij się, że produkt znajdzie się na płaskiej i stabilnej powierzchni.
- ⚠ Upewnij się, że materiały wykorzystane podczas pakowania produktu oraz jego elementy znajdują się poza zasięgiem dzieci.



Voordat U Begint

- ⚠ Lees alstublieft alle instructies zorgvuldig door.
- ⚠ Bewaar de instructies voor toekomstig gebruik.
- ⚠ Scheid en tel alle onderdelen en beslag.
- ⚠ Lees elke stap zorgvuldig door en volg de juiste volgorde.
- ⚠ Wij raden aan om, waar mogelijk, alle items te monteren in de nabijheid van de plaats waar ze zullen worden gebruikt, om onnodige verplaatsing van het product na montage te voorkomen.
- ⚠ Plaats het product altijd op een vlak, stabiel en stevig oppervlak.
- ⚠ Houd alle kleine onderdelen en verpakkingsmaterialen van dit product buiten bereik van baby's en kinderen omdat ze een ernstig verstikkingsgevaar kunnen vormen.

Warning

The furniture has been pre-treated to be better protected against sun, rain, stains and other wear and tear. However, we hope you can protect your outdoor furniture from rain, sun, dirt, dust, pollen and snow when not in use.

How to Re-Oil Furniture

Furniture finished with oil and wax will probably not need to be re-oiled unless it becomes dry from being stored in extreme cold or heat, or in constant direct sunlight or other drying conditions. If your piece does become overly dry, follow the following instructions for re-oiling.

1. Use turpentine or naphtha applied with a clean cotton cloth to remove the existing wax. Clean the surface with water and Soap, using only as much liquid so as to make the cloth damp, not wet. Allow the surface to dry completely.
2. Use super-fine grade #0000 steel wool to further prepare the surface, using light, even pressure and always working with the wood grain.
3. Apply a liberal amount of oil to the surface. We use a blend of 1/3 boiled linseed oil, 1/3 pure tung oil and 1/3 oil-based polyurethane (Allow the oil to soak into the wood for about 10 to 15 minutes.)
4. Wipe off all excess oil using a clean cotton cloth. Allow the newly oiled furniture to set for at least 24 hours.
5. To prepare for waxing, clean the surface with super-fine #0000 grade steel wool. Carefully wipe the surface clean with a soft cotton cloth to remove all grit and residue.
6. If the wood still appears dry, you may re-apply oil and repeat the steps 3 through 5.

Important safety note: Handle oily rags with caution, as there is a risk of spontaneous combustion if they are stored improperly. Be sure to spread oily rags flat and allow them to dry completely, after which they can be discarded or washed.

Achtung

Die Möbel wurden vorbehandelt, um sie besser gegen Sonne, Regen, Flecken und andere Abnutzungserscheinungen zu schützen. Wir hoffen jedoch, dass Sie Ihre Außenmöbel vor Regen, Sonne, Schmutz, Staub, Pollen und Schnee schützen können, wenn sie nicht in Gebrauch sind.

Wie man Möbel nachölen kann

Möbel, die mit Öl und Wachs behandelt wurden, müssen wahrscheinlich nicht nachgeölt werden, es sei denn, sie sind durch die Lagerung in extremer Kälte oder Hitze, durch ständige direkte Sonneneinstrahlung oder andere trockene Bedingungen trocken geworden. Sollte Ihr Möbelstück dennoch zu trocken werden, befolgen Sie die folgenden Anweisungen zum Nachölen.

1. Verwenden Sie Terpentin oder Naphta, das mit einem sauberen Baumwolltuch aufgetragen wird, um das vorhandene Wachs zu entfernen. Reinigen Sie die Oberfläche mit Wasser und Seife, wobei Sie nur so viel Flüssigkeit verwenden sollten, dass das Tuch feucht, aber nicht nass ist. Lassen Sie die Oberfläche vollständig trocknen.
2. Verwenden Sie zur weiteren Vorbereitung der Oberfläche superfeine Stahlwolle der Güteklasse #0000, wobei Sie mit leichtem, gleichmäßigem Druck und immer in Richtung der Holzmaserung arbeiten.
3. Tragen Sie eine großzügige Menge Öl auf die Oberfläche auf. Wir verwenden eine Mischung aus 1/3 gekochtem Leinöl, 1/3 reinem Tungöl und 1/3 Polyurethan auf Ölbasis (lassen Sie das Öl etwa 10 bis 15 Minuten lang in das Holz einziehen).
4. Wischen Sie das überschüssige Öl mit einem sauberen Baumwolltuch ab. Lassen Sie die frisch geölte Möbel mindestens 24 Stunden lang aushärten.
5. Zur Vorbereitung des Wachsens reinigen Sie die Oberfläche mit superfeiner Stahlwolle der Qualität #0000. Wischen Sie die Oberfläche vorsichtig mit einem weichen Baumwolltuch ab, um alle Körner und Rückstände zu entfernen.
6. Wenn das Holz immer noch trocken erscheint, können Sie erneut Öl auftragen und die Schritte 3 bis 5 wiederholen.

Wichtiger Sicherheitshinweis: Behandeln Sie ölhaltige Lappen mit Vorsicht, da bei unsachgemäßer Lagerung die Gefahr der Selbstentzündung besteht. Vergewissern Sie sich, dass Sie die öligen Lappen flach ausbreiten und vollständig trocknen lassen, bevor Sie sie wegwerfen oder waschen.

Avertissement

Les meubles ont été prétraités pour être mieux protégés contre le soleil, la pluie, les taches et autres usures. Cependant, nous espérons que vous pourrez protéger vos meubles d'extérieur de la pluie, du soleil, de la saleté, de la poussière, du pollen et de la neige lorsqu'ils ne sont pas utilisés.

Comment Réhuiler les Meubles

Les meubles finis avec de l'huile et de la cire n'auront probablement pas besoin d'être re-huilés, à moins qu'ils ne deviennent secs après avoir été stockés dans un froid ou une chaleur extrêmes, ou en plein soleil ou dans d'autres conditions de séchage. Si votre meuble devient trop sec, suivez les instructions suivantes pour le re-huilage.

1. Utilisez de la térébenthine ou du naphta appliqué avec un chiffon en coton propre pour éliminer la cire existante. Nettoyez la surface avec de l'eau et du savon, en utilisant seulement la quantité de liquide nécessaire pour rendre le chiffon humide, et non mouillé. Laissez la surface sécher complètement.
2. Utilisez de la laine d'acier super fine de grade #0000 pour préparer davantage la surface, en exerçant une pression légère et uniforme et en travaillant toujours dans le sens du grain du bois.
3. Appliquez une quantité généreuse d'huile sur la surface. Nous utilisons un mélange de 1/3 d'huile de lin bouillie, 1/3 d'huile de tung pure et 1/3 de polyuréthane à base d'huile (Laissez l'huile pénétrer dans le bois pendant environ 10 à 15 minutes.)
4. Essuyez tout excès d'huile à l'aide d'un chiffon en coton propre. Laissez reposer le meuble fraîchement huilé pendant au moins 24 heures.
5. Pour préparer le cirage, nettoyez la surface avec de la laine d'acier super fine de grade #0000. Essuyez soigneusement la surface avec un chiffon en coton doux pour éliminer tous les grains et résidus.
6. Si le bois semble toujours sec, vous pouvez réappliquer de l'huile et répéter les étapes 3 à 5.

Remarque de sécurité importante : Manipulez les chiffons huileux avec précaution, car il existe un risque d'inflammation spontanée s'ils ne sont pas stockés correctement. Veillez à étaler les chiffons huileux à plat et à les laisser sécher complètement, après quoi ils peuvent être jetés ou lavés.

Advertencia

El mueble ha sido pretratado para estar mejor protegido contra el sol, la lluvia, las manchas y otros desgastes. No obstante, esperamos que pueda proteger sus muebles de exterior de la lluvia, el sol, la suciedad, el polvo, el polen y la nieve cuando no los utilice.

Cómo Volver a Aceitar el Mueble

Los muebles acabados con aceite y cera probablemente no necesitarán ser aceitados de nuevo a menos que se sequen por estar almacenados en condiciones de frío o calor extremos, o bajo la luz solar directa constante u otras condiciones de secado. Si su mueble se seca demasiado, siga las siguientes instrucciones para volver a aceitarlo.

1. Utilice aguarrás o nafta aplicada con un paño de algodón limpio para eliminar la cera existente. Limpie la superficie con agua y jabón, utilizando solo la cantidad de líquido necesaria para que el paño quede húmedo, no mojado. Deje que la superficie se seque completamente.
2. Utilice lana de acero de grado superfino #0000 para preparar aún más la superficie, utilizando una presión ligera y uniforme y trabajando siempre con la veta de la madera.
3. Aplique una cantidad generosa de aceite a la superficie. Utilizamos una mezcla de 1/3 de aceite de linaza hervido, 1/3 de aceite de tung puro y 1/3 de poliuretano a base de aceite. (Deje que el aceite se impregne en la madera durante unos 10 a 15 minutos.)
4. Limpie el exceso de aceite con un paño de algodón limpio. Deje que los muebles recién aceitados se asienten durante al menos 24 horas.
5. Para preparar el encerado, limpie la superficie con lana de acero de grado superfino #0000. Limpie cuidadosamente la superficie con un paño suave de algodón para eliminar toda la arenilla y los residuos.
6. Si la madera sigue estando seca, puede volver a aplicar aceite y repetir los pasos 3 a 5.

Nota de seguridad importante: Manipule los trapos aceitosos con precaución, ya que existe riesgo de combustión espontánea si se almacenan de forma inadecuada. Asegúrese de extender bien los trapos aceitosos y dejar que se sequen completamente, después de lo cual pueden desecharse o lavarse.

Avvertenze

I mobili sono stati pretrattati per essere meglio protetti da sole, pioggia, macchie e altri segni di usura. Tuttavia, ci auguriamo che possiate proteggere i vostri mobili da esterno da pioggia, sole, sporco, polvere, polline e neve quando non li utilizzate.

Come Ri-oliarsi i Mobili

I mobili rifiniti con olio e cera probabilmente non avranno bisogno di essere ri-oliati, a meno che non diventino secchi a causa di un immagazzinamento al freddo o al caldo estremo, o alla luce diretta del sole o in altre condizioni di essiccazione. Se il mobile si secca eccessivamente, seguire le seguenti istruzioni per una nuova oliatura.

1. Utilizzare trementina o nafta applicata con un panno di cotone pulito per rimuovere la cera esistente. Pulire la superficie con acqua e sapone, utilizzando solo una quantità di liquido tale da rendere il panno umido, non bagnato. Lasciare asciugare completamente la superficie.
2. Utilizzare lana d'acciaio superfine di grado #0000 per preparare ulteriormente la superficie, esercitando una pressione leggera e uniforme e lavorando sempre con le venature del legno.
3. Applicare una quantità abbondante di olio sulla superficie. Utilizziamo una miscela di 1/3 di olio di lino cotto, 1/3 di olio di tungsteno puro e 1/3 di poliuretano a base di olio (lasciare che l'olio penetri nel legno per circa 10-15 minuti).
4. Eliminare l'olio in eccesso con un panno di cotone pulito. Lasciare che i mobili appena oliati si fissino per almeno 24 ore.
5. Per preparare la cera, pulire la superficie con lana d'acciaio superfine di grado #0000. Pulire accuratamente la superficie con un panno di cotone morbido per rimuovere la grana e i residui.
6. Se il legno appare ancora secco, è possibile riapplicare l'olio e ripetere i passi da 3 a 5.

Importante nota di sicurezza: Maneggiare con cura gli stracci oleosi, poiché esiste il rischio di combustione spontanea se vengono conservati in modo improprio. Assicurarsi di stendere gli stracci oleosi in piano e lasciarli asciugare completamente, dopodiché possono essere gettati o lavati.

Ostrzeżenie

Meble zostały wstępnie poddane obróbce, aby były lepiej chronione przed słońcem, deszczem, plamami i innymi uszkodzeniami. Mamy jednak nadzieję, że zastosujesz wszelkie środki ostrożności, aby uchronić swoje meble ogrodowe przed deszczem, śniegiem, słońcem, brudem, kurzem i innymi zanieczyszczeniami, gdy nie są używane.

Jak ponownie zabezpieczyć meble

Meble wykończone olejem i woskiem prawdopodobnie nie będą wymagały ponownego olejowania, chyba że wyschną w wyniku przechowywania w ekstremalnie niskich lub wysokich temperaturach, w warunkach ciągłego bezpośredniego nasłonecznienia lub w zbyt suchych warunkach. Jeśli powierzchnia mebla stanie się zbyt sucha, postępuj zgodnie z poniższymi instrukcjami, aby go ponownie zabezpieczyć.

1. Użyj terpentyny lub nafty nałożonej czystą bawełnianą szmatką, aby usunąć istniejący wosk. Oczyszcz powierzchnię wodą z mydłem, używając tylko takiej ilości płynu, aby ściereczka była wilgotna, a nie mokra. Pozostaw powierzchnię do całkowitego wyschnięcia.
2. Do dalszego przygotowania powierzchni użyj bardzo drobnej wełny stalowej nr 0000, stosując lekki, równomierny nacisk i zawsze pracując ze słojami drewna.
3. Nałóż dużą ilość oleju na powierzchnię. Używamy mieszaniny 1/3 gotowanego oleju lnianego, 1/3 czystego oleju tungowego i 1/3 poliuretanu na bazie oleju. (Pozwól, aby olej wchłonął drewno przez około 10 do 15 minut.)
4. Zetrzyj nadmiar oleju czystą bawełnianą szmatką. Pozostaw świeżo zabezpieczone meble na co najmniej 24 godziny.
5. Aby przygotować się do woskowania, oczyść powierzchnię bardzo drobną wełną stalową nr 0000. Ostrożnie wytrzyj powierzchnię miękką bawełnianą szmatką, aby usunąć wszelki piasek i pozostałości.
6. Jeśli drewno jest jeszcze suche, możesz ponownie nałożyć olej i powtórzyć kroki od 3 do 5.

Ważne uwagi dotyczące bezpieczeństwa: Należy zachować ostrożność podczas obchodzenia się z zatłuszczonymi szmatkami, ponieważ w przypadku nieprawidłowego przechowywania istnieje ryzyko samozapłonu. Pamiętaj, aby rozłożyć zatłuszczone szmatki na płasko i pozostawić je do całkowitego wyschnięcia, po czym wyrzucić je lub wyprać.

Waarschuwing

De meubels zijn voorbehandeld om ze beter te beschermen tegen zon, regen, vlekken en andere slijtage. We hopen echter dat je je buitenmeubels kunt beschermen tegen regen, zon, vuil, stof, pollen en sneeuw als je ze niet gebruikt.

Meubels opnieuw oliën

Meubels die afgewerkt zijn met olie en was hoeven waarschijnlijk niet opnieuw geolied te worden, tenzij ze droog worden door opslag in extreme kou of hitte, of door constant direct zonlicht of andere uitdrogende omstandigheden. Als je meubel te droog wordt, volg dan de volgende instructies voor het opnieuw oliën.

1. Gebruik terpentijn of nafta aangebracht met een schone katoenen doek om de bestaande was te verwijderen. 2. Reinig het oppervlak met water en zeep, waarbij je slechts zoveel vloeistof gebruikt dat de doek vochtig, niet nat wordt.

Laat het oppervlak volledig drogen.

2. Gebruik superfijne #0000 staalwol om het oppervlak verder voor te bereiden, gebruik lichte, gelijkmatige druk en werk altijd met de houtnerf mee.

3. Breng een ruime hoeveelheid olie aan op het oppervlak. Wij gebruiken een mengsel van 1/3 gekookte lijnolie, 1/3 zuivere tungolie en 1/3 polyurethaanolie (laat de olie ongeveer 10 tot 15 minuten in het hout trekken).

4. Veeg alle overtollige olie weg met een schone katoenen doek. Laat de pas geoliede meubels minstens 24 uur uitharden.

5. Om je voor te bereiden op het in de was zetten, reinig je het oppervlak met superfijne staalwol. Veeg het oppervlak voorzichtig schoon met een zachte katoenen doek om alle gruis en resten te verwijderen.

6. Als het hout nog steeds droog lijkt, kunt u opnieuw olie aanbrengen en de stappen 3 tot en met 5 herhalen.

Belangrijke veiligheidsaanwijzing: Behandel vette doeken met de nodige voorzichtigheid, omdat er een risico op spontane verbranding bestaat als ze verkeerd worden bewaard. Zorg ervoor dat je vette doeken plat uitspreidt en volledig laat drogen, waarna je ze kunt weggooien of wassen.

**Part & Hardware List / Teile- und Hardwareliste
 / Liste des pièces et du matériel / Lista de Piezas y Accesorios
 / Lista delle Parti e dell'Hardware / Lista części
 / Onderdelen- en hardwarelijst**

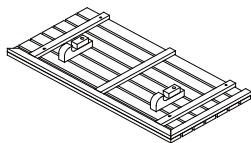


Table Top A
 /Tischplatte A
 /Panneau de table A
 /Tablero de mesa A
 /Piano di Lavoro A
 /Blat stołu A
 /Tafelblad A

1 x1

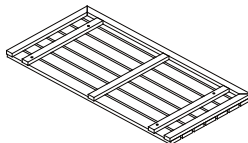
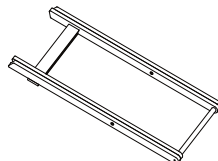


Table Top B
 /Tischplatte B
 /Panneau de table B
 /Tablero de mesa B
 /Piano di Lavoro B
 /Blat stołu B
 /Tafelblad B

2 x1



Leg Component
 /Bein-Komponente
 /Composant de pied
 /Componente de pata
 /Componente della Gamba
 /Element nogi
 /Onderdeel poot

3 x1

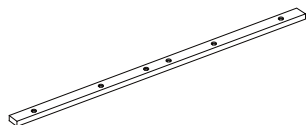


Table connector
 /Tischverbinder
 /Connecteur de table
 /Conector de mesa
 /Connettore del Tavolo
 /Łącznik stołu
 /Tafelverbinder

4 x1

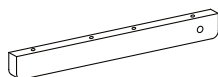
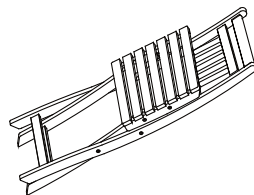


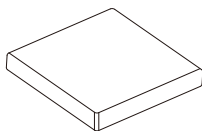
Table Apron
 /Tischschürze
 /Tablier de table
 /Barra de mesa
 /Tappo per Gambe
 del Tavolo
 /Poprzeczka stołu
 /Tafel schort

5 x2



Chairs
 /Stühle
 /Chaise
 /Silla
 /Sedie
 /Krzeseła
 /Stoelen

6 x2



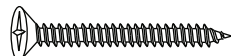
Cushion
/Polsterung
/Coussin
/Cojín
/Cuscino
/Poduszka
/Kussen

7 x2



M4x15mm
Screw
/Schraube
/Vis
/Tornillo
/Vite
/Wkręt
/Schroef

A x6



M4x40mm
Screw
/Schraube
/Vis
/Tornillo
/Vite
/Wkręt
/Schroef

B x8



M6x40mm

Bolt
/Bolzen
/Boulon
/Perno
/Bullone
/Śruba
/Bout

C x2



M6x16x2mm

Washer
/Unterlegscheibe
/Rondelle
/Arandela
/Rondella
/Podkładka
/Sluitring

D x2



Allen key
/Inbusschlüssel
/Clé Allen
/Llave Allen
/Chiave a Brugola
/Klucz imbusowy
/Inbussleutel

E x1

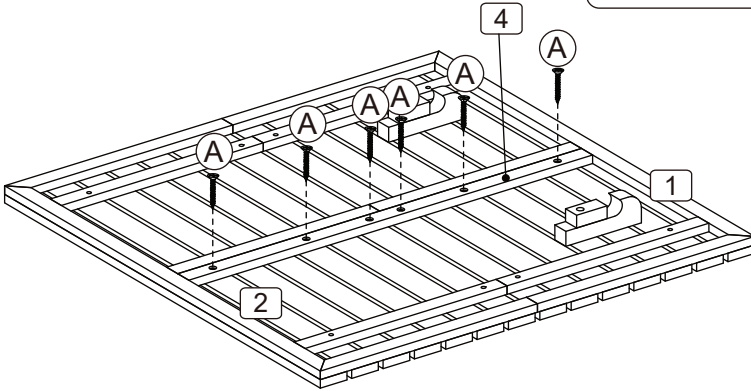
1



(A) x6

100%

Not included
/Nicht enthalten
/Non inclus/No incluido
/Non incluso
/Brak w zestawie
/Niet inbegrepen



2



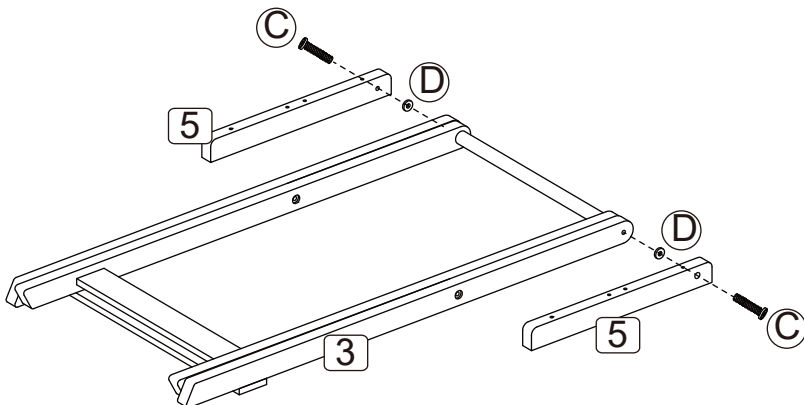
(C) x2



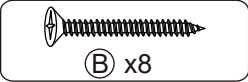
(D) x2




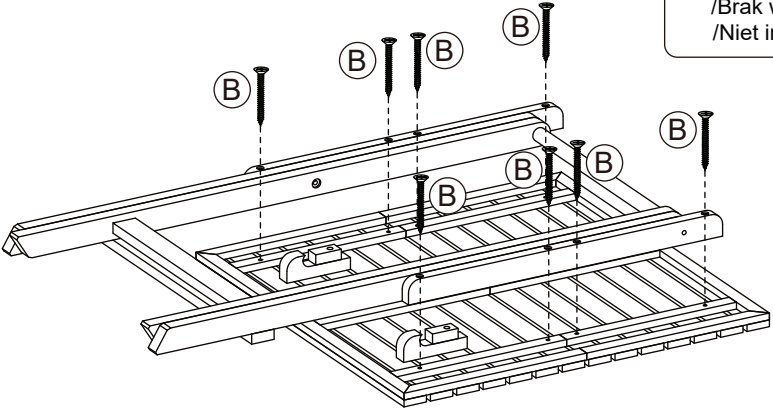
100%



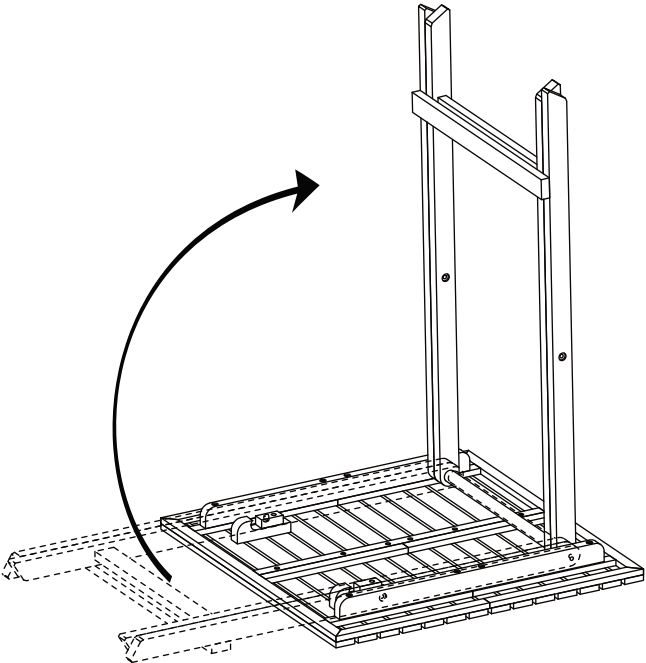
3



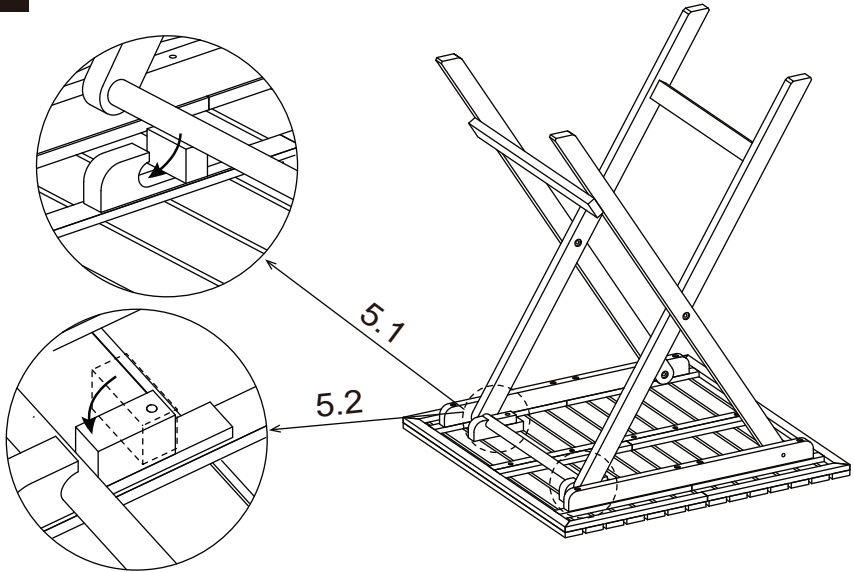
100% 
Not included
/Nicht enthalten
/Non inclus/No incluido
/Non incluso
/Brak w zestawie
/Niet inbegrepen



4



5

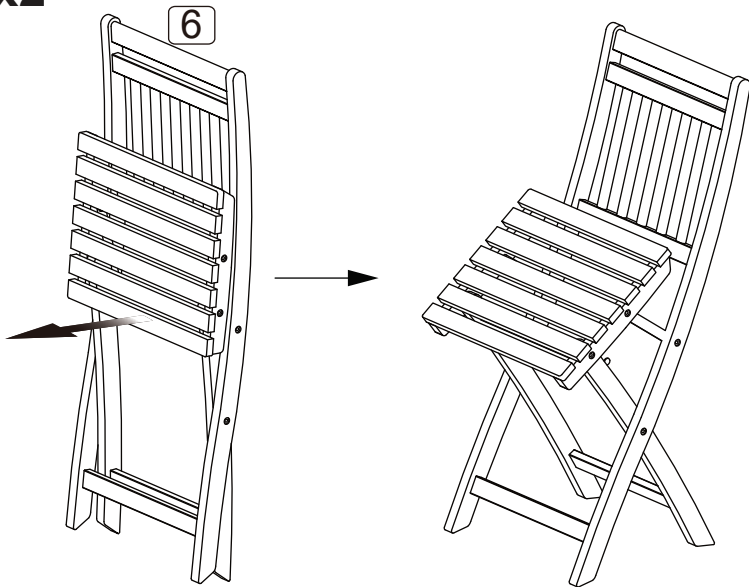


6

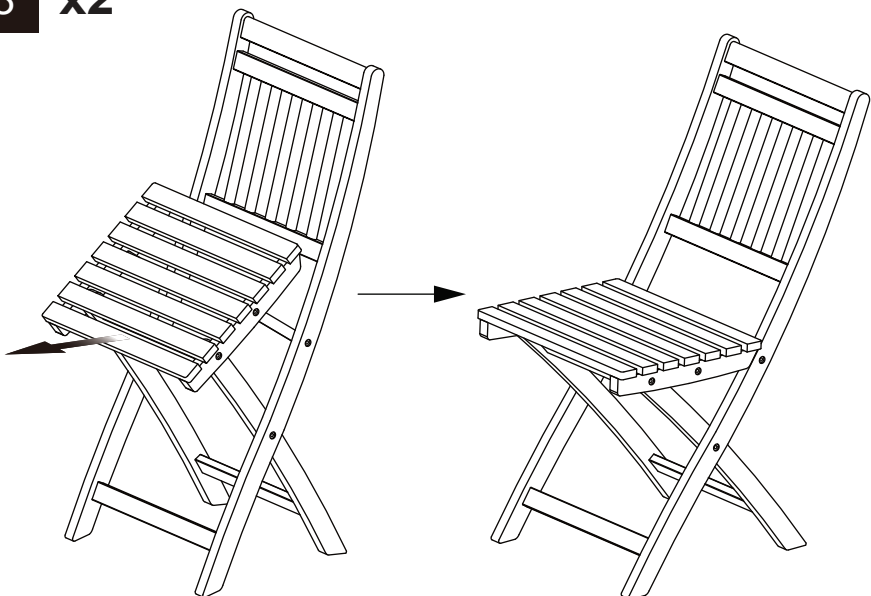


**Table / Tisch / Table
/ Mesa / Tavolo / Stół
/ Tafel**

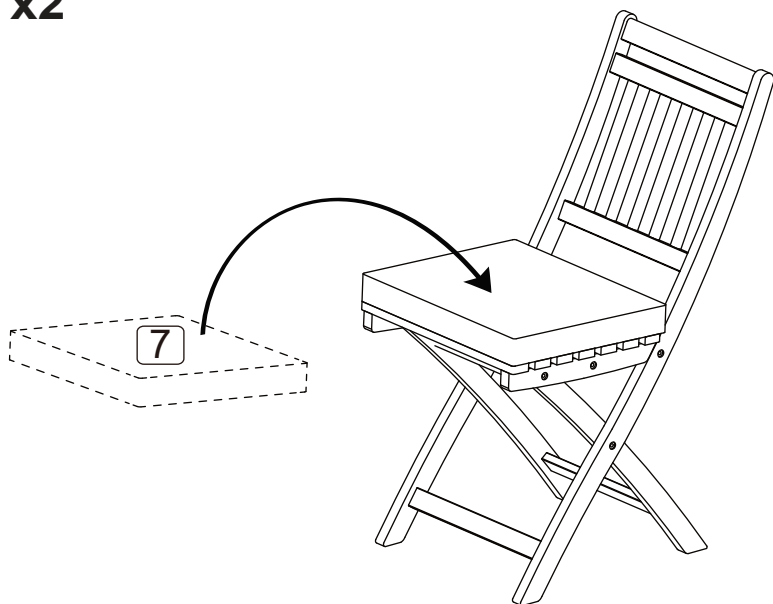
7 x2



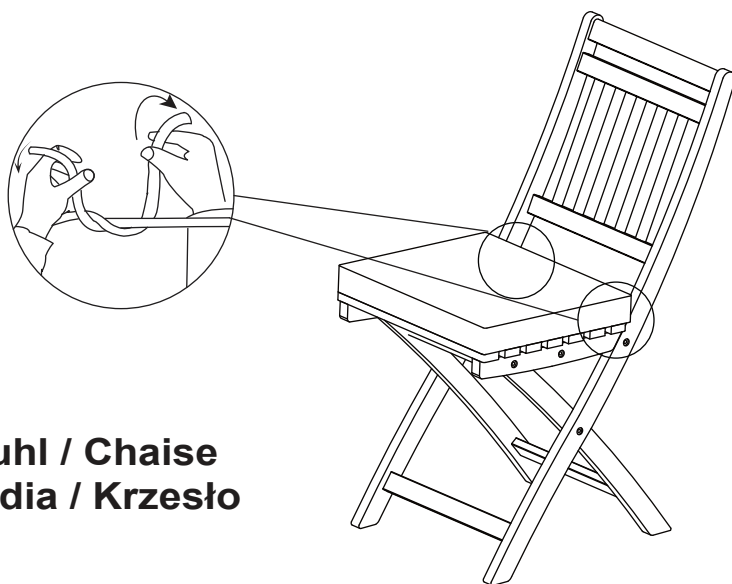
8 x2



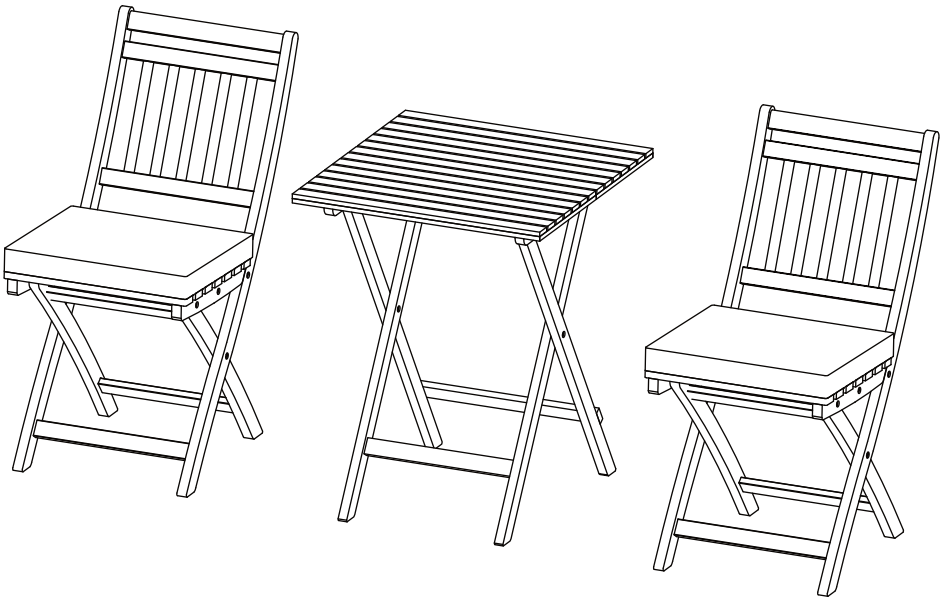
9 x2



10 x2



**Chair / Stuhl / Chaise
/ Silla / Sedia / Krzesło
/ Stoel**





USA office: Fontana **ITA** office: Milano **AUS** office: Truganina **POL** office: Gdańsk
DEU office: FDS GmbH, Neuer Höltigbaum 30, 22143 Hamburg, Deutschland
GBR office: FDS Corporation Limited, Unit 4, Blackacre Road, Great Blakenham,
Ipswich, IP6 0FL, United Kingdom **FRA** office: Saint Vigor d'Ymonville