

USA office: Fontana **ITA** office: Milano **AUS** office: Truganina **POL** office: Gdańsk
DEU office: FDS GmbH, Neuer Höltigbaum 30, 22143 Hamburg, Deutschland
GBR office: FDS Corporation Limited, Unit 4, Blackacre Road, Great Blakenham,
Ipswich, IP6 0FL, United Kingdom **FRA** office: Saint Vigor d'Ymonville

Bookshelf
Bücherregal
Bibliothèque
Estantería
Libreria
Regał na książki
Boekenrek

TP10442

THIS INSTRUCTION BOOKLET CONTAINS **IMPORTANT** SAFETY INFORMATION.
PLEASE READ AND KEEP FOR FUTURE REFERENCE.



Before You Start

Please read all instructions carefully and keep it for future reference.

GENERAL SECURITY WARNING

Caution: Children should use this product under the parental supervision.

Danger: Keep all small parts and packaging materials for this product away from babies and children, otherwise they may pose a choking hazard.

Danger: Lack of attachment may cause a risk of tipping.



WARNING: CHOKING HAZARD

-Small parts.
Not for children under 3 years.

WARNING FOR ASSEMBLY

- ⚠ Assembled only by adults
- ⚠ Remove all packaging, separate and count all parts and hardware.
- ⚠ Read through each step carefully and follow the proper order.
- ⚠ We recommend that, where possible, all items are assembled near the area in which they will be placed in use, to avoid moving the product unnecessarily once assembled.
- ⚠ Ensure a secure surface during installation, and always place the product on a flat, steady and stable surface.



Bevor Sie beginnen

Bitte sorgfältig lesen und zum späteren Nachschlagen aufbewahren.

ALLGEMEINE SICHERHEITSWARNUNG

Vorsicht: Kinder sollten diesen Artikel unter elterlicher Aufsicht benutzen.

Gefahr: Halten Sie alle Kleinteile und Verpackungsmaterialien, die verschluckt werden können, von Babys und Kindern fern.

Gefahr: Unsachgemäße Montage kann zu Kippgefahr führen.



ACHTUNG: ERSTICKUNGSGEFAHR

-Kleine Teile.
Nicht für Kinder unter 3 Jahren.

ACHTUNG BEI MONTAGE

- ⚠ Montage nur durch Erwachsene
- ⚠ Entfernen Sie alle Verpackungen, Überprüfen Sie, ob alle Teile und Zubehörteile vorhanden sind.
- ⚠ Lesen Sie jeden Montageschritt sorgfältig durch und folgen Sie den Anleitungen.
- ⚠ Wir empfehlen, alle Teile möglichst in der Nähe des Aufstellungsortes zu montieren, um unnötige Bewegungen nach der Montage zu vermeiden.
- ⚠ Achten Sie bei der Montage auf einen sicheren Untergrund und stellen Sie den Artikel immer auf eine ebene, feste und stabile Fläche.



Avant de Commencer

Veuillez lire attentivement toutes les instructions et les conserver pour la référence ultérieure.

AVERTISSEMENT DE SÉCURITÉ GÉNÉRALE

Attention : Les enfants doivent utiliser ce produit sous la surveillance de leurs parents.

Danger : Gardez toutes les petites pièces et les matériaux d'emballage de ce produit hors de la portée des bébés et des enfants pour éviter un risque d'étouffement.

Danger : Le manque de la fixation pourrait entraîner un risque de basculement.



AVERTISSEMENT : RISQUE D'ÉTOUFFEMENT

- Les petites pièces.
Ne convient pas aux enfants de moins de 3 ans.

AVERTISSEMENT POUR L'ASSEMBLAGE

- ⚠ Construction seulement par des adultes
- ⚠ Retirez tous les emballages, séparez et comptez toutes les pièces et le matériel.
- ⚠ Lisez attentivement chaque étape et suivez l'ordre correct.
- ⚠ Nous recommandons que, dans la mesure du possible, tous les articles soient assemblés à proximité de la zone dans laquelle ils seront utilisés, afin d'éviter de déplacer inutilement le produit une fois assemblé.
- ⚠ Assurez-vous que la surface soit solide pendant la construction et placez toujours le produit sur une surface plane et stable.



Antes de Empezar

Lea atentamente todas las instrucciones y consérvelas para futuras consultas.

ADVERTENCIA DE SEGURIDAD GENERAL

Atención: Los niños deben utilizar este producto bajo la supervisión de sus padres.

Peligro: Mantenga todas las piezas pequeñas y los materiales de empaque de este producto fuera del alcance de los bebés y los niños, ya que de lo contrario pueden suponer un peligro de asfixia.

Peligro: La falta de fijación puede provocar un riesgo de vuelco.



ADVERTENCIA: PELIGRO DE ASFIXIA

- Piezas pequeñas.
No es adecuado para niños menores de 3 años.

ADVERTENCIA PARA EL MONTAJE

- ⚠ El producto solo puede ser ensamblado por adultos.
- ⚠ Retire todo el embalaje, separe y cuente todas las piezas y los accesorios.
- ⚠ Lea detenidamente cada paso y siga el orden correcto.
- ⚠ Recomendamos que, siempre que sea posible, todos los elementos se monten cerca de la zona en la que se van a utilizar, para evitar mover el producto innecesariamente una vez montado.
- ⚠ Asegure una superficie segura durante el montaje, y coloque el producto siempre sobre una superficie plana, firme y estable.



Prima di Iniziare

Si prega di leggere attentamente tutte le istruzioni e conservarle per riferimento futuro.

AVVERTENZA DI SICUREZZA GENERALE

Attenzione: I bambini devono usare questo prodotto sotto la supervisione dei genitori.

Pericolo: Tenere tutte le piccole parti e i materiali di imballaggio di questo prodotto lontano da neonati e bambini, altrimenti potrebbero rappresentare un rischio di soffocamento.

Pericolo: La mancanza di accessorio può causare un rischio di ribaltamento.



AVVERTENZA: RISCHIO DI SOFFOCAMENTO

- Piccole parti.
Non per i bambini sotto i 3 anni.

AVVERTENZA PER IL MONTAGGIO

- ⚠ Questo prodotto è montato dagli adulti.
- ⚠ Rimuovere tutti gli imballaggi, separare e contare tutte le parti e tutti gli accessori.
- ⚠ Leggere attentamente ogni passo e seguire l'ordine corretto.
- ⚠ Si consiglia, ove possibile, di montare tutti gli articoli vicino alla zona in cui verranno posti in uso, per evitare di spostare inutilmente il prodotto una volta assemblato.
- ⚠ Garantire una superficie sicura durante il montaggio e posizionare il prodotto sempre su una superficie piana, stabile.



Zanim Zaczniesz

Przeczytaj uważnie wszystkie instrukcje i zachowaj je na przyszłość.

OGÓLNE OSTRZEŻENIA DOTYCZĄCE BEZPIECZEŃSTWA

Uwaga: Dzieci mogą używać tego produktu jedynie pod nadzorem dorosłych.

Niebezpieczeństwo: Trzymaj wszystkie małe części i materiały opakowaniowe dla tego produktu z dala od niemowląt i dzieci, w przeciwnym razie mogą stwarzać ryzyko zadławienia.

Niebezpieczeństwo: Brak mocowania może spowodować ryzyko przewrócenia.

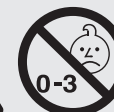

OSTRZEŻENIE: RYZIKO ZADŁAWIENIA

- Produkt zawiera małe elementy.
Nieodpowiednie dla dzieci poniżej 3 roku życia.

OSTRZEŻENIA DOTYCZĄCE MONTAŻU

- ⚠ Montażem powinny zająć się wyłącznie osoby dorosłe
- ⚠ Usuń opakowanie i upewnij się, że zestaw zawiera wszystkie części i elementy montażowe.
- ⚠ Przeczytaj uważnie każdy krok i postępuj we właściwej kolejności.
- ⚠ Zalecamy, aby w miarę możliwości wszystkie elementy były montowane w pobliżu miejsca, w którym będą używane, aby uniknąć niepotrzebnego przenoszenia produktu po złożeniu.
- ⚠ Zapewnij bezpieczną powierzchnię podczas montażu i zawsze umieszczaj produkt na płaskiej i stabilnej powierzchni.



Voordat U Begint

Lees alstublieft alle instructies zorgvuldig door en bewaar deze voor toekomstig gebruik.

ALGEMENE VEILIGHEIDSWAARSCHUWING

Let op: Kinderen dienen dit product onder ouderlijk toezicht te gebruiken.

Gevaar: Houd alle kleine onderdelen en verpakkingsmaterialen van dit product buiten bereik van baby's en kinderen, anders kunnen ze een verstikkingsgevaar opleveren.

Gevaar: Gebrek aan bevestiging kan een risico op kantelen veroorzaken.



WAARSCHUWING:

VERSTIKKINGSGEVAAR

-Kleine onderdelen.

Niet voor kinderen onder de 3 jaar.

WAARSCHUWING VOOR MONTAGE

- ⚠ Alleen monteren door volwassenen.
- ⚠ Verwijder alle verpakkingen, scheid en tel alle onderdelen en het beslag.
- ⚠ Lees elke stap zorgvuldig door en volg de juiste volgorde.
- ⚠ We raden aan om, waar mogelijk, alle onderdelen in de buurt van de plek waar ze gebruikt zullen worden te monteren, om onnodige verplaatsing van het product eenmaal gemonteerd te voorkomen.
- ⚠ Zorg voor een veilig oppervlak tijdens de installatie en plaats het product altijd op een vlakke, stabiele en stevige ondergrond.



EN: WARNING

The product must be assembled by an adult.
Not for children under 3 years.



DE: ACHTUNG

Das Produkt muss von einem Erwachsenen
zusammgebaut werden.
Nicht für Kinder unter 3 Jahren geeignet.



FR: AVERTISSEMENT

Le produit doit être assemblé par un adulte.
Ne convient pas aux enfants de moins de 3 ans.



ES: ADVERTENCIA

El producto debe ser montado por un adulto.
No apto para niños menores de 3 años.



IT: AVVERTENZA

Il prodotto deve essere assemblato da un adulto.
Non adatto a bambini di età inferiore a 3 anni.



PL: OSTRZEŻENIE

MUSI ZOSTAĆ ZMONTOWANY PRZEZ OSOBĘ
DOROSŁĄ.
Nieodpowiednie dla dzieci poniżej 3 lat.



NL: LET OP

Het product moet door een volwassene worden
gemonteerd.
Niet geschikt voor kinderen jonger dan 3 jaar.

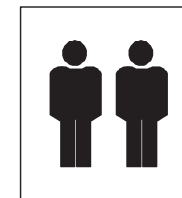
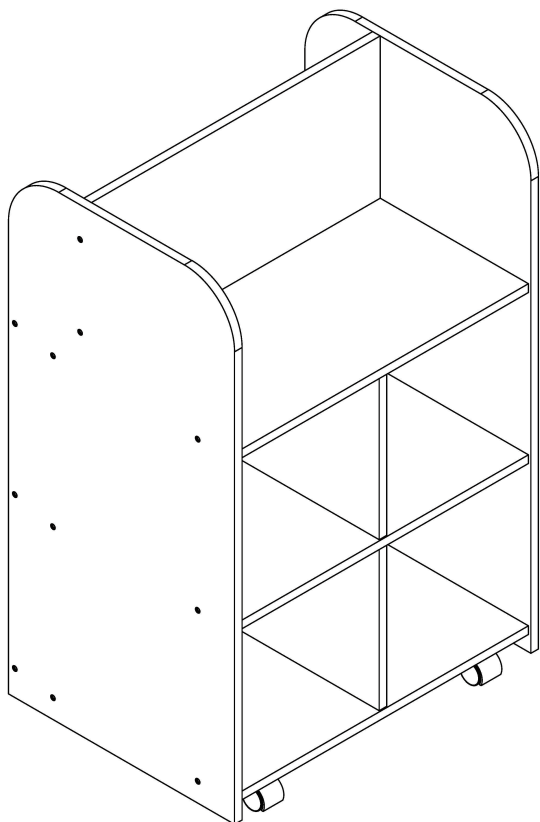

EN: It is recommended that two people cooperate for assembly.

DE: Es wird empfohlen, dass zwei Personen bei der Montage zusammenarbeiten.

FR: Il est recommandé que deux personnes coopèrent pour le montage.

ES: Se recomienda que dos personas cooperen para el montaje.







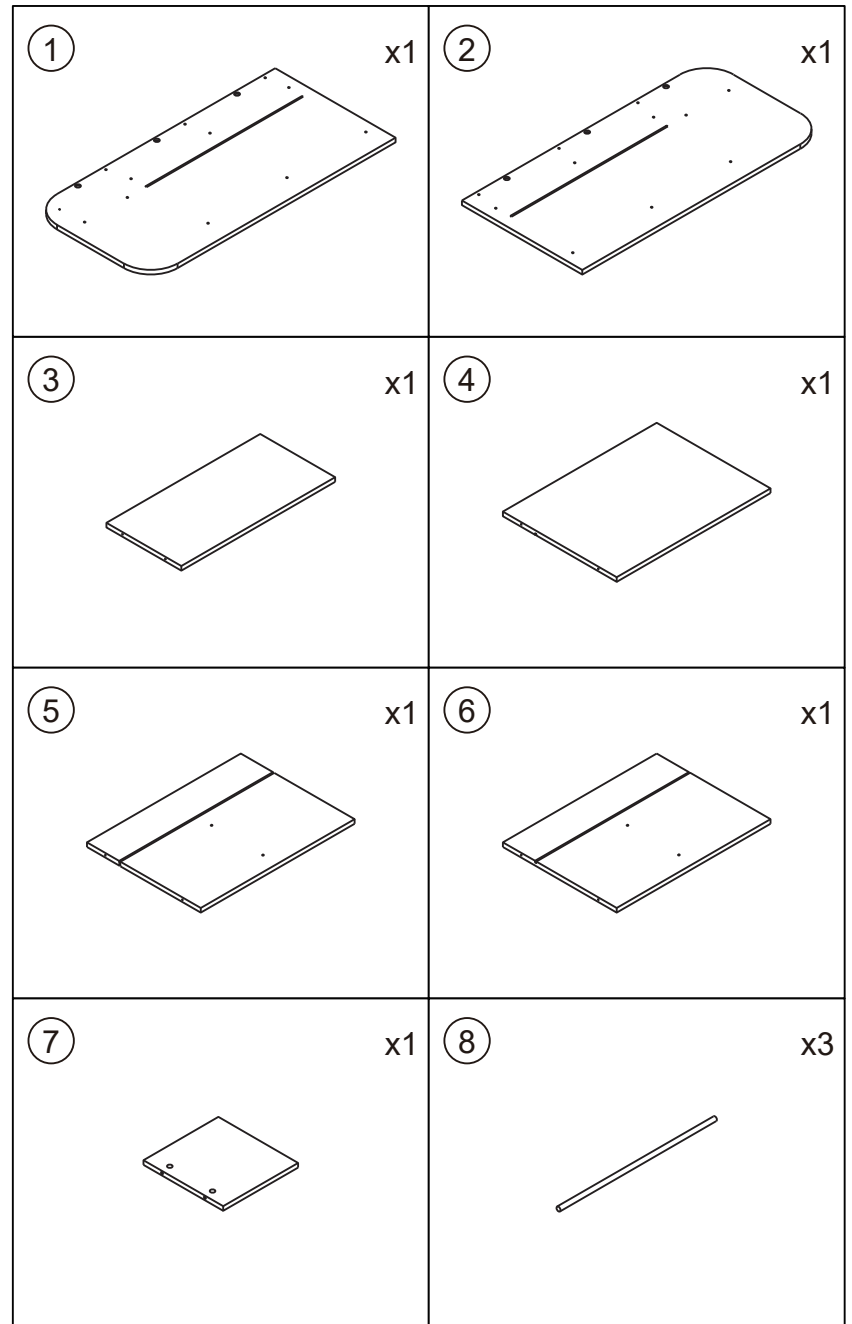
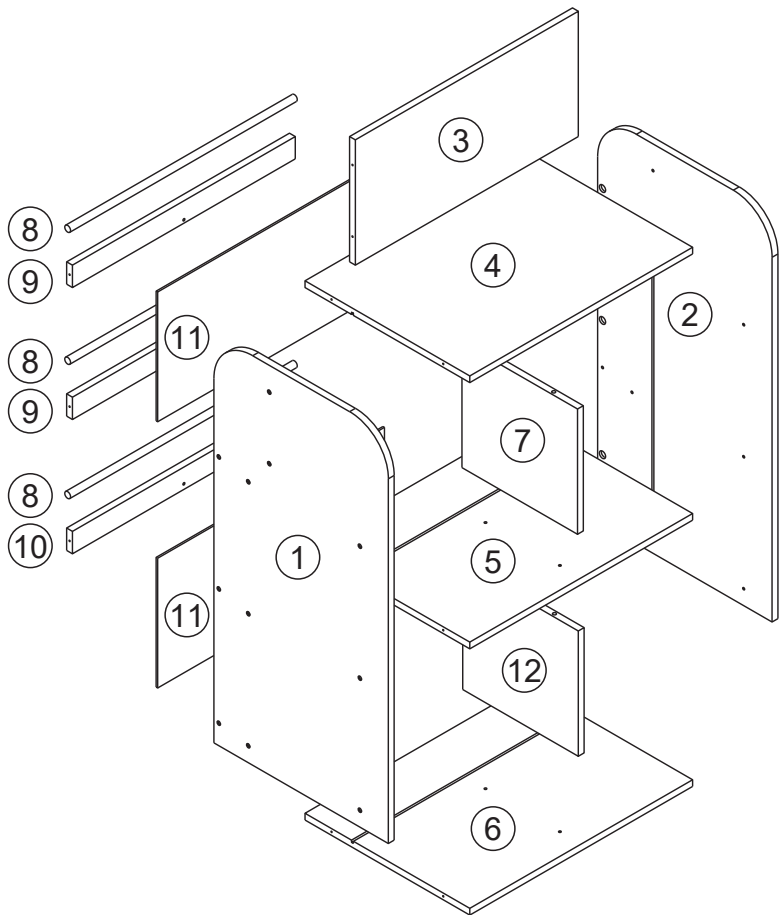

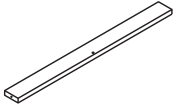
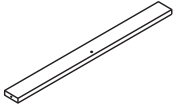
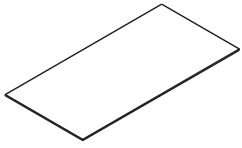
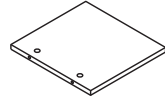

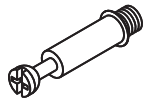
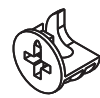
IT: Si consiglia la collaborazione di due persone per il montaggio.

PL: Zaleca się, aby w montażu uczestniczyły dwie osoby.





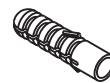

NL: Het wordt aanbevolen dat twee personen samenwerken bij de montage.

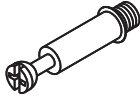

<p>⑨ x2</p> 	<p>⑩ x1</p> 
<p>⑪ x2</p> 	<p>⑫ x1</p> 

<p>A x7</p>  <p>M6x35</p>	<p>B x7</p>  <p>Φ15x10</p>	<p>C x16</p>  <p>M4x10</p>
<p>D x26</p>  <p>M4x35</p>	<p>E x4</p> 	<p>F x1</p>  <p>M4x35</p>
<p>G x2</p>  <p>Φ4</p>	<p>H x1</p>  <p>M3x12</p>	<p>I x1</p>  <p>20x200</p>
<p>J x1</p>  <p>Φ6x30</p>	<p>K x1</p>  <p>M5</p>	

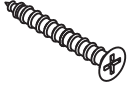
**Additional Accessories /Zusätzliches Zubehör
/Accessoires Supplémentaires
/Accesorios Adicionales /Accessori Aggiuntivi
/Dodatkowe akcesoria /Extra Accessoires**

<p>A x1</p>  <p>M6x35</p>	<p>B x1</p>  <p>Φ15x10</p>	<p>C x1</p>  <p>M4x10</p>
<p>D x1</p>  <p>M4x35</p>	<p>F x1</p>  <p>M4x35</p>	<p>H x1</p>  <p>M3x12</p>

EN: To ensure that each screw can be installed vertically, it is recommended to manually install them.

DE: Um sicherzustellen, dass jede Schraube senkrecht eingebaut werden kann, wird empfohlen, sie von Hand einzubauen.

FR: Pour s'assurer que chaque vis peut être installée verticalement, il est recommandé de les installer manuellement.

ES: Para garantizar que cada tornillo pueda instalarse verticalmente, se recomienda instalarlos manualmente.

IT: Per garantire che ogni vite possa essere installata verticalmente si raccomanda di installarla manualmente.

PL: Aby mieć pewność, że każda śruba została zamontowana pionowo, zaleca się montaż ręczny.

NL: Om ervoor te zorgen dat elke schroef verticaal kan worden ingestaleed, is het aanbevolen om ze handmatig te installeren.

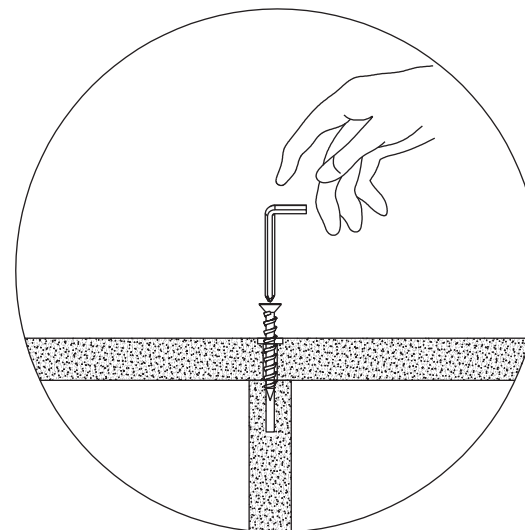

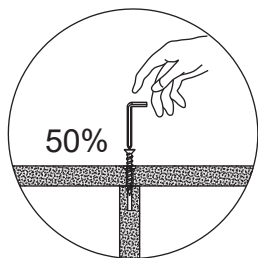

EN: If you still prefer to use a power drill, please initially screw them in manually by 50%.

DE: Wenn Sie dennoch eine Bohrmaschine verwenden möchten, schrauben Sie sie bitte zunächst zu 50 % von Hand ein.

FR: Si vous préférez toujours utiliser une perceuse électrique, veuillez d'abord les visser

manuellement à 50%.

ES: Si aún así prefiere utilizar un taladro eléctrico, enrósquelos manualmente en un 50%.

IT: Se si preferisce comunque utilizzare un trapano elettrico, all'inizio si consiglia di avvitarli manualmente al 50%.

PL: Jeśli nadal chcesz używać wkrętarci, najpierw wkręć śruby ręcznie na 50%.

NL: Als je toch liever een boormachine gebruikt, schroef ze dan eerst voor 50% handmatig vast.

Drill in carefully /Vorsichtig einbohren /Percez soigneusement /Taladre con cuidado. /Forare con attenzione /Wierć ostrożnie /Voorzichtig boren

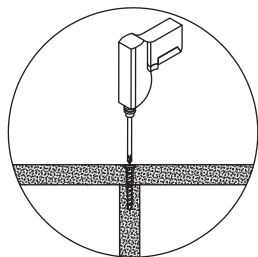

EN: Ensure that you hold the power drill vertically and use the lowest RPM setting.

DE: Achten Sie darauf, dass Sie die Bohrmaschine senkrecht halten und die niedrigste Drehzahlstufe verwenden.

FR: Veuillez à tenir la perceuse verticalement et à utiliser le régime le plus bas.

ES: Asegúrese de sujetar el taladro verticalmente y utilice el ajuste de RPM más bajo.

IT: Assicurarsi di tenere il trapano in verticale e di utilizzare l'impostazione di RPM più bassa.

PL: Upewnij się, że trzymasz wkrętarkę pionowo i używasz najniższej prędkości obrotowej.

NL: Zorg ervoor dat je de boormachine verticaal houdt en gebruik het laagste toerental.

ATTENTION /ACHTUNG /ATTENTION /ATENCIÓN /ATTENZIONE /OSTRZEŻENIE /LET OP

INSTALLING CAM LOCKS /MONTAGE DER NOCHENSCHLÖSSER /INSTALLATION DES SERRURES À CAME /MONTAJE DE LOS BLOQUEOS DE LEVA /INSTALLAZIONE DELLE SERRATURE A CAMME /MONTAŻ BLOKADY KRZYWKOWEJ /NOKKENSLOTEN INSTALLEREN

1

EN: Identify arrow on head. Look closely.



DE: Identifiziere den Pfeil auf dem Kopf. Schauen Sie genau hin.

FR: Identifiez la flèche sur la tête. Regardez de bien près.

ES: Identifique la flecha en la cabeza. Fijese bien.



IT: Identificare la freccia sulla testa. Osservare attentamente.

PL: Zidentyfikuj strzałkę na mimośrodku. Przyjrzyj się uważnie.

NL: Identificeer de pijl op de kop. Kijk goed.

2

EN: Arrow MUST point toward hole in edge of panel.

DE: Der Pfeil MUSS in Richtung des Lochs im Rand der Platte zeigen.

FR: La flèche DOIT être dirigée vers le trou situé sur le bord du panneau.

ES: La flecha DEBE apuntar hacia el orificio del borde del panel.

IT: La freccia DEVE essere rivolta verso il foro sul bordo del pannello.

PL: Strzałka MUSI wskazywać kierunek otworu w

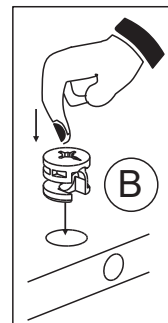

krawędzi panelu.

NL: De pijl MOET wijzen naar het gat in de rand van het paneel.

3

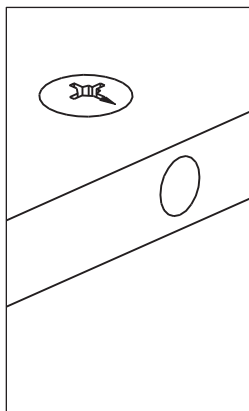

EN: Push cam lock all the way down into hole.

DE: Drucken Sie den Nockenschloss ganz nach unten in die Öffnung.

FR: Poussez le verrou à came à fond dans le trou.

ES: Empuje el bloqueo de leva hasta el fondo del orificio.

IT: Spingere la serratura a camme fino in fondo nel foro.

PL: Umieść mimośród w otworze.

NL: Duw de nokvergrendeling helemaal naar beneden in het gat.

NL: Let op:

Als je een elektrische schroevendraaier gebruikt om te installeren, moet je het aandraaimoment verminderen!

INSTALLING CAM BOLTS /MONTAGE VON NOCKENBOLZEN /INSTALLATION DES SERRURES À CAME /MONTAJE DE LOS PERNOS DE LEVA /INSTALLAZIONE DEI BULLONI A CAMME /MONTAŻ BLOKADY KRZYWKOWEJ /INSTALLATIE VAN NOKBOUTEN

EN: Warning:

If you use an electric screwdriver to install, you need to reduce the torque!

DE: Achtung:

Wenn Sie einen elektrischen Schraubenzieher verwenden, müssen Sie das Drehmoment reduzieren!

FR: Avertissement:

Si vous utilisez un tournevis électrique pour l'installation, vous devez réduire le couple de serrage!

ES: Advertencia:

Si utiliza un destornillador eléctrico para el montaje, ¡debe reducir el par de apriete!

IT: Avvertenza:



Se si utilizza un avvitatore elettrico per l'installazione, è necessario ridurre la coppia di serraggio!

PL: Ostrzeżenie:

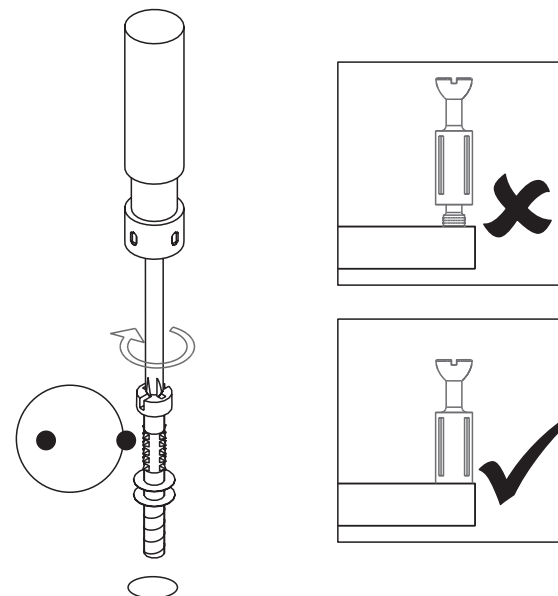
Jeśli do montażu chcesz użyć wkrętarki elektrycznej, zmniejsz obroty do minimum.



1

		
M6x35	M4x10	
A	x7	C
		x16
		E
		x4

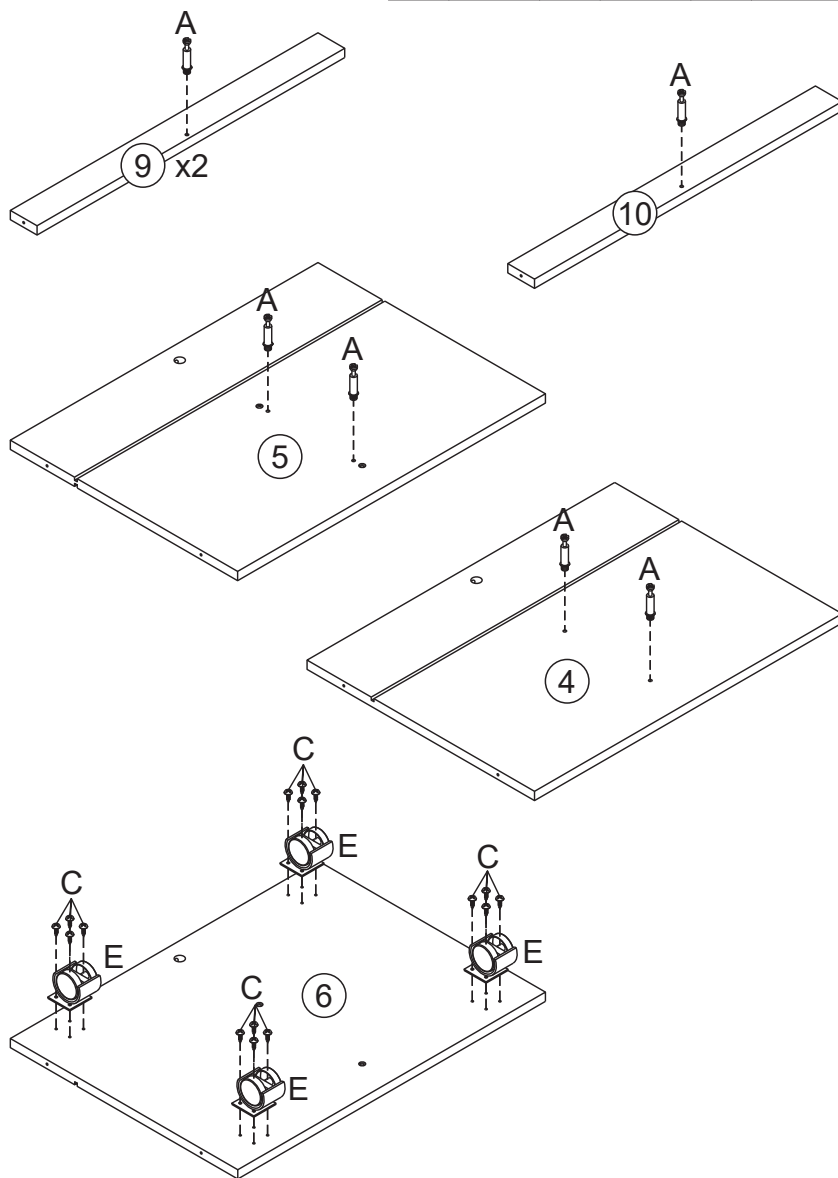

Screw bolt A onto panels 4, 5, 9, and 10. Secure the universal wheels E to panel 6 using screw C.

/Schrauben Sie Bolzen A an die Platten 4, 5, 9 und 10. Befestigen Sie die Universalrollen E mit Schraube C an Platte 6.

/Vissez le boulon A sur les panneaux 4, 5, 9 et 10. Fixez les roulettes universelles E au panneau 6 à l'aide de la vis C.

/Atornille el perno A en los paneles 4, 5, 9 y 10. Fije las ruedas universales E al panel 6 con el tornillo C.

/Avvitare il bullone A sui pannelli 4, 5, 9 e 10. Fissare le ruote universali E al pannello 6 utilizzando la vite C.

/Wkręć śruby A w płyty 4, 5, 9 i 10. Przymocuj kółka uniwersalne E do płyty 6 za pomocą śruby C.

/Schroef bout A aan de platen 4, 5, 9 en 10 vast. Bevestig de universele wielen E met schroef C aan plaat 6.

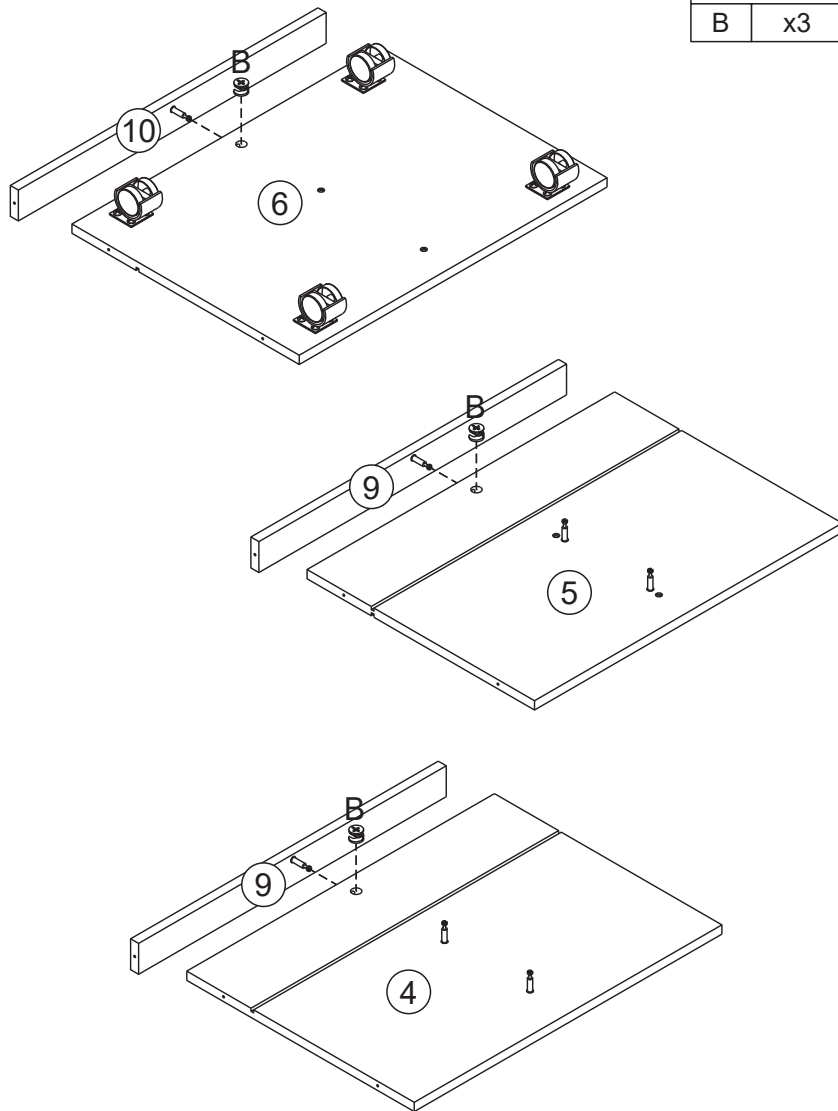
2

Assemble panels 4, 5, 6, 9, and 10 as shown using nut B.

/Montieren Sie die Platten 4, 5, 6, 9 und 10 wie abgebildet mit Mutter B.

/Assemblez les panneaux 4, 5, 6, 9 et 10 comme indiqué à l'aide de l'écrou B.

/Ensamble los paneles 4, 5, 6, 9 y 10 como se muestra utilizando la tuerca B.

/Assemblare i pannelli 4, 5, 6, 9 e 10 come mostrato, utilizzando il dado B.

/Zmontuj płyty 4, 5, 6, 9 i 10, jak pokazano na rysunku, za pomocą nakrętki B.

/Monteer de platen 4, 5, 6, 9 en 10 zoals afgebeeld met moer B.

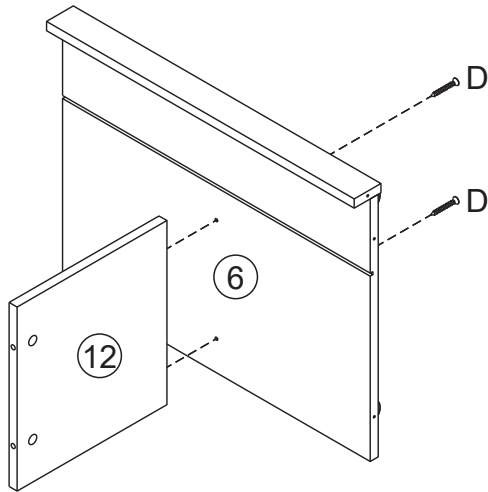
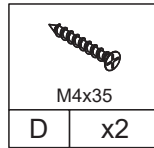
3

Connect panel 6 and panel 12 with screw D.
 /Verbinden Sie Platte 6 und Platte 12 mit Schraube D.
 /Assemblez les panneaux 6 et 12 à l'aide de la vis D.
 /Conecte el panel 6 y el panel 12 con el tornillo D.
 /Collegare il pannello 6 e il pannello 12 con la vite D.
 /Połącz płytę 6 i płytę 12 za pomocą śruby D.
 /Verbind plaat 6 en plaat 12 met schroef D.

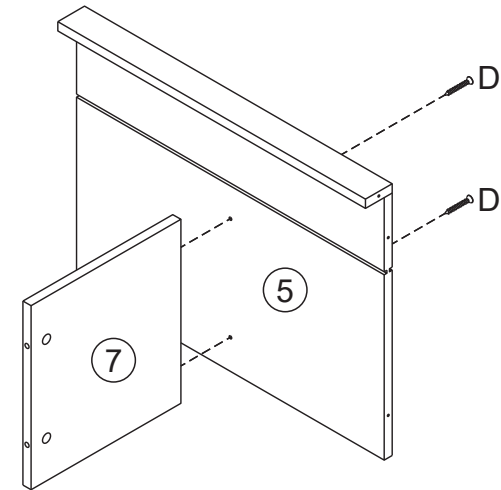
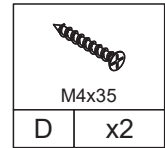
4

Connect panel 5 and panel 7 with screw D.
 /Verbinden Sie Platte 5 und Platte 7 mit Schraube D.
 /Assemblez les panneaux 5 et 7 à l'aide de la vis D.
 /Conecte el panel 5 y el panel 7 con el tornillo D.
 /Collegare il pannello 5 e il pannello 7 con la vite D.
 /Połącz płytę 5 i płytę 7 za pomocą śruby D.
 /Verbind plaat 5 en plaat 7 met schroef D.

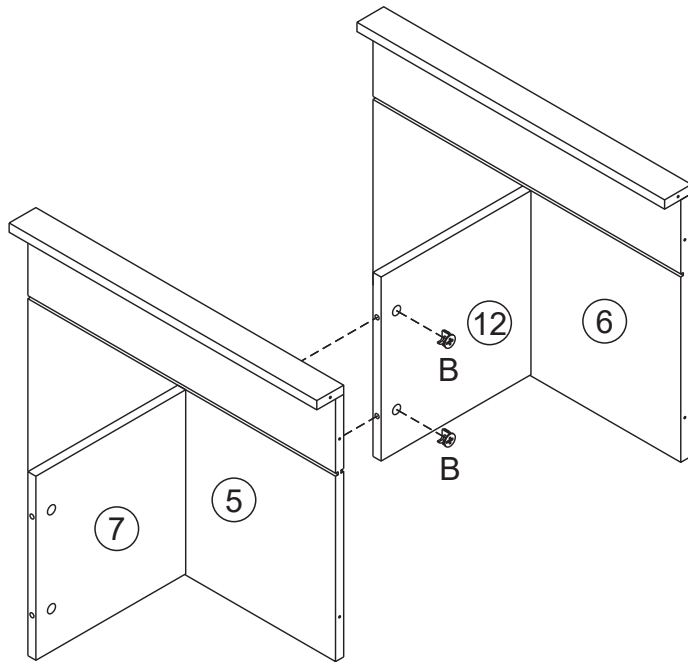
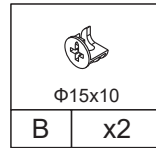
5

Connect panel 5 and panel 12 using nut B.

/Verbinden Sie Platte 5 und Platte 12 mit Mutter B.

/Assemblez les panneaux 5 et 12 à l'aide de l'écrou B.

/Conecte el panel 5 y el panel 12 con la tuerca B.

/Collegare il pannello 5 e il pannello 12 con il dado B.

/Połącz płytę 5 i płytę 12 za pomocą nakrętki B.

/Verbind plaat 5 en plaat 12 met moer B.

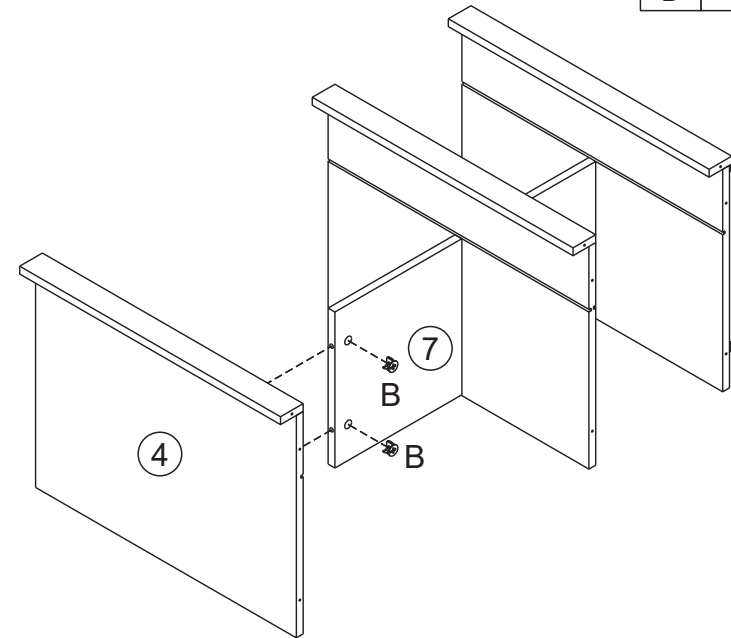
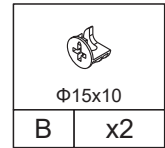
6

Connect panel 7 and panel 4 using nut B.

/Verbinden Sie Platte 7 und Platte 4 mit Mutter B.

/Assemblez les panneaux 7 et 4 à l'aide de l'écrou B.

/Conecte el panel 7 y el panel 4 con la tuerca B.

/Collegare il pannello 7 e il pannello 4 con il dado B.

/Połącz płytę 7 i płytę 4 za pomocą nakrętki B.

/Verbind plaat 7 en plaat 4 met moer B.

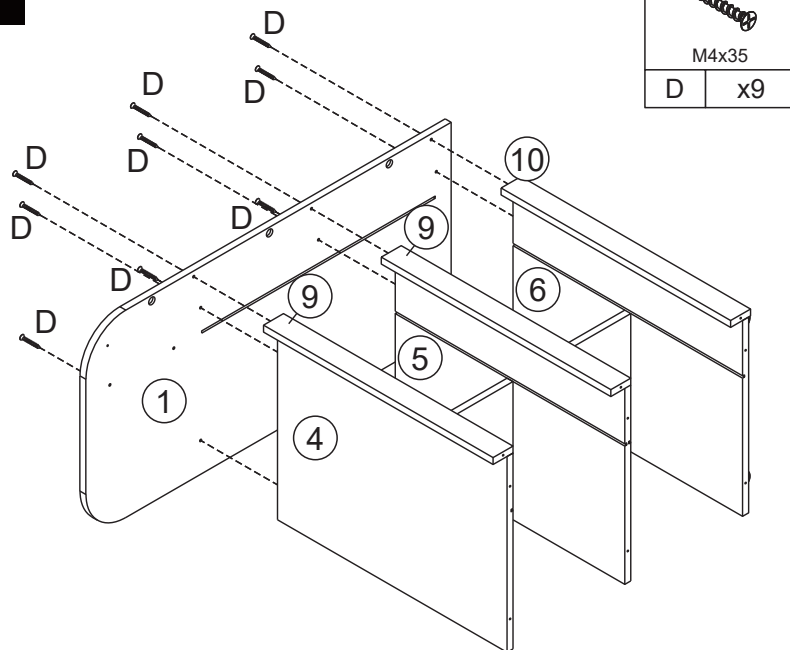
7

Attach panel 1 to the main body of the product using screw D. It is recommended that two people cooperate for assembly.

Befestigen Sie Platte 1 mit Schraube D am Hauptkörper des Produkts. Es wird empfohlen, dass zwei Personen bei der Montage zusammenarbeiten.

/Fixez le panneau 1 au corps principal du produit à l'aide de la vis D. Il est recommandé d'être à deux pour le montage.

/Fije el panel 1 al cuerpo principal del producto utilizando el tornillo D. Se recomienda que dos personas colaboren para el montaje.

/Fissare il pannello 1 al corpo principale del prodotto utilizzando la vite D. Si raccomanda la collaborazione di due persone per il montaggio.

/Przymocuj płytę 1 do korpusu głównego produktu za pomocą śruby D. Zaleca się, aby w montażu uczestniczyły dwie osoby.

/Bevestig plaat 1 met schroef D aan het hoofdgedeelte van het product. Het wordt aanbevolen om met twee personen te werken bij de montage.

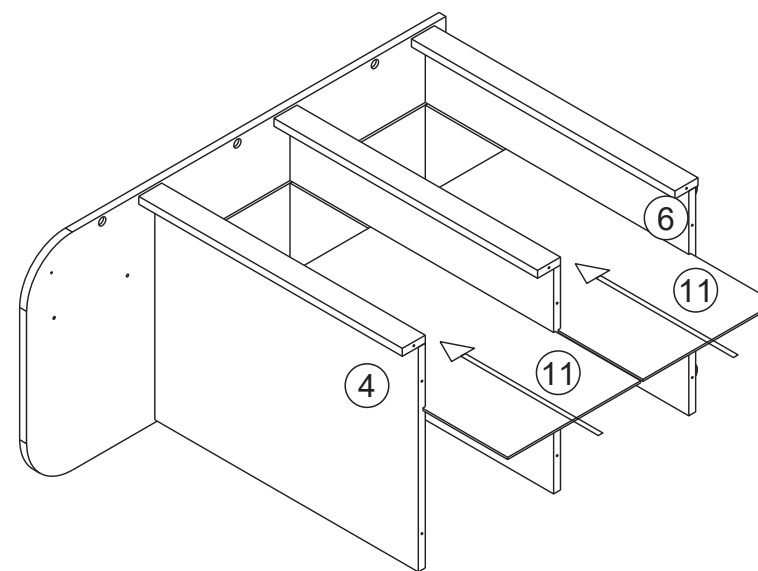
8

Insert panel 11. /Setzen Sie Platte 11 ein. /Insérez le panneau 11.

/Inserte el panel 11. /Inserire il pannello 11. /Włóż płytę 11.

/Plaats plaat 11.

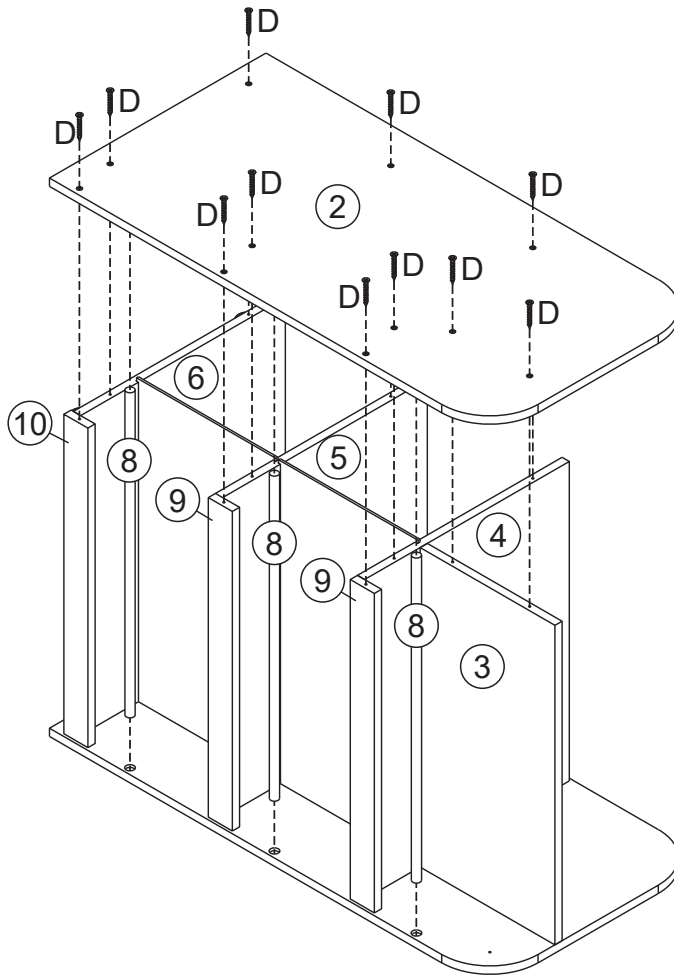
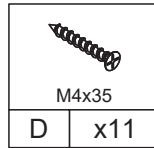
9

Attach panel 2 to the main body of the product using screw D. It is recommended that two people cooperate for assembly.

/Befestigen Sie Platte 2 mit Schraube D am Hauptkörper des Produkts. Es wird empfohlen, die Montage zu zweit durchzuführen.

/Fixez le panneau 2 au corps principal du produit à l'aide de la vis D. Il est recommandé d'être à deux pour le montage.

/Fije el panel 2 al cuerpo principal del producto utilizando el tornillo D. Se recomienda que dos personas colaboren para el montaje.

/Fissare il pannello 2 al corpo principale del prodotto utilizzando la vite D. Si raccomanda la collaborazione di due persone per il montaggio.

/Przymocuj płytę 2 do korpusu głównego produktu za pomocą śruby D. Zaleca się, aby w montażu uczestniczyły dwie osoby.

/Bevestig plaat 2 met schroef D aan het hoofdgedeelte van het product. Het wordt aanbevolen om de montage met twee personen uit te voeren.

10

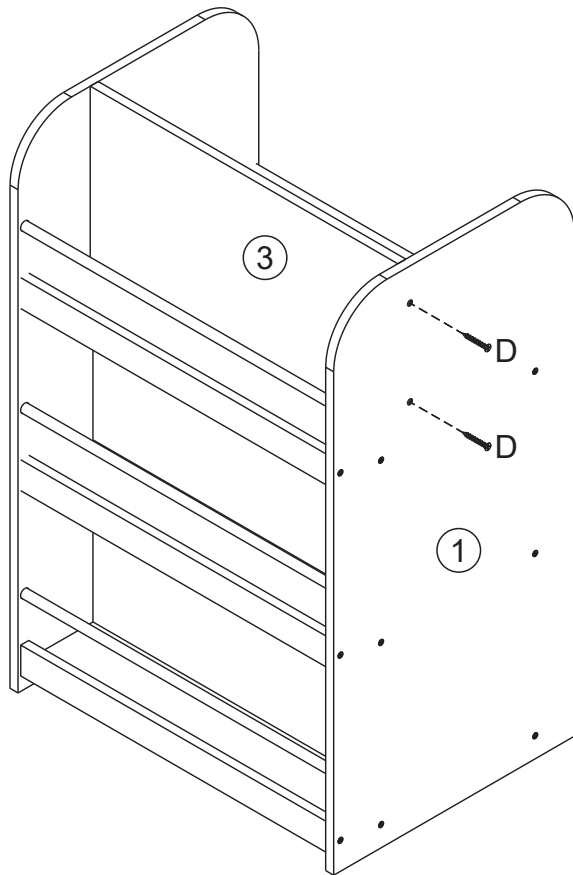
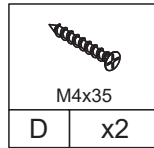

Connect panel 1 and panel 3 with screw D.

/Verbinden Sie Platte 1 und Platte 3 mit Schraube D.

/Assemblez les panneaux 1 et 3 avec la vis D.





/Conecte el panel 1 y el panel 3 con el tornillo D.

/Collegare il pannello 1 e il pannello 3 con la vite D.

/Połącz płytę 1 i płytę 3 za pomocą śruby D.

/Verbind plaat 1 en plaat 3 met schroef D.

11

									
M4x35	Φ4	M3x12	20x200	M6x30					
F	x1	G	x2	H	x1	I	x1	J	x1

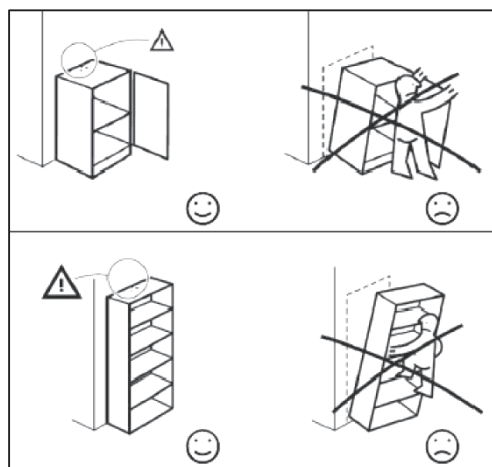
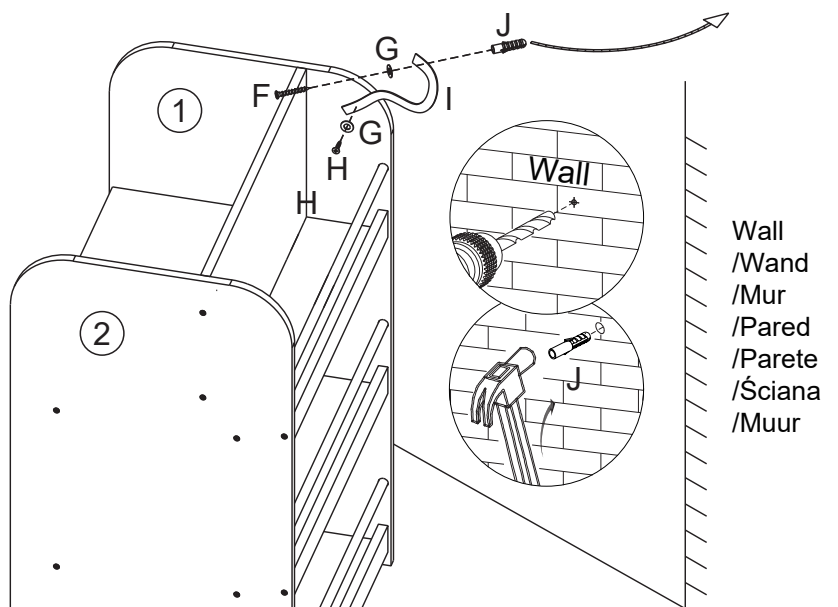

After mounting anti-tip strap I onto panel 1 using screw H and washer G, drill a hole in the wall and insert expansion tube J, then secure it with screw F and washer G.

/Nachdem Sie den Kippschutz I mit Schraube H und Unterlegscheibe G an Platte 1 befestigt haben, bohren Sie ein Loch in die Wand, setzen Sie das Spreizrohr J ein und befestigen Sie es mit Schraube F und Unterlegscheibe G.

/Après avoir fixé la sangle antibasculement I sur le panneau 1 à l'aide de la vis H et de la rondelle G, percez un trou dans le mur et insérez le tube d'expansion J, puis fixez-le avec la vis F et la rondelle G.

/Después de montar la correa antivuelco I en el panel 1 con el tornillo H y la arandela G, taladre un orificio en la pared e inserte el tubo de expansión J, luego fíjelo con el tornillo F y la arandela G.

/Dopo aver montato la cinghia antiribaltamento I sul pannello 1 con la vite H e la rondella G, praticare un foro nella parete e inserire il tubo di espansione J, poi fissarlo con la vite F e la rondella G.

/Po przymocowaniu zabezpieczenia antyprzechyleniowego I do płyty 1 za pomocą śruby H i podkładki G, wywierć otwór w ścianie, włóż rurkę rozprężną J i przymocuj ją za pomocą śruby F i podkładki G.

/Nadat u de kantelbeveiliging I met schroef H en sluitring G aan plaat 1 hebt bevestigd, boort u een gat in de muur, plaatst u de spreidbuis J en bevestigt u deze met schroef F en sluitring G.