

Delta (Fujian) Children's Products CO.,LTD  
22F, ZHIDI PLAZA,NO.89,WU SI ROAD,  
FUZHOU CITY,FUJIAN PROVINCE,  
P.R.CHINA350003 0591-24049870  
20250722

**USA** office: Fontana **ITA** office: Milano **AUS** office: Truganina **POL** office: Gdańsk

**DEU** office: FDS GmbH, Neuer Höltingbaum 30, 22143 Hamburg, Deutschland

**GBR** office: FDS Corporation Limited, Unit 4, Blackacre Road, Great Blakenham,  
Ipswich, IP6 0FL, United Kingdom **FRA** office: Saint Vigor d'Ymonville

Toybox  
Spielzeugkiste  
Coffre à Jouets  
Caja de Juguetes  
Scatola Giocattoli  
Skrzynka na zabawki  
Speelgoeddoos

**TP10453**

**IMPORTANT! READ CAREFULLY AND KEEP FOR FUTURE REFERENCE**



## Before You Start

Please read all instructions carefully and keep it for future reference.

### WARNING

**Attention:** Children should use this product under the parental supervision.

**Danger:** Keep all small parts and packaging materials for this product away from babies and children, otherwise they may pose a choking hazard.



#### WARNING: CHOKING HAZARD

-Small parts.  
Not for children under 3 years.

### GENERAL WARNINGS

- ⚠ The product must be installed and used under the supervision of an adult.
- ⚠ Read through each step carefully and follow the proper order.
- ⚠ Remove all packaging, separate and count all parts and hardware.
- ⚠ Please ensure that all parts are correctly installed, incorrect installation can lead to a danger.
- ⚠ We recommend that, where possible, all items are assembled near the area in which they will be placed in use, to avoid moving the product unnecessarily once assembled.
- ⚠ Ensure a secure surface during installation, and always place the product on a flat, steady and stable surface.



## Bevor Sie beginnen

Bitte sorgfältig lesen und zum späteren Nachschlagen aufbewahren.

### ACHTUNG

**Vorsicht:** Kinder sollten diesen Artikel unter elterlicher Aufsicht benutzen.

**Gefahr:** Halten Sie alle Kleinteile und Verpackungsmaterialien, die verschluckt werden können, von Babys und Kindern fern.



#### ACHTUNG: ERSTICKUNGSGEFAHR

-Kleine Teile.  
Nicht für Kinder unter 3 Jahren.

### ALLGEMEINE ACHTUNG

- ⚠ Der Artikel muss unter der Aufsicht eines Erwachsenen montiert und benutzt werden.
- ⚠ Lesen Sie jeden Schritt sorgfältig durch und befolgen Sie die richtige Reihenfolge.
- ⚠ Entfernen Sie alle Verpackungen, Überprüfen Sie, ob alle Teile und Zubehörteile vorhanden sind.
- ⚠ Bitte stellen Sie sicher, dass alle Teile richtig montiert sind, eine falsche Montage kann zu einer Gefahr führen.
- ⚠ Wir empfehlen, alle Teile möglichst in der Nähe des Aufstellungsortes zu montieren, um unnötige Bewegungen nach der Montage zu vermeiden.
- ⚠ Achten Sie bei der Montage auf einen sicheren Untergrund und stellen Sie den Artikel immer auf eine ebene, feste und stabile Fläche.



## Avant de Commencer

Veuillez lire attentivement toutes les instructions et les conserver pour la référence ultérieure.

### AVERTISSEMENTS

**Attention :** Les enfants doivent utiliser ce produit sous la surveillance de leurs parents.

**Danger :** Gardez toutes les petites pièces et les matériaux d'emballage de ce produit hors de la portée des bébés et des enfants pour éviter un risque d'étouffement.



#### AVERTISSEMENT : RISQUE D'ÉTOUFFEMENT

– Les petites pièces.  
Ne convient pas aux enfants de moins de 3 ans.

### AVERTISSEMENTS GÉNÉRAUX

- ⚠ Le produit doit être installé et utilisé sous la surveillance d'un adulte.
- ⚠ Lisez attentivement chaque étape et suivez l'ordre correct.
- ⚠ Retirez tous les emballages, séparez et comptez toutes les pièces et le matériel.
- ⚠ Veuillez vous assurer que toutes les pièces soient correctement installées, une installation incorrecte peut entraîner un danger.
- ⚠ Nous recommandons que, dans la mesure du possible, tous les articles soient assemblés à proximité de la zone dans laquelle ils seront utilisés, afin d'éviter de déplacer inutilement le produit une fois assemblé.
- ⚠ Assurez-vous que la surface soit solide pendant l'assemblage et placez toujours le produit sur une surface plane et stable.



## Antes de Empezar

Lea atentamente todas las instrucciones y consérvelas para futuras consultas.

### ADVERTENCIA

**Atención:** Los niños deben utilizar este producto bajo la supervisión de sus padres.

**Peligro:** Mantenga todas las piezas pequeñas y los materiales de embalaje de este producto fuera del alcance de los bebés y los niños, ya que de lo contrario pueden suponer un peligro de asfixia.



#### ADVERTENCIA: PELIGRO DE ASFIXIA

- Piezas pequeñas.  
No es adecuado para niños menores de 3 años.

### ADVERTENCIAS GENERALES

- ⚠ El producto debe ser instalado y utilizado bajo la supervisión de un adulto.
- ⚠ Lea detenidamente cada paso y siga el orden correcto.
- ⚠ Retire todo el embalaje, separe y cuente todas las piezas y los accesorios.
- ⚠ Asegúrese de que todas las piezas estén instaladas correctamente, una instalación incorrecta puede provocar un peligro.
- ⚠ Recomendamos que, siempre que sea posible, todos los elementos se monten cerca de la zona en la que se van a utilizar, para evitar mover el producto innecesariamente una vez montado.
- ⚠ Asegure una superficie segura durante el montaje, y coloque el producto siempre sobre una superficie plana, firme y estable.



## Prima di Iniziare

Si prega di leggere attentamente tutte le istruzioni e conservarle per riferimento futuro.

### AVVERTENZA

**Attenzione:** I bambini devono usare questo prodotto sotto la supervisione dei genitori.

**Piccolo:** Tenere tutte le piccole parti e i materiali di imballaggio di questo prodotto lontano da neonati e bambini, altrimenti potrebbero rappresentare un rischio di soffocamento.



### AVVERTENZA: RISCHIO DI SOFFOCAMENTO

- Piccole parti.  
Non per i bambini sotto i 3 anni.

## AVVERTENZA PER IL MONTAGGIO

- ⚠ Il prodotto deve essere installato e utilizzato sotto la supervisione di un adulto.
- ⚠ Leggere attentamente ogni passo e seguire l'ordine corretto.
- ⚠ Rimuovere tutti gli imballaggi, separare e contare tutte le parti e tutti gli accessori.
- ⚠ Si prega di assicurarsi che tutte le parti siano installate correttamente, un'installazione errata può portare a un pericolo.
- ⚠ Si consiglia, ove possibile, di montare tutti gli articoli vicino alla zona in cui verranno posti in uso, per evitare di spostare inutilmente il prodotto una volta assemblato.
- ⚠ Garantire una superficie sicura durante il montaggio e posizionare il prodotto sempre su una superficie piana, stabile.



## Zanim Zaczniesz

Przeczytaj uważnie wszystkie instrukcje i zachowaj je na przyszłość.

### OSTRZEŻENIE

**Uwaga:** Dzieci mogą używać tego produktu jedynie pod nadzorem dorosłych.

**Niebezpieczeństwo:** Trzymaj wszystkie małe części i opakowania tego produktu z dala od niemowląt i dzieci - w przeciwnym razie mogą stwarzać ryzyko zadławienia.



### OSTRZEŻENIE: RYZIKO ZADŁAWIENIA

- Produkt zawiera małe elementy.  
Nieodpowiednie dla dzieci poniżej 3 roku życia.

## OGÓLNE OSTRZEŻENIA

- ⚠ Produkt musi być złożony i używany pod nadzorem osoby dorosłej.
- ⚠ Przeczytaj uważnie każdy krok i postępuj we właściwej kolejności.
- ⚠ Usuń opakowanie i upewnij się, że zestaw zawiera wszystkie części i elementy montażowe.
- ⚠ Upewnij się, że wszystkie części są poprawnie połączone, nieprawidłowa instalacja może prowadzić do wypadku.
- ⚠ Zalecamy, aby w miarę możliwości wszystkie elementy były montowane w pobliżu miejsca, w którym będą używane, aby uniknąć niepotrzebnego przenoszenia produktu po złożeniu.
- ⚠ Zapewnij bezpieczną przestrzeń roboczą podczas montażu i upewnij się, że produkt znajduje się na płaskiej i stabilnej powierzchni.



## Voordat U Begint

Lees alstublieft alle instructies zorgvuldig door en bewaar deze voor toekomstig gebruik.

### WAARSCHUWING

**Let op:** Kinderen dienen dit product te gebruiken onder toezicht van ouders.

**Gevaar:** Houd alle kleine onderdelen en verpakkingsmaterialen van dit product buiten bereik van baby's en kinderen; ze kunnen anders een verstikkingsgevaar opleveren.



### WAARSCHUWING: VERSTIKKINGSGEVAAR

-Kleine onderdelen.

Niet voor kinderen onder de 3 jaar.

## ALGEMENE WAARSCHUWINGEN

- ⚠ Het product moet onder toezicht van een volwassene worden geïnstalleerd en gebruikt.
- ⚠ Lees elke stap zorgvuldig door en volg de juiste volgorde.
- ⚠ Verwijder alle verpakkingen, scheid en tel alle onderdelen en het beslag.
- ⚠ Zorg ervoor dat alle onderdelen correct zijn geïnstalleerd; incorrecte installatie kan leiden tot gevaar.
- ⚠ We raden aan om, waar mogelijk, alle onderdelen te monteren in de buurt van de plek waar ze gebruikt zullen worden, om onnodige verplaatsing van het product eenmaal gemonteerd te voorkomen.
- ⚠ Zorg voor een veilig oppervlak tijdens de installatie en plaats het product altijd op een vlakke, stabiele en stevige ondergrond.

### EN: WARNING

DO NOT place this product near a window as it can be used as a step by the child and cause the child to fall out of the window. Be aware of the risk of open fires and other sources of strong heat in the vicinity of the product. DO NOT place this product near a window where cords from blinds or curtains could strangle a child. Not to use the seating if any part is broken, torn or missing and use only spare parts approved by the manufacturer.. All assembly fittings should always be tightened properly. The product is to be assembled by an adult. During assembly children should be kept away from the product due to possible risk of injury. If there is some hard-to-erase ink on the board, use a slightly damp sponge (or paper towel) and wipe the board clean. Any excessive water may damage the board.

### DE: ACHTUNG

Stellen Sie dieses Produkt NICHT in der Nähe eines Fensters auf, da es vom Kind als Trittstufe benutzt werden kann und das Kind aus dem Fenster fallen könnte. Achten Sie auf die Gefahr von offenem Feuer und anderen starken Wärmequellen in der Nähe des Produkts. Stellen Sie dieses Produkt NICHT in der Nähe eines Fensters auf, wo die Schnüre von Jalousien oder Vorhängen ein Kind strangulieren könnten. Verwenden Sie den Sitz nicht, wenn ein Teil gebrochen ist, gerissen ist oder fehlt, und verwenden Sie nur Ersatzteile. Alle Montagebeschläge müssen immer richtig angezogen werden. Das Produkt muss von einem Erwachsenen zusammengebaut werden. Während der Montage sollten Kinder wegen der möglichen Verletzungsgefahr vom Produkt ferngehalten werden. Wenn sich schwer zu entfernende Tinte auf dem Holzbrett befindet, können Sie einen leicht feuchten Schwamm (oder ein Papiertuch) verwenden, um es zu reinigen. Zu viel Wasser könnte das Holzbrett beschädigen.

### FR: AVERTISSEMENT

NE PLACEZ PAS ce produit près d'une fenêtre, car l'enfant pourrait s'en servir comme marchepied et tomber par la fenêtre. Soyez conscient du risque de feux ouverts et d'autres sources de forte chaleur à proximité de l'appareil. NE PAS placer ce produit près d'une fenêtre où les cordons des stores ou des rideaux pourraient étrangler un enfant. Ne pas utiliser le siège si une pièce est cassée, déchirée ou manquante et n'utiliser que des pièces de rechange. Tous les raccords d'assemblage doivent toujours être serrés correctement. Le produit doit être assemblé par un adulte. Pendant l'assemblage, les enfants doivent être tenus à l'écart du produit en raison du risque de blessure. S'il y a de l'encre difficile à enlever sur la planche en bois, vous pouvez utiliser une éponge légèrement humide (ou une serviette en papier) pour l'a nettoyer. Trop d'eau pourrait endommager la planche en bois.

**ES: ADVERTENCIA**

NO coloque este producto cerca de una ventana, ya que el niño podría utilizarlo como escalón y caerse por la ventana. Tenga en cuenta el riesgo de fuegos abiertos y otras fuentes de calor intenso en las proximidades del producto. NO coloque este producto cerca de una ventana donde los cordones de las persianas o cortinas puedan estrangular al niño. No utilice el asiento si alguna pieza está rota, desgarrada o falta y utilice sólo piezas de repuesto. Todos los accesorios de montaje deben estar siempre bien apretados. El producto debe ser montado por un adulto. Durante el montaje, los niños deben mantenerse alejados del producto debido al posible riesgo de lesiones. Si hay tinta difícil de eliminar en la tabla de madera, puedes usar una esponja ligeramente húmeda (o una toalla de papel) para limpiarla. El exceso de agua podría dañar la tabla de madera.

**IT: AVVERTENZA**

NON collochi questo prodotto vicino a una finestra, in quanto potrebbe essere usato come un gradino dal bambino e farlo cadere dalla finestra. Tenga presente il rischio di fuochi aperti e altre fonti di forte calore nelle vicinanze del prodotto. NON posizionare questo prodotto vicino a una finestra dove le corde delle tende o delle tapparelle potrebbero strangolare un bambino. Non utilizzi le sedute se qualche parte è rotta, strappata o mancante e utilizzi solo i pezzi di ricambio. Tutti i raccordi di montaggio devono essere sempre serrati correttamente. Il prodotto deve essere assemblato da un adulto. Durante il montaggio i bambini devono essere tenuti lontani dal prodotto a causa del possibile rischio di lesioni. Se c'è dell'inchiostro difficile da rimuovere sulla tavola di legno, puoi usare una spugna leggermente umida (o un tovagliolo di carta) per pulirla. Troppa acqua potrebbe danneggiare la tavola di legno.

**PL: OSTRZEŻENIE**

NIE WOLNO umieszczać tego produktu w pobliżu okna, ponieważ może on zostać użyty przez dziecko jako stopień i spowodować wypadnięcie dziecka przez okno. Należy być świadomym ryzyka związanego z otwartym ogniem i innymi źródłami silnego ciepła i nie umieszczać w ich pobliżu produktu. NIE umieszczać produktu w pobliżu okna, gdzie sznurki od żaluzji lub zasłon mogłyby spowodować uduszenie się dziecka. Nie używaj siedziska, jeśli jakkolwiek część jest uszkodzona, rozdarta lub jej brakuje; używaj tylko części zamiennych dostarczonych przez producenta. Wszystkie

elementy montażowe powinny być zawsze odpowiednio dokręcone. Produkt powinien być montowany przez osobę dorosłą. Dzieci powinny być trzymane z dala od produktu podczas montażu ze względu na możliwe ryzyko obrażeń. Jeśli na drewnianej desce znajduje się trudny do usunięcia atrament, możesz użyć lekko wilgotnej gąbki (lub ręcznika papierowego), aby ją wyczyścić. Nadmiar wody może uszkodzić drewnianą deskę.

**NL: WAARSCHUWING**

Plaats dit product NIET in de buurt van een raam, omdat het door het kind als opstapje kan worden gebruikt en het kind daardoor uit het raam kan vallen. Houd rekening met het risico van open vuur en andere hittebronnen in de buurt van het product. Plaats dit product NIET in de buurt van een raam waar koorden van jaloezieën of gordijnen een kind kunnen wurgen. Gebruik het zitmeubel niet als een onderdeel gebroken of gescheurd is of ontbreekt en gebruik alleen reserveonderdelen die door de fabrikant zijn goedgekeurd. Alle montagestukken moeten altijd goed worden vastgedraaid. Het product moet worden gemonteerd door een volwassene. Tijdens de montage moeten kinderen uit de buurt van het product worden gehouden vanwege het mogelijke risico op letsel. Als er moeilijk te verwijderen inkt op het houten bord zit, kun je een licht vochtige spons (of een papieren handdoek) gebruiken om het schoon te maken. Te veel water kan het houten bord beschadigen.

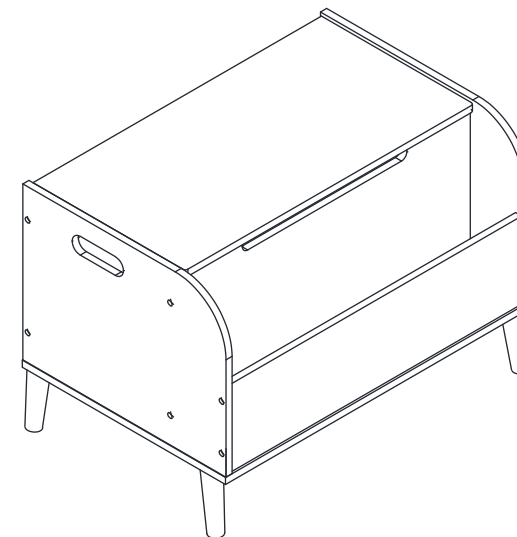

① x1

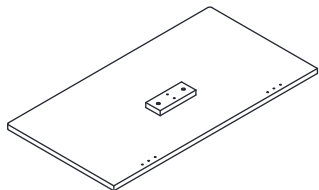

② x1

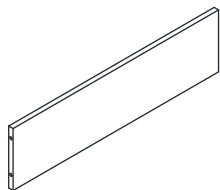

③ x1

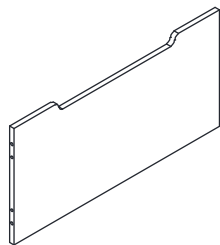

④ x1

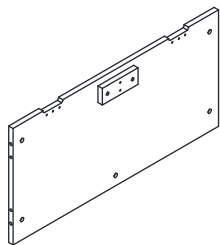

⑤ x1

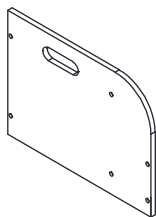

⑥ x1

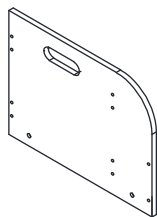

⑦ x1

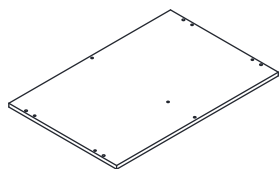

⑧ x4



A x1

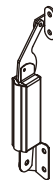

B x12

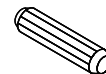

Ø6x25

C x19



M6x40

D x19



Ø10x10

E x4



M4x20

F x2

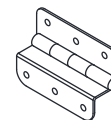

G x32



M4x10

H x4

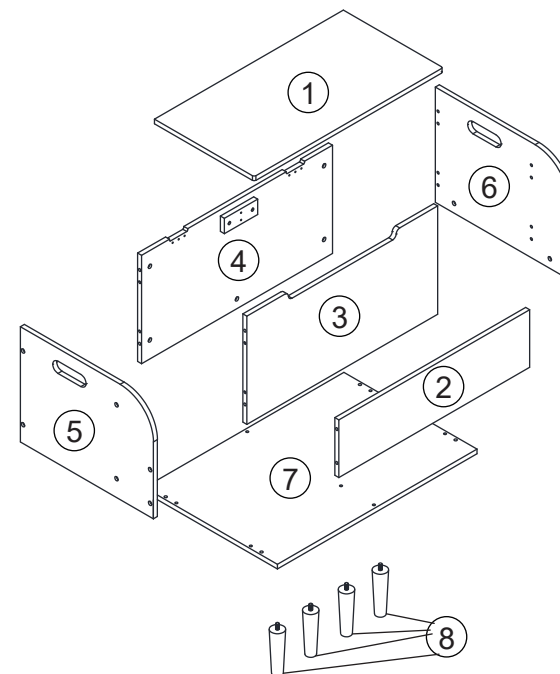

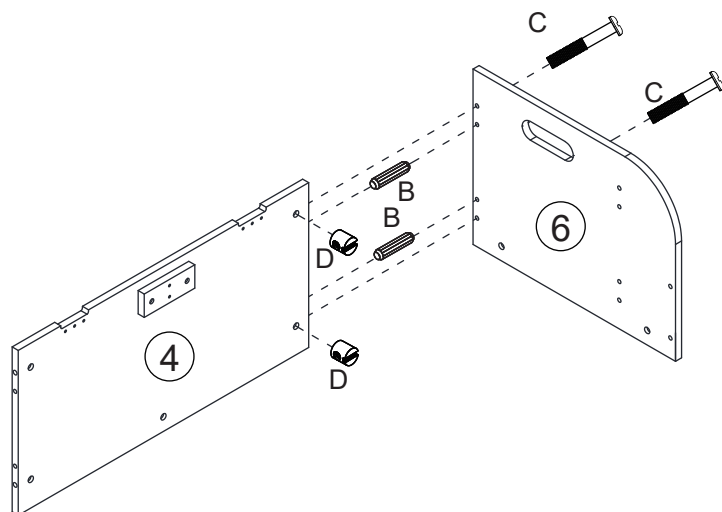
**1**

**EN:** Insert dowels B and nuts D into the holes in panel 4, then pass bolts C through panel 6, insert them into the holes of panel 4 and tighten them clockwise.

**DE:** Stecken Sie die Dübel B und Muttern D in die Löcher in Platte 4, führen Sie dann die Schrauben C durch Platte 6, stecken Sie sie in die Löcher von Platte 4 und ziehen Sie sie im Uhrzeigersinn fest.

**FR:** Insérez les chevilles B et les écrous D dans les trous du panneau 4, puis passez les boulons C à travers le panneau 6, insérez-les dans les trous du panneau 4 et serrez-les dans le sens des aiguilles d'une montre.

**ES:** Inserte las clavijas B y las tuercas D en los orificios del panel 4, luego pase los pernos C a través del panel 6, insértelos en los orificios del panel 4 y apriételos en el sentido de las agujas del reloj.

**IT:** Inserire i tasselli B e i dadi D nei fori del pannello 4, quindi far passare i bulloni C attraverso il pannello 6, inserirli nei fori del pannello 4 e serrarli in senso orario.

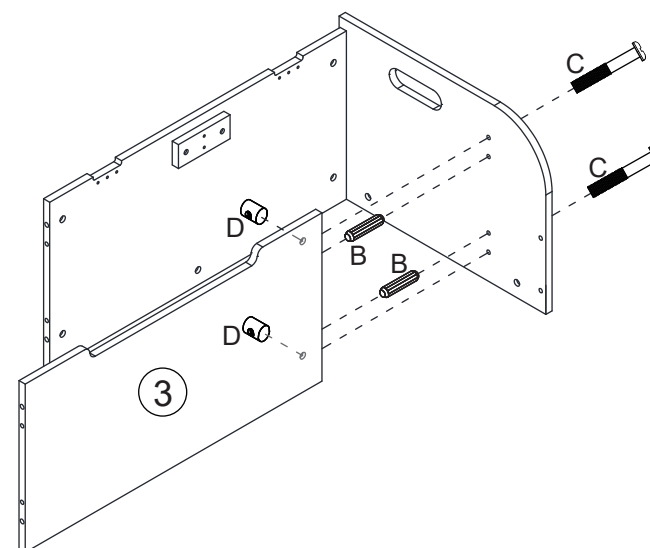
**2**

**EN:** Insert dowels B and nuts D into the holes in panel 3, then pass bolts C through panel 6, insert them into the holes of panel 3 and tighten them clockwise.

**DE:** Stecken Sie die Dübel B und Muttern D in die Löcher in Platte 3, führen Sie dann die Schrauben C durch Platte 6, stecken Sie sie in die Löcher von Platte 3 und ziehen Sie sie im Uhrzeigersinn fest.

**FR:** Insérez les chevilles B et les écrous D dans les trous du panneau 3, puis passez les boulons C à travers le panneau 6,

insérez-les dans les trous du panneau 3 et serrez-les dans le sens des aiguilles d'une montre.

**ES:** Inserte las clavijas B y las tuercas D en los orificios del panel 3, luego pase los pernos C a través del panel 6, insértelos en los orificios del panel 3 y apriételos en el sentido de las agujas del reloj.

**IT:** Inserire i tasselli B e i dadi D nei fori del pannello 3, quindi far passare i bulloni C attraverso il pannello 6, inserirli nei fori del pannello 3 e serrarli in senso orario.

**PL:** Włóż kołki B i nakrętki D do otworów w panelu 3, następnie przełóż śruby C przez panel 6, włóż je do otworów w panelu 3 i dokręć je zgodnie z ruchem wskazówek zegara.

**NL:** Steek pluggen B en moeren D in de gaten in paneel 3, steek vervolgens de bouten C door paneel 6, steek ze in de gaten van paneel 3 en draai ze met de klok mee vast.

3

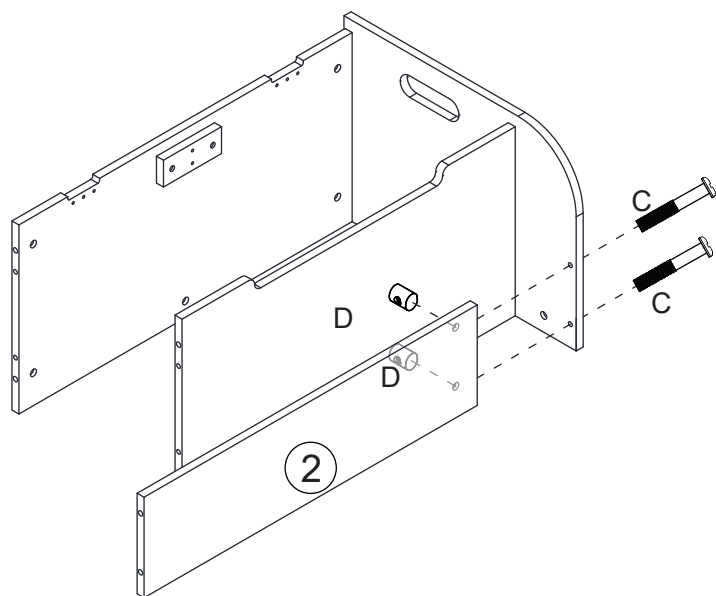

**EN:** Insert nuts D into the holes in panel 2, then pass bolts C through panel 6, insert them into the holes of panel 2 and tighten them clockwise.

**DE:** Stecken Sie die Muttern D in die Löcher in Platte 2, führen Sie dann die Schrauben C durch Platte 6, stecken Sie sie in die Löcher von Platte 2 und ziehen Sie sie im Uhrzeigersinn fest.

**FR:** Insérez les écrous D dans les trous du panneau 2, puis passez les boulons C à travers le panneau 6, insérez-les dans les trous du panneau 2 et serrez-les dans le sens des aiguilles d'une montre.

**ES:** Inserte las tuercas D en los orificios del panel 2, luego pase los pernos C a través del panel 6, insértelos en los orificios del panel 2 y apriételos en el sentido de las agujas del reloj.

**IT:** Inserire i dadi D nei fori del pannello 2, quindi passare i bulloni C attraverso il pannello 6, inserirli nei fori del pannello 2 e serrarli in senso orario.

**PL:** Włóż nakrętki D do otworów w panelu 2, następnie przełóż śruby C przez panel 6, włóż je do otworów w panelu 2 i dokręć zgodnie z ruchem wskazówek zegara.

**NL:** Steek moeren D in de gaten in paneel 2, steek vervolgens de bouten C door paneel 6, steek ze in de gaten van paneel 2 en draai ze met de klok mee vast.

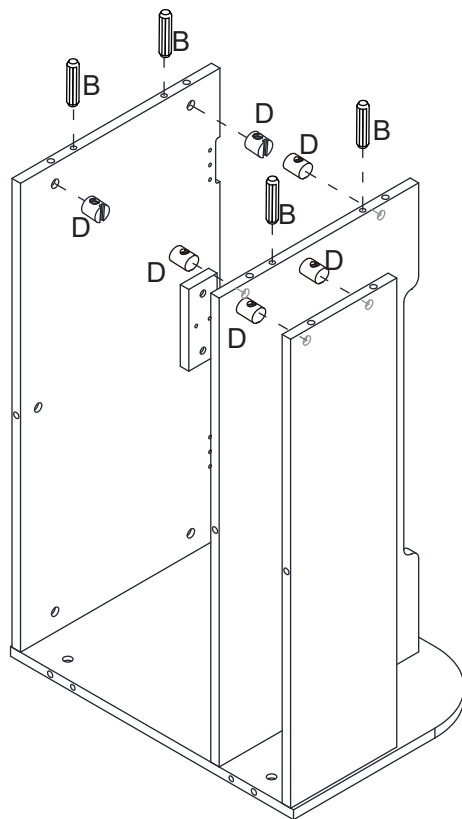
**4**

**EN:** Insert dowels B and nuts D into the holes in panels 2, 3, and 4.

**DE:** Stecken Sie die Dübel B und Muttern D in die Löcher in den Platten 2, 3 und 4.

**FR:** Insérez les chevilles B et les écrous D dans les trous des panneaux 2, 3 et 4.

**ES:** Inserte las clavijas B y las tuercas D en los orificios de los paneles 2, 3 y 4.

**IT:** Inserire i tasselli B e i dadi D nei fori dei pannelli 2, 3 e 4.

**PL:** Włóż kołki B i nakrętki D do otworów w panelach 2, 3 i 4.

**NL:** Steek pluggen B en moeren D in de gaten in de panelen 2, 3 en 4.

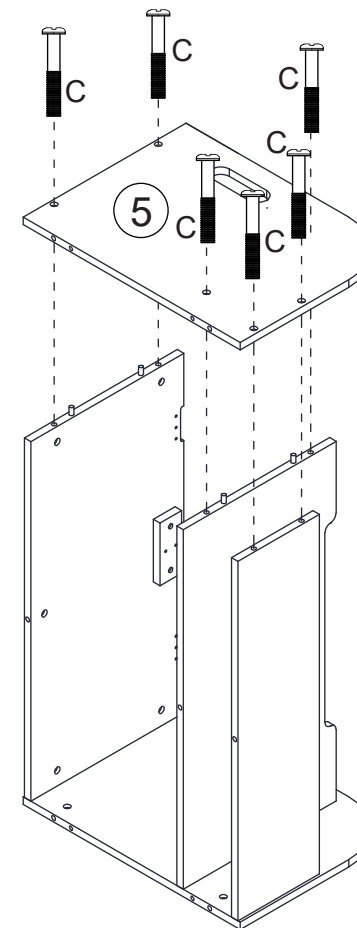
**5**

**EN:** Pass bolts C through panel 5 lining them up with the holes in panels 2, 3, and 4, and tighten them clockwise.

**DE:** Führen Sie die Schrauben C durch die Platte 5, richten Sie sie an den Löchern in den Platten 2, 3 und 4 aus und ziehen Sie sie im Uhrzeigersinn fest.

**FR:** Passez les boulons C à travers le panneau 5 en les alignant avec les trous des panneaux 2, 3 et 4, puis serrez-les dans le sens des aiguilles d'une montre.

**ES:** Pase los pernos C a través del panel 5 alineándolos con los orificios de los paneles 2, 3 y 4, y apriételos en el sentido de las agujas del reloj.

**IT:** Inserire i bulloni C nel pannello 5 allineandoli con i fori nei pannelli 2, 3 e 4, quindi serrarli in senso orario.

**PL:** Przełóż śruby C przez panel 5, ustawiając je w linii z otworami w panelach 2, 3 i 4, i dokręć je zgodnie z ruchem wskazówek zegara.

**NL:** Steek de bouten C door paneel 5 en lijn ze uit met de gaten in de panelen 2, 3 en 4 en draai ze met de klok mee vast.

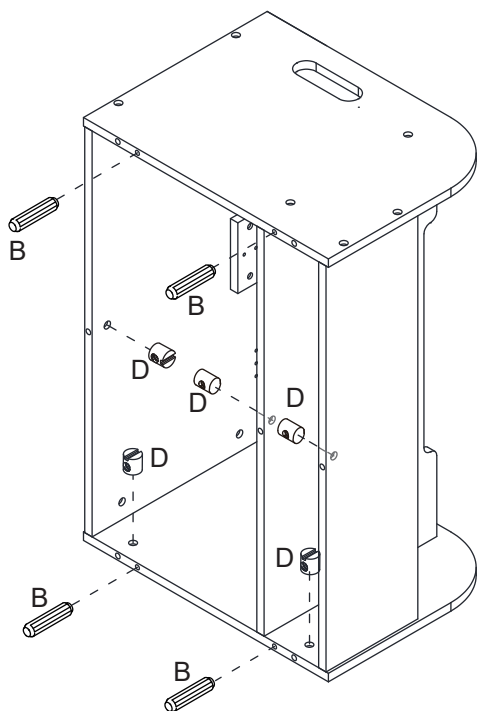
**6**

**EN:** Insert dowels B into panels 5 and 6, and insert nuts D into panels 2, 3, 4, and 6.

**DE:** Stecken Sie die Dübel B in die Platten 5 und 6 und die Muttern D in die Platten 2, 3, 4 und 6.

**FR:** Insérez les chevilles B dans les panneaux 5 et 6, puis insérez les écrous D dans les panneaux 2, 3, 4 et 6.

**ES:** Inserte las clavijas B en los paneles 5 y 6, e inserte las tuercas D en los paneles 2, 3, 4 y 6.

**IT:** Inserire i tasselli B nei pannelli 5 e 6 e inserire i dadi D nei pannelli 2, 3, 4 e 6.

**PL:** Włóż kołki B do paneli 5 i 6, a nakrętki D do paneli 2, 3, 4 i 6.

**NL:** Plaats pluggen B in de panelen 5 en 6 en steek de moeren D in de panelen 2, 3, 4 en 6.

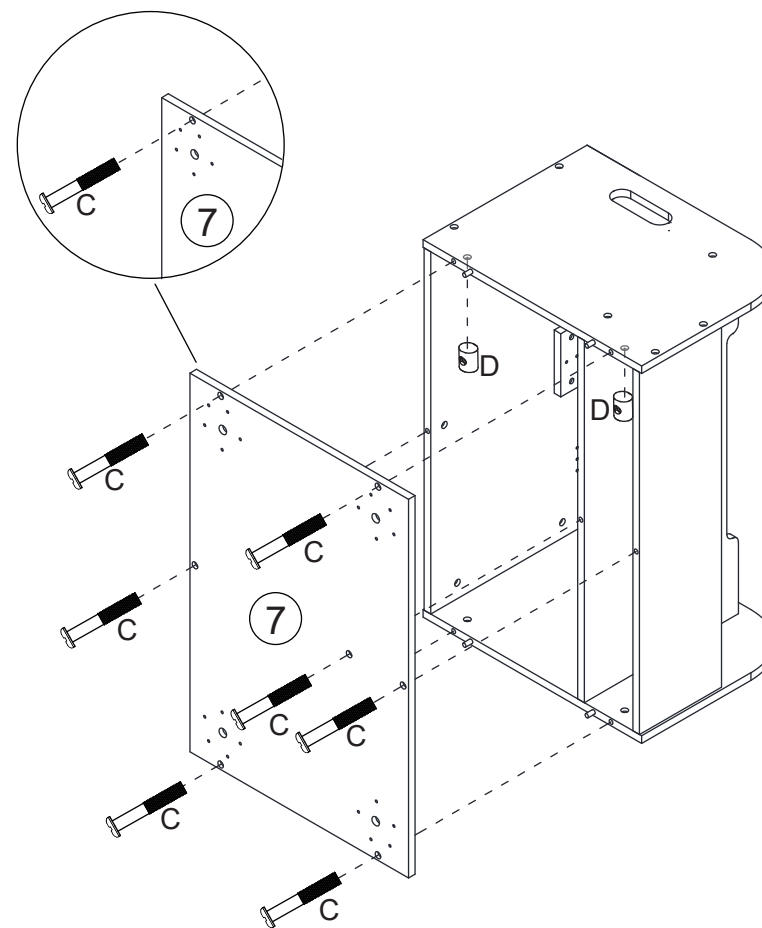
**7**

**EN:** Insert nuts D into the holes in panel 5, then pass bolts C through panel 7, insert them into the holes of panels 2, 3, 4, 5, and 6 and tighten them clockwise.

**DE:** Setzen Sie die Muttern D in die Löcher in Platte 5 ein, führen Sie dann die Schrauben C durch Platte 7, setzen Sie sie in die Löcher der Platten 2, 3, 4, 5 und 6 ein und ziehen Sie sie im Uhrzeigersinn fest.

**FR:** Insérez les écrous D dans les trous du panneau 5, puis passez les boulons C à travers le panneau 7, insérez-les dans les trous des panneaux 2, 3, 4, 5 et 6 et serrez-les dans le sens des aiguilles d'une montre.

**ES:** Inserte las tuercas D en los orificios del panel 5, luego pase los pernos C a través del panel 7, insértelos en los orificios de los paneles 2, 3, 4, 5 y 6 y apriételos en el sentido de las agujas del reloj.

**IT:** Inserire i dadi D nei fori del pannello 5, quindi inserire i bulloni C attraverso il pannello 7, inserirli nei fori dei pannelli 2, 3, 4, 5 e 6 e serrarli in senso orario.

**PL:** Włóż nakrętki D do otworów w panelu 5, następnie przelóż śruby C przez panel 7, włóż je do otworów w panelach 2, 3, 4, 5 i 6 i dokręć je zgodnie z ruchem wskazówek zegara.

**NL:** Steek moeren D in de gaten in paneel 5, steek vervolgens de bouten C door paneel 7, steek ze in de gaten van de panelen 2, 3, 4, 5 en 6 en draai ze met de klok mee vast.

**8**

**EN:** Pass screws G through the metal plates H aligning with the holes on panel 7 and tighten them clockwise.

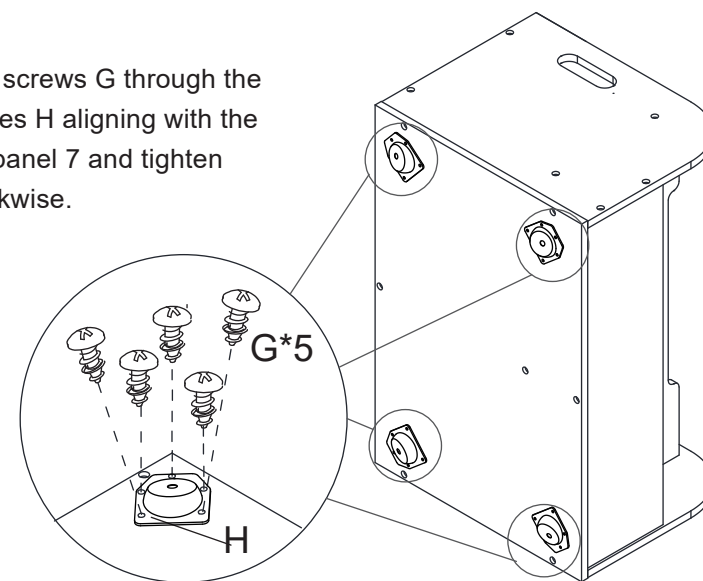

**DE:** Führen Sie die Schrauben G durch die Metallplatten H, richten Sie sie an den Löchern in Platte 7 aus und ziehen Sie sie im Uhrzeigersinn fest.

**FR:** Passez les vis G à travers les plaques métalliques H en les alignant avec les trous du panneau 7 et serrez-les dans le sens des aiguilles d'une montre.

**ES:** Pase los tornillos G a través de las placas metálicas H alineadas con los orificios del panel 7 y apriételos en el sentido de las agujas del reloj.

**IT:** Inserire le viti G attraverso le piastre metalliche H allineandole con i fori sul pannello 7 e serrarle in senso orario.

**PL:** Przelóż śruby G przez metalowe płyty H, ustawiając je zgodnie z otworami na panelu 7 i dokręć je zgodnie z ruchem wskazówek zegara.

**NL:** Steek de schroeven G door de metalen platen H die op één lijn liggen met de gaten op paneel 7 en draai ze met de klok mee vast.

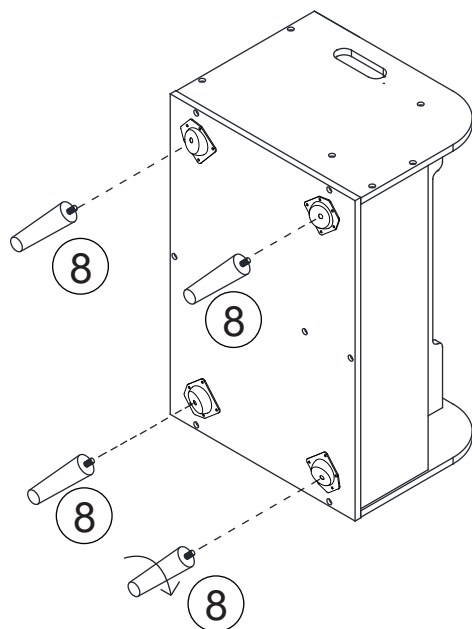
**9**

**EN:** Attach legs 8 to the metal plate by turning them clockwise.

**DE:** Befestigen Sie die Beine 8 an der Metallplatte, indem Sie sie im Uhrzeigersinn drehen.

**FR:** Fixez les pieds 8 à la plaque métallique en les tournant dans le sens des aiguilles d'une montre.

**ES:** Fije las patas 8 a la placa de metal girándolas en el sentido de las agujas del reloj.

**IT:** Fissare le gambe 8 alla piastra metallica ruotandole in senso orario.

**PL:** Przymocuj nogi 8 do płyty metalowej, obracając je zgodnie z ruchem wskazówek zegara.

**NL:** Bevestig de poten 8 aan de metalen plaat door ze met de klok mee te draaien.

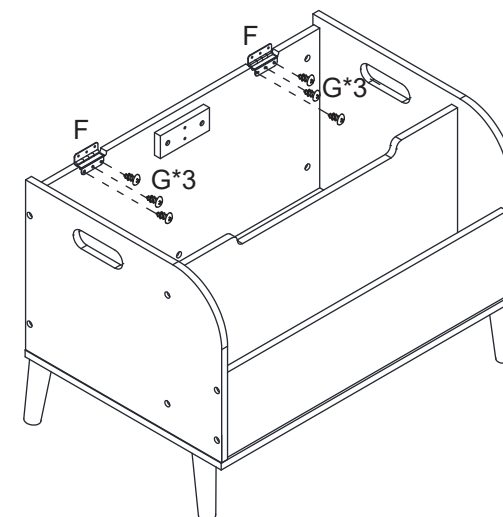
**10**

**EN:** Place hinges F on panel 4, pass screws G through hinges F aligning with the holes on panel 4 and tighten them clockwise.

**DE:** Bringen Sie die Scharniere F an der Platte 4 an, führen Sie die Schrauben G durch die Scharniere F, richten Sie sie an den Löchern in der Platte 4 aus und ziehen Sie sie im Uhrzeigersinn fest.

**FR:** Placez les charnières F sur le panneau 4, passez les vis G à travers les charnières F en les alignant avec les trous du panneau 4 et serrez-les dans le sens des aiguilles d'une montre.

**ES:** Coloque las bisagras F en el panel 4, pase los tornillos G a través de las bisagras F alineadas con los orificios del panel 4 y apriételes en el sentido de las agujas del reloj.

**IT:** Posizionare le cerniere F sul pannello 4, inserire le viti G nelle cerniere F allineandole con i fori sul pannello 4 e serrarle in senso orario.

**PL:** Umieść zawiasy F na panelu 4, przeciągnij śruby G przez zawiasy F, wyrównując je z otworami na panelu 4 i dokręć je zgodnie z ruchem wskazówek zegara.

**NL:** Plaats de scharnieren F op paneel 4, steek de schroeven G door de scharnieren F die op één lijn liggen met de gaten op paneel 4 en draai ze met de klok mee vast.

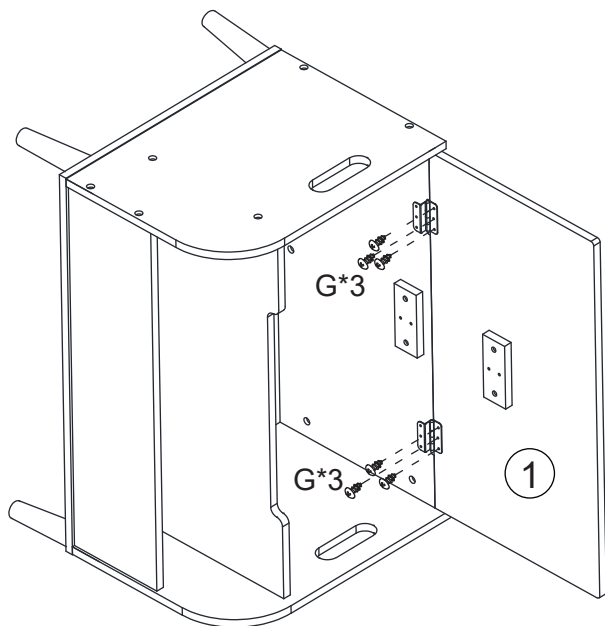
**11**

**EN:** Align panel 1 with the other side of hinges F, pass screws G through hinges F aligning with the holes on panel 1 and tighten them clockwise.

**DE:** Richten Sie Platte 1 an der anderen Seite der Scharniere F aus, führen Sie die Schrauben G durch die Scharniere F, richten Sie sie an den Löchern in Platte 1 aus und ziehen Sie sie im Uhrzeigersinn fest.

**FR:** Alignez le panneau 1 avec l'autre côté des charnières F, passez les vis G à travers les charnières F en les alignant avec les trous du panneau 1 et serrez-les dans le sens des aiguilles d'une montre.

**ES:** Alinee el panel 1 con el otro lado de las bisagras F, pase los tornillos G a través de las bisagras F alineándolos con los orificios del panel 1 y apriételes en el sentido de las agujas del reloj.

**12**

**IT:** Allineare il pannello 1 con l'altro lato delle cerniere F, inserire le viti G attraverso le cerniere F allineandole con i fori sul pannello 1 e serrarle in senso orario.

**PL:** Wyrównaj panel 1 z drugą stroną zawiasów F, przeciągnij śruby G przez zawiasy F, wyrównując je z otworami na panelu 1 i dokręć je zgodnie z ruchem wskazówek zegara.

**NL:** Lijn paneel 1 uit met de andere kant van de scharnieren F, steek de schroeven G door de scharnieren F die op één lijn liggen met de gaten op paneel 1 en draai ze met de klok mee vast.

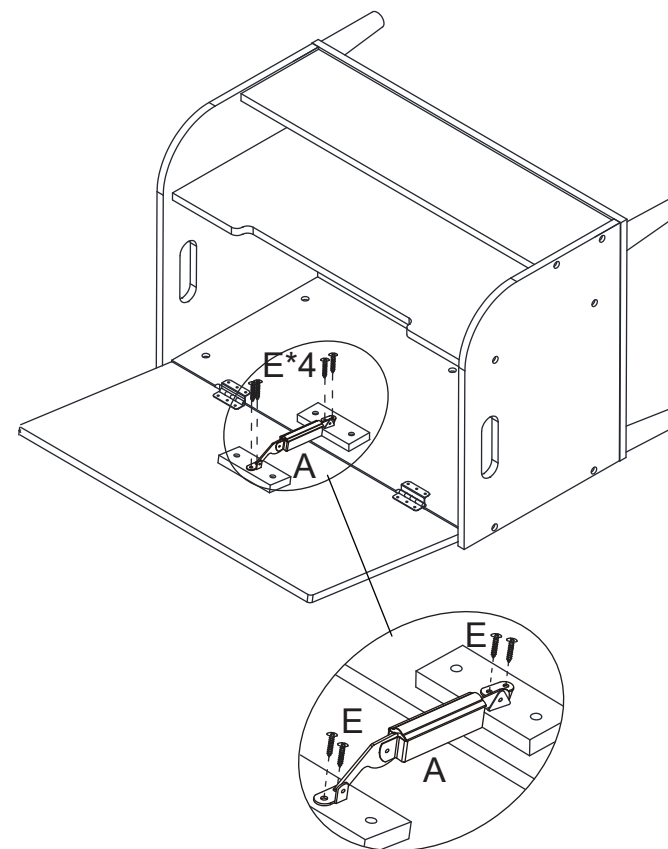

**EN:** Place support rod A over the corresponding holes in panels 1 and 4, pass screws E through support rod A, insert them into the holes of panels 1 and 4 and tighten them clockwise.

**DE:** Setzen Sie die Stützstange A über die entsprechenden Löcher in den Platten 1 und 4, führen Sie die Schrauben E durch die Stützstange A, stecken Sie sie in die Löcher der Platten 1 und 4 und ziehen Sie sie im Uhrzeigersinn fest.

**FR:** Placez la tige de support A sur les trous correspondants des panneaux 1 et 4, passez les vis E à travers la tige de support A, insérez-les dans les trous des panneaux 1 et 4 et serrez-les dans le sens des aiguilles d'une montre.

**ES:** Coloque la varilla de soporte A sobre los orificios correspondientes en los paneles 1 y 4, pase los tornillos E a través de la varilla de soporte A, insértelos en los orificios de los paneles 1 y 4 y apriételes en el sentido de las agujas del reloj.

**IT:** Posizionare l'asta di supporto A sui fori corrispondenti nei pannelli 1 e 4, inserire le viti E attraverso l'asta di supporto A, inserirle nei fori dei pannelli 1 e 4 e serrarle in senso orario.

**PL:** Umieść pręt podporowy A nad odpowiednimi otworami w panelach 1 i 4, przeciągnij śruby E przez pręt podporowy A, włóż je do otworów w panelach 1 i 4 i dokręć je zgodnie z ruchem wskazówek zegara.

**NL:** Plaats steunstang A over de overeenkomstige gaten in de panelen 1 en 4, steek de schroeven E door de steunstang A, steek ze in de gaten van de panelen 1 en 4 en draai ze met de klok mee vast.