

USA office: Fontana **ITA** office: Milano **AUS** office: Truganina **POL** office: Gdańsk
DEU office: FDS GmbH, Neuer Höltigbaum 30, 22143 Hamburg, Deutschland
GBR office: FDS Corporation Limited, Unit 4, Blackacre Road, Great Blakenham,
Ipswich, IP6 0FL, United Kingdom **FRA** office: Saint Vigor d'Ymonville

Children's Bookshelf
Kinderbücherregal
Bibliothèque pour Enfants
Estantería Infantil
Libreria per Bambini
Regał dla dzieci
Kinderboekenplank

TP10398

THIS INSTRUCTION BOOKLET CONTAINS **IMPORTANT** SAFETY INFORMATION.
PLEASE READ AND KEEP FOR FUTURE REFERENCE.



Before You Start

Please read all instructions carefully and keep it for future reference.

GENERAL SECURITY WARNING

Caution: Children should use this product under the parental supervision.

Danger: Keep all small parts and packaging materials for this product away from babies and children, otherwise they may pose a choking hazard.

Danger: Lack of attachment may cause a risk of tipping.



WARNING: CHOKING HAZARD

-Small parts.
Not for children under 3 years.

WARNING FOR ASSEMBLY

- ⚠ Assembled only by adults
- ⚠ Remove all packaging, separate and count all parts and hardware.
- ⚠ Read through each step carefully and follow the proper order.
- ⚠ We recommend that, where possible, all items are assembled near the area in which they will be placed in use, to avoid moving the product unnecessarily once assembled.
- ⚠ Ensure a secure surface during installation, and always place the product on a flat, steady and stable surface.



Bevor Sie beginnen

Bitte sorgfältig lesen und zum späteren Nachschlagen aufbewahren.

ALLGEMEINE SICHERHEITSWARNUNG

Vorsicht: Kinder sollten diesen Artikel unter elterlicher Aufsicht benutzen.

Gefahr: Halten Sie alle Kleinteile und Verpackungsmaterialien, die verschluckt werden können, von Babys und Kindern fern.

Gefahr: Unsachgemäße Montage kann zu Kippgefahr führen.



ACHTUNG: ERSTICKUNGSGEFAHR

-Kleine Teile.
Nicht für Kinder unter 3 Jahren.

ACHTUNG BEI MONTAGE

- ⚠ Montage nur durch Erwachsene
- ⚠ Entfernen Sie alle Verpackungen, Überprüfen Sie, ob alle Teile und Zubehörteile vorhanden sind.
- ⚠ Lesen Sie jeden Montageschritt sorgfältig durch und folgen Sie den Anleitungen.
- ⚠ Wir empfehlen, alle Teile möglichst in der Nähe des Aufstellungsortes zu montieren, um unnötige Bewegungen nach der Montage zu vermeiden.
- ⚠ Achten Sie bei der Montage auf einen sicheren Untergrund und stellen Sie den Artikel immer auf eine ebene, feste und stabile Fläche.



Avant de Commencer

Veuillez lire attentivement toutes les instructions et les conserver pour la référence ultérieure.

AVERTISSEMENT DE SÉCURITÉ GÉNÉRALE

Attention : Les enfants doivent utiliser ce produit sous la surveillance de leurs parents.

Danger : Gardez toutes les petites pièces et les matériaux d'emballage de ce produit hors de la portée des bébés et des enfants pour éviter un risque d'étouffement.

Danger : Le manque de la fixation pourrait entraîner un risque de basculement.



AVERTISSEMENT : RISQUE D'ÉTOUFFEMENT

- Les petites pièces.
Ne convient pas aux enfants de moins de 3 ans.

AVERTISSEMENT POUR L'ASSEMBLAGE

- ⚠ Construction seulement par des adultes
- ⚠ Retirez tous les emballages, séparez et comptez toutes les pièces et le matériel.
- ⚠ Lisez attentivement chaque étape et suivez l'ordre correct.
- ⚠ Nous recommandons que, dans la mesure du possible, tous les articles soient assemblés à proximité de la zone dans laquelle ils seront utilisés, afin d'éviter de déplacer inutilement le produit une fois assemblé.
- ⚠ Assurez-vous que la surface soit solide pendant la construction et placez toujours le produit sur une surface plane et stable.



Antes de Empezar

Lea atentamente todas las instrucciones y consérvelas para futuras consultas.

ADVERTENCIA DE SEGURIDAD GENERAL

Atención: Los niños deben utilizar este producto bajo la supervisión de sus padres.

Peligro: Mantenga todas las piezas pequeñas y los materiales de empaque de este producto fuera del alcance de los bebés y los niños, ya que de lo contrario pueden suponer un peligro de asfixia.

Peligro: La falta de fijación puede provocar un riesgo de vuelco.



ADVERTENCIA: PELIGRO DE ASFIXIA

- Piezas pequeñas.
No es adecuado para niños menores de 3 años.

ADVERTENCIA PARA EL MONTAJE

- ⚠ El producto solo puede ser ensamblado por adultos.
- ⚠ Retire todo el embalaje, separe y cuente todas las piezas y los accesorios.
- ⚠ Lea detenidamente cada paso y siga el orden correcto.
- ⚠ Recomendamos que, siempre que sea posible, todos los elementos se monten cerca de la zona en la que se van a utilizar, para evitar mover el producto innecesariamente una vez montado.
- ⚠ Asegure una superficie segura durante el montaje, y coloque el producto siempre sobre una superficie plana, firme y estable.



Prima di Iniziare

Si prega di leggere attentamente tutte le istruzioni e conservarle per riferimento futuro.

AVVERTENZA DI SICUREZZA GENERALE

Attenzione: I bambini devono usare questo prodotto sotto la supervisione dei genitori.

Pericolo: Tenere tutte le piccole parti e i materiali di imballaggio di questo prodotto lontano da neonati e bambini, altrimenti potrebbero rappresentare un rischio di soffocamento.

Pericolo: La mancanza di accessorio può causare un rischio di ribaltamento.



AVVERTENZA: RISCHIO DI SOFFOCAMENTO

- Piccole parti.
Non per i bambini sotto i 3 anni.

AVVERTENZA PER IL MONTAGGIO

- ⚠ Questo prodotto è montato dagli adulti.
- ⚠ Rimuovere tutti gli imballaggi, separare e contare tutte le parti e tutti gli accessori.
- ⚠ Leggere attentamente ogni passo e seguire l'ordine corretto.
- ⚠ Si consiglia, ove possibile, di montare tutti gli articoli vicino alla zona in cui verranno posti in uso, per evitare di spostare inutilmente il prodotto una volta assemblato.
- ⚠ Garantire una superficie sicura durante il montaggio e posizionare il prodotto sempre su una superficie piana, stabile.



Zanim Zaczniesz

Przeczytaj uważnie wszystkie instrukcje i zachowaj je na przyszłość.

OGÓLNE OSTRZEŻENIA DOTYCZĄCE BEZPIECZEŃSTWA

Uwaga: Dzieci mogą używać tego produktu jedynie pod nadzorem dorosłych.

Niebezpieczeństwo: Trzymaj wszystkie małe części i materiały opakowaniowe dla tego produktu z dala od niemowląt i dzieci, w przeciwnym razie mogą stwarzać ryzyko zadławienia.

Niebezpieczeństwo: Brak mocowania może spowodować ryzyko przewrócenia.



OSTRZEŻENIE: RYZIKO ZADŁAWIENIA

- Produkt zawiera małe elementy.
Nieodpowiednie dla dzieci poniżej 3 roku życia.

OSTRZEŻENIA DOTYCZĄCE MONTAŻU

- ⚠ Montażem powinny zająć się wyłącznie osoby dorosłe
- ⚠ Usuń opakowanie i upewnij się, że zestaw zawiera wszystkie części i elementy montażowe.
- ⚠ Przeczytaj uważnie każdy krok i postępuj we właściwej kolejności.
- ⚠ Zalecamy, aby w miarę możliwości wszystkie elementy były montowane w pobliżu miejsca, w którym będą używane, aby uniknąć niepotrzebnego przenoszenia produktu po złożeniu.
- ⚠ Zapewnij bezpieczną powierzchnię podczas montażu i zawsze umieszczaj produkt na płaskiej i stabilnej powierzchni.



Voordat U Begint

Lees alstublieft alle instructies zorgvuldig door en bewaar deze voor toekomstig gebruik.

ALGEMENE VEILIGHEIDSWAARSCHUWING

Let op: Kinderen dienen dit product onder ouderlijk toezicht te gebruiken.
Gevaar: Houd alle kleine onderdelen en verpakkingsmaterialen van dit product buiten bereik van baby's en kinderen, anders kunnen ze een verstikkingsgevaar opleveren.
Gevaar: Gebrek aan bevestiging kan een risico op kantelen veroorzaken.



WAARSCHUWING:

VERSTIKKINGSGEVAAR

-Kleine onderdelen.
 Niet voor kinderen onder de 3 jaar.

WAARSCHUWING VOOR MONTAGE

- ⚠ Alleen monteren door volwassenen.
- ⚠ Verwijder alle verpakkingen, scheid en tel alle onderdelen en het beslag.
- ⚠ Lees elke stap zorgvuldig door en volg de juiste volgorde.
- ⚠ We raden aan om, waar mogelijk, alle onderdelen in de buurt van de plek waar ze gebruikt zullen worden te monteren, om onnodige verplaatsing van het product eenmaal gemonteerd te voorkomen.
- ⚠ Zorg voor een veilig oppervlak tijdens de installatie en plaats het product altijd op een vlakke, stabiele en stevige ondergrond.

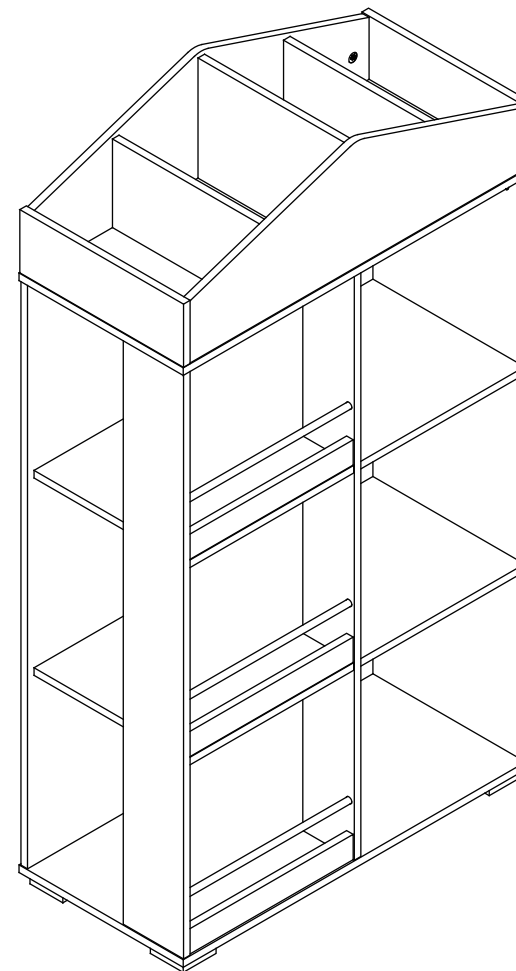

! WARNING!!

Assembled only by adults.

EN

! ACHTUNG!!

Nur von Erwachsenen zusammengebaut.

DE

! AVERTISSEMENT !!

Assemblage uniquement par des adultes.

FR

! ¡¡ADVERTENCIA!!

El montaje solo debe ser realizado por adultos.

ES

! AVVERTENZA!

Montaggio riservato a persone adulte.

IT

! OSTRZEŻENIE!!

Montaż może być wykonywany wyłącznie przez osoby dorosłe.

PL

! WAARSCHUWING!!

Alleen door volwassenen te monteren.

NL

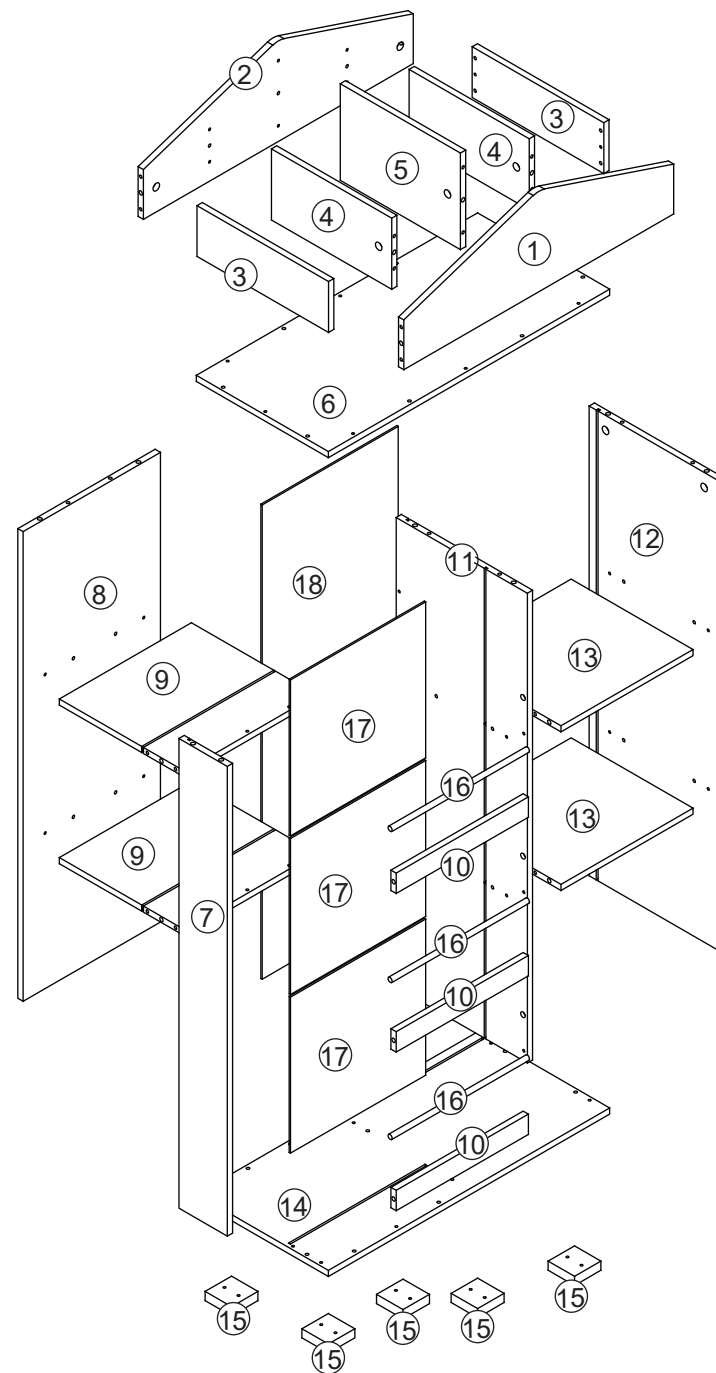

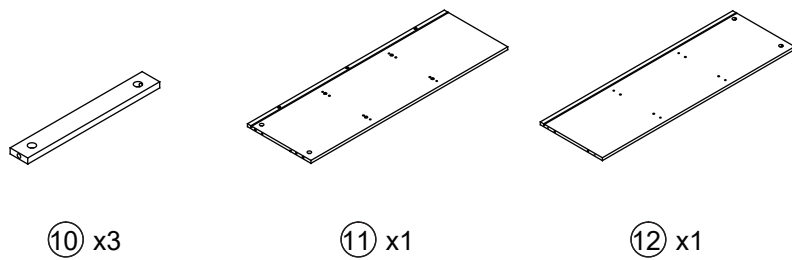
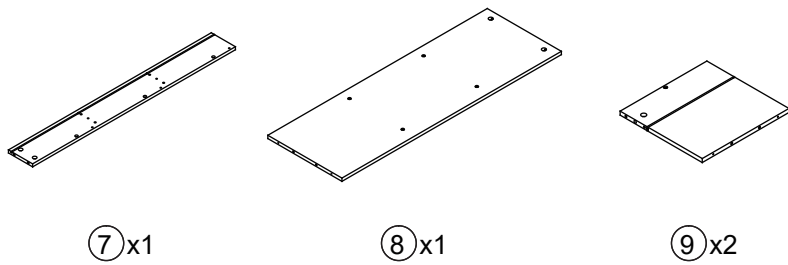
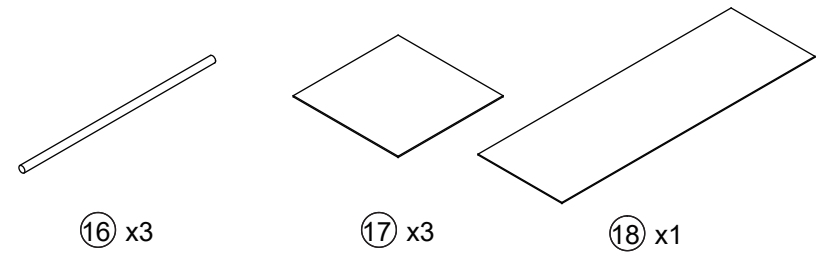
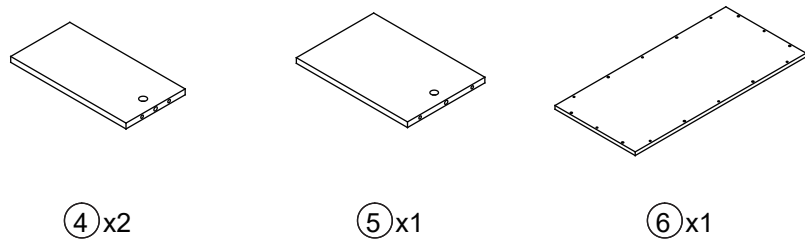
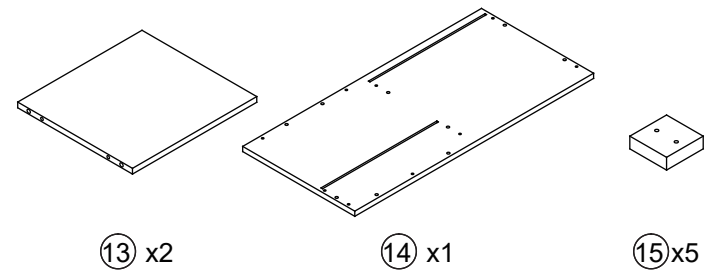
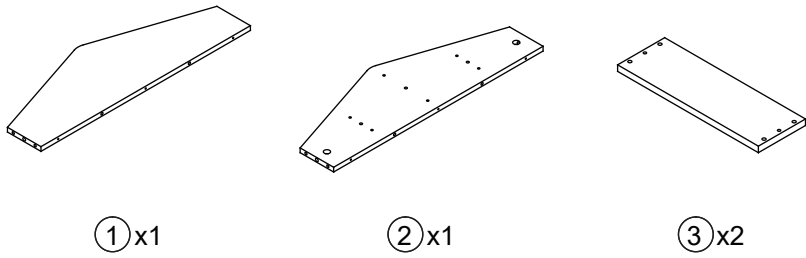

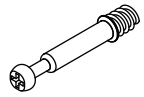

Ø6x35mm

A x31+2



Ø15x9mm

B x31+2

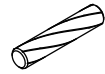

Ø6x30mm

C x66+2



Ø4x35mm

D x38+2



E x8



Ø3x14mm

F x8



G x2



Ø4x12mm

H x2

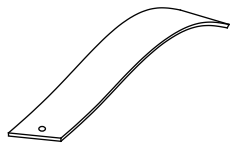

I x2



Ø4x25mm

J x10+1



K x13+2

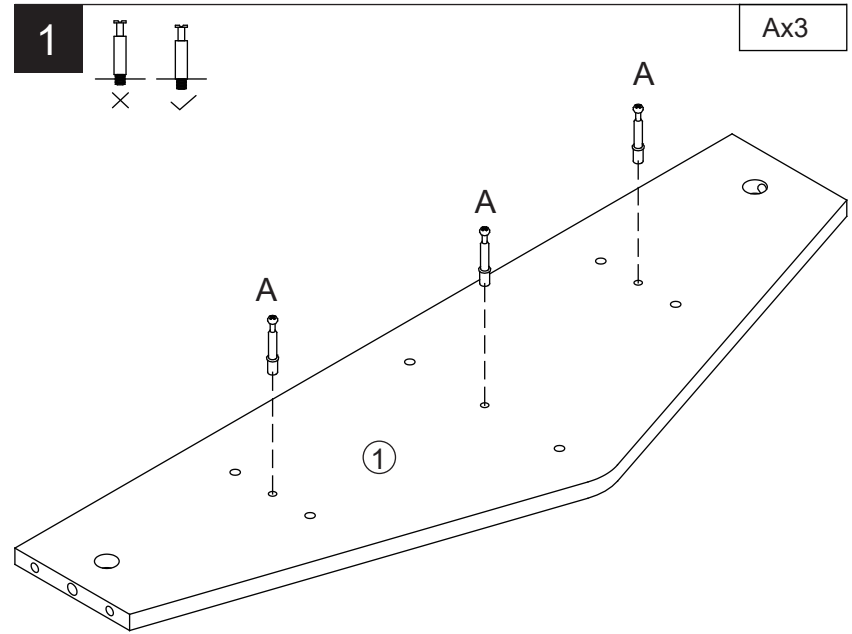

EN: 1. Attach A to board 1.

DE: 1. Befestigen Sie A an Platine 1.

FR: 1. Attachez A à la planche 1.

ES: 1. Fije A a la placa 1.

IT: 1. Collegare A al pannello 1.

PL: 1. Przymocuj A do płyty 1.

NL: 1. Bevestig A aan bord 1.

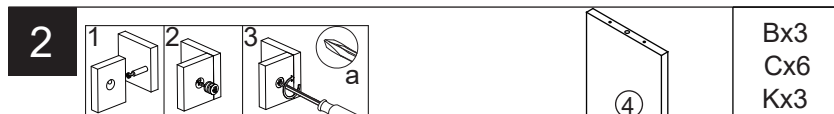

a: Philips head screwdriver
/Kreuzschlitzschraubendreher
/Vis à tête Philip
/Destornillador de cabeza Phillips
/Cacciavite a croce
/Śrubokręt krzyżakowy
/Kruiskopschroevendraaier

b: Cam Lock Fastening System
/Nockenverschluss-Befestigungssystem
/Système de Fixation à Serrure à Came
/Sistema de Fijación del Bloqueo de Leva
/Sistema di Fissaggio a Camma
/System mocowania z zamkiem mimośrodowym
/Cam Lock-bevestigingssysteem

EN: 2. Use B and C to assemble board 4 and board 5 onto board 1.

DE: 2. Verwenden Sie B und C, um Platine 4 und Platine 5 auf Platine 1 zu montieren.

FR: 2. Utilisez B et C pour assembler la planche 4 et la planche 5 sur la planche 1.

ES: 2. Utilice B y C para montar la placa 4 y la placa 5 en la placa 1.

IT: 2. Utilizzare B e C per assemblare il pannello 4 e il pannello 5 sul pannello 1.

PL: 2. Użyj B i C, aby zamontować płytę 4 i płytę 5 na płycie 1.

NL: 2. Gebruik B en C om bord 4 en bord 5 op bord 1 te monteren.



EN: 3. Use D and C to assemble board 2 onto the component completed in step 2.

DE: 3. Verwenden Sie D und C, um Platine 2 auf die in Schritt 2 fertiggestellte Komponente zu montieren.

FR: 3. Utilisez D et C pour assembler la planche 2 sur le composant terminé à l'étape 2.

ES: 3. Utilice D y C para montar la placa 2 en el conjunto completado en el paso 2.

IT: 3. Utilizzare D e C per assemblare il pannello 2 sul componente completato nel passo 2.

PL: 3. Użyj D i C, aby zamontować płytę 2 na zestawie skompletowanym w kroku 2.

NL: 3. Gebruik D en C om bord 2 op het in stap 2 voltooide onderdeel te monteren.

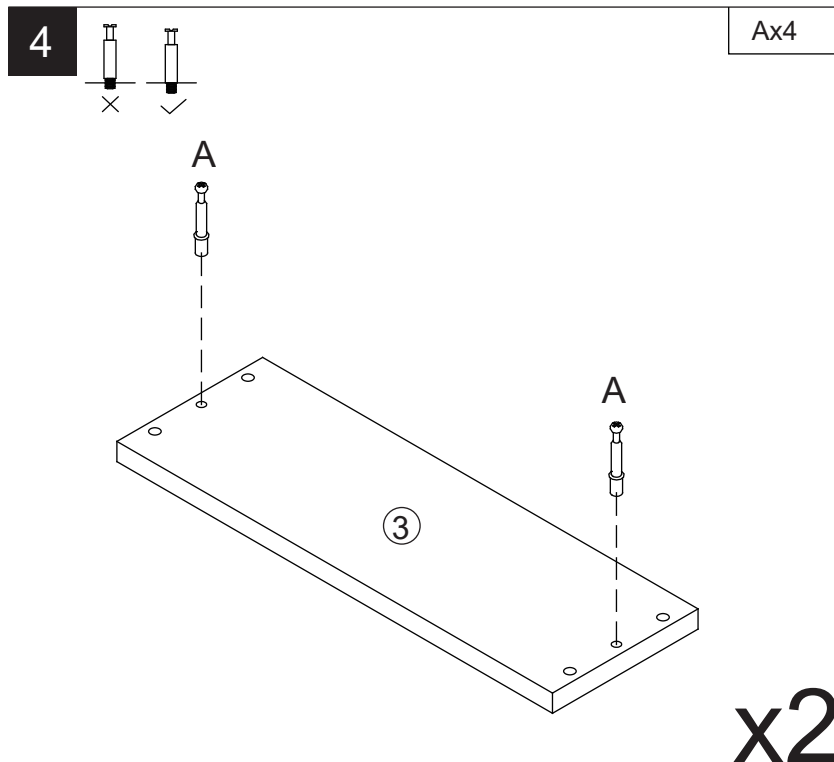

EN: 4. Attach A to board 3.

DE: 4. Befestigen Sie A an Platine 3.

FR: 4. Fixez A à la planche 3.

ES: 4. Fije A a la placa 3.

IT: 4. Collegare A al pannello 3.

PL: 4. Przymocuj A do płyty 3.

NL: 4. Bevestig A aan bord 3.

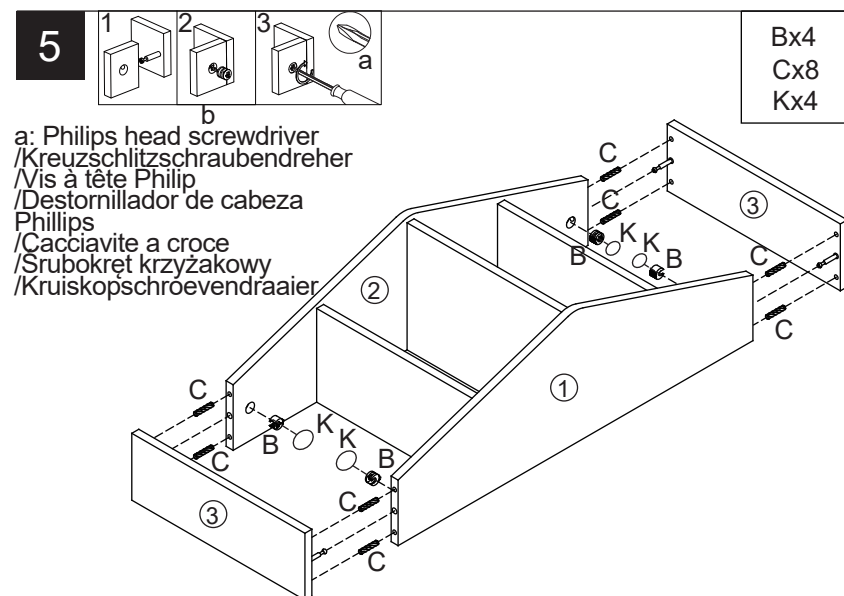

a: Philips head screwdriver
/Kreuzschlitzschraubendreher
/Vis à tête Philip
/Destornillador de cabeza
Phillips
/Cacciavite a croce
/Srubokręt krzyżakowy
/Kruiskopschroevendraaier

b: Cam Lock Fastening System /Nockenverschluss-Befestigungssystem /Système de Fixation à Serrure à Came /Sistema de Fijación del Bloqueo de Leva /Sistema di Fissaggio a Camma /System mocowania z zamkiem mimośrodowym /Cam Lock-bevestigingssysteem

EN: 5. Use B and C to assemble board 3 and component completed in step 4 together.

DE: 5. Verwenden Sie B und C, um Platine 3 und die in Schritt 4 fertiggestellte Komponente zusammenzubauen.

FR: 5. Utilisez B et C pour assembler la planche 3 et le composant terminé à l'étape 4 ensemble.

ES: 5. Utilice B y C para montar la placa 3 y el conjunto completado en el paso 4 juntos.

IT: 5. Utilizzare B e C per assemblare insieme il pannello 3 e il componente completato nel passo 4.

PL: 5. Użyj B i C, aby zmontować płytę 3 i zestaw skompletowany w kroku 4.

NL: 5. Gebruik B en C om bord 3 en het in stap 4 voltooide onderdeel aan elkaar te monteren.

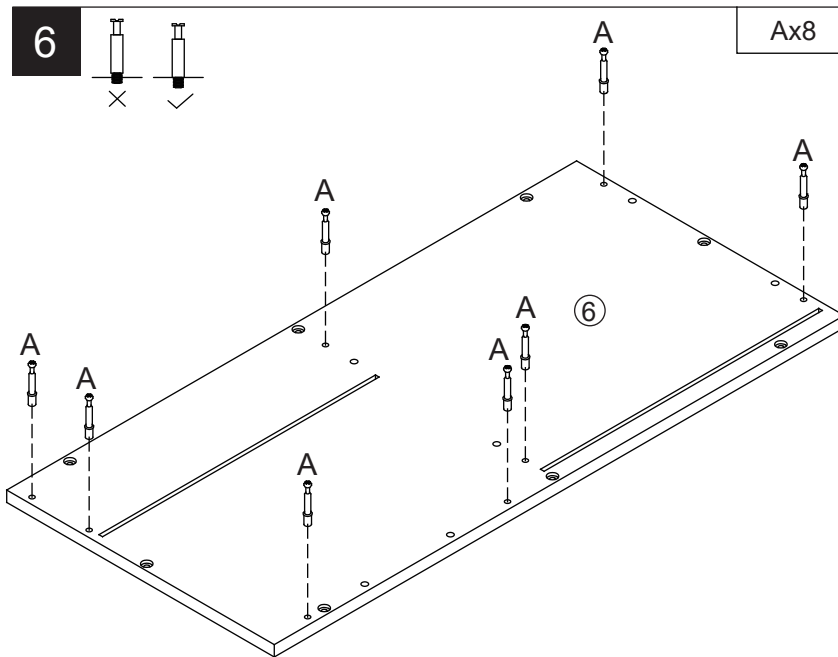

EN: 6. Attach A to board 6.

DE: 6. Befestigen Sie A an Platine 6.

FR: 6. Fixez A à la planche 6.

ES: 6. Fije A a la placa 6.

IT: 6. Fissare A al pannello 6.

PL: 6. Przymocuj A do płyty 6.

NL: 6. Bevestig A aan bord 6.

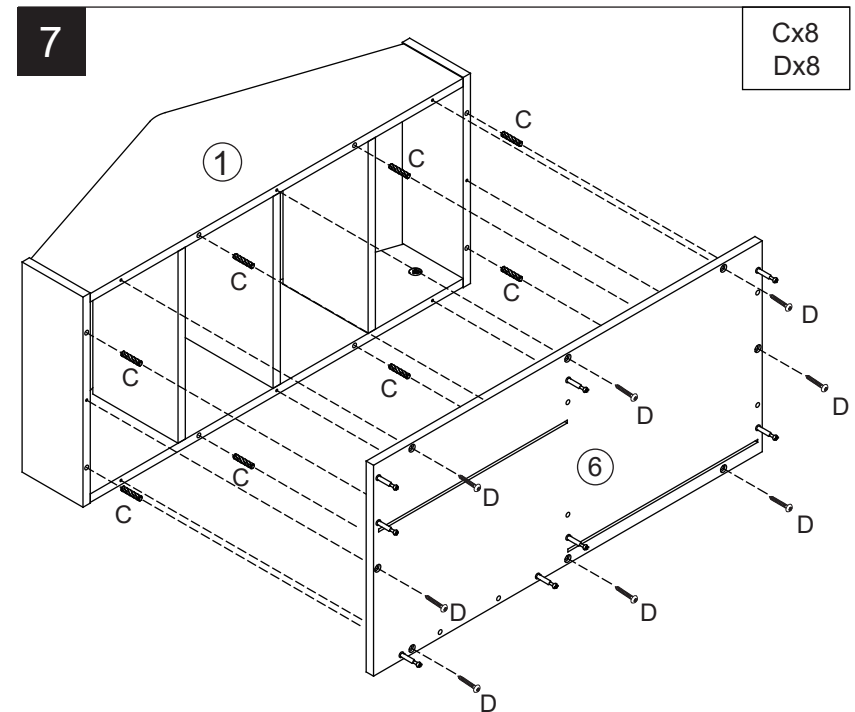

EN: 7. Use D and C respectively to assemble board 6 and component completed in step 5 together.

DE: 7. Verwenden Sie D und C, um Platine 6 und die in Schritt 5 fertiggestellte Komponente zusammenzubauen.

FR: 7. Utilisez respectivement D et C pour assembler la planche 6 et le composant terminé à l'étape 5 ensemble.

ES: 7. Utilice D y C respectivamente para montar la placa 6 y el conjunto completado en el paso 5.

IT: 7. Utilizzare D e C per assemblare insieme il pannello 6 e il componente completato nel passo 5.

PL: 7. Użyj D i C, aby zamontować odpowiednio płytę 6 i zestaw skompletowany w kroku 5.

NL: 7. Gebruik respectievelijk D en C om bord 6 en het in stap 5 voltooide onderdeel in elkaar te zetten.

8

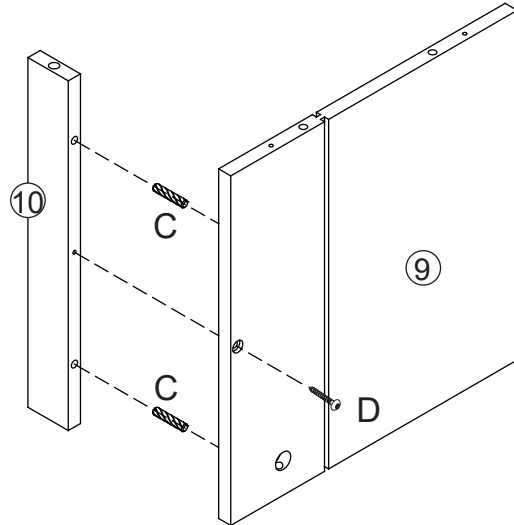
Dx2
Cx4

x2

EN: 8. Assemble the board 9 and the board 10 together using D and C.

DE: 8. Bauen Sie Platine 9 und Platine 10 mit D und C zusammen.

FR: 8. Assemblez la planche 9 et la planche 10 ensemble à l'aide de D et C.

ES: 8. Monte la placa 9 y la placa 10 utilizando D y C.

IT: 8. Assemblare il pannello 9 e il pannello 10 utilizzando D e C.

PL: 8. Zmontuj płytę 9 i płytę 10 za pomocą D i C.

NL: 8. Zet bord 9 en bord 10 in elkaar met behulp van D en C.

9

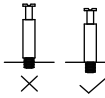

Ax5

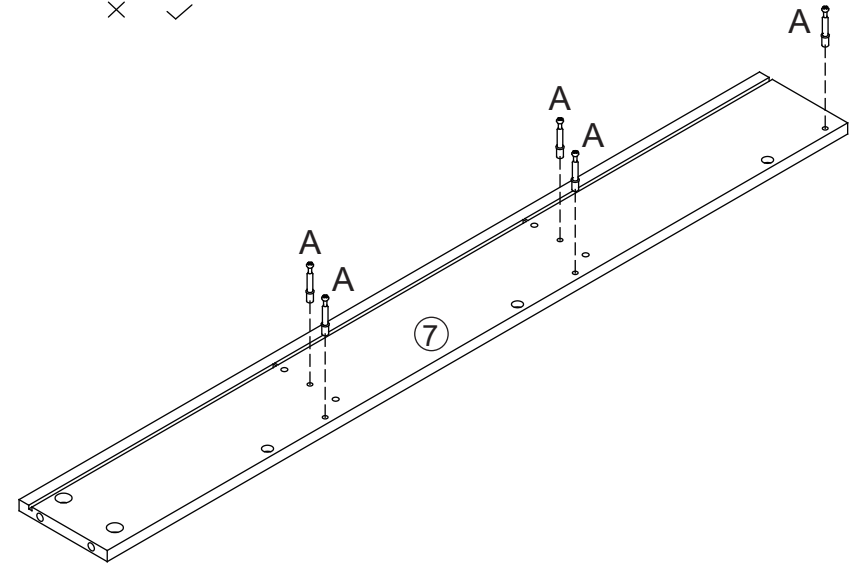

EN: 9. Attach A to board 7.

DE: 9. Befestigen Sie A an Platine 7.

FR: 9. Fixez A à la planche 7.

ES: 9. Fije A a la placa 7.

IT: 9. Collegare A al pannello 7.

PL: 9. Przymocuj A do płyty 7.

NL: 9. Bevestig A aan bord 7.

10

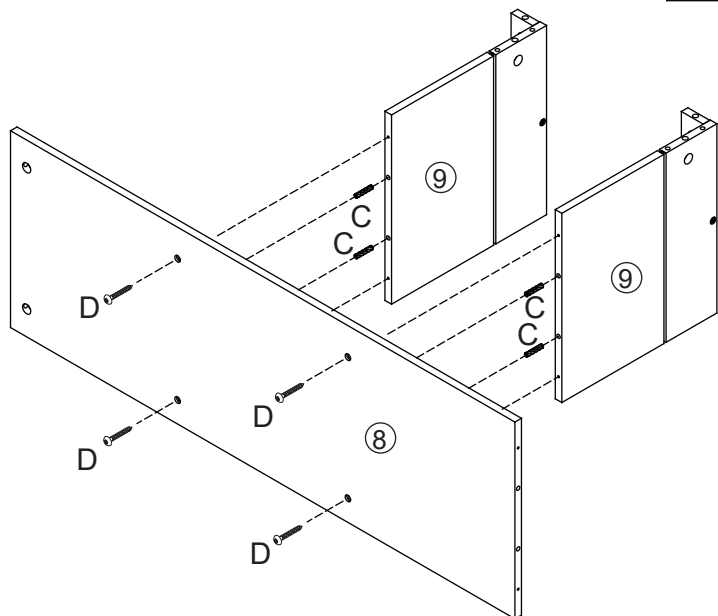
Dx4
Cx4

- EN:** 10. Use D and C respectively to assemble board 8 and component completed in step 8 together.
- DE:** 10. Verwenden Sie D und C, um Platine 8 und die in Schritt 8 fertiggestellte Komponente zusammenzubauen.
- FR:** 10. Utilisez respectivement D et C pour assembler la planche 8 et le composant terminé à l'étape 8.
- ES:** 10. Utilice D y C respectivamente para montar la placa 8 y el conjunto completado en el paso 8.
- IT:** 10. Utilizzare D e C rispettivamente per assemblare il pannello 8 e il componente completato nel passo 8.
- PL:** 10. Użyj D i C, aby zamontować odpowiednio płytę 8 i zestaw skompletowany w kroku 8.
- NL:** 10. Gebruik respectievelijk D en C om bord 8 en het in stap 8 voltooide onderdeel in elkaar te zetten.

11

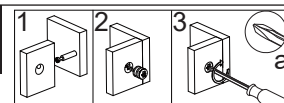
Bx5
Cx4

b

a: Philips head screwdriver
/Kreuzschlitzschraubendreher
/Vis à tête Philip
/Destornillador de cabeza Phillips
/Cacciavite a croce
/Śrubokręt krzyżakowy
/Kruiskopschroevendraaier

b: Cam Lock Fastening System /Nockenschluss-Befestigungssystem
/Système de Fixation à Serrure à Came /Sistema de Fijación del Bloqueo de Leva /Sistema di Fissaggio a Camma /System mocowania z zamkiem mimośrodowym /Cam Lock-bevestigingssysteem

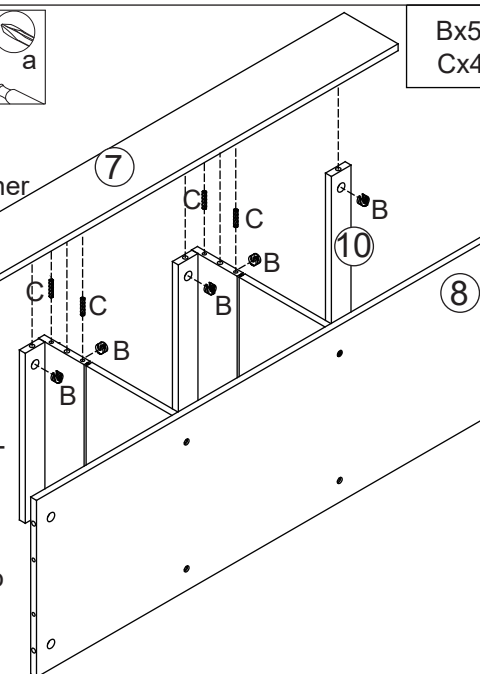

- EN:** 11. Use B and C to assemble board 7, board 10, and component completed in step 10 together.
- DE:** 11. Verwenden Sie B und C, um Platine 7, Platine 10 und die in Schritt 10 fertiggestellte Komponente zusammenzubauen.
- FR:** 11. Utilisez B et C pour assembler ensemble la planche 7, la planche 10 et le composant terminé à l'étape 10.
- ES:** 11. Utilice B y C para ensamblar la placa 7, la placa 10 y el conjunto completado en el paso 10.
- IT:** 11. Utilizzare B e C per assemblare insieme il pannello 7, il pannello 10 e il componente completato nel passo 10.
- PL:** 11. Użyj B i C, aby zamontować płytę 7, płytę 10 i zestaw skompletowany w kroku 10.
- NL:** 11. Gebruik B en C om bord 7, bord 10 en het in stap 10 voltooide onderdeel in elkaar te zetten.

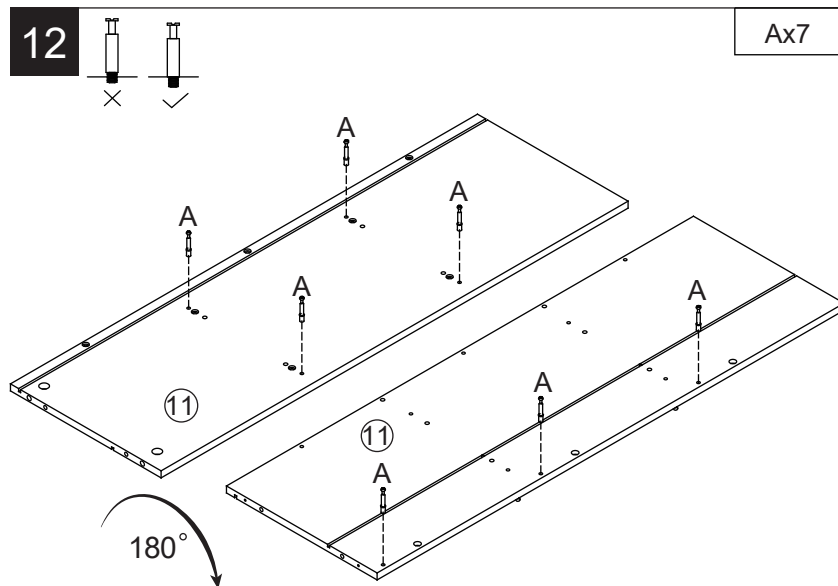

EN: 12. Attach A to board 11.

DE: 12. Befestigen Sie A an Platine 11.

FR: 12. Attachez A à la planche 11.

ES: 12. Fije A a la placa 11.

IT: 12. Collegare A al pannello 11.

PL: 12. Przymocuj A do płyty 11.

NL: 12. Bevestig A aan bord 11.

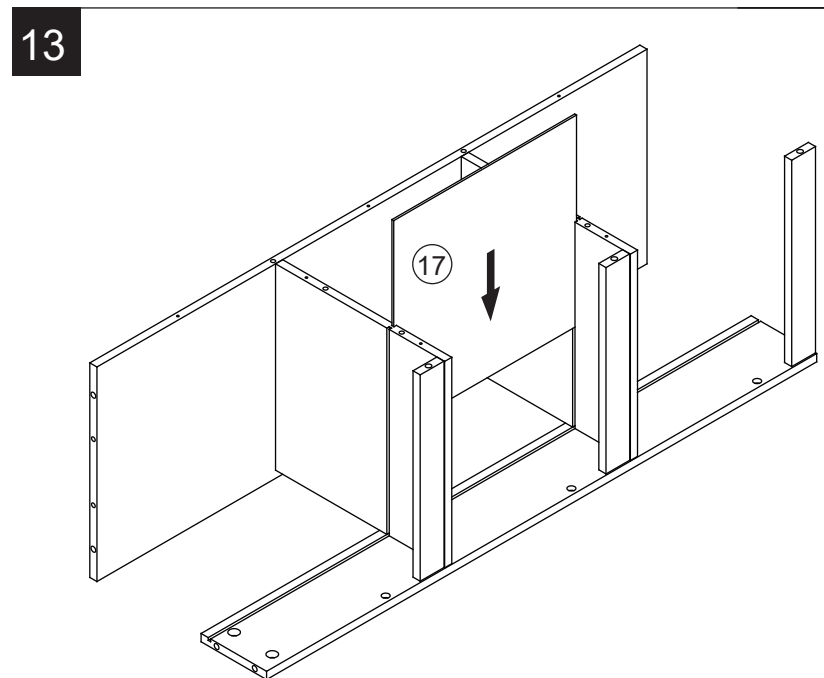

EN: 13. Insert board 17 into the slot.

DE: 13. Setzen Sie Platine 17 in den Steckplatz ein.

FR: 13. Insérez la planche 17 dans la fente.

ES: 13. Inserte la placa 17 en la ranura.

IT: 13. Inserire il pannello 17 nella fessura.

PL: 13. Włóż płytę 17 w szczelinę.

NL: 13. Steek bord 17 in de sleuf.

14

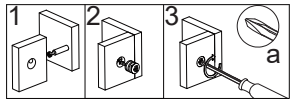

Bx3
Cx6
Dx7

a: Philips head screwdriver
/Kreuzschlitzschraubendreher /Vis à tête Philip
/Destornillador de cabeza Phillips/Cacciavite a croce
/Śrubokręt krzyżakowy /Kruiskopschroevendraaier

b: Cam Lock Fastening System
/Nockenverschluss-Befestigungssystem
/Système de Fixation à Serrure à Came
/Sistema de Fijación del Bloqueo de Leva
/Sistema di Fissaggio a Camma
/System mocowania z zamkiem mimośrodowym
/Cam Lock-bevestigingssystem

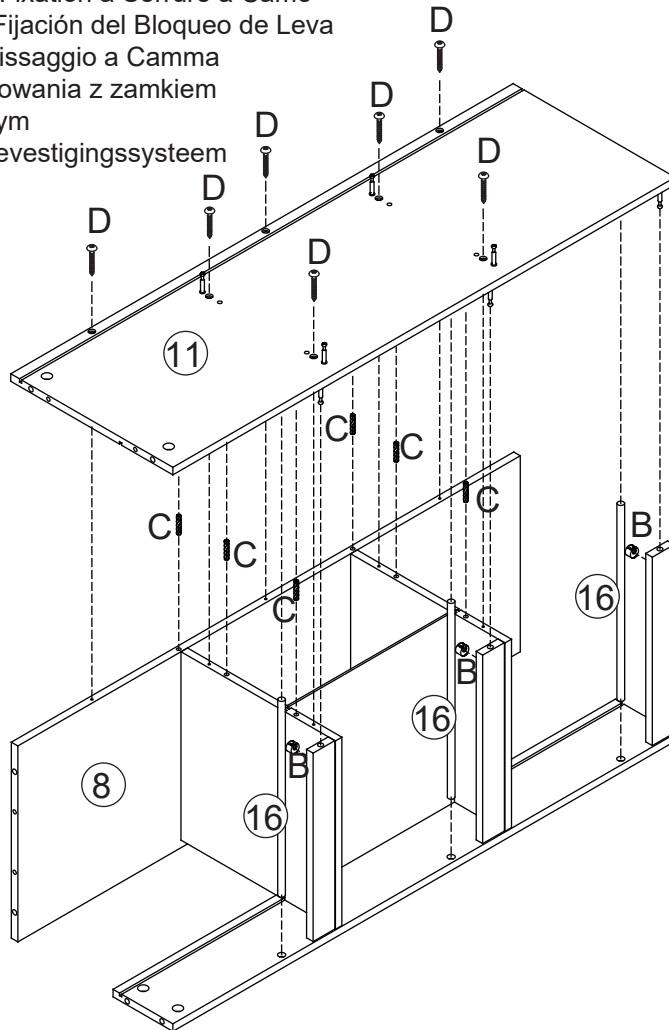

EN: 14. Use B,D and C to assemble board 11, rod 16, and component completed in step 13 together.

DE: 14. Verwenden Sie B,D und C, um Platine 11, Stange 16 und die in Schritt 13 fertiggestellte Komponente zusammenzubauen.

FR: 14. Utilisez B,D et C pour assembler ensemble la planche 11, la tige 16 et le composant terminé à l'étape 13.

ES: 14. Utilice B,D y C para ensamblar la placa 11, la varilla 16 y el conjunto completado en el paso 13.

IT: 14. Utilizzare B,D e C per assemblare insieme il pannello 11, l'asta 16 e il componente completato nel passo 13.

PL: 14. Użyj B,D i C, aby zamontować płytę 11, drążek 16 i zestaw skompletowany w kroku 13.

NL: 14. Gebruik B,D en C om bord 11, staaf 16 en het in stap 13 voltooide onderdeel in elkaar te zetten.



a: Philips head screwdriver
/Kreuzschlitzschraubendreher
/Vis à tête Philip
/Destornillador de cabeza
Phillips
/Cacciavite a croce
/Śrubokręt krzyżakowy
/Kruiskopschroevendraaier

b: Cam Lock Fastening
System
/Nockenverschluss-
Befestigungssystem
/Système de Fixation à
Serrure à Came
/Sistema de Fijación del
Bloqueo de Leva
/Sistema di Fissaggio a
Camma
/System mocowania z
zamkiem mimośrodowym
/Cam Lock-
bevestigingssysteem

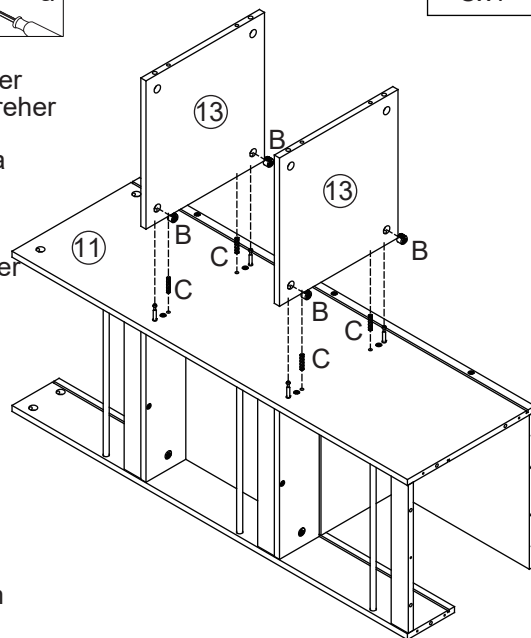

EN: 15. Use B and C to assemble board 13 and component completed in step 14 together.

DE: 15. Verwenden Sie B und C, um Platine 13 und die in Schritt 14 fertiggestellte Komponente zusammenzubauen.

FR: 15. Utilisez B et C pour assembler la planche 13 et le composant terminé à l'étape 14 ensemble.

ES: 15. Utilice B y C para ensamblar la placa 13 y el conjunto completado en el paso 14.

IT: 15. Utilizzare B e C per assemblare insieme il pannello 13 e il componente completato nel passo 14.

PL: 15. Użyj B i C, aby zmontować płytę 13 i zestaw skompletowany w kroku 14.

NL: 15. Gebruik B en C om bord 13 en het onderdeel dat in stap 14 is voltooid samen te voegen.



EN: 16. Attach A to board 12.

DE: 16. Befestigen Sie A an Platine 12.

FR: 16. Attachez A à la planche 12.

ES: 16. Fije A a la placa 12.

IT: 16. Collegare A al pannello 12.

PL: 16. Przymocuj A do płyty 12.

NL: 16. Bevestig A aan bord 12.

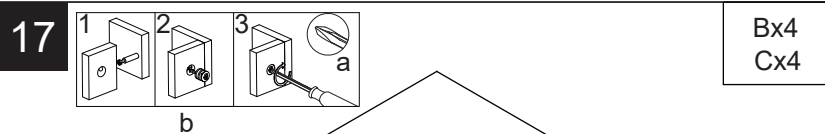

Bx4
Cx4

a: Philips head screwdriver
/Kreuzschlitzschraubendreher
/Vis à tête Philip
/Destornillador de cabeza
Phillips
/Cacciavite a croce
/Śrubokręt krzyżakowy
/Kruiskopschroevendraaier

b: Cam Lock Fastening
System
/Nockenverschluss-
Befestigungssystem
/Système de Fixation à
Serrure à Came
/Sistema de Fijación del
Bloqueo de Leva
/Sistema di Fissaggio a
Camma
/System mocowania z
zamkiem mimośrodowym
/Cam Lock-
bevestigingsysteem

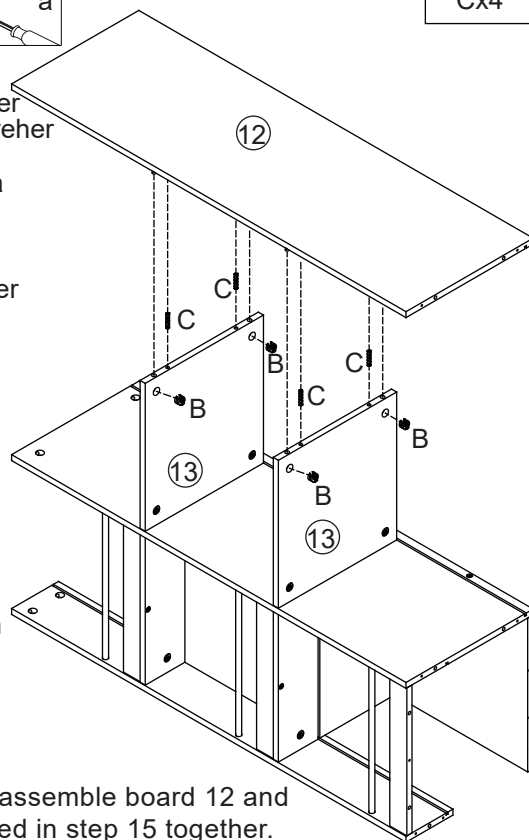

EN: 17. Use B and C to assemble board 12 and component completed in step 15 together.

DE: 17. Verwenden Sie B und C, um Platine 12 und die in Schritt 15 fertiggestellte Komponente zusammenzubauen.

FR: 17. Utilisez B et C pour assembler la planche 12 et le composant terminé à l'étape 15 ensemble.

ES: 17. Utilice B y C para ensamblar la placa 12 y el conjunto completado en el paso 15.

IT: 17. Utilizzare B e C per assemblare il pannello 12 e il componente completato nel passo 15.

PL: 17. Użyj B i C, aby zamontować płytę 12 i zestaw skompletowany w kroku 15.

NL: 17. Gebruik B en C om bord 12 en het in stap 15 voltooid onderdeel in elkaar te zetten.

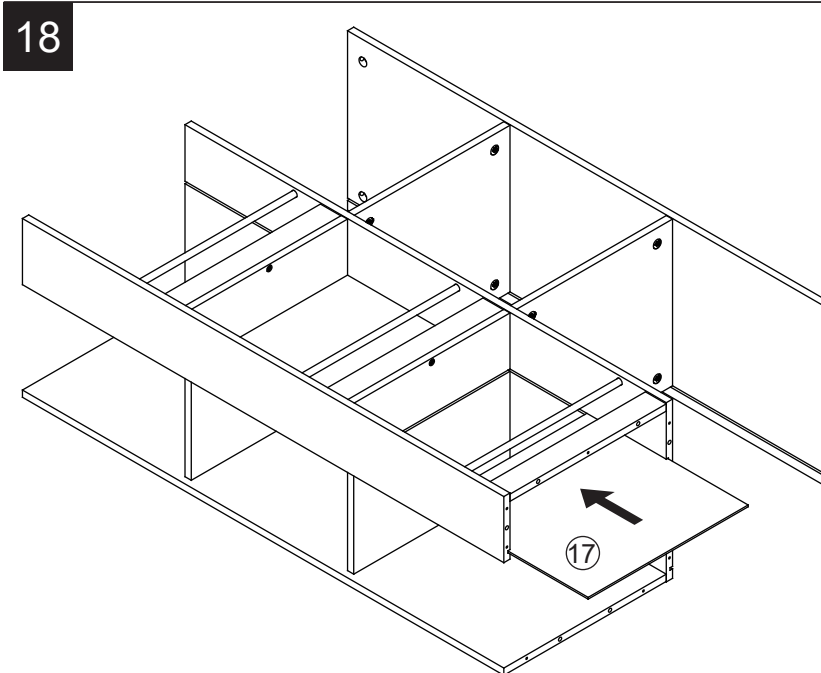

EN: 18. Insert board 17 into the slot.

DE: 18. Setzen Sie Platine 17 in den Steckplatz ein.

FR: 18. Insérez la planche 17 dans la fente.

ES: 18. Inserte la placa 17 en la ranura.

IT: 18. Inserire il pannello 17 nella fessura.

PL: 18. Włóż płytę 17 w szczelinę.

NL: 18. Steek bord 17 in de sleuf.

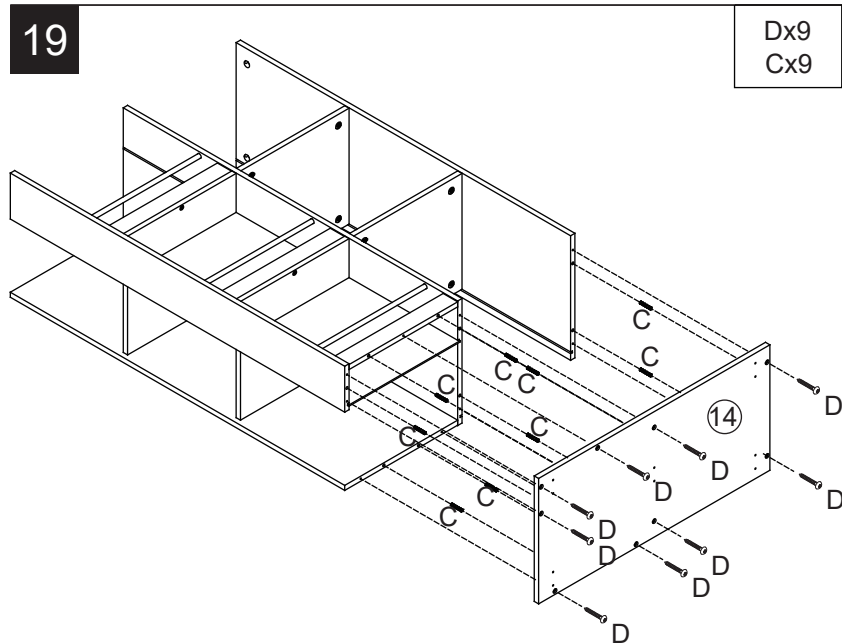

- EN:** 19. Use D and C to assemble board 14 and component completed in step 18 together.
- DE:** 19. Verwenden Sie D und C, um Platine 14 und die in Schritt 18 fertiggestellte Komponente zusammenzubauen.
- FR:** 19. Utilisez D et C pour assembler la planche 14 et le composant terminé à l'étape 18 ensemble.
- ES:** 19. Utilice D y C para montar la placa 14 y el conjunto completado en el paso 18.
- IT:** 19. Utilizzare D e C per assemblare il pannello 14 e il componente completato al punto 18.
- PL:** 19. Użyj D i C, aby zamontować płytę 14 i zestaw skompletowany w kroku 18.
- NL:** 19. Gebruik D en C om bord 14 en het in stap 18 voltooide onderdeel in elkaar te zetten.

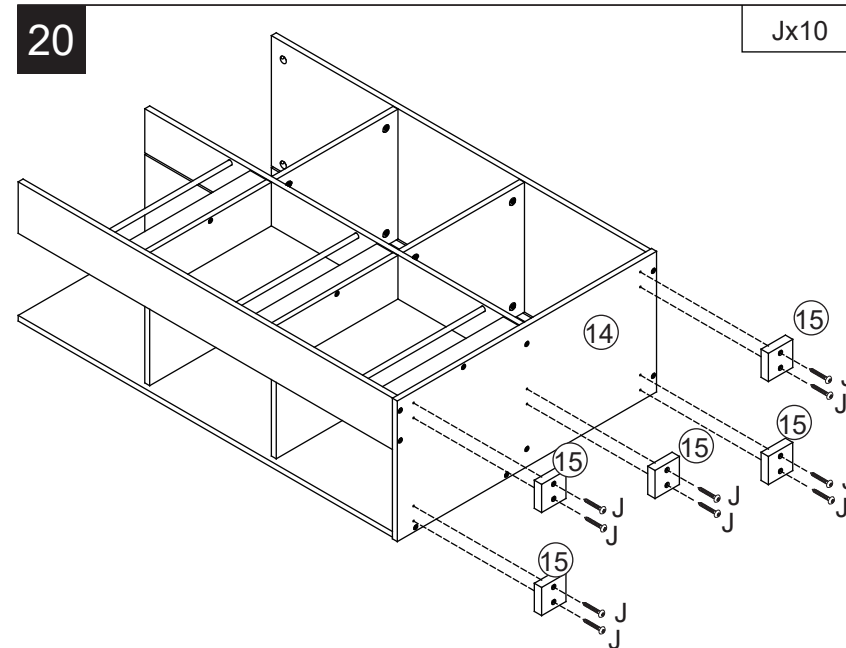

- EN:** 20. Use J to assemble board 15 and component completed in step 19 together.
- DE:** 20. Verwenden Sie J, um Platine 15 und die in Schritt 19 fertiggestellte Komponente zusammenzubauen.
- FR:** 20. Utilisez J pour assembler la planche 15 et le composant terminé à l'étape 19 ensemble.
- ES:** 20. Utilice J para montar la placa 15 y el conjunto completado en el paso 19.
- IT:** 20. Utilizzare J per assemblare il pannello 15 e il componente completato nel passo 19.
- PL:** 20. Użyj J, aby zamontować płytę 15 i zestaw skompletowany w kroku 19.
- NL:** 20. Gebruik J om bord 15 en het in stap 19 voltooide onderdeel in elkaar te zetten.

21

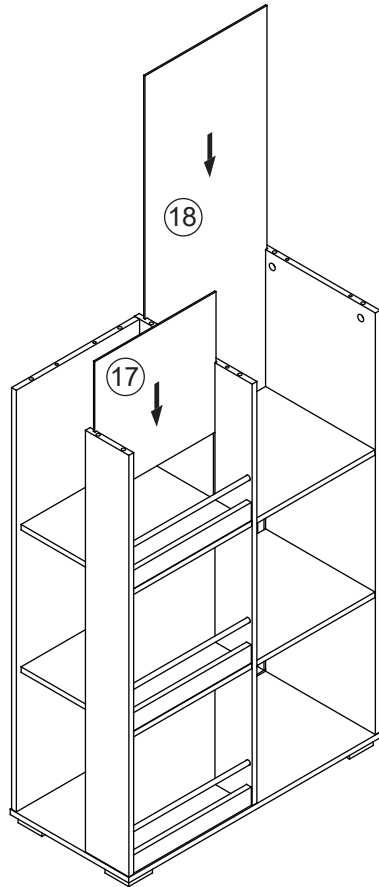

EN: 21. Insert board 17 and board 18 into the back panel slots.

DE: 21. Setzen Sie die Platten 17 und 18 in die Schlitzte der Rückwand ein.

FR: 21. Insérez les planches 17 et 18 dans les fentes du panneau arrière.

ES: 21. Inserte la placa 17 y la placa 18 en las ranuras del panel trasero.

IT: 21. Inserire il pannello 17 e il pannello 18 nelle fessure del pannello posteriore.

PL: 21. Włóż płytę 17 i płytę 18 w szczeliny tylnego panelu.

NL: 21. Plaats plaat 17 en plaat 18 in de sleuven van het achterpaneel.

22

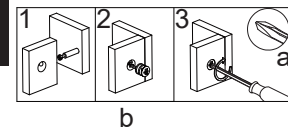

a: Philips head screwdriver
/Kreuzschlitzschraubendreher
/Vis à tête Philip
/Destornillador de cabeza Phillips
/Cacciavite a croce
/Śrubokręt krzyżakowy
/Kruiskopschroevendraaier

b: Cam Lock Fastening System
/Nockenverschluss-Befestigungssystem
/Système de Fixation à Serrure à Came
/Sistema de Fijación del Bloqueo de Leva
/Sistema di Fissaggio a Camma
/System mocowania z zamkiem mimośrodowym
/Cam Lock-bevestigingsysteem

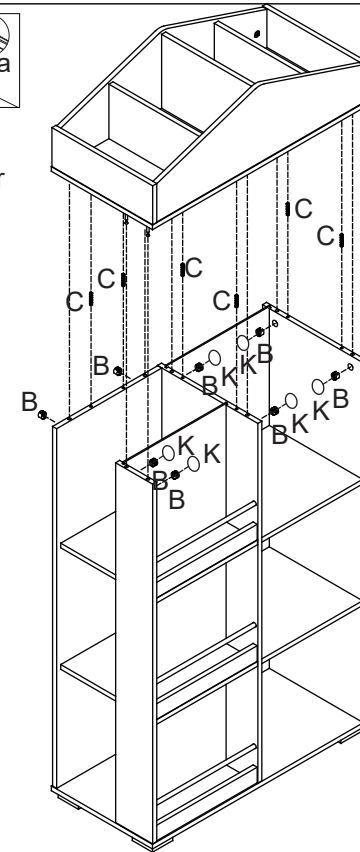

Bx8
Cx6
Kx6

EN: 22. Use B and C to assemble components completed in step 7 and step 21 together.

DE: 22. Verwenden Sie B und C, um die in Schritt 7 und Schritt 21 fertiggestellten Komponenten zusammenzubauen.

FR: 22. Utilisez B et C pour assembler ensemble les composants terminés à l'étape 7 et à l'étape 21.

ES: 22. Utilice B y C para montar los conjuntos completados en los pasos 7 y 21.

IT: 22. Utilizzare B e C per assemblare insieme i componenti completati nel passo 7 e nel passo 21.

PL: 22. Użyj B i C, aby zmontować zestawy skompletowane w krokach 7 i 21.

NL: 22. Gebruik B en C om de onderdelen die in stap 7 en stap 21 zijn gemonteerd, aan elkaar te bevestigen.

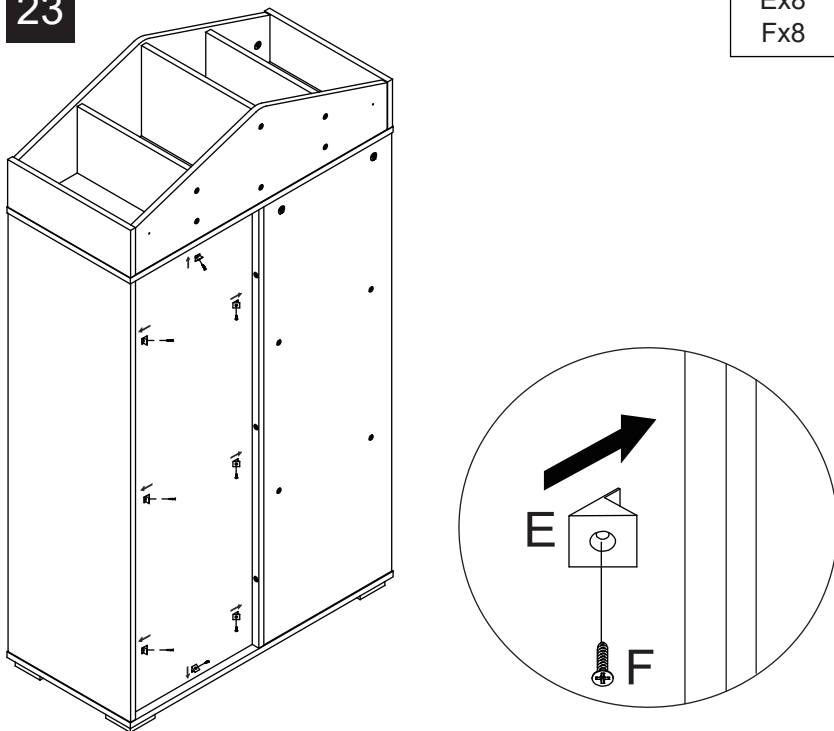
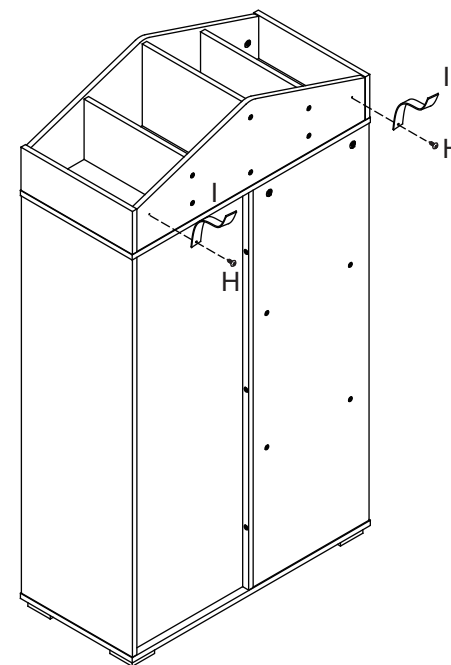
23Ex8
Fx8**EN:** 23. Secure the back panel using E and F.**DE:** 23. Befestigen Sie die Rückwand mit E und F.**FR:** 23. Fixez le panneau arrière à l'aide de E et F.**ES:** 23. Fije el panel trasero con E y F.**IT:** 23. Fissare il pannello posteriore con E e F.**PL:** 23. Zamocuj tylny panel za pomocą E i F.**NL:** 23. Bevestig het achterpaneel met E en F.**24**Hx2
Ix2**EN:** 24. Secure I to the tip-over holes with H.**DE:** 24. Befestigen Sie I mit H an den Kippschutzlöchern.**FR:** 24. Fixez I aux trous de basculement avec H.**ES:** 24. Fije I a los orificios antivuelco con H.**IT:** 24. Fissare I ai fori di ribaltamento con H.**PL:** 24. Przymocuj I do otworów antyprzechyleniowych za pomocą H.**NL:** 24. Bevestig I met H aan de kantelbeveiligingsgaten.

25

Gx2

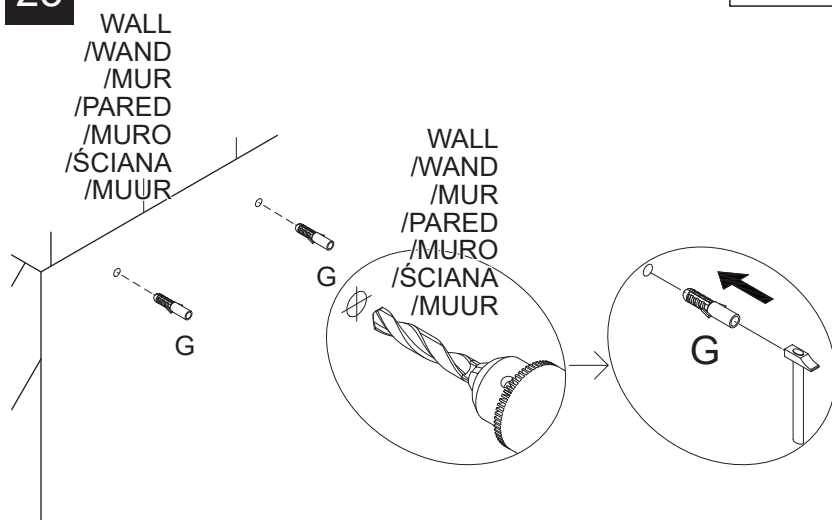
**EN:** 25. Install G into the wall.**DE:** 25. Befestigen Sie G an der Wand.**FR:** 25. Installez G dans le mur.**ES:** 25. Instale G en la pared.**IT:** 25. Installare G nella parete.**PL:** 25. Zainstaluj G na ścianie.**NL:** 25. Bevestig G aan de muur.**26**

Dx2

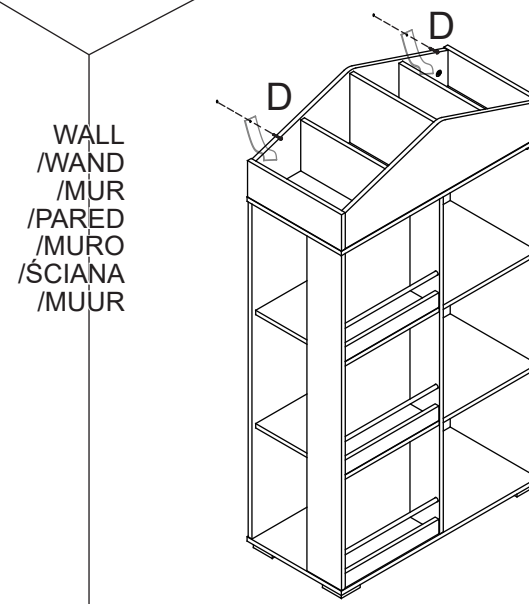
**EN:** 26. Secure the tip-over strap to the wall using D.**DE:** 26. Befestigen Sie den Kippschutzgurt mit D an der Wand.**FR:** 26. Fixez la sangle de basculement au mur à l'aide de D.**ES:** 26. Fije la correa antivuelco a la pared con D.**IT:** 26. Fissare la cinghia di ribaltamento alla parete con D.**PL:** 26. Przymocuj pasek antyprzechyleniowy do ściany za pomocą D.**NL:** 26. Bevestig de kantelbeveiligingsriem met D aan de muur.