

USA office: Fontana **ITA** office: Milano **AUS** office: Truganina **POL** office: Gdańsk
DEU office: FDS GmbH, Neuer Höltigbaum 30, 22143 Hamburg, Deutschland
GBR office: FDS Corporation Limited, Unit 4, Blackacre Road, Great Blakenham,
Ipswich, IP6 0FL, United Kingdom **FRA** office: Saint Vigor d'Ymonville

Children's Locker
Kinderschrank
Casier pour Enfants
Taquilla para Niños
Armadietto per Bambini
Szafka dziecięca
Kinderkluisje

TP10386

THIS INSTRUCTION BOOKLET CONTAINS **IMPORTANT** SAFETY INFORMATION.
PLEASE READ AND KEEP FOR FUTURE REFERENCE.



Before You Start

Please read all instructions carefully and keep it for future reference.

GENERAL SECURITY WARNING

Caution: Children should use this product under the parental supervision.

Danger: Keep all small parts and packaging materials for this product away from babies and children, otherwise they may pose a choking hazard.

Danger: Lack of attachment may cause a risk of tipping.



WARNING: CHOKING HAZARD

-Small parts.
Not for children under 3 years.

WARNING FOR ASSEMBLY

- ⚠ Assembled only by adults
- ⚠ Remove all packaging, separate and count all parts and hardware.
- ⚠ Read through each step carefully and follow the proper order.
- ⚠ We recommend that, where possible, all items are assembled near the area in which they will be placed in use, to avoid moving the product unnecessarily once assembled.
- ⚠ Ensure a secure surface during installation, and always place the product on a flat, steady and stable surface.



Bevor Sie beginnen

Bitte sorgfältig lesen und zum späteren Nachschlagen aufbewahren.

ALLGEMEINE SICHERHEITSWARNUNG

Vorsicht: Kinder sollten diesen Artikel unter elterlicher Aufsicht benutzen.

Gefahr: Halten Sie alle Kleinteile und Verpackungsmaterialien, die verschluckt werden können, von Babys und Kindern fern.

Gefahr: Unsachgemäße Montage kann zu Kippgefahr führen.



ACHTUNG: ERSTICKUNGSGEFAHR

-Kleine Teile.
Nicht für Kinder unter 3 Jahren.

ACHTUNG BEI MONTAGE

- ⚠ Montage nur durch Erwachsene
- ⚠ Entfernen Sie alle Verpackungen, Überprüfen Sie, ob alle Teile und Zubehörteile vorhanden sind.
- ⚠ Lesen Sie jeden Montageschritt sorgfältig durch und folgen Sie den Anleitungen.
- ⚠ Wir empfehlen, alle Teile möglichst in der Nähe des Aufstellungsortes zu montieren, um unnötige Bewegungen nach der Montage zu vermeiden.
- ⚠ Achten Sie bei der Montage auf einen sicheren Untergrund und stellen Sie den Artikel immer auf eine ebene, feste und stabile Fläche.



Avant de Commencer

Veuillez lire attentivement toutes les instructions et les conserver pour la référence ultérieure.

AVERTISSEMENT DE SÉCURITÉ GÉNÉRALE

Attention : Les enfants doivent utiliser ce produit sous la surveillance de leurs parents.

Danger : Gardez toutes les petites pièces et les matériaux d'emballage de ce produit hors de la portée des bébés et des enfants pour éviter un risque d'étouffement.

Danger : Le manque de la fixation pourrait entraîner un risque de basculement.



AVERTISSEMENT : RISQUE D'ÉTOUFFEMENT

- Les petites pièces.
Ne convient pas aux enfants de moins de 3 ans.

AVERTISSEMENT POUR L'ASSEMBLAGE

- ⚠ Construction seulement par des adultes
- ⚠ Retirez tous les emballages, séparez et comptez toutes les pièces et le matériel.
- ⚠ Lisez attentivement chaque étape et suivez l'ordre correct.
- ⚠ Nous recommandons que, dans la mesure du possible, tous les articles soient assemblés à proximité de la zone dans laquelle ils seront utilisés, afin d'éviter de déplacer inutilement le produit une fois assemblé.
- ⚠ Assurez-vous que la surface soit solide pendant la construction et placez toujours le produit sur une surface plane et stable.



Antes de Empezar

Lea atentamente todas las instrucciones y consérvelas para futuras consultas.

ADVERTENCIA DE SEGURIDAD GENERAL

Atención: Los niños deben utilizar este producto bajo la supervisión de sus padres.

Peligro: Mantenga todas las piezas pequeñas y los materiales de empaque de este producto fuera del alcance de los bebés y los niños, ya que de lo contrario pueden suponer un peligro de asfixia.

Peligro: La falta de fijación puede provocar un riesgo de vuelco.



ADVERTENCIA: PELIGRO DE ASFIXIA

- Piezas pequeñas.
No es adecuado para niños menores de 3 años.

ADVERTENCIA PARA EL MONTAJE

- ⚠ El producto solo puede ser ensamblado por adultos.
- ⚠ Retire todo el embalaje, separe y cuente todas las piezas y los accesorios.
- ⚠ Lea detenidamente cada paso y siga el orden correcto.
- ⚠ Recomendamos que, siempre que sea posible, todos los elementos se monten cerca de la zona en la que se van a utilizar, para evitar mover el producto innecesariamente una vez montado.
- ⚠ Asegure una superficie segura durante el montaje, y coloque el producto siempre sobre una superficie plana, firme y estable.



Prima di Iniziare

Si prega di leggere attentamente tutte le istruzioni e conservarle per riferimento futuro.

AVVERTENZA DI SICUREZZA GENERALE

Attenzione: I bambini devono usare questo prodotto sotto la supervisione dei genitori.

Pericolo: Tenere tutte le piccole parti e i materiali di imballaggio di questo prodotto lontano da neonati e bambini, altrimenti potrebbero rappresentare un rischio di soffocamento.

Pericolo: La mancanza di accessorio può causare un rischio di ribaltamento.



AVVERTENZA: RISCHIO DI SOFFOCAMENTO

- Piccole parti.
Non per i bambini sotto i 3 anni.

AVVERTENZA PER IL MONTAGGIO

- ⚠ Questo prodotto è montato dagli adulti.
- ⚠ Rimuovere tutti gli imballaggi, separare e contare tutte le parti e tutti gli accessori.
- ⚠ Leggere attentamente ogni passo e seguire l'ordine corretto.
- ⚠ Si consiglia, ove possibile, di montare tutti gli articoli vicino alla zona in cui verranno posti in uso, per evitare di spostare inutilmente il prodotto una volta assemblato.
- ⚠ Garantire una superficie sicura durante il montaggio e posizionare il prodotto sempre su una superficie piana, stabile.



Zanim Zaczniesz

Przeczytaj uważnie wszystkie instrukcje i zachowaj je na przyszłość.

OGÓLNE OSTRZEŻENIA DOTYCZĄCE BEZPIECZEŃSTWA

Uwaga: Dzieci mogą używać tego produktu jedynie pod nadzorem dorosłych.

Niebezpieczeństwo: Trzymaj wszystkie małe części i materiały opakowaniowe dla tego produktu z dala od niemowląt i dzieci, w przeciwnym razie mogą stwarzać ryzyko zadławienia.

Niebezpieczeństwo: Brak mocowania może spowodować ryzyko przewrócenia.



OSTRZEŻENIE: RYZIKO ZADŁAWIENIA

- Produkt zawiera małe elementy.
Nieodpowiednie dla dzieci poniżej 3 roku życia.

OSTRZEŻENIA DOTYCZĄCE MONTAŻU

- ⚠ Montażem powinny zająć się wyłącznie osoby dorosłe
- ⚠ Usuń opakowanie i upewnij się, że zestaw zawiera wszystkie części i elementy montażowe.
- ⚠ Przeczytaj uważnie każdy krok i postępuj we właściwej kolejności.
- ⚠ Zalecamy, aby w miarę możliwości wszystkie elementy były montowane w pobliżu miejsca, w którym będą używane, aby uniknąć niepotrzebnego przenoszenia produktu po złożeniu.
- ⚠ Zapewnij bezpieczną powierzchnię podczas montażu i zawsze umieszczaj produkt na płaskiej i stabilnej powierzchni.



Voordat U Begint

Lees alstublieft alle instructies zorgvuldig door en bewaar deze voor toekomstig gebruik.

ALGEMENE VEILIGHEIDSWAARSCHUWING

Let op: Kinderen dienen dit product onder ouderlijk toezicht te gebruiken.
Gevaar: Houd alle kleine onderdelen en verpakkingsmaterialen van dit product buiten bereik van baby's en kinderen, anders kunnen ze een verstikkingsgevaar opleveren.
Gevaar: Gebrek aan bevestiging kan een risico op kantelen veroorzaken.



WAARSCHUWING:

VERSTIKKINGSGEVAAR

-Kleine onderdelen.
 Niet voor kinderen onder de 3 jaar.

WAARSCHUWING VOOR MONTAGE

- ⚠ Alleen monteren door volwassenen.
- ⚠ Verwijder alle verpakkingen, scheid en tel alle onderdelen en het beslag.
- ⚠ Lees elke stap zorgvuldig door en volg de juiste volgorde.
- ⚠ We raden aan om, waar mogelijk, alle onderdelen in de buurt van de plek waar ze gebruikt zullen worden te monteren, om onnodige verplaatsing van het product eenmaal gemonteerd te voorkomen.
- ⚠ Zorg voor een veilig oppervlak tijdens de installatie en plaats het product altijd op een vlakke, stabiele en stevige ondergrond.

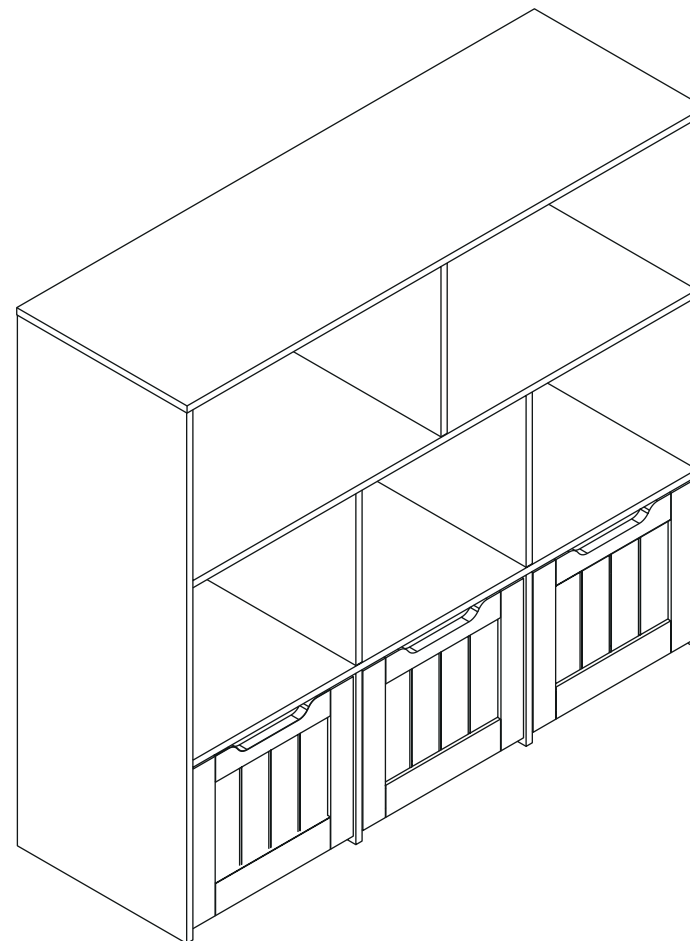

 **WARNING:**

EN

**Adult assembly required.
Due to sharp point.**

**IMPORTANT! READ CAREFULLY AND KEEP
FOR FUTURE REFERENCE**

WARNING:

- DO NOT place this product near a window as it can be used as a step by the child and cause the child to fall out of the window;
- Be aware of the risk of open fires and other sources of strong heat in the vicinity of the product;
- DO NOT place this product near a window where cords from blinds or curtains could strangle a child;
- All assembly fittings should always be tightened properly;
- Do not to use the cabinet if any part is broken, torn or missing and use only spare parts approved by the manufacturer;
- Treat surface with care. The surface of the product can be wiped normally, but it cannot be scratched with hard objects.
Clean surfaces with a dry or damp soft cloth.
Do not use abrasive cleaners.
Hardware may loosen over time. Periodically check that all connections are right.

 **ACHTUNG:**

DE

**Erwachsenenmontage erforderlich.
Aufgrund spitzer Kante.**

**WICHTIG! LESEN SIE SORGFÄLTIG UND
BEWAHREN SIE ES FÜR ZUKÜNFTIGE
REFERENZEN AUF**

ACHTUNG:

Stellen Sie dieses Produkt NICHT in der Nähe eines Fensters auf, da es von Kindern als Stufe benutzt werden kann und das Kind aus dem Fenster fallen kann; Achten Sie auf das Risiko offener Feuer und anderer Hitzequellen in der Nähe des Produkts.
Stellen Sie dieses Produkt NICHT in der Nähe eines Fensters auf, an dem Schnüre von Jalousien oder Vorhängen ein Kind erwürgen könnten;
Alle Montagebefestigungen sollten immer ordnungsgemäß festgezogen werden;
Verwenden Sie den Schrank nicht, wenn Teile defekt, zerrissen oder fehlend sind, und verwenden Sie nur vom Hersteller zugelassene Ersatzteile;
Behandeln Sie die Oberfläche mit Vorsicht. Die Oberfläche des Produkts kann normal abgewischt werden, darf jedoch nicht mit harten Gegenständen zerkratzt werden.
Reinigen Sie die Oberflächen mit einem trockenen oder feuchten weichen Tuch.
Verwenden Sie keine scheuernden Reinigungsmittel. Befestigungen können sich im Laufe der Zeit lockern. Überprüfen Sie regelmäßig, ob alle Verbindungen richtig sind.

AVERTISSEMENT :

FR

**Assemblage par un adulte requis.
En raison de la pointe acérée.**

IMPORTANT ! À LIRE ATTENTIVEMENT ET À CONSERVER POUR RÉFÉRENCE ULTÉRIEURE

AVERTISSEMENT :

- NE PAS placer ce produit près d'une fenêtre, car il pourrait servir de marchepied à un enfant et provoquer sa chute ;
- Soyez conscient du risque de flammes nues et d'autres sources de chaleur intense à proximité du produit ;
- NE PAS placer ce produit près d'une fenêtre où les cordons de stores ou de rideaux pourraient étrangler un enfant ;
- Tout le matériel de montage doit toujours être solidement fixé ;
- N'utilisez pas le meuble si des pièces sont cassées, déchirées ou manquantes, et utilisez uniquement des pièces de rechange approuvées par le fabricant ;
- Manipulez la surface avec soin. La surface du produit peut être nettoyée normalement, mais ne la rayez pas avec des objets durs.
Essuyez les surfaces avec un chiffon doux, sec ou humide.
N'utilisez pas de nettoyeurs abrasifs.
Les fixations peuvent se desserrer avec le temps. Vérifiez régulièrement que toutes les connexions sont bien fixées.

ADVERTENCIA:

ES

**Requiere montaje por parte de un adulto.
Debido a la punta afilada.**

¡IMPORTANTE! LEA ATENTAMENTE Y CONSERVE PARA FUTURAS CONSULTAS

ADVERTENCIA:

- NO coloque este producto cerca de una ventana, ya que puede ser utilizado como escalón por el niño y provocar su caída por la ventana;
- Tenga en cuenta el riesgo de fuegos abiertos y otras fuentes de calor fuerte en las proximidades del producto;
- NO coloque este producto cerca de una ventana donde los cordones de persianas o cortinas puedan estrangular a un niño;
- Todos los accesorios de montaje deben estar siempre bien apretados;
- No utilice el armario si alguna pieza está rota, desgarrada o falta y utilice solo piezas de repuesto aprobadas por el fabricante;
- Trate la superficie con cuidado. La superficie del producto se puede limpiar normalmente, pero no se puede rayar con objetos duros.
Limpie las superficies con un paño suave seco o húmedo.
No utilice limpiadores abrasivos.
Los accesorios pueden aflojarse con el tiempo.
Compruebe periódicamente que todas las conexiones son correctas.

AVVERTENZA:

IT

**Assemblaggio da parte di adulti richiesto.
A causa della punta affilata.**

**IMPORTANTE! LEGGERE ATTENTAMENTE E
CONSERVARE PER FUTURA
CONSULTAZIONE**

AVVERTENZA:

- NON posizionare questo prodotto vicino a una finestra, poiché potrebbe essere utilizzato dal bambino come gradino e causarne la caduta dalla finestra;
- Prestare attenzione al rischio di fiamme libere e altre fonti di calore intenso nelle vicinanze del prodotto;
- NON posizionare questo prodotto vicino a una finestra dove i cordoncini delle tende o delle tapparelle potrebbero strangolare un bambino;
- Tutti i raccordi di montaggio devono essere sempre serrati correttamente;
- Non utilizzare il mobile se una qualsiasi parte è rotta, strappata o mancante e utilizzare solo pezzi di ricambio approvati dal produttore;
- Trattare la superficie con cura. La superficie del prodotto può essere pulita normalmente, ma non può essere graffiata con oggetti duri.

Pulire le superfici con un panno morbido asciutto o umido.

Non utilizzare detergenti abrasivi.

La ferramenta potrebbe allentarsi nel tempo. Controllare periodicamente che tutti i collegamenti siano corretti.

OSTRZEŻENIE:

PL

**Wymagany montaż przez osobę dorosłą.
Ze względu na ostre końce.**

**WAŻNE! PRZECZYTAJ UWAŻNIE I
ZACHOWAJ DO WYKORZYSTANIA W
PRZYSZŁOŚCI**

OSTRZEŻENIE:

NIE umieszczaj tego produktu w pobliżu okna, ponieważ dziecko może go użyć jako stopnia i wypaść przez okno; Należy być świadomym ryzyka związanego z otwartym ogniem i innymi źródłami silnego ciepła w pobliżu produktu;

NIE umieszczaj tego produktu w pobliżu okna, w którym sznurki od żaluzji lub zasłon mogą udusić dziecko;

Wszystkie elementy montażowe powinny być zawsze odpowiednio dokręcone;

Nie używaj szafki, jeśli jakakolwiek część jest uszkodzona, podarta lub brakuje jej, i używaj wyłącznie części

zamiennych zatwierdzonych przez producenta;

Ostrożnie traktuj powierzchnię. Powierzchnię produktu można normalnie przecierać, ale nie można jej drapać twardymi przedmiotami.

Czyść powierzchnie suchą lub wilgotną, miękką ściereczką.

Nie używaj ściernych środków czyszczących.

Elementy montażowe mogą się poluzować z czasem.

Okresowo sprawdzaj, czy wszystkie połączenia są prawidłowe.

WAARSCHUWING:

NL

Moet door een volwassene worden gemonteerd.

Vanwege de scherpe punt.

BELANGRIJK! LEES AANDACHTIG EN BEWAAR VOOR TOEKOMSTIG GEBRUIK

WAARSCHUWING:

- Plaats dit product NIET in de buurt van een raam, omdat het door het kind als opstapje kan worden gebruikt en het kind uit het raam kan vallen;
 - Houd rekening met het risico van open vuur en andere bronnen van sterke warmte in de buurt van het product;
 - Plaats dit product NIET in de buurt van een raam waar de koorden van jaloezieën of gordijnen een kind kunnen wurgen;
 - Alle montageaccessoires moeten altijd goed vastzitten;
 - Gebruik de kast niet als er onderdelen kapot, gescheurd of ontbreken en gebruik alleen door de fabrikant goedgekeurde reserveonderdelen;
 - Behandel het oppervlak met zorg. Het oppervlak van het product kan normaal worden gereinigd, maar mag niet worden bekrast met harde voorwerpen. Reinig de oppervlakken met een zachte, droge of vochtige doek.
- Gebruik geen schurende reinigingsmiddelen.
Accessoires kunnen na verloop van tijd losraken.
Controleer regelmatig of alle verbindingen correct zijn.

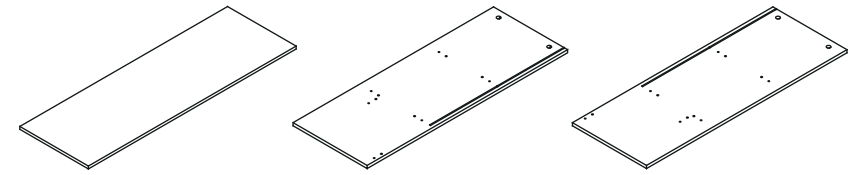

① x1

② x1

③ x1

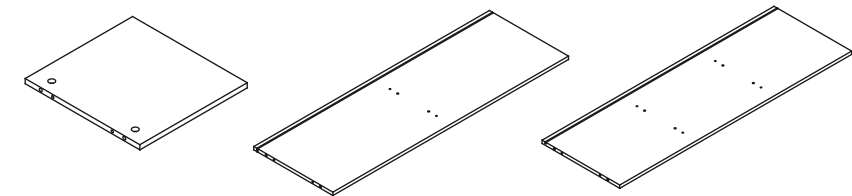

④ x3

⑤ x1

⑥ x1

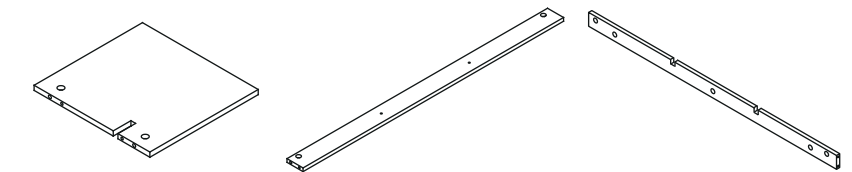

⑦ x2

⑧ x1

⑨ x1

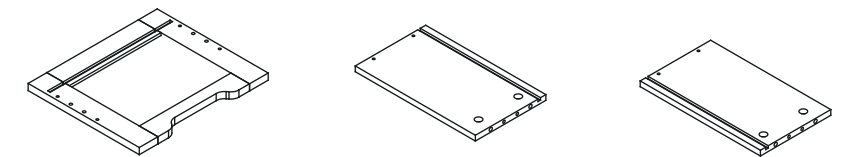

⑩ x3

⑪ x3

⑫ x3

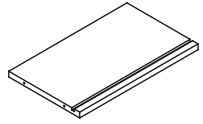

⑬ x3

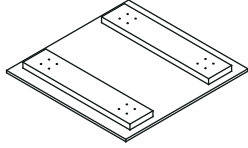

⑭ x3

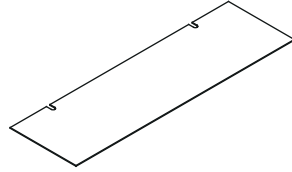

⑮ x1

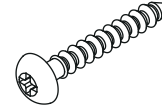

M4x35mm
G x22

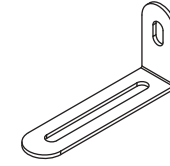

H x2

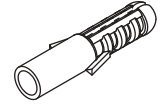

I x2

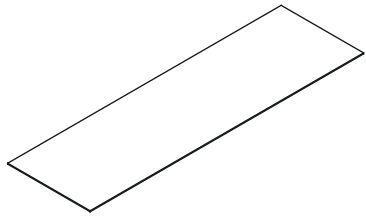

⑯ x1

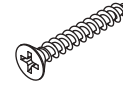

M3x14mm
J x8

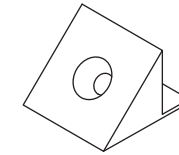

K x8

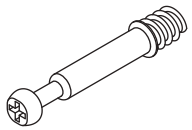

M6x35mm
A x41

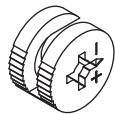

Ø15x9mm
B x41

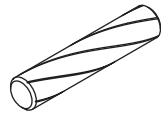

M6x30mm
C x46

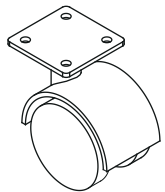

D x12



M4x12mm
E x48



M4x10mm
F x2

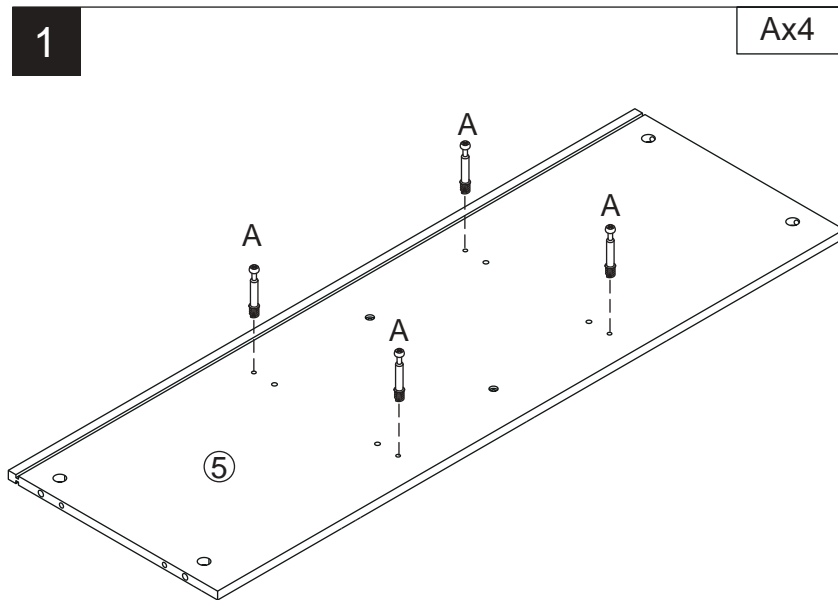

EN: 1. Attach A to board 5

DE: 1. Befestigen Sie A an Brett 5

FR: 1. Fixez A à la planche 5

ES: 1. Fije A al tablero 5

IT: 1. Fissare A alla tavola 5

PL: 1. Przymocuj A do płyty 5

NL: 1. Bevestig A aan paneel 5

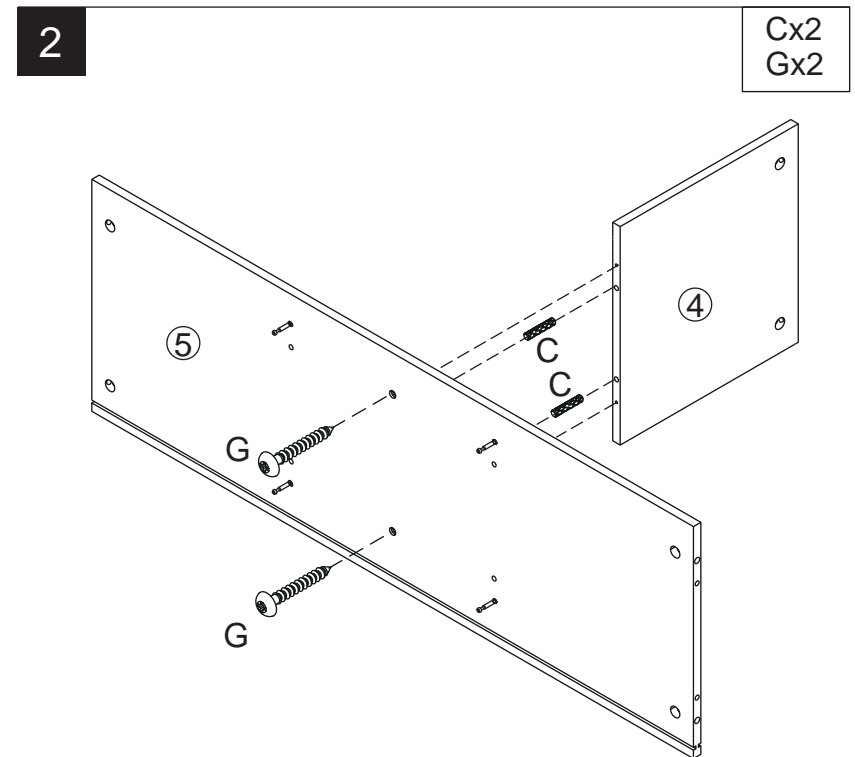

EN: 2. Use C and G to assemble board 4 and board 5 together

DE: 2. Verwenden Sie C und G, um Brett 4 und Brett 5 zusammenzubauen

FR: 2. Utilisez C et G pour assembler les planches 4 et 5

ES: 2. Utilice C y G para ensamblar el tablero 4 y el tablero 5 juntos

IT: 2. Utilizzare C e G per assemblare la tavola 4 e la tavola 5 insieme

PL: 2. Użyj C i G, aby połączyć płytę 4 i płytę 5

NL: 2. Gebruik C en G om paneel 4 en paneel 5 aan elkaar te bevestigen

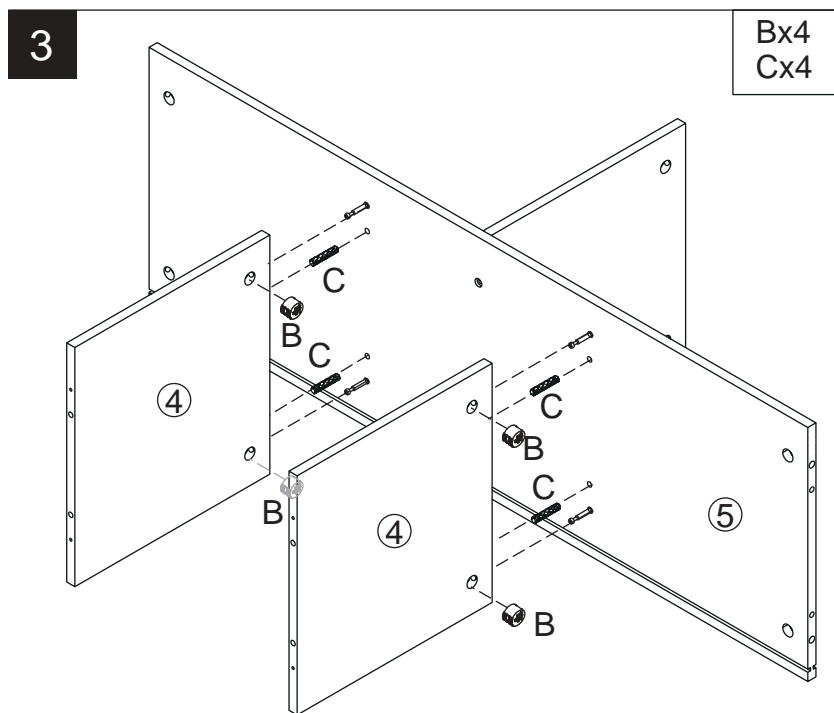

EN: 3. Use parts B and C to attach part 4 to the assembly completed in step 2

DE: 3. Verwenden Sie Teile B und C, um Teil 4 an die in Schritt 2 abgeschlossene Montage anzubringen

FR: 3. Utilisez B et C pour joindre la pièce 4 à l'assemblage réalisé à l'étape 2

ES: 3. Utilice las piezas B y C para unir la pieza 4 al conjunto completado en el paso 2

IT: 3. Utilizzare le parti B e C per fissare la parte 4 all'assemblaggio completato nel passo 2

PL: 3. Użyj części B i C, aby przymocować część 4 do zespołu z kroku 2

NL: 3. Gebruik onderdelen B en C om onderdeel 4 aan het in stap 2 voltooide geheel te bevestigen

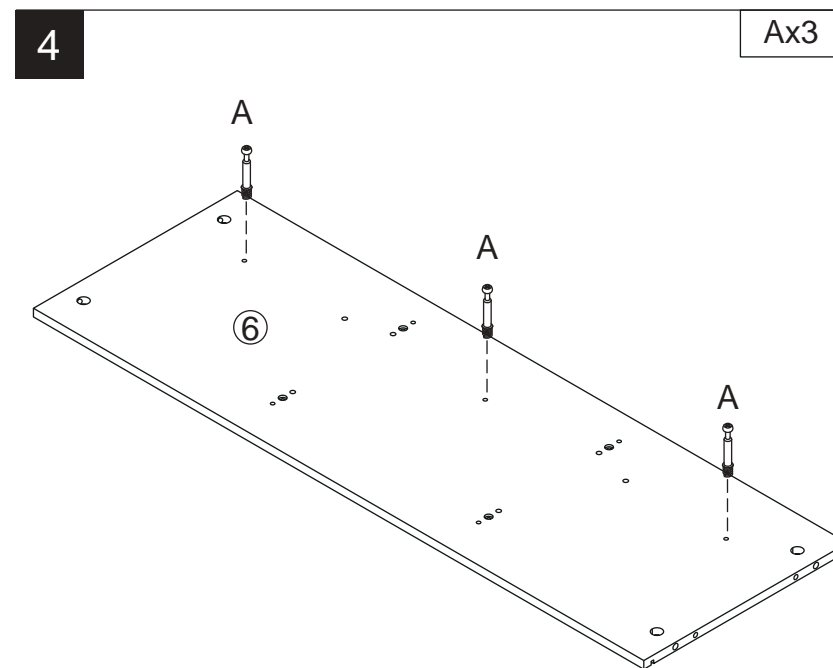

EN: 4. Attach A to board 6

DE: 4. Befestigen Sie A an Brett 6

FR: 4. Fixez A à la planche 6

ES: 4. Fije A al tablero 6

IT: 4. Fissare A alla tavola 6

PL: 4. Przymocuj A do płyty 6

NL: 4. Bevestig A aan paneel 6

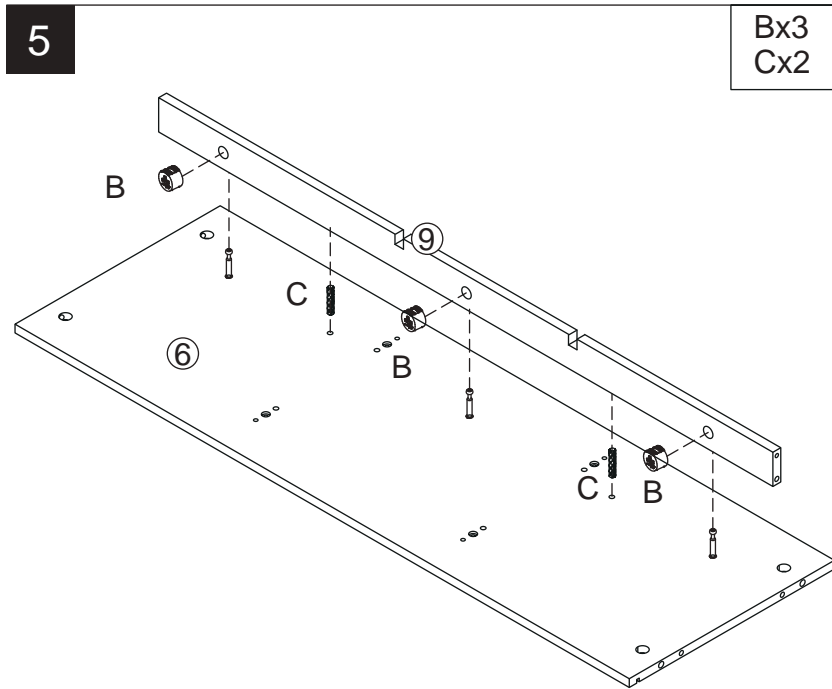

EN: 5. Use B and C to assemble board 6 and board 9 together

DE: 5. Verwenden Sie B und C, um Brett 6 und Brett 9 zusammenzubauen

FR: 5. Utilisez B et C pour assembler les planches 6 et 9

ES: 5. Utilice B y C para ensamblar juntos el tablero 6 y el tablero 9

IT: 5. Utilizzare B e C per assemblare la tavola 6 e la tavola 9 insieme

PL: 5. Użyj B i C, aby połączyć płytę 6 i płytę 9

NL: 5. Gebruik B en C om paneel 6 en paneel 9 aan elkaar te bevestigen

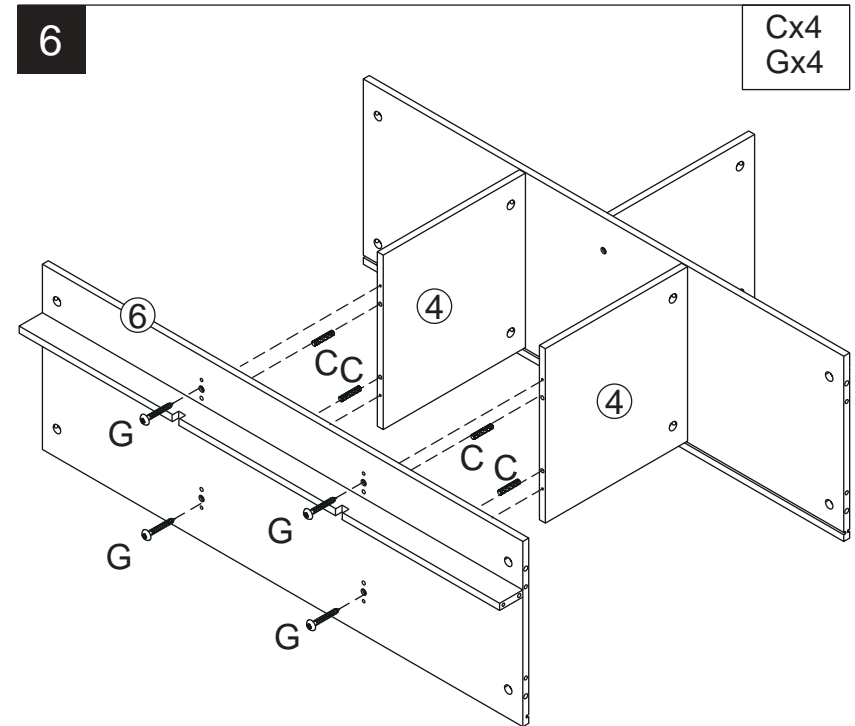

EN: 6. Use C and G to assemble the parts completed in steps 3 and 5 together

DE: 6. Verwenden Sie C und G, um die Teile aus Schritt 3 und 5 zusammenzubauen

FR: 6. Utilisez C et G pour assembler les pièces réalisées aux étapes 3 et 5

ES: 6. Utilice C y G para ensamblar juntas las piezas completadas en los pasos 3 y 5

IT: 6. Utilizzare C e G per assemblare insieme le parti completate nei passi 3 e 5

PL: 6. Użyj C i G, aby połączyć części z kroków 3 i 5

NL: 6. Gebruik C en G om de in stap 3 en 5 voltooide onderdelen aan elkaar te bevestigen

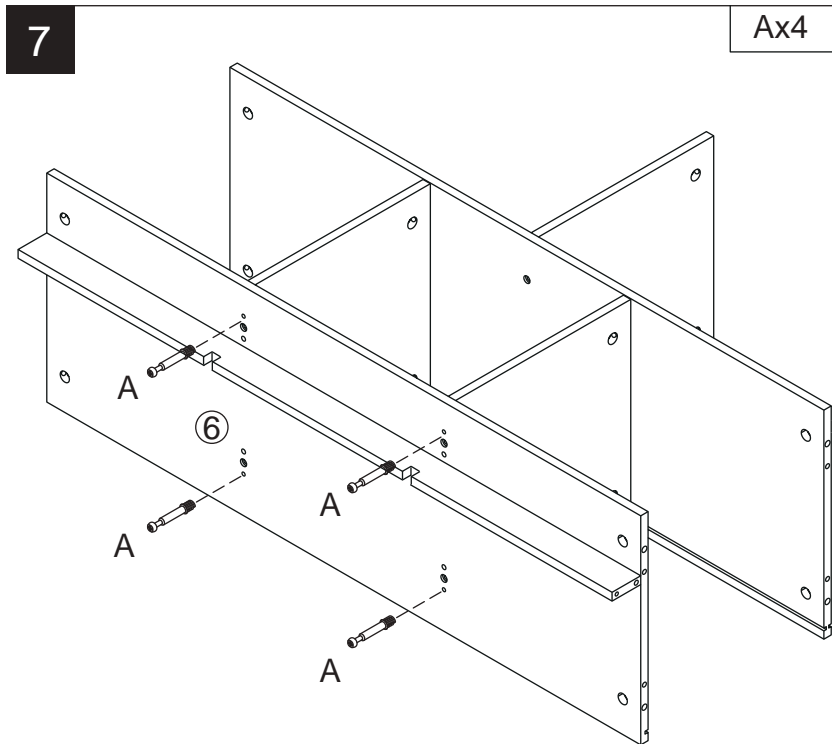

EN: 7. Attach A to board 6

DE: 7. Befestigen Sie A an Brett 6

FR: 7. Fixez A à la planche 6

ES: 7. Fije A al tablero 6

IT: 7. Fissare A alla tavola 6

PL: 7. Przymocuj A do płyty 6

NL: 7. Bevestig A aan paneel 6

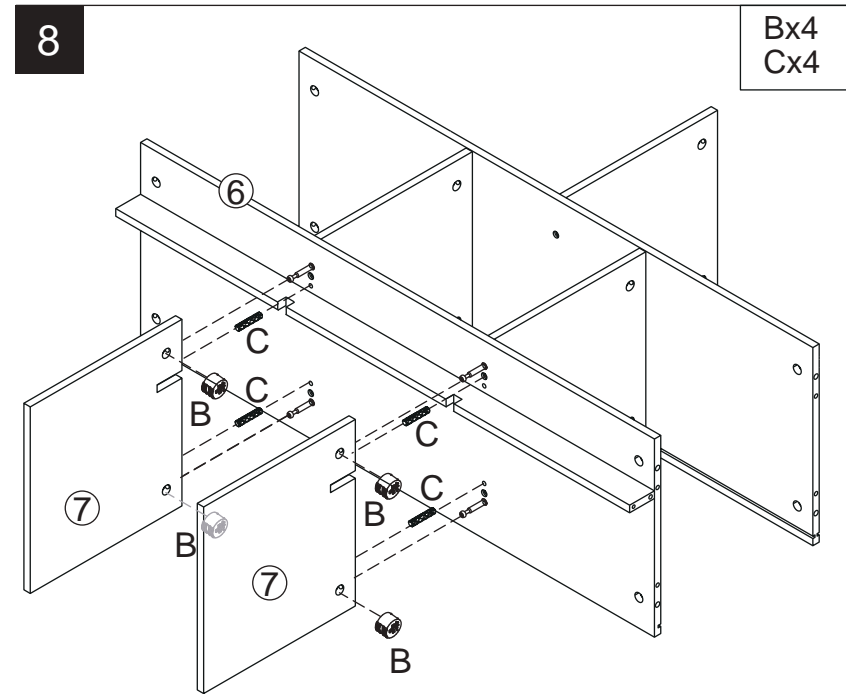

EN: 8. Use B and C to assemble board 7 to the assembly completed in step 7

DE: 8. Verwenden Sie B und C, um Brett 7 an die in Schritt 7 abgeschlossene Montage anzubringen

FR: 8. Utilisez B et C pour assembler la planche 7 à l'assemblage réalisé à l'étape 7

ES: 8. Utilice B y C para ensamblar el tablero 7 al conjunto completado en el paso 7

IT: 8. Utilizzare B e C per assemblare la tavola 7 all'assemblaggio completato nel passo 7

PL: 8. Użyj B i C, aby połączyć płytę 7 z zespołem z kroku 7

NL: 8. Gebruik B en C om paneel 7 aan het in stap 7 voltooide geheel te bevestigen

9

Ax6

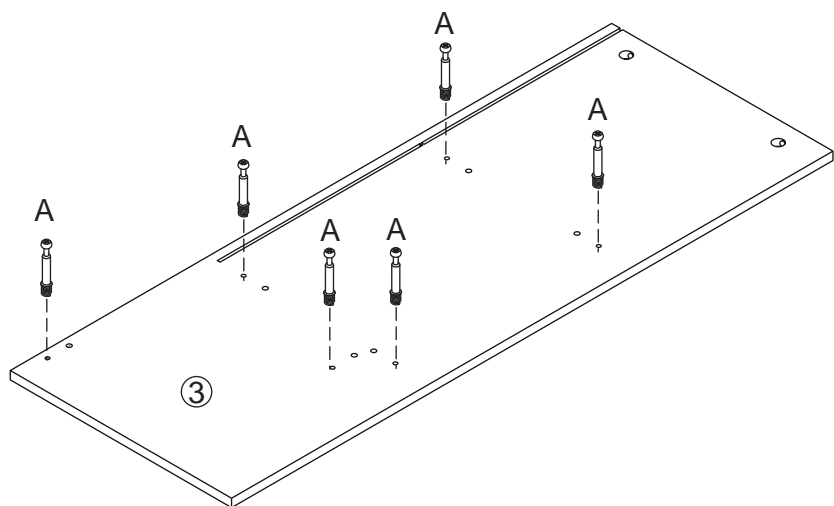
**EN:** 9. Attach A to board 3**DE:** 9. Befestigen Sie A an Brett 3**FR:** 9. Fixez A à la planche 3**ES:** 9. Fije A al tablero 3**IT:** 9. Fissare A alla tavola 3**PL:** 9. Przymocuj A do płyty 3**NL:** 9. Bevestig A aan paneel 3**10**

Ax6

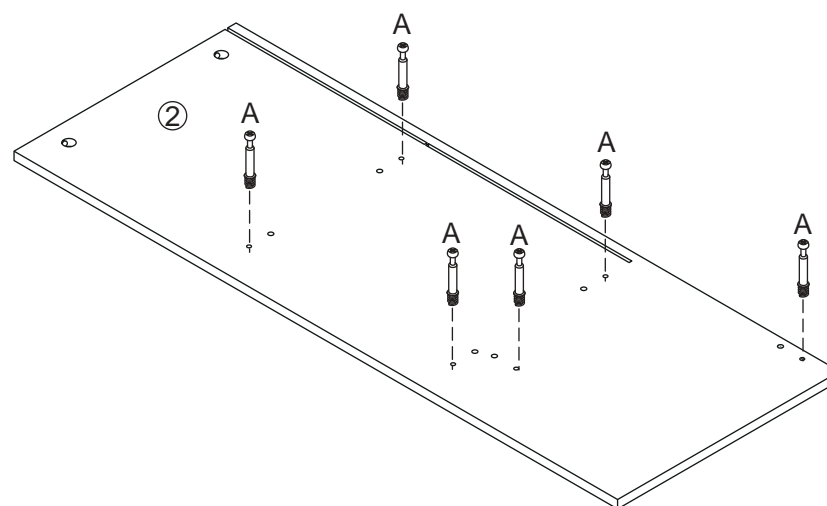
**EN:** 10. Attach A to board 2**DE:** 10. Befestigen Sie A an Brett 2**FR:** 10. Fixez A à la planche 2**ES:** 10. Fije A al tablero 2**IT:** 10. Fissare A alla tavola 2**PL:** 10. Przymocuj A do płyty 2**NL:** 10. Bevestig A aan paneel 2

11

Bx6
Cx6
Gx2

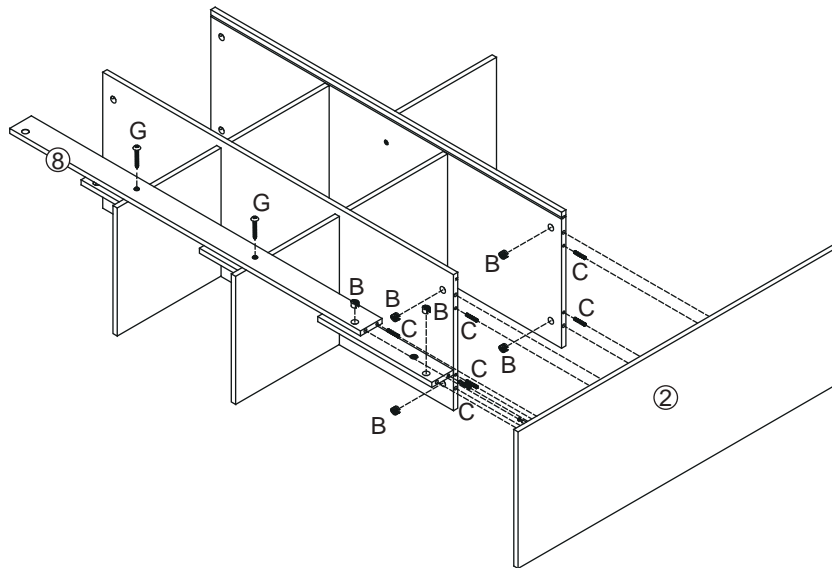

- EN:** 11. Use G, B and C to assemble board 2, board 8 and the assembly completed in step 8.
- DE:** 11. Verwenden Sie G, B und C, um Brett 2, Brett 8 und die in Schritt 8 abgeschlossene Montage anzubringen.
- FR:** 11. Utilisez G, B et C pour assembler la planche 2, planche 8 et l'assemblage réalisé à l'étape 8.
- ES:** 11. Utilice G, B y C para ensamblar el tablero 2, tablero 8 y conjunto completado en el paso 8
- IT:** 11. Utilizzare G, B e C per assemblare la tavola 2, tavola 8 e il gruppo completato al punto 8.
- PL:** 11. Użyj G,B i C, aby połączyć płytę 2, płytę 8 i zespołem z kroku 8.
- NL:** 11. Gebruik G,B en C om paneel 2, paneel 8 en het in stap 8 voltooide geheel te bevestigen

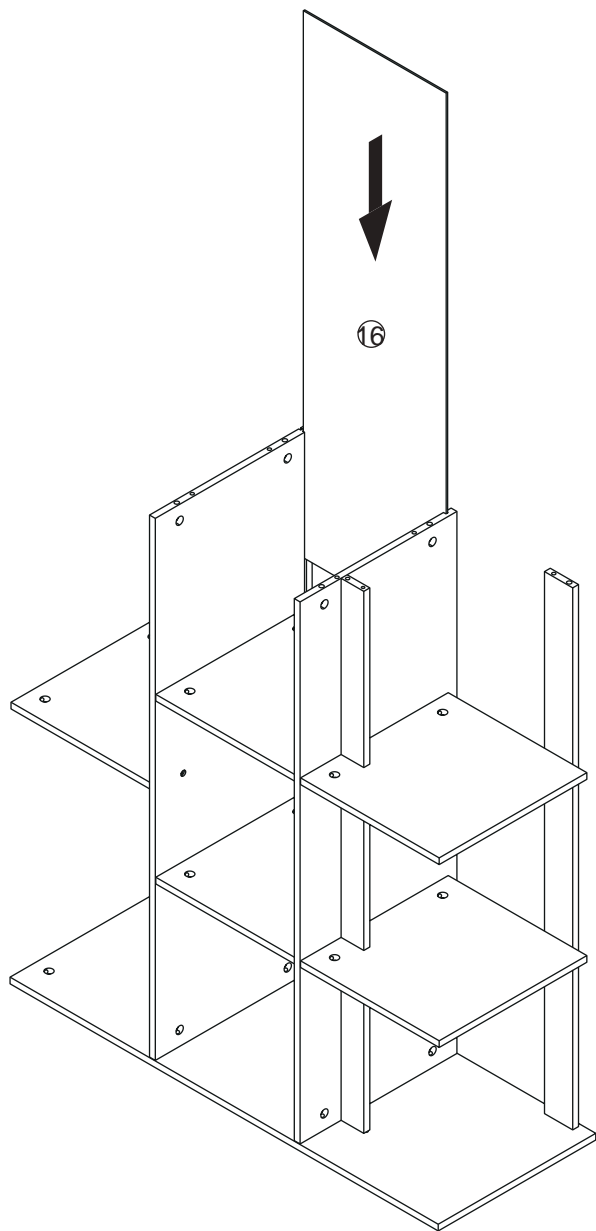

EN: 12. Insert board 16 into the back panel slot.

DE: 12. Setzen Sie Brett 16 in den Steckplatz des Rückwandpanels ein.

FR: 12. Insérez la planche 16 dans la fente du panneau arrière

ES: 12. Inserte el tablero 16 en la ranura del panel posterior

IT: 12. Inserire la tavola 16 nella fessura del pannello posteriore

PL: 12. Włóż płytę 16 w szczelinę tylnego panelu

NL: 12. Plaats paneel 16 in de gleuf van het achterpaneel

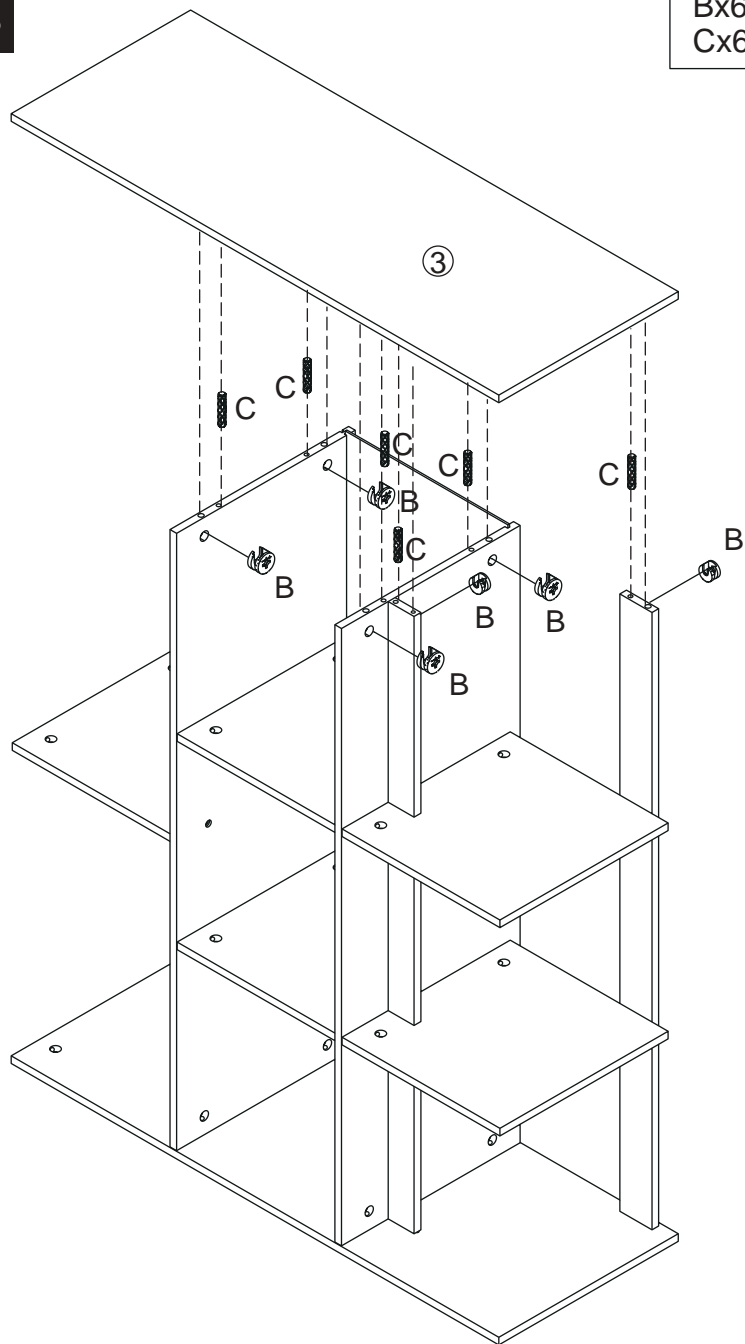
13**Bx6
Cx6**

EN: 13. Use B and C to assemble board 3 to the assembly completed in step 12

DE: 13. Verwenden Sie B und C, um Brett 3 an die in Schritt 12 abgeschlossene Montage anzubringen

FR: 13. Utilisez B et C pour assembler la planche 3 à l'assemblage réalisé à l'étape 12

ES: 13. Utilice B y C para ensamblar el tablero 3 al conjunto completado en el paso 12

IT: 13. Utilizzare B e C per assemblare la tavola 3 all'assemblaggio completato nel passo 12

PL: 13. Użyj B i C, aby połączyć płytę 3 z zespołem z kroku 12

NL: 13. Gebruik B en C om paneel 3 aan het in stap 12 voltooide geheel te bevestigen

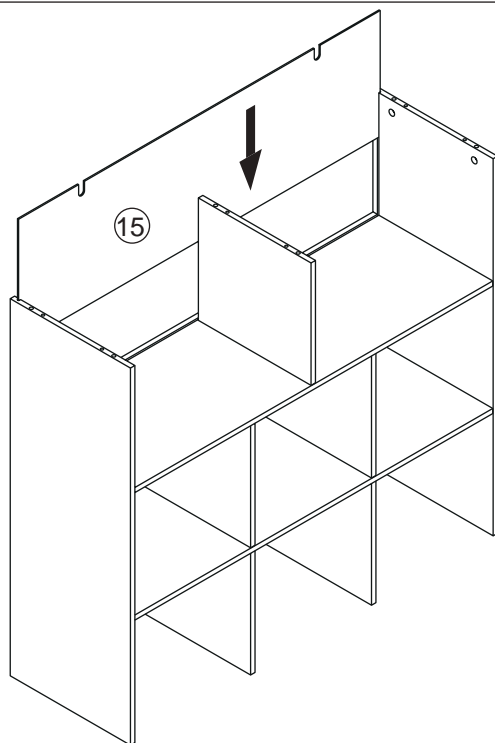
14

EN: 14. Insert board 15 into the back panel slot

DE: 14. Setzen Sie Brett 15 in den Slot des Rückwandpanels ein

FR: 14. Insérez la planche 15 dans la fente du panneau arrière

ES: 14. Inserte el tablero 15 en la ranura del panel posterior

IT: 14. Inserire la tavola 15 nella fessura del pannello posteriore

PL: 14. Włóż płytę 15 w szczelinę tylnego panelu

NL: 14. Plaats paneel 15 in de gleuf van het achterpaneel

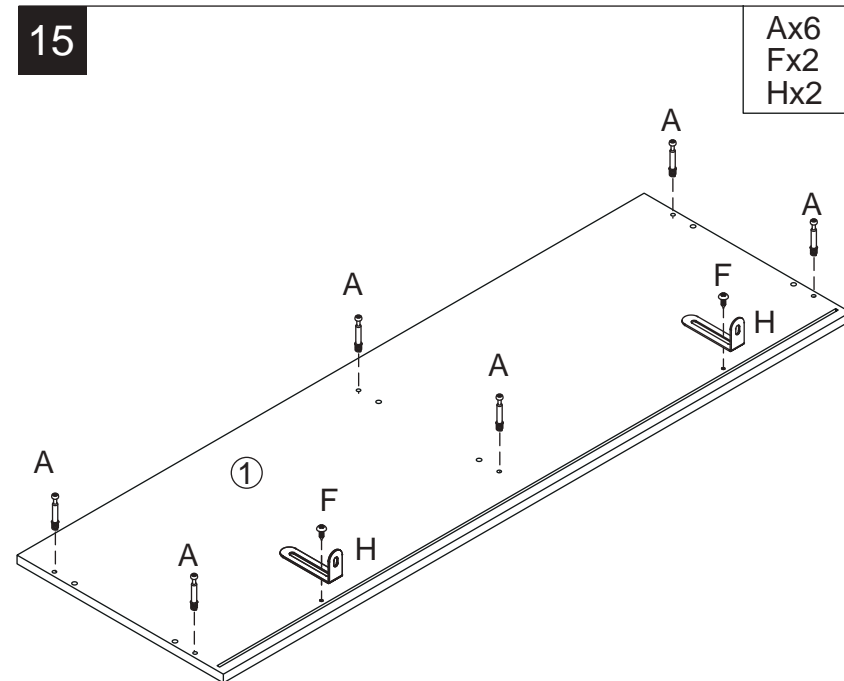
15

EN: 15. Attach A, F, and H to board 1

DE: 15. Befestigen Sie A, F und H an Brett 1

FR: 15. Connectez A, F et H à la planche 1

ES: 15. Conecte A, F y H al tablero 1

IT: 15. Fissare A, F e H alla tavola 1

PL: 15. Przymocuj A, F i H do płyty 1

NL: 15. Bevestig A, F en H aan paneel 1

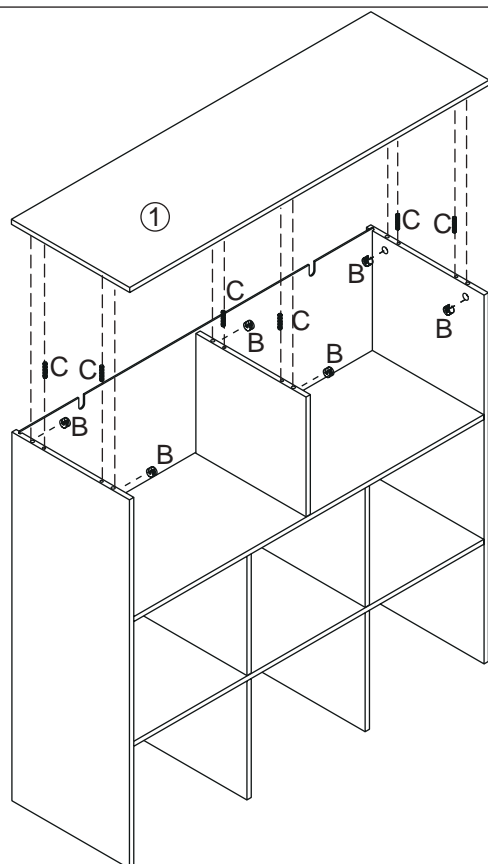
16

Bx6
Cx6

- EN:** 16. Use B and C to assemble board 1 to the assembly completed in step 14
- DE:** 16. Verwenden Sie B und C, um Brett 1 an die in Schritt 14 abgeschlossene Montage anzubringen
- FR:** 16. Utilisez B et C pour assembler la planche 1 à l'étape 14
- ES:** 16. Utilice B y C para ensamblar el tablero 1 al conjunto completado en el paso 14
- IT:** 16. Utilizzare B e C per assemblare la tavola 1 all'assemblaggio completato nel passo 14
- PL:** 16. Użyj B i C, aby połączyć płytę 1 z zespołem z kroku 14
- NL:** 16. Gebruik B en C om paneel 1 aan het in stap 14 voltooide geheel te bevestigen

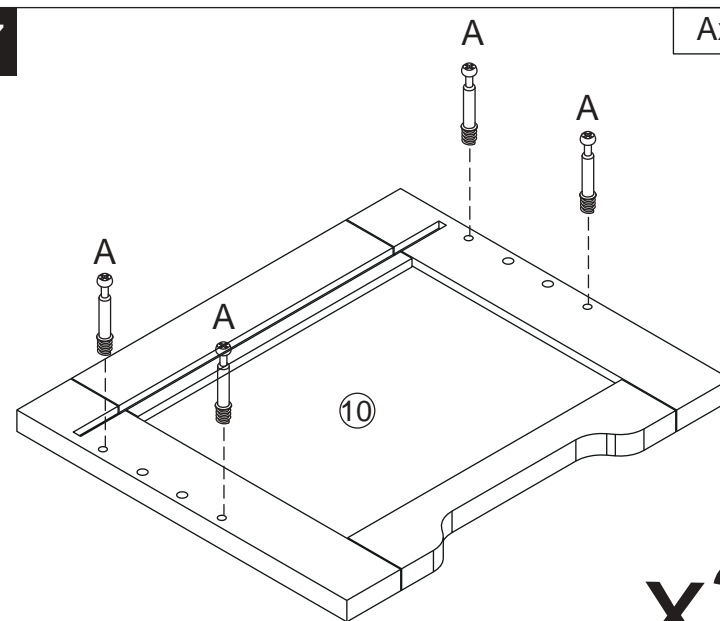
17

Ax12

x3

- EN:** 17. Attach A to board 10
- DE:** 17. Befestigen Sie A an Brett 10
- FR:** 17. Fixez A à la planche 10
- ES:** 17. Fije A al tablero 10
- IT:** 17. Fissare A alla tavola 10
- PL:** 17. Przymocuj A do płyty 10
- NL:** 17. Bevestig A aan paneel 10

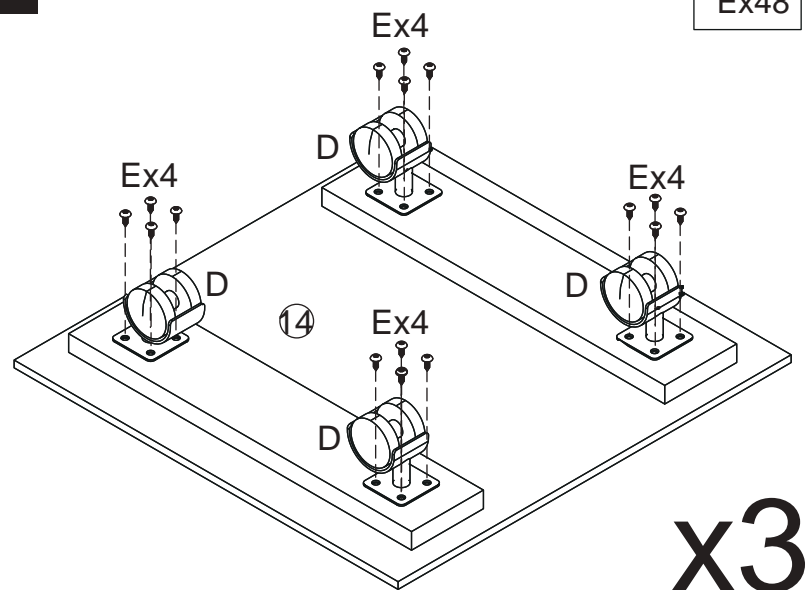
18Dx12
Ex48**EN:** 18. Attach D and E to board 14**DE:** 18. Bringen Sie D und E an Brett 14 an**FR:** 18. Fixez D et E à la planche 14**ES:** 18. Fije D y E al tablero 14**IT:** 18. Fissare D ed E alla tavola 14**PL:** 18. Przymocuj D i E do płyty 14**NL:** 18. Bevestig D en E aan paneel 14**19**

Gx12

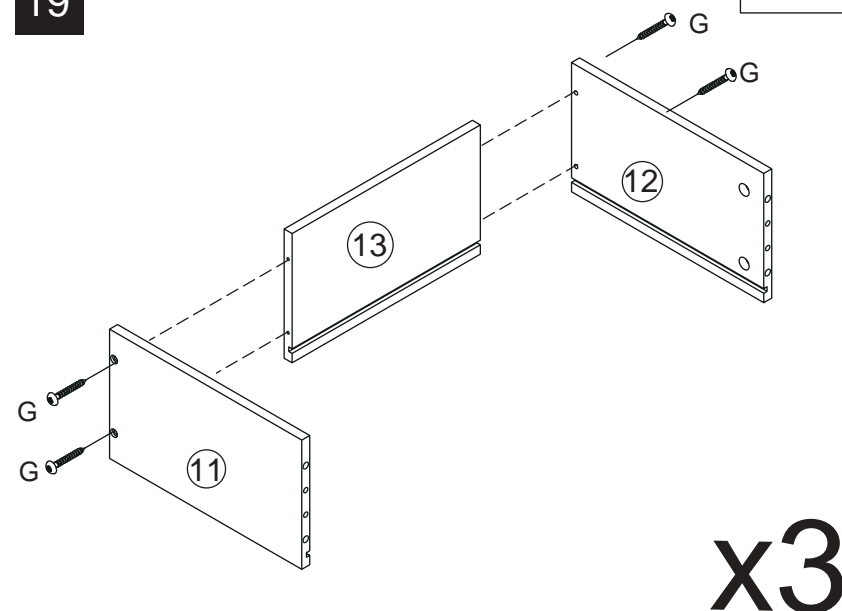
**EN:** 19. Use G to assemble boards 11, 12, and 13 together**DE:** 19. Verwenden Sie G, um Bretter 11, 12 und 13 zusammenzubauen**FR:** 19. Utilisez G pour assembler les planches 11, 12 et 13**ES:** 19. Utilice G para ensamblar los tableros 11, 12 y 13 juntos**IT:** 19. Utilizzare G per assemblare insieme le tavole 11, 12 e 13**PL:** 19. Użyj G, aby połączyć płyty 11, 12 i 13**NL:** 19. Gebruik G om panelen 11, 12 en 13 aan elkaar te bevestigen

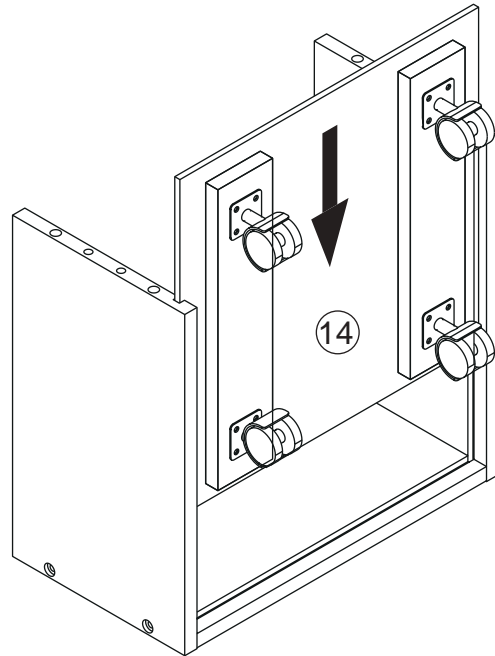
20**x3**

EN: 20. Insert the drawer bottom panel completed in step 18 into the bottom panel slot

DE: 20. Setzen Sie das im Schritt 18 abgeschlossene Schubladenbodenpanel in den Bodenslot ein

FR: 20. Insérez la planche inférieure du tiroir, réalisée à l'étape 18, dans la fente prévue à cet effet

ES: 20. Inserte el tablero inferior del cajón completado en el paso 18 en la ranura del tablero inferior

IT: 20. Inserire il pannello inferiore del cassetto completato nel passo 18 nella fessura del pannello inferiore

PL: 20. Włóż panel dna szuflady z kroku 18 w szczelinę panelu dolnego

NL: 20. Plaats het onderste paneel van de lade die in stap 18 is voltooid in de gleuf van het onderste paneel

21

Bx12
Cx12

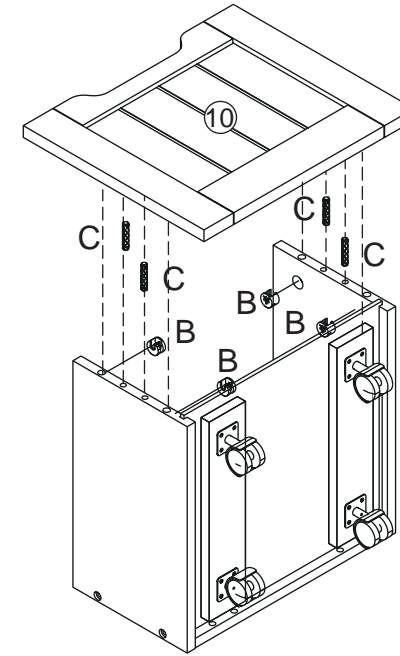
**x3**

EN: 21. Use B and C to assemble board 10 to the assembly completed in step 20

DE: 21. Verwenden Sie B und C, um Brett 10 an die in Schritt 20 abgeschlossene Montage anzubringen

FR: 21. Utilisez B et C pour assembler la planche 10 à l'étape 20

ES: 21. Utilice B y C para ensamblar el tablero 10 al conjunto completado en el paso 20

IT: 21. Utilizzare B e C per assemblare la tavola 10 all'assemblaggio completato nel passo 20

PL: 21. Użyj B i C, aby połączyć płytę 10 z zespołem z kroku 20

NL: 21. Gebruik B en C om plank 10 aan het in stap 20 voltooide geheel te bevestigen

22

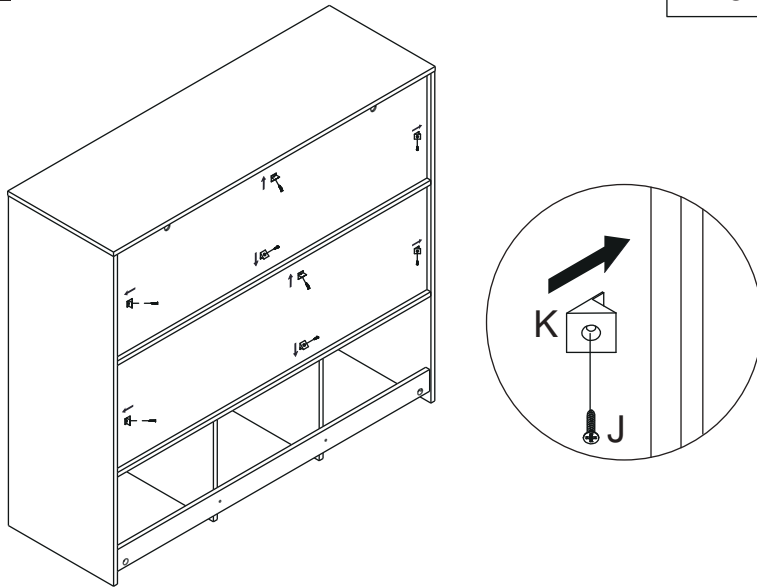
Jx8
Kx8

EN: 22. Secure the back panel using J and K

DE: 22. Befestigen Sie das Rückwandpanel mithilfe von J und K

FR: 22. Fixez le panneau arrière à l'aide de J et K

ES: 22. Fije el panel posterior utilizando J y K

IT: 22. Fissare il pannello posteriore utilizzando J e K

PL: 22. Zabezpiecz tylny panel za pomocą J i K

NL: 22. Bevestig het achterpaneel met behulp van J en K

23

1x2

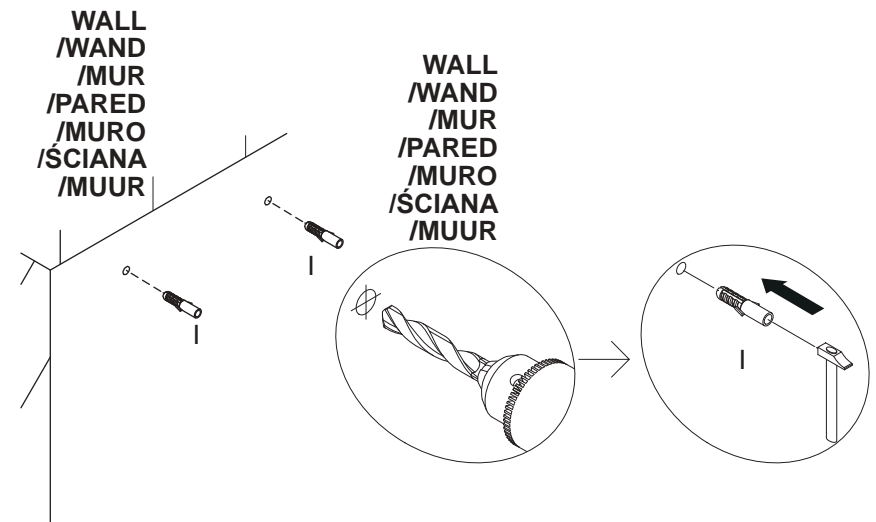

EN: 23. Use a tool to make holes in the wall and tap fitting I into the wall

DE: 23. Verwenden Sie ein Werkzeug, um Löcher in die Wand zu machen und das Befestigungsteil I in die Wand einzuschlagen

FR: 23. Utilisez un outil de perçage mural et enfoncez légèrement la fixation I dans le mur

ES: 23. Utilice una herramienta para hacer agujeros en la pared y golpee ligeramente el accesorio I en la pared

IT: 23. Utilizzare un utensile per praticare fori nel muro e inserire il raccordo I nel muro

PL: 23. Użyj narzędzia do wykonania otworów w ścianie i wbij element montażowy I w ścianę

NL: 23. Gebruik een gereedschap om gaten in de muur te maken en sla het hulpstuk I lichtjes in de muur

24

WALL
/WAND
/MUR
/PARED
/MURO
/ŚCIANA
/MUUR

Gx2

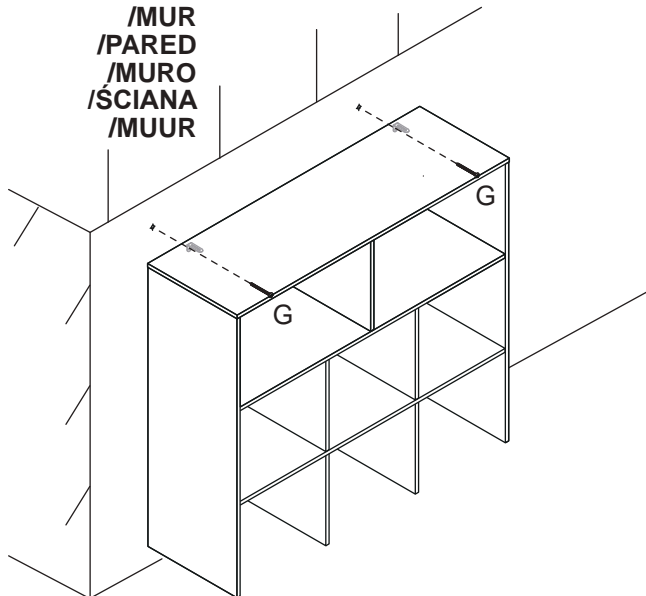

EN: 24. Use part G to secure the product to the wall

DE: 24. Verwenden Sie Teil G, um das Produkt an der Wand zu befestigen

FR: 24. Utilisez G pour fixer le produit au mur

ES: 24. Utilice la pieza G para fijar el producto a la pared

IT: 24. Utilizzare la parte G per fissare il prodotto al muro

PL: 24. Użyj części G, aby przymocować produkt do ściany

NL: 24. Gebruik onderdeel G om het product aan de muur te bevestigen

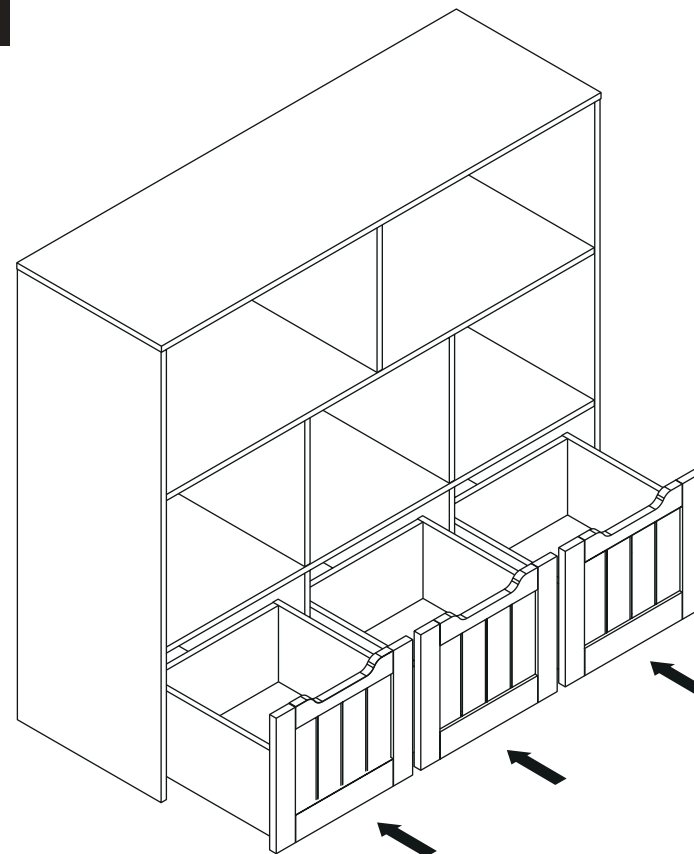
25

EN: 25. Push the drawer into the product

DE: 25. Schieben Sie die Schublade in das Produkt

FR: 25. Insérez le tiroir dans le produit

ES: 25. Empuje el cajón dentro del producto

IT: 25. Inserire il cassetto nel prodotto

PL: 25. Wsuń szufladę do produktu

NL: 25. Duw de lade in het product