

Delta (Fujian) Children's Products CO.,LTD  
22F, ZHIDI PLAZA,NO.89,WU SI ROAD,  
FUZHOU CITY,FUJIAN PROVINCE,  
P.R.CHINA350003 0591-24049870

20250722

**USA** office: Fontana **ITA** office: Milano **AUS** office: Truganina **POL** office: Gdańsk

**DEU** office: FDS GmbH, Neuer Höltigbaum 30, 22143 Hamburg, Deutschland

**GBR** office: FDS Corporation Limited, Unit 4, Blackacre Road, Great Blakenham,  
Ipswich, IP6 0FL, United Kingdom **FRA** office: Saint Vigor d'Ymonville

Bookshelf  
Bücherregal  
Bibliothèque  
Librería  
Scaffale  
Biblioteczka  
Boekenplank

**TP10436**

**IMPORTANT! READ CAREFULLY AND KEEP FOR FUTURE REFERENCE**



## Before You Start

Please read all instructions carefully and keep it for future reference.

### WARNING

**Attention:** Children should use this product under the parental supervision.

**Danger:** Keep all small parts and packaging materials for this product away from babies and children, otherwise they may pose a choking hazard.



#### WARNING: CHOKING HAZARD

-Small parts.  
Not for children under 3 years.

### GENERAL WARNINGS

- ⚠ The product must be installed and used under the supervision of an adult.
- ⚠ Read through each step carefully and follow the proper order.
- ⚠ Remove all packaging, separate and count all parts and hardware.
- ⚠ Please ensure that all parts are correctly installed, incorrect installation can lead to a danger.
- ⚠ We recommend that, where possible, all items are assembled near the area in which they will be placed in use, to avoid moving the product unnecessarily once assembled.
- ⚠ Ensure a secure surface during installation, and always place the product on a flat, steady and stable surface.



## Bevor Sie beginnen

Bitte sorgfältig lesen und zum späteren Nachschlagen aufbewahren.

### ACHTUNG

**Vorsicht:** Kinder sollten diesen Artikel unter elterlicher Aufsicht benutzen.

**Gefahr:** Halten Sie alle Kleinteile und Verpackungsmaterialien, die verschluckt werden können, von Babys und Kindern fern.



#### ACHTUNG: ERSTICKUNGSGEFAHR

-Kleine Teile.  
Nicht für Kinder unter 3 Jahren.

### ALLGEMEINE ACHTUNG

- ⚠ Der Artikel muss unter der Aufsicht eines Erwachsenen montiert und benutzt werden.
- ⚠ Lesen Sie jeden Schritt sorgfältig durch und befolgen Sie die richtige Reihenfolge.
- ⚠ Entfernen Sie alle Verpackungen, Überprüfen Sie, ob alle Teile und Zubehörteile vorhanden sind.
- ⚠ Bitte stellen Sie sicher, dass alle Teile richtig montiert sind, eine falsche Montage kann zu einer Gefahr führen.
- ⚠ Wir empfehlen, alle Teile möglichst in der Nähe des Aufstellungsortes zu montieren, um unnötige Bewegungen nach der Montage zu vermeiden.
- ⚠ Achten Sie bei der Montage auf einen sicheren Untergrund und stellen Sie den Artikel immer auf eine ebene, feste und stabile Fläche.



## Avant de Commencer

Veuillez lire attentivement toutes les instructions et les conserver pour la référence ultérieure.

### AVERTISSEMENTS

**Attention :** Les enfants doivent utiliser ce produit sous la surveillance de leurs parents.

**Danger :** Gardez toutes les petites pièces et les matériaux d'emballage de ce produit hors de la portée des bébés et des enfants pour éviter un risque d'étouffement.



#### AVERTISSEMENT : RISQUE D'ÉTOUFFEMENT

– Les petites pièces.  
Ne convient pas aux enfants de moins de 3 ans.

### AVERTISSEMENTS GÉNÉRAUX

- ⚠ Le produit doit être installé et utilisé sous la surveillance d'un adulte.
- ⚠ Lisez attentivement chaque étape et suivez l'ordre correct.
- ⚠ Retirez tous les emballages, séparez et comptez toutes les pièces et le matériel.
- ⚠ Veuillez vous assurer que toutes les pièces soient correctement installées, une installation incorrecte peut entraîner un danger.
- ⚠ Nous recommandons que, dans la mesure du possible, tous les articles soient assemblés à proximité de la zone dans laquelle ils seront utilisés, afin d'éviter de déplacer inutilement le produit une fois assemblé.
- ⚠ Assurez-vous que la surface soit solide pendant l'assemblage et placez toujours le produit sur une surface plane et stable.



## Antes de Empezar

Lea atentamente todas las instrucciones y consérvelas para futuras consultas.

### ADVERTENCIA

**Atención:** Los niños deben utilizar este producto bajo la supervisión de sus padres.

**Peligro:** Mantenga todas las piezas pequeñas y los materiales de embalaje de este producto fuera del alcance de los bebés y los niños, ya que de lo contrario pueden suponer un peligro de asfixia.



#### ADVERTENCIA: PELIGRO DE ASFIXIA

- Piezas pequeñas.  
No es adecuado para niños menores de 3 años.

### ADVERTENCIAS GENERALES

- ⚠ El producto debe ser instalado y utilizado bajo la supervisión de un adulto.
- ⚠ Lea detenidamente cada paso y siga el orden correcto.
- ⚠ Retire todo el embalaje, separe y cuente todas las piezas y los accesorios.
- ⚠ Asegúrese de que todas las piezas estén instaladas correctamente, una instalación incorrecta puede provocar un peligro.
- ⚠ Recomendamos que, siempre que sea posible, todos los elementos se monten cerca de la zona en la que se van a utilizar, para evitar mover el producto innecesariamente una vez montado.
- ⚠ Asegure una superficie segura durante el montaje, y coloque el producto siempre sobre una superficie plana, firme y estable.



## Prima di Iniziare

Si prega di leggere attentamente tutte le istruzioni e conservarle per riferimento futuro.

### AVVERTENZA

**Attenzione:** I bambini devono usare questo prodotto sotto la supervisione dei genitori.

**Piccolo:** Tenere tutte le piccole parti e i materiali di imballaggio di questo prodotto lontano da neonati e bambini, altrimenti potrebbero rappresentare un rischio di soffocamento.



### AVVERTENZA: RISCHIO DI SOFFOCAMENTO

- Piccole parti.  
Non per i bambini sotto i 3 anni.

## AVVERTENZA PER IL MONTAGGIO

- ⚠ Il prodotto deve essere installato e utilizzato sotto la supervisione di un adulto.
- ⚠ Leggere attentamente ogni passo e seguire l'ordine corretto.
- ⚠ Rimuovere tutti gli imballaggi, separare e contare tutte le parti e tutti gli accessori.
- ⚠ Si prega di assicurarsi che tutte le parti siano installate correttamente, un'installazione errata può portare a un pericolo.
- ⚠ Si consiglia, ove possibile, di montare tutti gli articoli vicino alla zona in cui verranno posti in uso, per evitare di spostare inutilmente il prodotto una volta assemblato.
- ⚠ Garantire una superficie sicura durante il montaggio e posizionare il prodotto sempre su una superficie piana, stabile.



## Zanim Zaczniesz

Przeczytaj uważnie wszystkie instrukcje i zachowaj je na przyszłość.

### OSTRZEŻENIE

**Uwaga:** Dzieci mogą używać tego produktu jedynie pod nadzorem dorosłych.

**Niebezpieczeństwo:** Trzymaj wszystkie małe części i opakowania tego produktu z dala od niemowląt i dzieci - w przeciwnym razie mogą stwarzać ryzyko zadławienia.



### OSTRZEŻENIE: RYZIKO ZADŁAWIENIA

- Produkt zawiera małe elementy.  
Nieodpowiednie dla dzieci poniżej 3 roku życia.

## OGÓLNE OSTRZEŻENIA

- ⚠ Produkt musi być złożony i używany pod nadzorem osoby dorosłej.
- ⚠ Przeczytaj uważnie każdy krok i postępuj we właściwej kolejności.
- ⚠ Usuń opakowanie i upewnij się, że zestaw zawiera wszystkie części i elementy montażowe.
- ⚠ Upewnij się, że wszystkie części są poprawnie połączone, nieprawidłowa instalacja może prowadzić do wypadku.
- ⚠ Zalecamy, aby w miarę możliwości wszystkie elementy były montowane w pobliżu miejsca, w którym będą używane, aby uniknąć niepotrzebnego przenoszenia produktu po złożeniu.
- ⚠ Zapewnij bezpieczną przestrzeń roboczą podczas montażu i upewnij się, że produkt znajduje się na płaskiej i stabilnej powierzchni.



## Voordat U Begint

Lees alstublieft alle instructies zorgvuldig door en bewaar deze voor toekomstig gebruik.

### WAARSCHUWING

**Let op:** Kinderen dienen dit product te gebruiken onder toezicht van ouders.

**Gevaar:** Houd alle kleine onderdelen en verpakkingsmaterialen van dit product buiten bereik van baby's en kinderen; ze kunnen anders een verstikkingsgevaar opleveren.



### WAARSCHUWING:

#### VERSTIKKINGSGEVAAR

-Kleine onderdelen.

Niet voor kinderen onder de 3 jaar.

## ALGEMENE WAARSCHUWINGEN

- ⚠ Het product moet onder toezicht van een volwassene worden geïnstalleerd en gebruikt.
- ⚠ Lees elke stap zorgvuldig door en volg de juiste volgorde.
- ⚠ Verwijder alle verpakkingen, scheid en tel alle onderdelen en het beslag.
- ⚠ Zorg ervoor dat alle onderdelen correct zijn geïnstalleerd; incorrecte installatie kan leiden tot gevaar.
- ⚠ We raden aan om, waar mogelijk, alle onderdelen te monteren in de buurt van de plek waar ze gebruikt zullen worden, om onnodige verplaatsing van het product eenmaal gemonteerd te voorkomen.
- ⚠ Zorg voor een veilig oppervlak tijdens de installatie en plaats het product altijd op een vlakke, stabiele en stevige ondergrond.

### EN: WARNING

DO NOT place this product near a window as it can be used as a step by the child and cause the child to fall out of the window. Be aware of the risk of open fires and other sources of strong heat in the vicinity of the product. DO NOT place this product near a window where cords from blinds or curtains could strangle a child. Not to use the seating if any part is broken, torn or missing and use only spare parts approved by the manufacturer. All assembly fittings should always be tightened properly. The product is to be assembled by an adult. During assembly children should be kept away from the product due to possible risk of injury. If there is some hard-to-erase ink on the board, use a slightly damp sponge (or paper towel) and wipe the board clean. Any excessive water may damage the board.

### DE: ACHTUNG

Stellen Sie dieses Produkt NICHT in der Nähe eines Fensters auf, da es vom Kind als Trittstufe benutzt werden kann und das Kind aus dem Fenster fallen könnte. Achten Sie auf die Gefahr von offenem Feuer und anderen starken Wärmequellen in der Nähe des Produkts. Stellen Sie dieses Produkt NICHT in der Nähe eines Fensters auf, wo die Schnüre von Jalousien oder Vorhängen ein Kind strangulieren könnten. Verwenden Sie den Sitz nicht, wenn ein Teil gebrochen ist, gerissen ist oder fehlt, und verwenden Sie nur Ersatzteile. Alle Montagebeschläge müssen immer richtig angezogen werden. Das Produkt muss von einem Erwachsenen zusammengebaut werden. Während der Montage sollten Kinder wegen der möglichen Verletzungsgefahr vom Produkt ferngehalten werden. Wenn sich schwer zu entfernende Tinte auf dem Holzbrett befindet, können Sie einen leicht feuchten Schwamm (oder ein Papiertuch) verwenden, um es zu reinigen. Zu viel Wasser könnte das Holzbrett beschädigen.

### FR: AVERTISSEMENT

NE PLACEZ PAS ce produit près d'une fenêtre, car l'enfant pourrait s'en servir comme marchepied et tomber par la fenêtre. Soyez conscient du risque de feux ouverts et d'autres sources de forte chaleur à proximité de l'appareil. NE PAS placer ce produit près d'une fenêtre où les cordons des stores ou des rideaux pourraient étrangler un enfant. Ne pas utiliser le siège si une pièce est cassée, déchirée ou manquante et n'utiliser que des pièces de rechange. Tous les raccords d'assemblage doivent toujours être serrés correctement. Le produit doit être assemblé par un adulte. Pendant l'assemblage, les enfants doivent être tenus à l'écart du produit en raison du risque de blessure. S'il y a de l'encre difficile à enlever sur la planche en bois, vous pouvez utiliser une éponge légèrement humide (ou une serviette en papier) pour l'a nettoyer. Trop d'eau pourrait endommager la planche en bois.

**ES: ADVERTENCIA**

NO coloque este producto cerca de una ventana, ya que el niño podría utilizarlo como escalón y caerse por la ventana. Tenga en cuenta el riesgo de fuegos abiertos y otras fuentes de calor intenso en las proximidades del producto. NO coloque este producto cerca de una ventana donde los cordones de las persianas o cortinas puedan estrangular al niño. No utilice el asiento si alguna pieza está rota, desgarrada o falta y utilice sólo piezas de repuesto. Todos los accesorios de montaje deben estar siempre bien apretados. El producto debe ser montado por un adulto. Durante el montaje, los niños deben mantenerse alejados del producto debido al posible riesgo de lesiones. Si hay tinta difícil de eliminar en la tabla de madera, puedes usar una esponja ligeramente húmeda (o una toalla de papel) para limpiarla. El exceso de agua podría dañar la tabla de madera.

**IT: AVVERTENZA**

NON collochi questo prodotto vicino a una finestra, in quanto potrebbe essere usato come un gradino dal bambino e farlo cadere dalla finestra. Tenga presente il rischio di fuochi aperti e altre fonti di forte calore nelle vicinanze del prodotto. NON posizionare questo prodotto vicino a una finestra dove le corde delle tende o delle tapparelle potrebbero strangolare un bambino. Non utilizzi le sedute se qualche parte è rotta, strappata o mancante e utilizzi solo i pezzi di ricambio. Tutti i raccordi di montaggio devono essere sempre serrati correttamente. Il prodotto deve essere assemblato da un adulto. Durante il montaggio i bambini devono essere tenuti lontani dal prodotto a causa del possibile rischio di lesioni. Se c'è dell'inchiostro difficile da rimuovere sulla tavola di legno, puoi usare una spugna leggermente umida (o un tovagliolo di carta) per pulirla. Troppa acqua potrebbe danneggiare la tavola di legno.

**PL: OSTRZEŻENIE**

NIE WOLNO umieszczać tego produktu w pobliżu okna, ponieważ może on zostać użyty przez dziecko jako stopień i spowodować wypadnięcie dziecka przez okno. Należy być świadomym ryzyka związanego z otwartym ogniem i innymi źródłami silnego ciepła i nie umieszczać w ich pobliżu produktu. NIE umieszczać produktu w pobliżu okna, gdzie sznurki od żaluzji lub zasłon mogłyby spowodować uduszenie się dziecka. Nie używaj siedziska, jeśli jakkolwiek część jest uszkodzona, rozdarta lub jej brakuje; używaj tylko części zamiennych dostarczonych przez producenta. Wszystkie

elementy montażowe powinny być zawsze odpowiednio dokręcone.

Produkt powinien być montowany przez osobę dorosłą.

Dzieci powinny być trzymane z dala od produktu podczas montażu ze względu na możliwe ryzyko obrażeń.

Jeśli na drewnianej desce znajduje się trudny do usunięcia atrament, możesz użyć lekko wilgotnej gąbki (lub ręcznika papierowego), aby ją wyczyścić. Nadmiar wody może uszkodzić drewnianą deskę.

**NL: WAARSCHUWING**

Plaats dit product NIET in de buurt van een raam, omdat het door het kind als opstapje kan worden gebruikt en het kind daardoor uit het raam kan vallen. Houd rekening met het risico van open vuur en andere hittebronnen in de buurt van het product. Plaats dit product NIET in de buurt van een raam waar koorden van jaloezieën of gordijnen een kind kunnen wurgen. Gebruik het zitmeubel niet als een onderdeel gebroken of gescheurd is of ontbreekt en gebruik alleen reserveonderdelen die door de fabrikant zijn goedgekeurd. Alle montagestukken moeten altijd goed worden vastgedraaid. Het product moet worden gemonteerd door een volwassene.

Tijdens de montage moeten kinderen uit de buurt van het product worden gehouden vanwege het mogelijke risico op letsel.

Als er moeilijk te verwijderen inkt op het houten bord zit, kun je een licht vochtige spons (of een papieren handdoek) gebruiken om het schoon te maken.

Te veel water kan het houten bord beschadigen.

① x2

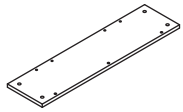

② x1

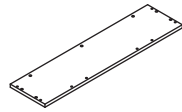

③ x4

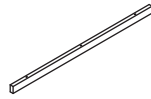

④ x1

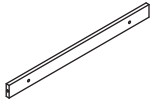

⑤ x2

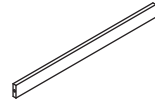

⑥ x1

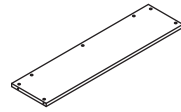

⑦ x1

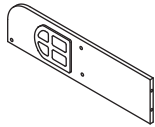

⑧ x1

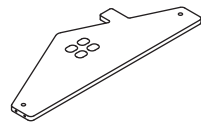

⑨ x4

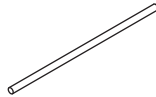

⑩ x1

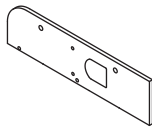

⑪ x1

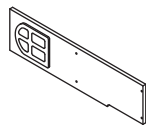

⑫ x1

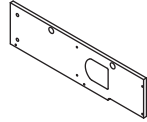

A x10

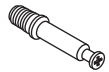

B x10



C x14



D x2

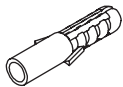

E x18



F x14

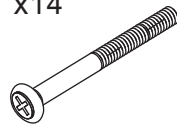

G x14



1

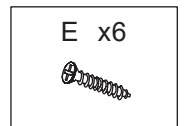
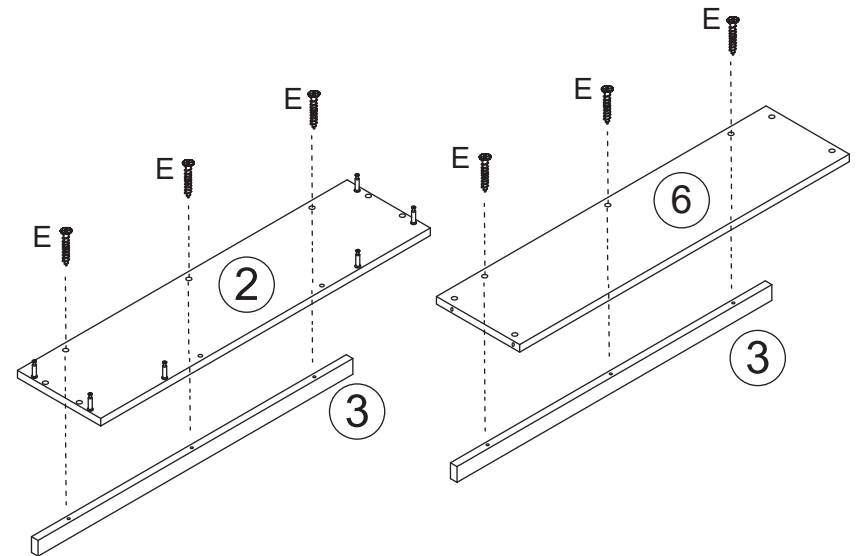
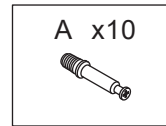
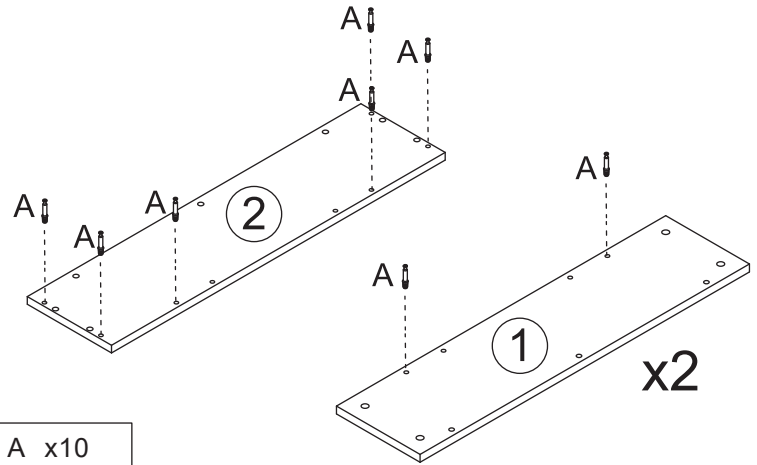

**EN:** Insert bolts A into the holes on panel 1 and panel 2 and tighten clockwise. Use screws E to connect panel 2 with panel 3, as well as panel 6 with panel 3.

**DE:** Setzen Sie die Schrauben A in die Löcher an Platte 1 und Platte 2 ein und ziehen Sie sie im Uhrzeigersinn fest. Verbinden Sie Platte 2 mit Platte 3 sowie Platte 6 mit Platte 3 mit den Schrauben E.

**FR:** Insérez les boulons A dans les trous des panneaux 1 et 2, puis serrez-les dans le sens des aiguilles d'une montre. Utilisez les vis E pour relier le panneau 2 au panneau 3, ainsi que le panneau 6 au panneau 3.

**ES:** Introduzca los pernos A en los orificios del panel 1 y del panel 2 y apriételes en el sentido de las agujas del reloj. Utilice los tornillos E para conectar el panel 2 con el panel 3, así como el panel 6 con el panel 3.

**IT:** Inserire i bulloni A nei fori del pannello 1 e del pannello 2 e serrare in senso orario. Utilizzare le viti E per collegare il pannello 2 al pannello 3, nonché il pannello 6 al pannello 3.

**PL:** Włóż śruby A w otwory w panelu 1 i panelu 2 i dokręć je zgodnie z ruchem wskazówek zegara. Użyj wkrętów E, aby połączyć panel 2 z panelem 3, a także panel 6 z panelem 3.

**NL:** Steek de bouten A in de gaten op paneel 1 en paneel 2 en draai ze rechtsom vast. Gebruik bouten E om paneel 2 met paneel 3 te verbinden, evenals paneel 6 met paneel 3.

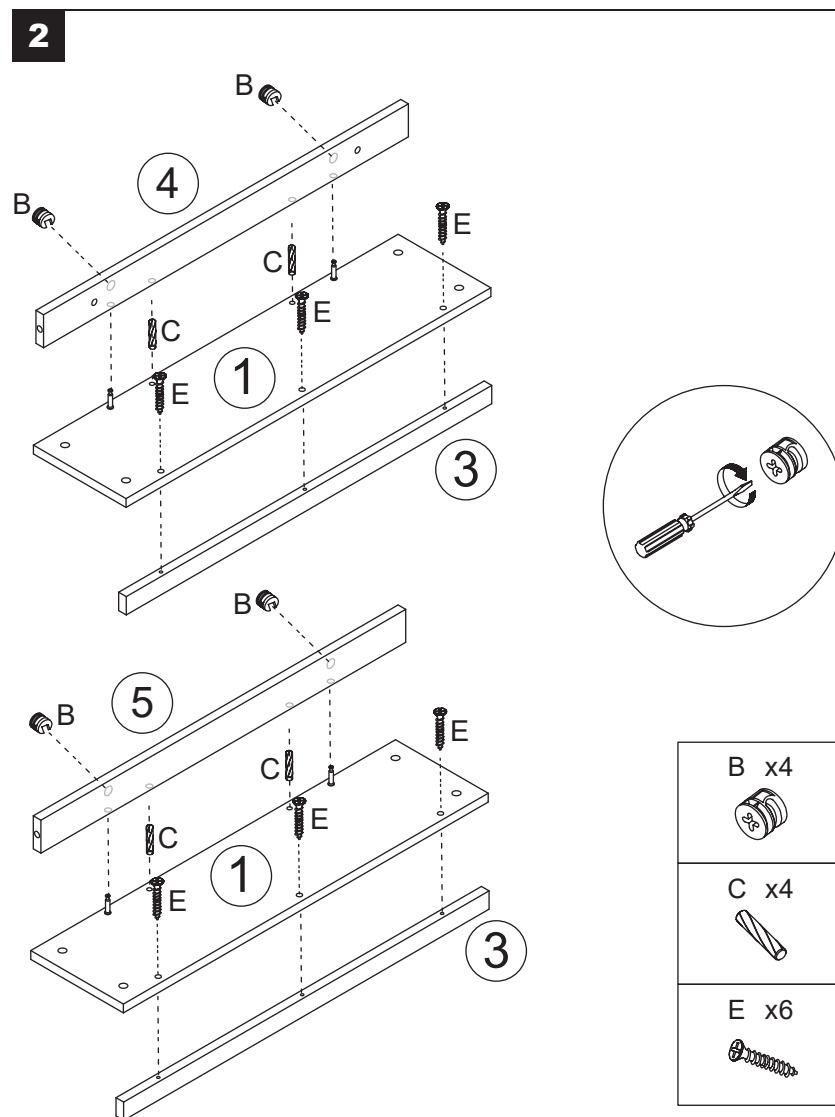

**EN:** Use screws E to connect panel 1 with panel 3. Insert dowels C into the holes in panel 1, then align panels 4 and 5 with the screws and dowels on panel 1, inserting them and fitting cam locks B into the holes of panels 4 and 5, and tighten clockwise.

**DE:** Verbinden Sie Platte 1 mit Platte 3 mithilfe der Schrauben E. Führen Sie die Dübel C in die Löcher in Platte 1 ein, richten Sie dann die Platten 4 und 5 mit den Schrauben und Dübeln an Platte 1 aus, setzen Sie sie ein, setzen Sie die Nockenschlösser B in die Löcher der Platten 4 und 5 ein und ziehen Sie sie im Uhrzeigersinn fest.

**FR:** Utilisez les vis E pour relier le panneau 1 au panneau 3. Insérez les chevilles C dans les trous du panneau 1, puis alignez les panneaux 4 et 5 avec les vis et les chevilles du panneau 1, en les insérant et en ajustant les verrous à came B dans les trous des panneaux 4 et 5, puis serrez dans le sens des aiguilles d'une montre.

**ES:** Fije el panel 1 al panel 3 con los tornillos E. Inserte los tacos C en los orificios del panel 1 y, a continuación, alinee los paneles 4 y 5 con los tornillos y tacos del panel 1, introduciéndolos y encajando los bloqueos de leva B en los orificios de los paneles 4 y 5, y apriételos en el sentido de las agujas del reloj.





**IT:** Utilizzare le viti E per collegare il pannello 1 al pannello 3. Inserire i tasselli C nei fori del pannello 1, quindi allineare i pannelli 4 e 5 con le viti e i tasselli sul pannello 1, inserendoli e inserendo i fermi a camma B nei fori dei pannelli 4 e 5, quindi serrare in senso orario.

**PL:** Przymocuj panel 1 do panelu 3 za pomocą wkrętów E. Włóż kołki C w otwory panelu 1, a następnie wyrównaj panele 4 i 5 ze śrubami i kołkami panelu 1, wkładając je i dopasowując złącza mimośrodowe B do otworów w panelach 4 i 5, i dokręć je zgodnie z ruchem wskazówek zegara.

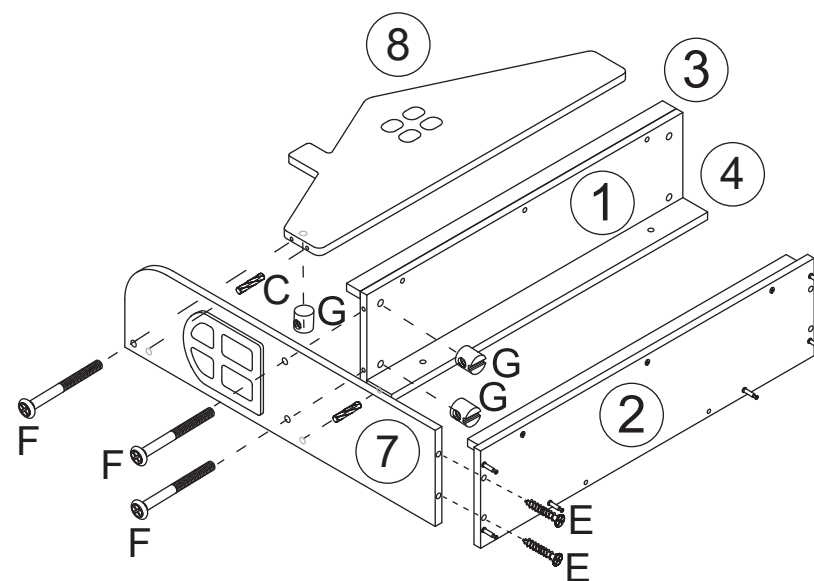
**NL:** Gebruik schroeven E om paneel 1 met paneel 3 te verbinden. Steek deuvels C in de gaten van paneel 1, lijn vervolgens de panelen 4 en 5 uit met de schroeven en deuvels op paneel 1, steek ze erin en monteer nokvergrendelingen B in de gaten van de panelen 4 en 5, en draai ze rechtsom vast.

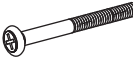
**3**



F x3	C x2	E x2	G x3
			

**EN:** Insert dowels C into the holes in panels 4 and 8, then insert nuts G into panels 1 and 8. Align the holes in panel 7 with the dowels in panels 4 and 8, and use bolts F to connect panel 7, panel 1, and panel 8. Finally, use screws E to connect panel 7 and panel 2.

**DE:** Stecken Sie die Dübel C in die Löcher in den Platten 4 und 8 und setzen Sie dann die Muttern G in die Platten 1 und 8 ein. Richten Sie die Löcher in Platte 7 an den Dübeln in den Platten 4 und 8 aus und verbinden Sie Platte 7, Platte 1 und Platte 8 mit den Schrauben F. Verbinden Sie schließlich Platte 7 und Platte 2 mit den Schrauben E.

**FR:** Insérez les chevilles C dans les trous des panneaux 4 et 8, puis insérez les écrous G dans les panneaux 1 et 8. Alinez les trous du panneau 7 avec les chevilles des panneaux 4 et 8, et utilisez les boulons F pour relier le panneau 7, le panneau 1 et le panneau 8. Enfin, utilisez les vis E pour relier le panneau 7 et le panneau 2.

**ES:** Introduzca los tacos C en los orificios de los paneles 4 y 8 y, a continuación, introduzca las tuercas G en los paneles 1 y 8. Alinee los orificios del panel 7 con los tacos de los paneles 4 y 8, y utilice los pernos F para conectar el panel 7, el panel 1 y el panel 8. Por último, utilice los tornillos E para conectar el panel 7 y el panel 2.

**IT:** Inserire i tasselli C nei fori dei pannelli 4 e 8, quindi inserire i dadi G nei pannelli 1 e 8. Allineare i fori del pannello 7 con i tasselli dei pannelli 4 e 8 e utilizzare i bulloni F per collegare il pannello 7, il pannello 1 e il pannello 8. Infine, utilizzare le viti E per collegare il pannello 7 e il pannello 2.

**PL:** Włóż kołki C w otwory paneli 4 i 8, a następnie włóż nakrętki G w panele 1 i 8. Wyrównaj otwory panelu 7 z kołkami w panelach 4 i 8 i użyj śrub F, aby połączyć panel 7, panel 1 i panel 8. Na koniec użyj wkrętów E, aby połączyć panel 7 i panel 2.

**NL:** Steek deuvels C in de gaten van panelen 4 en 8 en steek vervolgens moeren G in panelen 1 en 8. Breng de gaten in paneel 7 op één lijn met de deuvels in panelen 4 en 8 en gebruik bouten F om paneel 7, paneel 1 en paneel 8 met elkaar te verbinden. Gebruik tot slot bouten E om paneel 7 en paneel 2 met elkaar te verbinden.

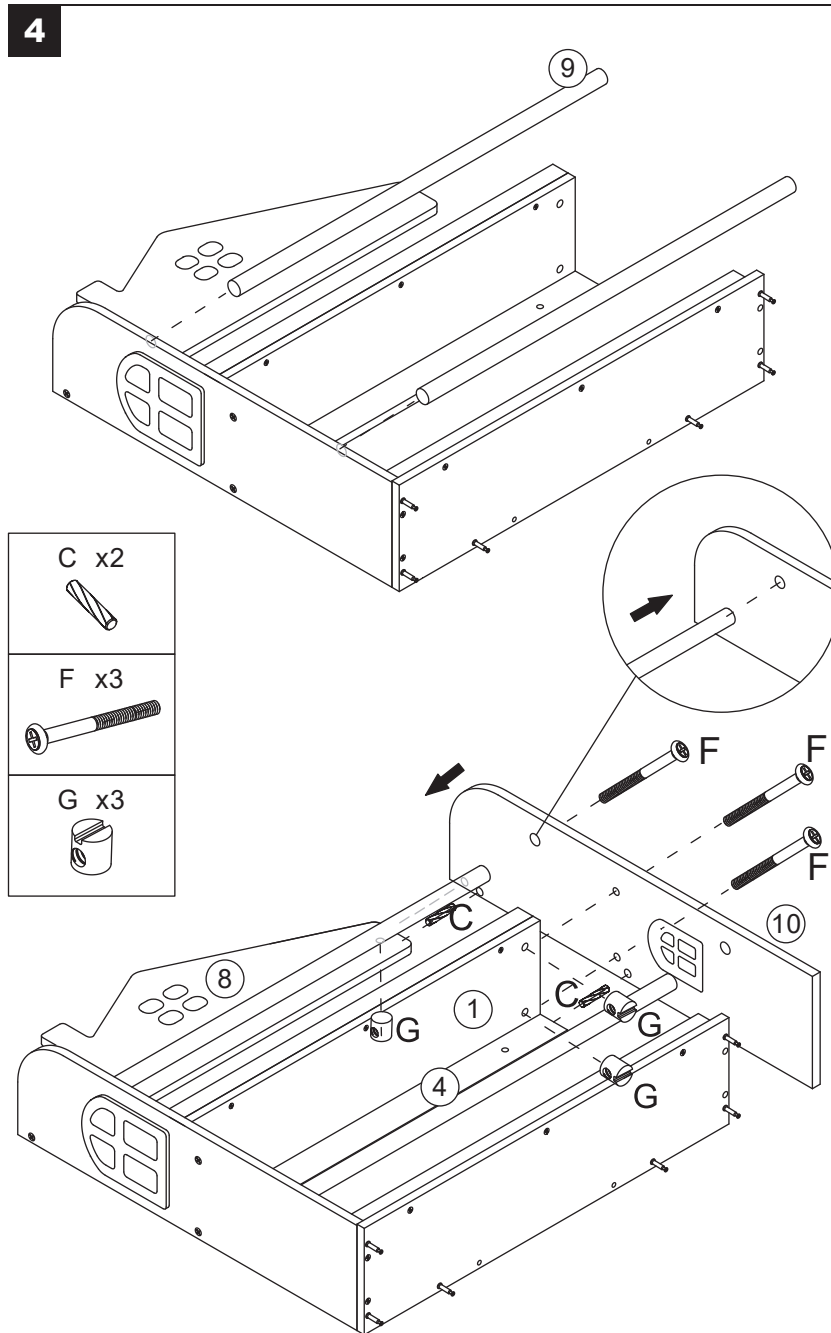

**EN:** Insert component 9 into panel 7. Repeat the insertion of dowels C into the holes of panels 4 and 8, and insert nuts G into panels 1 and 8. Align the holes in panel 10 with the dowels in panels 4 and 8, and use bolts F to connect panel 10, panel 1, and panel 8.

**DE:** Setzen Sie Bauteil 9 in Platte 7 ein. Wiederholen Sie das Einsetzen der Dübel C in die Löcher der Platten 4 und 8 und setzen Sie die Muttern G in die Platten 1 und 8 ein. Richten Sie die Löcher in Platte 10 an den Dübeln in den Platten 4 und 8 aus und verbinden Sie Platte 10, Platte 1 und Platte 8 mit den Schrauben F.

**FR:** Insérez le composant 9 dans le panneau 7. Répétez l'insertion des chevilles C dans les trous des panneaux 4 et 8, puis insérez les écrous G dans les panneaux 1 et 8. Alinez les trous du panneau 10 avec les chevilles des panneaux 4 et 8, puis utilisez les boulons F pour relier le panneau 10, le panneau 1 et le panneau 8.

**ES:** Inserte el componente 9 en el panel 7. Repita la inserción de los tacos C en los orificios de los paneles 4 y 8, e inserte las tuercas G en los paneles 1 y 8. Alinee los orificios del panel 10 con los tacos de los paneles 4 y 8, y utilice los pernos F para conectar el panel 10, el panel 1 y el panel 8.

**IT:** Inserire il componente 9 nel pannello 7. Ripetere l'inserimento dei tasselli C nei fori dei pannelli 4 e 8 e inserire i dadi G nei pannelli 1 e 8. Allineare i fori nel pannello 10 con i tasselli nei pannelli 4 e 8 e utilizzare i bulloni F per collegare il pannello 10, il pannello 1 e il pannello 8.

**PL:** Włóż element 9 w panel 7. Powtórz wkładanie kołków C w otwory paneli 4 i 8, i włóż nakrętki G w panele 1 i 8. Wyrównaj otwory panelu 10 z kołkami w panelach 4 i 8 i użyj śrub F, aby połączyć panel 10, panel 1 i panel 8.

**NL:** Plaats onderdeel 9 in paneel 7. Herhaal het aanbrengen van deuvels C in de gaten van panelen 4 en 8, en breng moeren G aan in panelen 1 en 8. Breng de gaten in paneel 10 op één lijn met de deuvels in panelen 4 en 8 en gebruik bouten F om paneel 10, paneel 1 en paneel 8 met elkaar te verbinden.

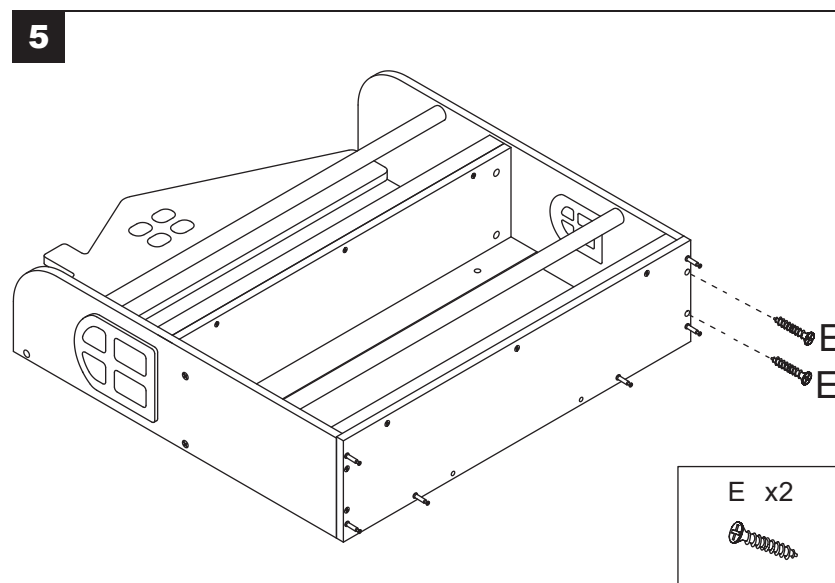

**EN:** Insert screws E into the hole in panel 2 and tighten them clockwise.

**DE:** Setzen Sie die Schrauben E in die Bohrung in Platte 2 ein und ziehen Sie sie im Uhrzeigersinn fest.

**FR:** Insérez les vis E dans le trou du panneau 2 et serrez-les dans le sens des aiguilles d'une montre.

**ES:** Inserte los tornillos E en los orificios del panel 2 y apriételos en el sentido de las agujas del reloj.

**IT:** Inserire le viti E nel foro del pannello 2 e serrarle in senso orario.

**PL:** Włóż wkręty E w otwory panelu 2 i dokręć je zgodnie z ruchem wskazówek zegara.

**NL:** Steek schroeven E in het gat in paneel 2 en draai ze rechtsom vast.

6

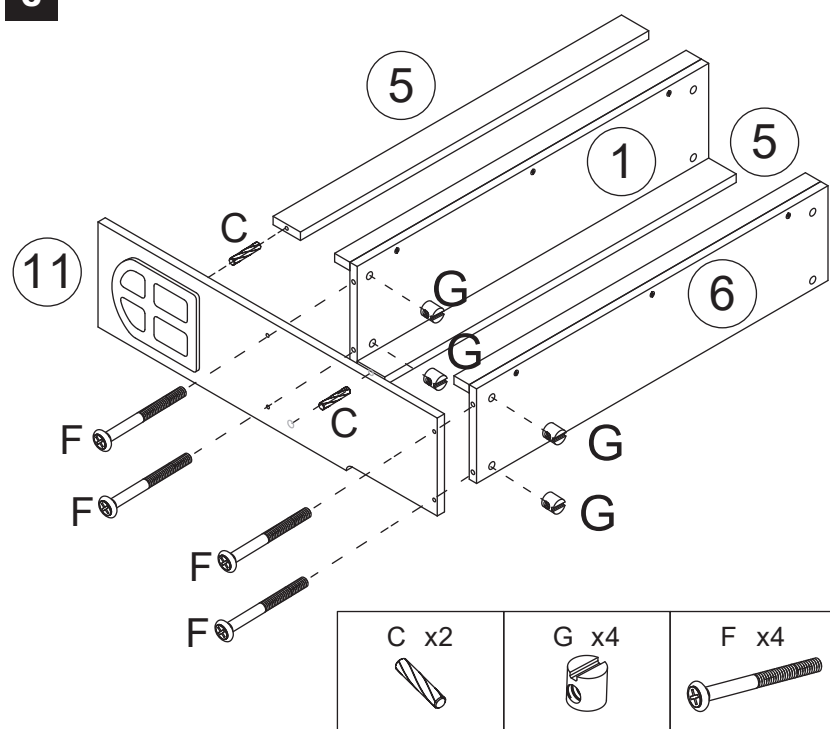

**EN:** Insert dowels C into the holes in panel 5, insert nuts G into the holes in panels 1 and 6, align the holes on panel 11 with the dowels in panels 5, and use bolts F to connect panel 11 with panels 1 and 6.

**DE:** Stecken Sie die Dübel C in die Löcher in den Platten 5, stecken Sie die Muttern G in die Löcher in den Platten 1 und 6, richten Sie die Löcher in Platte 11 auf die Dübel in den Platten 5 aus und verbinden Sie Platte 11 mit den Platten 1 und 6 mit den Schrauben F.

**FR:** Insérez les chevilles C dans les trous des panneaux 5, insérez les écrous G dans les trous des panneaux 1 et 6, alignez les trous du panneau 11 avec les chevilles des panneaux 5, puis utilisez les boulons F pour relier le panneau 11 aux panneaux 1 et 6.

**ES:** Inserte los tacos C en los orificios de los panel 5, inserte las tuercas G en los orificios de los paneles 1 y 6, alinee los orificios del panel 11 con los tacos de los panel 5, y utilice los pernos F para conectar el panel 11 con los paneles 1 y 6.

**IT:** Inserire i tasselli C nei fori dei pannello 5, inserire i dadi G nei fori dei pannelli 1 e 6, allineare i fori del pannello 11 con i tasselli dei pannello 5 e utilizzare i bulloni F per collegare il pannello 11 con i pannelli 1 e 6.

**PL:** Włóż kołki C w otwory panelu 5, włóż nakrętki G w otwory paneli 1 i 6, wyrównaj otwory panelu 11 z kołkami w panelu 5 i użyj śrub F, aby połączyć panel 11 z panelami 1 i 6.

**NL:** Steek de deuvels C in de gaten in paneel 5, steek moeren G in de gaten in panelen 1 en 6, lijn de gaten in paneel 11 uit met de deuvels in paneel 5, en gebruik bouten F om paneel 11 te verbinden met panelen 1 en 6.

7

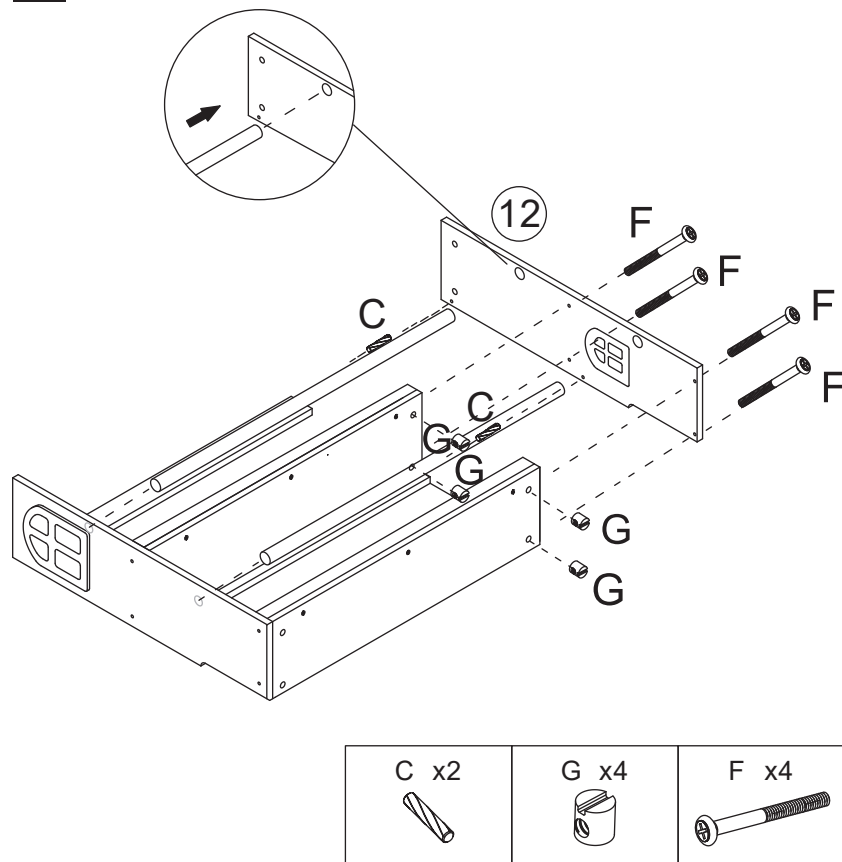

**EN:** Repeat the process for panel 12 to connect it with panels 5, 1, and 6 using dowels C, nuts G, and bolts F.

**DE:** Wiederholen Sie den Vorgang für Platte 12, um sie mit den Platten 5, 1 und 6 mithilfe der Dübel C, Muttern G und Schrauben F zu verbinden.

**FR:** Répétez le processus pour le panneau 12 afin de le relier aux panneaux 5, 1 et 6 à l'aide des chevilles C, des écrous G et des boulons F.

**ES:** Repita el proceso para el panel 12 para conectarlo con los paneles 5, 1 y 6 utilizando los tacos C, las tuercas G y los pernos F.

**IT:** Ripetere il processo per il pannello 12 per collegarlo ai pannelli 5, 1 e 6 utilizzando i tasselli C, i dadi G e i bulloni F.

**PL:** Powtórz proces dla panelu 12, aby połączyć go z panelami 5, 1 i 6, używając kołków C, nakrętek G i śrub F.

**NL:** Herhaal het proces voor paneel 12 om het te verbinden met panelen 5, 1 en 6 met behulp van deuvels C, moeren G en bouten F.

8

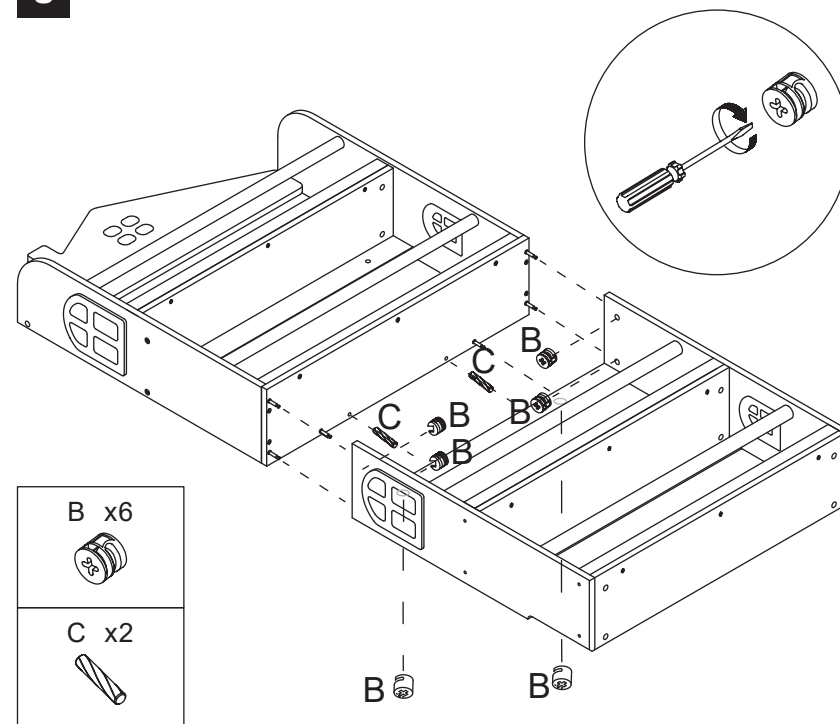

**EN:** Insert dowels C into the hole in the previously completed panel 2 from step 5, insert cam locks B into the holes on panels 11, 5, and 12, and tighten them clockwise.

**DE:** Setzen Sie die Dübel C in die Bohrung der zuvor fertiggestellten Platte 2 aus Schritt 5 ein, setzen Sie die Nockenschlösser B in die Bohrungen der Platten 11, 5 und 12 ein und ziehen Sie sie im Uhrzeigersinn fest.

**FR:** Insérez les chevilles C dans le trou du panneau 2 précédemment assemblé à l'étape 5, insérez les verrous à came B dans les trous des panneaux 11, 5 et 12, puis serrez-les dans le sens des aiguilles d'une montre.

**ES:** Inserte los tacos C en los orificios del panel 2 previamente completado del paso 5, inserte los bloqueos de leva B en los orificios de los paneles 11, 5 y 12, y apriételos en el sentido de las agujas del reloj.

**IT:** Inserire i tasselli C nel foro del pannello 2 completato in precedenza al passo 5, inserire i blocchi a camma B nei fori dei pannelli 11, 5 e 12 e serrarli in senso orario.

**PL:** Włóż kołki C w otwory w panelu 2, uprzednio zmontowanym w kroku 5, włóż złącza mimośrodowe B w otwory paneli 11, 5 i 12 i dokręć je zgodnie z ruchem wskazówek zegara.

**NL:** Steek deuvelds C in het gat in het eerder voltooide paneel 2 uit stap 5, steek nokvergrendelingen B in de gaten op panelen 11, 5 en 12 en draai ze rechtsom vast.

9

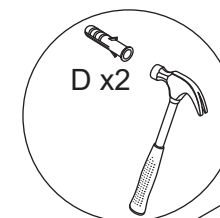
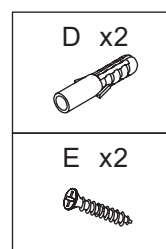

WALL /WAND  
/MUR /PARED  
/MURO  
/ŚCIANA  
/MUUR

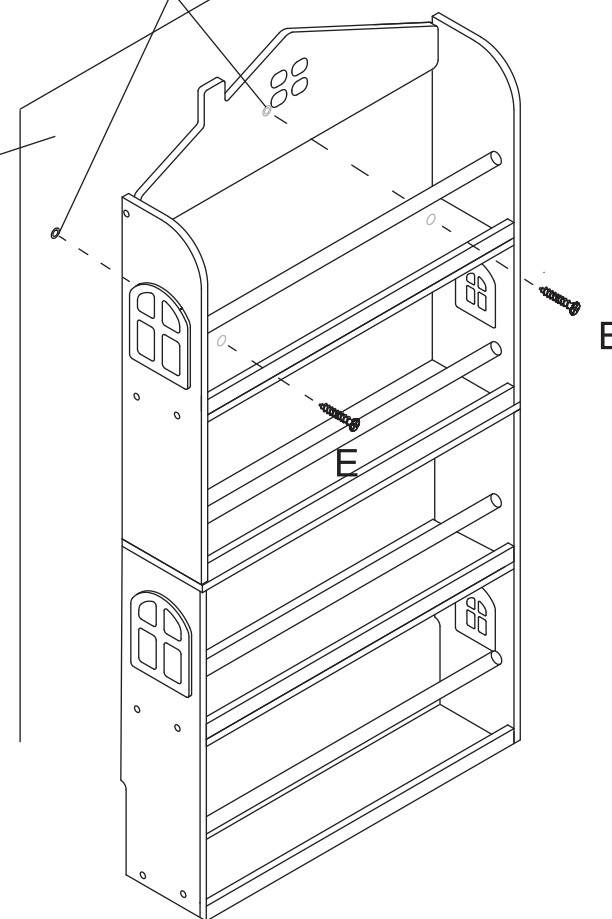

**EN:** Drill two holes in the wall, insert wall plugs D into them, then use screws E to pass through the holes in the panels and into the wall plugs D to fix the product to the wall securely to prevent it from tipping over.

**DE:** Bohren Sie zwei Löcher in die Wand, setzen Sie die Dübel D ein und befestigen Sie das Produkt mit den Schrauben E, die durch die Löcher in den Platten und in die Dübel D gesteckt werden, sicher an der Wand, damit es nicht umkippen kann.

**FR:** Percez deux trous dans le mur, insérez les chevilles murales D dans ceux-ci, puis utilisez les vis E pour les faire passer à travers les trous des panneaux et dans les chevilles murales D afin de fixer solidement le produit au mur et d'éviter qu'il ne bascule.

**ES:** Taladre dos orificios en la pared, inserte los tacos de pared D en ellos y, a continuación, utilice los tornillos E para pasar a través de los orificios de los paneles y en los tacos de pared D para fijar el producto a la pared de forma segura y evitar que se vuelque.

**IT:** Praticare due fori nella parete, inserire i tasselli D nei fori, quindi utilizzare le viti E per fissare il prodotto alla parete in modo sicuro ed evitare che si ribalti.

**PL:** Wywierć dwa otwory w ścianie, włóż w nie kołki rozporowe D, a następnie użyj wkrętów E, aby przejść przez otwory w panelach i w kołki rozporowe D, aby bezpiecznie przymocować produkt do ściany i zapobiec jego przewróceniu się.

**NL:** Boor twee gaten in de muur, steek er muurpluggen D in en gebruik schroeven E door de gaten in de panelen en in de muurpluggen D om het product stevig aan de muur te bevestigen zodat het niet kan omvallen.

## COMPLETE /FERTIG /TERMINÉ /COMPLETADO /COMPLETO /GOTOWE /VOLTOOID

