

USA office: Fontana **AUS** office: Truganina **ITA** office: Milano **POL** office: Gdańsk
DEU office: FDS GmbH, Neuer Höltigbaum 36, 22143 Hamburg, Deutschland **FRA** office: Saint Vigor d'Ymonville
GBR office: FDS Corporation Limited, Unit 4, Blackacre Road, Great Blakenham, Ipswich, Ip6 0FL, United Kingdom

If you're having difficulty, our friendly customer team is always here to help.



USA:cs.us@costway.com POL:sklep@costway.com
AUS:cs.au@costway.com DEU:cs.de@costway.com
GBR:cs.uk@costway.com FRA:cs.fr@costway.com
ITA:cs.it@costway.com ESP:cs.es@costway.com

Vanity Mirror / Schminkspiegel
Miroir de Courtoisie / Espejo de Tocador
Specchio per Trucco / Lustro

HU10668DE

THIS INSTRUCTION BOOKLET CONTAINS **IMPORTANT** SAFETY INFORMATION.
PLEASE READ AND KEEP FOR FUTURE REFERENCE.

EN



Before You Start

- ⚠ Please read all instructions carefully.
- ⚠ Retain instructions for future reference.
- ⚠ Separate and count all parts and hardware.
- ⚠ Read through each step carefully and follow the proper order.
- ⚠ We recommend that, where possible, all items are assembled near to the area in which they will be placed in use, to avoid moving the product unnecessarily once assembled.
- ⚠ Always place the product on a flat, steady and stable surface.
- ⚠ Keep all small parts and packaging materials for this product away from babies and children as they potentially pose a serious choking hazard.

DE



Vor dem Beginnen

- ⚠ Bitte lesen Sie alle Anweisungen sorgfältig durch.
- ⚠ Bewahren Sie die Anweisungen zum zukünftigen Verwendung auf.
- ⚠ Überprüfen Sie, ob alle Teile und Zubehörteile vorhanden sind.
- ⚠ Lesen Sie jeden Schritt sorgfältig durch und befolgen Sie die richtige Reihenfolge.
- ⚠ Wir empfehlen, alle Teile möglichst in der Nähe des Aufstellungsortes zu montieren, um unnötige Bewegungen nach der Montage zu vermeiden.
- ⚠ Stellen Sie den Artikel immer auf eine ebene, feste und stabile Fläche.
- ⚠ Halten Sie alle kleinen Teile und Verpackungsmaterialien fern von Babys und Kindern, ansonsten besteht Erstickungsgefahr.

FR



Avant de Commencer

- ⚠ Veuillez lire attentivement toutes les instructions.
- ⚠ Conservez les instructions pour vous y référer ultérieurement.
- ⚠ Vérifiez toutes les pièces et les accessoires.
- ⚠ Lisez attentivement chaque étape et suivez l'ordre correct.
- ⚠ Nous recommandons que, dans la mesure du possible, tous les produits soient assemblés à proximité de la zone où ils seront utilisés, afin d'éviter tout déplacement inutile du produit une fois assemblé.
- ⚠ Placez toujours le produit sur une surface plane et stable.
- ⚠ Conservez toutes les petites pièces de ce produit et les matériaux d'emballage hors de portée des bébés et des enfants, car ils pourraient présenter un risque d'étouffement.

ES



Antes de Empezar

- ⚠ Lea atentamente todas las instrucciones.
- ⚠ Conserve las instrucciones para futuras consultas.
- ⚠ Separe y cuente todas las piezas y los accesorios.
- ⚠ Lea detenidamente cada paso y siga el orden correcto.
- ⚠ Recomendamos que, siempre que sea posible, todos los elementos se monten cerca de la zona en la que se van a utilizar, para evitar mover el producto innecesariamente una vez montado.
- ⚠ Coloque siempre el producto sobre una superficie plana, estable y firme.
- ⚠ Mantenga todas las piezas pequeñas y los materiales de embalaje de este producto lejos de los bebés y los niños, ya que pueden representar un grave riesgo de asfixia.

IT



Prima di Iniziare

- ⚠ Si prega di leggere attentamente tutte le istruzioni.
- ⚠ Conservare le istruzioni per riferimento futuro.
- ⚠ Separare e contare tutte le parti e gli accessori.
- ⚠ Leggere attentamente ogni passo e seguire l'ordine corretto.
- ⚠ Si consiglia, ove possibile, di assemblare tutti gli articoli vicino alla zona in cui verranno posti in uso, per evitare di spostare inutilmente il prodotto una volta assemblato.
- ⚠ Posizionare sempre il prodotto su una superficie piana, stabile.
- ⚠ Tenere tutte le piccole parti e i materiali di imballaggio di questo prodotto lontano dalla portata di neonati e bambini, in quanto possono costituire un serio pericolo di soffocamento.

PL



Zanim Zaczniez

- ⚠ Zapoznaj się z instrukcją.
- ⚠ Zachowaj instrukcję do wglądu.
- ⚠ Posortuj części i upewnij się, że zestaw jest kompletny.
- ⚠ Zapoznaj się ze sposobem montażu i postępuj zgodnie z instrukcją.
- ⚠ Zalecamy, aby montaż odbywał się możliwie najbliżej miejsca docelowego położenia produktu, aby uniknąć niepotrzebnego przesuwania.
- ⚠ Upewnij się, że produkt znajdzie się na płaskiej i stabilnej powierzchni.
- ⚠ Upewnij się, że materiały wykorzystane podczas pakowania produktu oraz jego elementy znajdują się poza zasięgiem dzieci, gdyż stwarzają potencjalne ryzyko zadławienia.

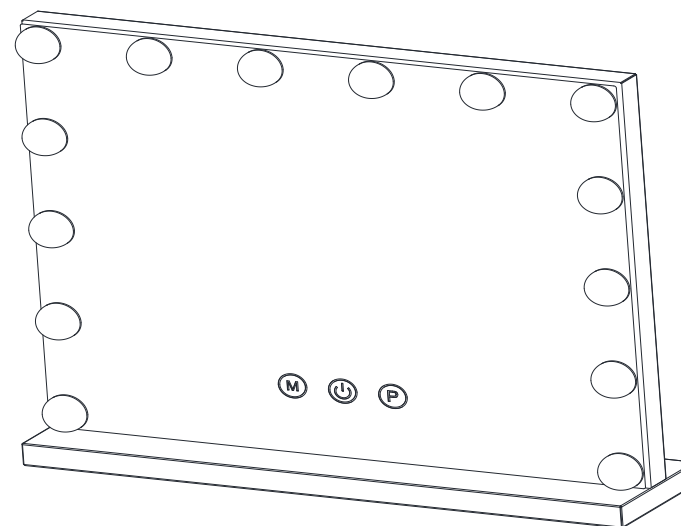

Vanity Mirror / Schminkspiegel
Miroir de Courtoisie / Espejo de Tocador
Specchio per Trucco / Lustro

EN**Application Parameters:**

Product Specifications	
Dimensions (L x W x H mm)	502 x 122 x 424
Mirror Material:	4mm Environmental Silver and Copper-Free Mirror
Mirror Frame Material:	Glass +Iron
Light Source	SMD 2835 LED,CRI280,SDCM<6
Operating Temperature	-20°C to 45°C -Indoors
Protection Class	II
Technical - Electrical Data	
Rated Wattage(W)	Max 18
Input Voltage (Vac)	100-240
Input Frequency Range(Hz)	50/60
Color Temp(k)	3000-4000-6500

DE**Anwendungsparameter:**

Produkt-Spezifikationen	
Abmessungen (L x B x H mm)	502 x 122 x 424
Material des Spiegels:	4 mm umweltfreundlicher silberner und kupferfreier Spiegel
Material des Spiegelrahmens:	Glas + Eisen
Lichtquelle	SMD 2835 LED, CRI280, SDCM<6
Betriebs-Temperatur	-20°C bis 45°C - im Innenbereich
Schutzklasse	II
Technische - Elektrische Daten	
Nennleistung (W)	Maximal 18
Eingangsspannung (Vac)	100-240
Eingangsfrequenzbereich (Hz)	50/60
Farbtemperatur (k)	3000-4000-6500

FR**Paramètres d'Application :**

Spécifications du Produit	
Dimensions (L x l x H cm)	50,2 x 12,2 x 42,4
Matériau du Miroir :	Miroir Environnemental sans Cuivre et Argent de 4 mm
Matériau du Cadre du Miroir :	Verre + Fer
Source de Lumière	SMD 2835 LED, CRI≥280, SDCM<6
Température de Fonctionnement	-20°C a 45°C- Intérieur
Classe de Protection	II
Données Techniques - Électrique	
Puissance Nominale (W)	Maximum 18
Tension d'Entrée (VCA)	100-240
Fréquence d'Entrée (Hz)	50/60
Température de Couleur (k)	3000-4000-6500

ES**Parámetros de Aplicación:**

Especificaciones del Producto	
Dimensiones (L x AN x AL cm)	50,2 x 12,2 x 42,4
Material del Espejo:	Espejo sin Cobre y Plata Medioambiental de 4 mm
Material del Marco del Espejo:	Vidrio + Iron
Fuente de Luz	SMD 2835 LED, CRI≥280, SDCM<6
Temperatura de Funcionamiento	-20°C a 45°C- Interior
Clase de Protección	II
Datos Técnicos - Eléctricos	
Potencia Nominal (W)	Máximo 18
Tensión de Entrada (Vac)	100-240
Frecuencia de Entrada (Hz)	50/60
Temperatura de Color(k)	3000-4000-6500

IT**Parametri di Applicazione:**

Specifiche del Prodotto	
Dimensioni (L x P x A mm)	502 x 122 x 424
Materiale dello Specchio	Specchio da 4 mm in Argento Ambientale e senza Rame
Materiale del Telaio dello Specchio	Vetro + Ferro
Sorgente di Luce	SMD 2835 LED, CRI \geq 80, SDCM $<$ 6
Temperatura di Funzionamento	Da -20°C a 45°C - All'Interno
Classe di Protezione	II
Dati Tecnici - Elettrici	
Potenza Nominale (W)	Max 18
Tensione di Ingresso (Vac)	100-240
Gamma di Frequenza di Ingresso (Hz)	50/60
Temperatura Colore (k)	3000-4000-6500

PL**Parametry produktu:**

Specyfikacja produktu	
Wymiary (dł. X szer. X wys.) (cm)	50,2 x 12,2 x 42,4
Materiał lustra:	Lustro o średnicy 4 mm, niezawierające srebra i miedzi
Materiał ramy:	Szkoło + żelazo
Źródło światła:	SMD 2835 LED, CRI \geq 80, SDCM $<$ 6
Temperatura pracy:	-20°C do 45°C – w pomieszczeniu
Klasa ochrony:	II
Specyfikacja techniczna:	
Moc znamionowa (W)	max 18
Napięcie wejściowe (V)	100-240
Zakres częstotliwości wejściowej (Hz)	50/60
Temperatura barwowa (k)	3000-4000-6500

**Installation instruction / Montageanleitung /
Instructions d'installation /
Instrucciones de instalación /
Istruzioni di Installazione / Instrukcja montażu :**

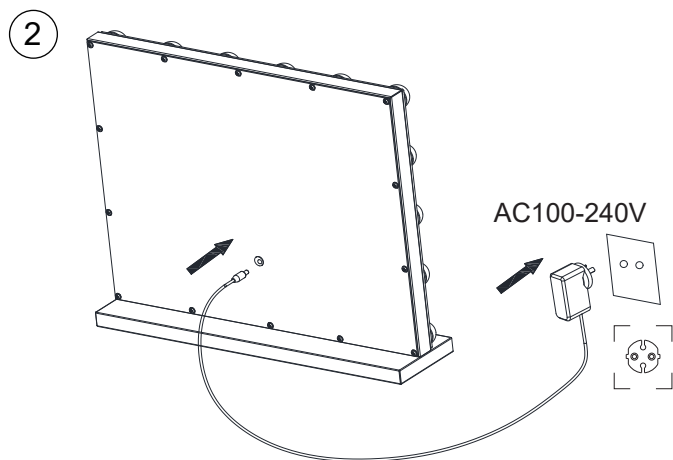
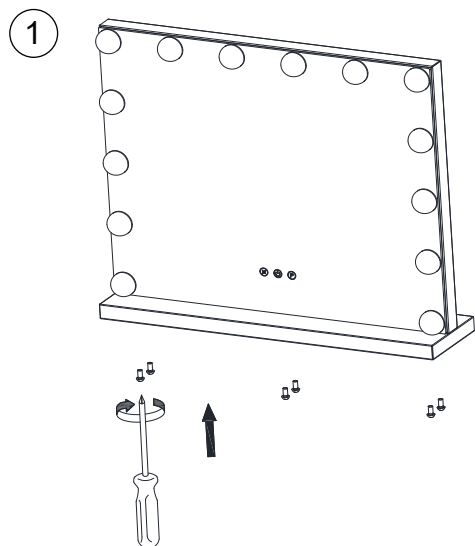

EN Function instruction:

 Touch power button on mirror to illuminate lights.
Touch the power switch again, the lights will be turned off.

 Hold your finger on the power switch for 1-3 seconds to adjust the brightness of the lights.

 Put your fingers on the light button to switch between warm, cool and natural.

DE Funktionsanleitung:

 Berühren Sie den Netzschalter am Spiegel, um die Beleuchtung einzuschalten.
Wenn Sie den Netzschalter erneut berühren, werden die Lichter ausgeschaltet.

 Halten Sie Ihren Finger 1-3 Sekunden lang auf den Netzschalter, um die Helligkeit der Lichter einzustellen.

 Legen Sie Ihre Finger auf die Lichttaste, um zwischen warm, kühl und natürlich zu wechseln.

FR Mode d'emploi :

 Appuyez sur le bouton d'alimentation du miroir pour allumer les lumières.
Appuyez à nouveau sur le bouton d'alimentation, les lumières s'éteindront.

 Maintenez votre doigt sur l'interrupteur d'alimentation pendant 1 à 3 secondes pour régler la luminosité des lumières.

 Mettez vos doigts sur le bouton d'éclairage pour basculer entre chaud, frais et naturel.

ES Instrucción de funcionamiento:



Toque el botón de encendido del espejo para encender las luces.

Toque de nuevo el botón de encendido, las luces se apagarán.



Mantenga el dedo en el interruptor de encendido durante 1-3 segundos para ajustar el brillo de las luces.



Ponga los dedos en el botón de luz para alternar entre cálida, fría y natural.

IT Istruzioni per l'uso:



Toccare il pulsante di accensione sullo specchio per illuminare le luci.

Toccare di nuovo il pulsante di accensione per spegnere le luci.



Tenere il dito sul pulsante di accensione per 1-3 secondi per regolare la luminosità delle luci.



Mettere le dita sul pulsante della luce per passare da calda, fredda e naturale.

PL Instrukcja użytkowania:



Naciśnij przycisk zasilania na lustrze, aby włączyć oświetlenie.

Naciśnij przycisk ponownie, aby wyłączyć oświetlenie.



Przytrzymaj przycisk przez 1-3 sekundy, aby zmienić jasność oświetlenia.



Naciśnij przycisk, aby wybrać barwę światła (barwa ciepła, zimna i neutralna).

EN

Safety directions:

*Do not immerse the appliance in water. Clean the appliance surface with a dry cloth.

*If product becomes damaged, dispose of as electrical waste according to local, state and federal requirements. Repairs should not be attempted.

*Do not place or store the appliance for long periods of time in a hot or humid environment.

*The light source of this luminaire is not replaceable: when the light source reaches its end of life the whole luminaire shall be replaced.

DE

Sicherheitshinweise:

*Tauchen Sie das Gerät nicht in Wasser ein. Reinigen Sie die Oberfläche des Geräts mit einem trockenen Tuch.

*Wenn das Gerät beschädigt wird, entsorgen Sie es als Elektroschrott gemäß den örtlichen, staatlichen und bundesstaatlichen Vorschriften. Versuchen Sie nicht, das Gerät zu reparieren.

*Stellen oder lagern Sie das Gerät nicht über einen längeren Zeitraum in einer heißen oder feuchten Umgebung.

*Die Lichtquelle dieser Leuchte ist nicht austauschbar; wenn die Lichtquelle das Ende ihrer Lebensdauer erreicht, muss die gesamte Leuchte ersetzt werden.

FR

Consignes de Sécurité :

- *Ne plongez pas l'appareil dans l'eau. Nettoyez la surface de l'appareil avec un chiffon sec.
- *Si le produit est endommagé, jetez-le comme déchet électrique conformément aux exigences locales, étatiques et fédérales. N'essayez pas de le réparer.
- *Ne placez pas et ne stockez pas l'appareil pendant de longues périodes dans un environnement chaud ou humide.
- *La source lumineuse de ce luminaire n'est pas remplaçable ; Lorsque la source lumineuse atteint la fin de sa durée de vie utile, l'ensemble du luminaire doit être remplacé.

ES

Indicaciones de seguridad :

- *No sumerja el aparato en agua. Limpie la superficie del aparato con un paño seco.
- *Si el producto se daña, deséchelo como basura eléctrica de acuerdo con los requisitos locales, estatales y federales.No intente repararlo.
- *No coloque ni almacene el aparato durante largos periodos de tiempo en un ambiente caluroso o húmedo.
- *La fuente luminosa de esta luminaria no es sustituible; cuando la fuente luminosa llegue al final de su vida útil, deberá sustituirse toda la luminaria.

IT

Indicazioni di sicurezza:

- *Non immergere l'apparecchio in acqua. Pulire la superficie dell'apparecchio con un panno asciutto.
- *Se il prodotto è danneggiato, smaltirlo come rifiuto elettrico in base ai requisiti locali, statali e federali. Non tentare di ripararlo.
- *Non collocare o conservare l'apparecchio per lunghi periodi di tempo in un ambiente caldo o umido.
- *La sorgente luminosa di questo apparecchio non è sostituibile; quando la sorgente luminosa giunge a fine vita, l'intero apparecchio deve essere sostituito.

PL

Informacje dotyczące bezpieczeństwa:

- *Nie zanurzaj produktu w wodzie. Do czyszczenia używaj wyłącznie suchej ściereczki.
- *W przypadku uszkodzenia produktu, zutylizuj elementy elektryczne zgodnie z lokalnymi przepisami. Nie próbuj naprawiać produktu.
- *Nie umieszczaj ani nie przechowuj produktu przez długi czas w zbyt ciepłym środowisku lub w środowisku o dużej wilgotności.
- *Źródło światła produktu nie jest wymienne. Po wyczerpaniu źródła światła należy wymienić całą oprawę.

EN



Return / Damage Claim Instructions

- ⚠ **DO NOT discard the box / original packaging.**
In case a return is required, the item must be returned in original box. Without this your return will not be accepted.
- ⚠ **Take a photo of the box markings.**
A photo of the markings (text) on the side of the box is required in case a part is needed for replacement. This helps our staff identify your product number to ensure you receive the correct parts.
- ⚠ **Take a photo of the damaged part (if applicable).**
A photo of the damage is always required to file a claim and get your replacement or refund processed quickly. Please make sure you have the box even if it is damaged.
- ⚠ **Send us an email with the images requested.**
Email us directly from marketplace where your item was purchased with the attached images and a description of your claim.

DE



Rücksendung / Beschädigung Anweisungen

- ⚠ **Werfen Sie den Karton / die Originalverpackung NICHT weg.**
Falls eine Rücksendung erforderlich ist, muss der Artikel in der Originalverpackung zurückgeschickt werden. Andernfalls wird Ihre Rücksendung nicht angenommen.
- ⚠ **Machen Sie ein Foto von der Beschriftung des Kartons.**
Für den Fall, dass ein Ersatzteil benötigt wird, benötigen wir ein Foto der Beschriftung (Text) auf der Seite des Kartons. So können unsere Mitarbeiter Ihre Artikelnummer identifizieren und sicherstellen, dass Sie die richtigen Teile erhalten.
- ⚠ **Machen Sie ein Foto des beschädigten Teils (falls zutreffend).**
Ein Foto des beschädigten Teils ist immer erforderlich, um eine Reklamation einzureichen und eine schnelle Bearbeitung Ihres Ersatzteils oder Ihrer Rückerstattung zu gewährleisten. Bitte stellen Sie sicher, dass Sie den Karton haben, auch wenn er beschädigt ist.
- ⚠ **Schicken Sie uns eine E-Mail mit dem gewünschten Foto.**
Schicken Sie uns eine E-Mail direkt vom Marktplatz, auf dem Sie den Artikel gekauft haben, mit den angehängten Fotos und einer Beschreibung Ihrer Reklamation.

FR



Instructions De Retour / Réclamation De Dommages

- ⚠ **NE PAS jeter la boîte/l'emballage d'origine.**
Dans le cas où un retour est requis, l'article doit être retourné dans sa boîte d'origine. Sans cela, votre retour ne sera pas accepté.
- ⚠ **Prenez une photo des marquages de la boîte.**
Une photo des marquages (texte) sur le côté de la boîte est requise au cas où une pièce serait nécessaire pour le remplacement. Cela aide notre personnel à identifier votre numéro de produit pour s'assurer que vous recevez les bonnes pièces.
- ⚠ **Prenez une photo des dommages (le cas échéant).**
Une photo des dommages est toujours requise pour déposer une réclamation et obtenir rapidement votre remplacement ou votre remboursement. Assurez-vous d'avoir la boîte même si elle est endommagée.
- ⚠ **Envoyez-nous un e-mail avec les images demandées.**
Envoyez-nous un e-mail directement depuis le marché où votre article a été acheté avec les images ci-jointes et une description de votre réclamation.

ES



Instrucciones de Devolución / Reclamación de Daños

- ⚠ **NO deseche la caja/embalaje original.**
En caso de que se requiera una devolución, el artículo debe ser devuelto en la caja original. Sin esto su devolución no será aceptada.
- ⚠ **Tome una foto de las marcas de la caja.**
Se requiere una foto de las marcas (texto) en el lado de la caja en caso de que se necesite una pieza para reemplazarla. Esto ayuda a nuestro personal a identificar su número de producto para asegurarse de que recibe las piezas correctas.
- ⚠ **Tome una foto de las piezas dañadas (si procede).**
Una foto de los daños es siempre necesaria para presentar una reclamación y conseguir que su reemplazo o reembolso sea procesado rápidamente. Por favor, asegúrese de tener la caja aunque esté dañada.
- ⚠ **Envíenos un correo electrónico con las imágenes solicitadas.**
Envíenos un correo electrónico directamente desde el mercado donde se compró su artículo con las imágenes adjuntas y una descripción de su reclamación.

IT



Istruzioni Per La Restituzione / Reclamo Per Danni

- ⚠ **NON scartare la scatola / confezione originale.**
Nel caso in cui sia richiesto un reso, l'articolo deve essere restituito nella scatola originale. Senza la scatola originale il tuo reso non sarà accettato.
- ⚠ **Fare una foto dei contrassegni sulla scatola.**
È necessaria una foto dei contrassegni (testo) sul lato della scatola nel caso in cui la parte debba essere sostituita. Questo aiuta il nostro staff a identificare il numero del tuo prodotto per assicurarti di ricevere le parti corrette.
- ⚠ **Fare una foto di Danno (se è applicabile).**
Una foto del danno è sempre necessaria per presentare un reclamo e ottenere rapidamente la sostituzione o il rimborso. Assicurati di avere la scatola anche se è danneggiata.
- ⚠ **Inviarci una mail con le immagini richieste.**
Inviarci un'e-mail direttamente dal mercato in cui è stato acquistato il tuo articolo con le immagini allegare e una descrizione del tuo reclamo.

PL



Zwroty i reklamacje

- ⚠ **Nie wyrzucaj oryginalnego opakowania.**
Jeśli chcesz zwrócić produkt, musi znajdować się on w oryginalnym opakowaniu. Towar zwrócony w nieoryginalnym opakowaniu nie zostanie przyjęty.
- ⚠ **Zrób zdjęcie oznaczeń na opakowaniu.**
Jeśli jakkolwiek część wymaga wymiany, zrób zdjęcie oznaczeń kodu produktu, który znajduje się na opakowaniu. Pozwoli nam to zidentyfikować produkt i dostarczyć ci właściwą część.
- ⚠ **Zrób zdjęcie uszkodzonej części (jeśli dotyczy).**
Jeśli chcesz złożyć reklamację, zrób zdjęcie uszkodzonej części. Pozwoli nam to zatwierdzić reklamację i zlecić zwrot środków na twoje konto. Do złożenia reklamacji potrzebne będzie oryginalne opakowanie.
- ⚠ **Skontaktuj się z nami.**
Skontaktuj się z nami telefonicznie, mailowo lub poprzez formularz kontaktowy. Załącz zdjęcia produktu i opis roszczenia.