

Kids Toy Storage Organizer  
Kinderspielzeug-Organizer  
Organisateur de Rangement de Jouets pour Enfants  
Organizador de Juguetes para Niños  
Organizzatore di Giocattoli per Bambini  
Organizer do przechowywania zabawek dla dzieci  
Kinder Speelgoed Opberger

**TP10286**

THIS INSTRUCTION BOOKLET CONTAINS **IMPORTANT** SAFETY INFORMATION.  
PLEASE READ AND KEEP FOR FUTURE REFERENCE.

**USA** office: Fontana      **AUS** office: Truganina      **ITA** office: Milano      **POL** office: Gdańsk  
**DEU** office: FDS GmbH, Neuer Höltigbaum 36, 22143 Hamburg, Deutschland      **FRA** office: Saint Vigor d'Ymonville  
**GBR** office: FDS Corporation Limited, Unit 4, Blackacre Road, Great Blakenham, Ipswich, Ip6 0FL, United Kingdom



## Before You Start

Please read all instructions carefully and keep it for future reference.

### General Security Warning

**Caution:** Children should use this product under the parental supervision.

**Danger:** Keep all small parts and packaging materials for this product away from babies and children, otherwise they may pose a choking hazard.

**Danger:** Lack of attachment may cause a risk of tipping.



**WARNING:  
CHOKING HAZARD**  
-Small parts.  
Not for children under 3 years.

### Warning for Assembly

- ⚠ Assembled only by adults
- ⚠ Remove all packaging, separate and count all parts and hardware.
- ⚠ Read through each step carefully and follow the proper order.
- ⚠ We recommend that, where possible, all items are assembled near the area in which they will be placed in use, to avoid moving the product unnecessarily once assembled.
- ⚠ Ensure a secure surface during installation, and always place the product on a flat, steady and stable surface.



## Bevor Sie beginnen

Bitte sorgfältig lesen und zum späteren Nachschlagen aufbewahren.

### Allgemeine Sicherheitswarnung

**Vorsicht:** Kinder sollten diesen Artikel unter elterlicher Aufsicht benutzen.

**Gefahr:** Halten Sie alle Kleinteile und Verpackungsmaterialien, die verschluckt werden können, von Babys und Kindern fern.

**Gefahr:** Unsachgemäße Montage kann zu Kippgefahr führen.



**Achtung:  
ERSTICKUNGSGEFAHR**  
-Kleine Teile.  
Nicht für Kinder unter 3 Jahren.

### Achtung bei Montage

- ⚠ Montage nur durch Erwachsene
- ⚠ Entfernen Sie alle Verpackungen, Überprüfen Sie, ob alle Teile und Zubehörteile vorhanden sind.
- ⚠ Lesen Sie jeden Montageschritt sorgfältig durch und folgen Sie den Anleitungen.
- ⚠ Wir empfehlen, alle Teile möglichst in der Nähe des Aufstellungsortes zu montieren, um unnötige Bewegungen nach der Montage zu vermeiden.
- ⚠ Achten Sie bei der Montage auf einen sicheren Untergrund und stellen Sie den Artikel immer auf eine ebene, feste und stabile Fläche.



## Avant de Commencer

Veuillez lire attentivement toutes les instructions et les conserver pour la référence ultérieure.

### Avertissement de Sécurité Générale

**Attention** : Les enfants doivent utiliser ce produit sous la surveillance de leurs parents.

**Danger** : Gardez toutes les petites pièces et les matériaux d'emballage de ce produit hors de la portée des bébés et des enfants pour éviter un risque d'étouffement.

**Danger** : Le manque de la fixation pourrait entraîner un risque de basculement.



### AVERTISSEMENT : RISQUE D'ÉTOUFFEMENT

– Les petites pièces.  
Ne convient pas aux enfants de moins de 3 ans.

### Avertissement pour l'Assemblage

- ⚠ Construction seulement par des adultes
- ⚠ Retirez tous les emballages, séparez et comptez toutes les pièces et le matériel.
- ⚠ Lisez attentivement chaque étape et suivez l'ordre correct.
- ⚠ Nous recommandons que, dans la mesure du possible, tous les articles soient assemblés à proximité de la zone dans laquelle ils seront utilisés, afin d'éviter de déplacer inutilement le produit une fois assemblé.
- ⚠ Assurez-vous que la surface soit solide pendant la construction et placez toujours le produit sur une surface plane et stable.



## Antes de Empezar

Lea atentamente todas las instrucciones y consérvelas para futuras consultas.

### Advertencia de Seguridad General

**Atención**: Los niños deben utilizar este producto bajo la supervisión de sus padres.

**Peligro**: Mantenga todas las piezas pequeñas y los materiales de empaque de este producto fuera del alcance de los bebés y los niños, ya que de lo contrario pueden suponer un peligro de asfixia.

**Peligro**: La falta de fijación puede provocar un riesgo de vuelco.



### ADVERTENCIA: PELIGRO DE ASFIXIA

– Piezas pequeñas.  
No es adecuado para niños menores de 3 años.

### Advertencia para el Montaje

- ⚠ El producto solo puede ser ensamblado por adultos.
- ⚠ Retire todo el embalaje, separe y cuente todas las piezas y los accesorios.
- ⚠ Lea detenidamente cada paso y siga el orden correcto.
- ⚠ Recomendamos que, siempre que sea posible, todos los elementos se monten cerca de la zona en la que se van a utilizar, para evitar mover el producto innecesariamente una vez montado.
- ⚠ Asegure una superficie segura durante el montaje, y coloque el producto siempre sobre una superficie plana, firme y estable.



## Prima di Iniziare

Si prega di leggere attentamente tutte le istruzioni e conservarle per riferimento futuro.

### Avvertenza di sicurezza generale

**Attenzione:** I bambini devono usare questo prodotto sotto la supervisione dei genitori.

**Pericolo:** Tenere tutte le piccole parti e i materiali di imballaggio di questo prodotto lontano da neonati e bambini, altrimenti potrebbero rappresentare un rischio di soffocamento.

**Pericolo:** La mancanza di accessorio può causare un rischio di ribaltamento.



### AVVERTENZA: RISCHIO DI SOFFOCAMENTO

- Piccole parti.  
Non per i bambini sotto i 3 anni.

### Avvertenza per il Montaggio

- ⚠ Questo prodotto è montato dagli adulti.
- ⚠ Rimuovere tutti gli imballaggi, separare e contare tutte le parti e tutti gli accessori.
- ⚠ Leggere attentamente ogni passo e seguire l'ordine corretto.
- ⚠ Si consiglia, ove possibile, di montare tutti gli articoli vicino alla zona in cui verranno posti in uso, per evitare di spostare inutilmente il prodotto una volta assemblato.
- ⚠ Garantire una superficie sicura durante il montaggio e posizionare il prodotto sempre su una superficie piana, stabile.



## Zanim Zaczniesz

Przeczytaj uważnie wszystkie instrukcje i zachowaj je na przyszłość.

### Ogólne ostrzeżenia dotyczące bezpieczeństwa

**Uwaga:** Dzieci mogą używać tego produktu jedynie pod nadzorem dorosłych.

**Niebezpieczeństwo:** Trzymaj wszystkie małe części i materiały opakowaniowe dla tego produktu z dala od niemowląt i dzieci, w przeciwnym razie mogą stwarzać ryzyko zadławienia.

**Niebezpieczeństwo:** Brak mocowania może spowodować ryzyko przewrócenia.



### UWAGA: RYZIKO ZADŁAWIENIA

- Produkt zawiera małe elementy.  
Nieodpowiednie dla dzieci poniżej 3 roku życia.

### Ostrzeżenie

- ⚠ Montażem powinny zająć się wyłącznie osoby dorosłe
- ⚠ Usuń opakowanie i upewnij się, że zestaw zawiera wszystkie części i elementy montażowe.
- ⚠ Przeczytaj uważnie każdy krok i postępuj we właściwej kolejności.
- ⚠ Zalecamy, aby w miarę możliwości wszystkie elementy były montowane w pobliżu miejsca, w którym będą używane, aby uniknąć niepotrzebnego przenoszenia produktu po złożeniu.
- ⚠ Zapewnij bezpieczną powierzchnię podczas montażu i zawsze umieszczaj produkt na płaskiej i stabilnej powierzchni.



## Voordat U Begint

Lees alstublieft alle instructies zorgvuldig door en bewaar deze voor toekomstig gebruik.

### Algemene Veiligheidswaarschuwing

**Let op:** Kinderen dienen dit product onder ouderlijk toezicht te gebruiken.

**Gevaar:** Houd alle kleine onderdelen en verpakkingsmaterialen van dit product buiten bereik van baby's en kinderen, anders kunnen ze een verstikkingsgevaar opleveren.

**Gevaar:** Gebrek aan bevestiging kan een risico op kantelen veroorzaken.



**WAARSCHUWING:  
VERSTIKKINGSGEVAAR**  
-Kleine onderdelen.  
Niet voor kinderen onder de 3 jaar.

### Waarschuwing voor Montage

- ⚠ Alleen monteren door volwassenen.
- ⚠ Verwijder alle verpakkingen, scheid en tel alle onderdelen en het beslag.
- ⚠ Lees elke stap zorgvuldig door en volg de juiste volgorde.
- ⚠ We raden aan om, waar mogelijk, alle onderdelen in de buurt van de plek waar ze gebruikt zullen worden te monteren, om onnodige verplaatsing van het product eenmaal gemonteerd te voorkomen.
- ⚠ Zorg voor een veilig oppervlak tijdens de installatie en plaats het product altijd op een vlakke, stabiele en stevige ondergrond.

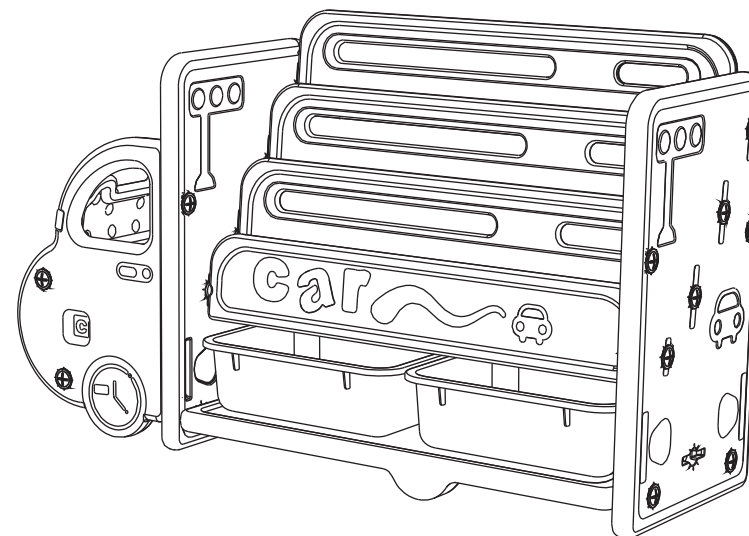

### Part List / Teileliste / Liste des Pièces / Lista de Piezas / Elenco Parti / Lista części / Onderdelenlijst

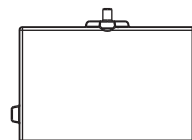

x1

Car Bottom Panel  
/Auto-Bodenplatte  
Panneau Inférieur de la Voiture  
Panel Inferior del Carrito  
Pannello Inferiore dell'Auto  
Dolny panel samochodu  
Bodempaneel Auto

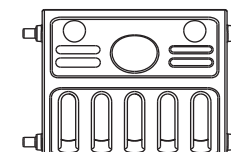

x1

Car Front Panel (Large)  
/Auto-Frontplatte(Groß)  
Panneau Avant de la Voiture (Grand)  
Panel Frontal del Carrito (Grande)  
Pannello Anteriore dell'Auto (Grande)  
Panel przedni samochodu (duży)  
Voorpaneel Auto (Groot)



x1

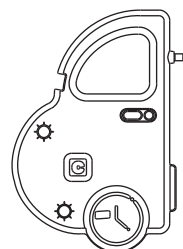

x2

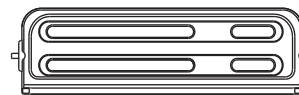

x3



x1

Car Front Panel (Small)  
 /Auto-Frontplatte (Klein)  
 Panneau Avant de la Voiture (Petit)  
 Panel Frontal del Carrito (Pequeño)  
 Pannello Frontale Auto (Piccolo)  
 Panel przedni samochodu (mały)  
 Voorpaneel Auto (Klein)

Car Side Panel  
 /Auto- Seitenwand  
 Panneau Latéral de la Voiture  
 Panel Lateral del Carrito  
 Pannello Laterale Auto  
 Panel boczny samochodu  
 Zijpaneel Auto

Organizer Horizontal Panel  
 /Organizer Horizontalplatte  
 Panneau Horizontal de l'Organiseur  
 Panel Horizontal Organizador  
 Pannello Orizzontale dell'Organizzatore  
 Poziomy panel organizera  
 Organizer Horizontaal Paneel

Organizer Bottom Panel  
 /Organizer-Bodenplatte  
 Panneau Inférieur de l'Organisateur  
 Panel Inferior Organizador  
 Pannello Inferiore dell'Organizzatore  
 Panel dolny organizera  
 Organizer Bodempaneel

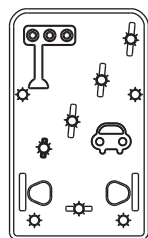

x2



x1



x2



x1



x20

Organizer Side Panel  
 /Organizer- Seitenwand  
 Panneau Latéral de Rangement  
 Panel Lateral Organizador  
 Pannello Laterale Organizzatore  
 Panel boczny organizera  
 Organisator Zijpaneel

decorative Panel  
 /dekorative Platte  
 Panneau Décoratif  
 Panel Decorativo  
 Pannello Decorativo  
 Panel dekoracyjny  
 decoratief Paneel

Storage Bin  
 /Aufbewahrungsbehälter  
 Bac de Rangement  
 Cubo de Almacenamiento  
 Cestino Portaoggetti  
 Pojemnik do przechowywania  
 Opbergbak

Screwdriver  
 /Schraubenzieher  
 Tournevis  
 Destornillador  
 Cacciavite  
 Śrubokręt  
 Schroevendraaier

Nut  
 /Mutter  
 Écrou  
 Tuerca  
 Dado  
 Nakrętka  
 Moer

Installation / Installation / Installation / Montaje /  
Installazione / Montaż / Installatie

1

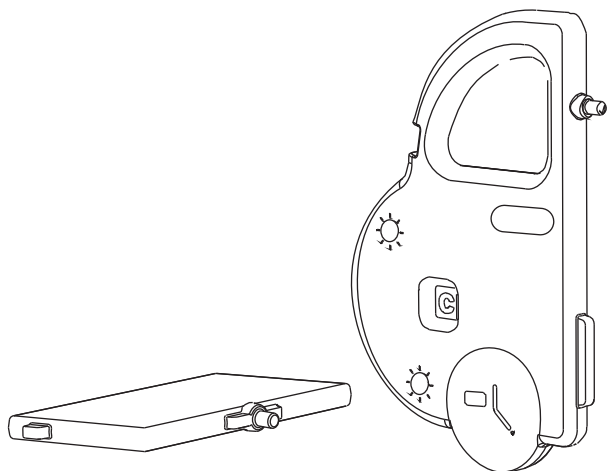

- EN:** Secure the car bottom panel to the car side panel and tighten the nuts.
- DE:** Befestigen Sie die Auto-Bodenplatte an der Auto-Seitenwand und ziehen Sie die Muttern fest.
- FR:** Fixez le panneau inférieur de la voiture au panneau latéral de la voiture et serrez les écrous.
- ES:** Fije el panel inferior del carrito al panel lateral del carrito y apriete las tuercas.
- IT:** Fissare il pannello inferiore dell'auto al pannello laterale dell'auto e serrare i dadi.
- PL:** Przymocuj dolny panel samochodu do panelu bocznego samochodu i dokręć nakrętki.
- NL:** Bevestig het bodempaneel van de auto aan het zijpaneel van de auto en draai de moeren vast.

2

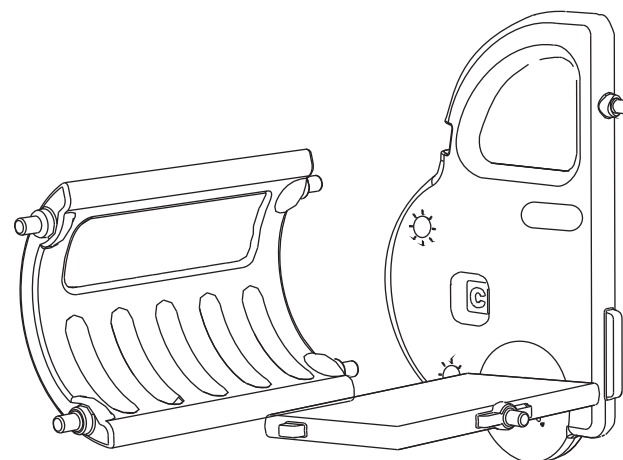

- EN:** Insert the car front panel (large) into the car side panel and tighten the nuts.
- DE:** Führen Sie die Auto-Frontplatte (groß) in die Auto-Seitenwand ein und ziehen Sie die Muttern fest.
- FR:** Insérez le panneau avant de la voiture (grand) dans le panneau latéral de la voiture et serrez les écrous.
- ES:** Inserte el panel frontal del carrito (grande) en el panel lateral del carrito y apriete las tuercas.
- IT:** Inserire il pannello anteriore dell'auto (grande) nel pannello laterale dell'auto e serrare i dadi.
- PL:** Włóż panel przedni samochodu (duży) do panelu bocznego samochodu i dokręć nakrętki.
- NL:** Plaats het voorpaneel van de auto (groot) in het zijpaneel van de auto en draai de moeren vast.

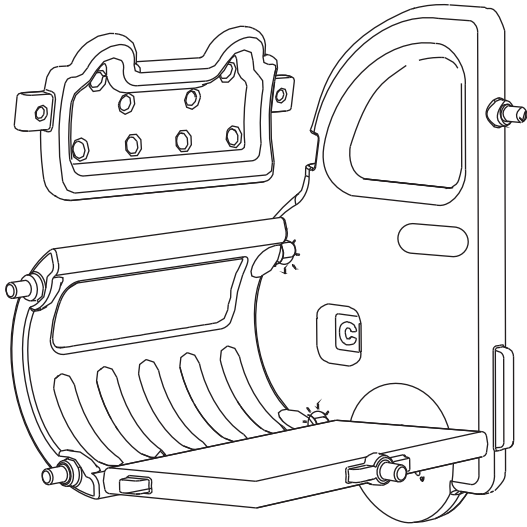
**3**

**EN:** Insert the car front panel (small) into the car side panel and tighten the nuts.

**DE:** Führen Sie die Auto-Frontplatte (klein) in die Auto-Seitenwand ein und ziehen Sie die Muttern fest.

**FR:** Insérez le panneau avant de la voiture (petit) dans le panneau latéral de la voiture et serrez les écrous.

**ES:** Inserte el panel frontal del carrito (pequeño) en el panel lateral del carrito y apriete las tuercas.

**IT:** Inserire il pannello anteriore dell'auto (piccolo) nel pannello laterale dell'auto e serrare i dadi.

**PL:** Włóż przedni panel samochodu (mały) do bocznego panelu samochodu i dokręć nakrętki.

**NL:** Plaats het voorpaneel van de auto (klein) in het zijpaneel van de auto en draai de moeren vast.

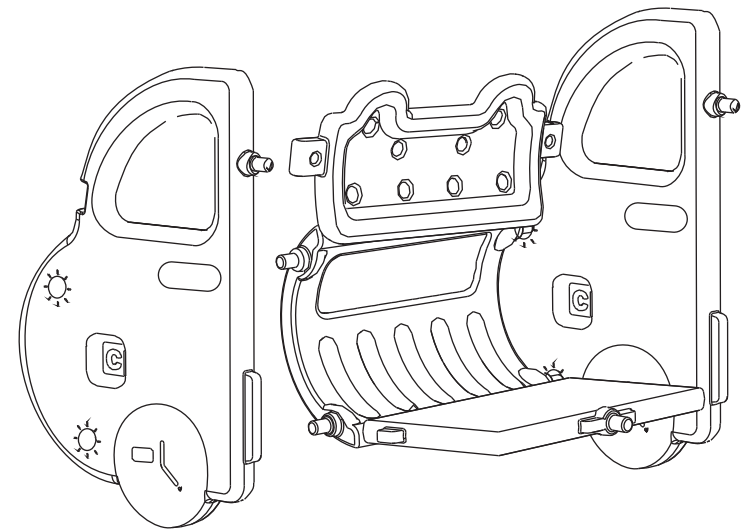
**4**

**EN:** Secure the other car side panel to the car bottom panel and front panels and tighten the nuts.

**DE:** Befestigen Sie die andere Auto-Seitenwand an der Auto-Bodenplatte und an der Frontplatte und ziehen Sie die Muttern fest.

**FR:** Fixez l'autre panneau latéral de la voiture au panneau inférieur et aux panneaux avant de la voiture et serrez les écrous.

**ES:** Fije el otro panel lateral del carrito al panel inferior y a los paneles frontales de la cabina y apriete las tuercas.

**IT:** Fissare l'altro pannello laterale dell'auto al pannello inferiore e ai pannelli anteriori dell'auto e serrare i dadi.

**PL:** Przymocuj drugi panel boczny samochodu do panelu dolnego i paneli przednich samochodu i dokręć nakrętki.

**NL:** Bevestig het andere zijpaneel van de auto aan het bodempaneel en de voorpanelen van de auto en draai de moeren vast.

5

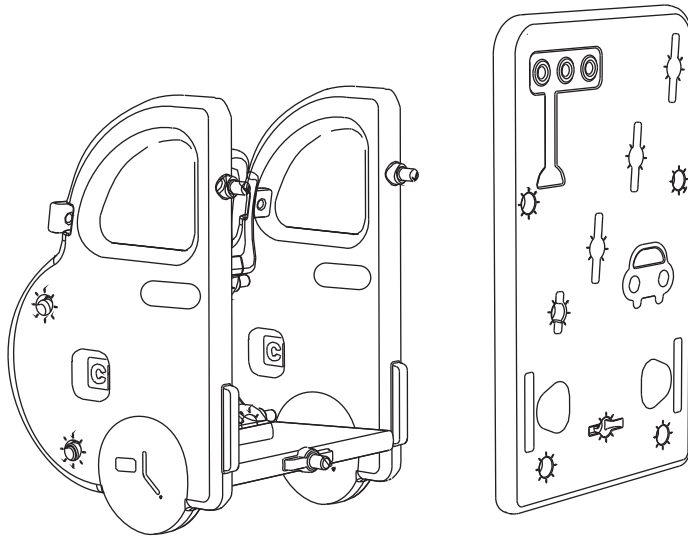

**EN:** Secure the organizer side panel to the car side panels and the car bottom panel and tighten the nuts.

**DE:** Befestigen Sie die Organizer-Seitenwand an der Auto- Seitenwand und der Auto-Bodenplatte und ziehen Sie die Muttern fest.

**FR:** Fixez le panneau latéral de l'organisateur aux panneaux latéraux et au panneau inférieur de la voiture et serrez les écrous.

**ES:** Fije el panel lateral del organizador a los paneles laterales y al panel inferior de carrito y apriete las tuercas.

**IT:** Fissare il pannello laterale dell'organizzatore ai pannelli laterali e al pannello inferiore dell'auto e serrare i dadi.

**PL:** Przymocuj boczny panel organizera do bocznych paneli samochodu i dolnego panelu samochodu i dokręć nakrętki.

**NL:** Bevestig het zijpaneel van de organisator aan de zijpanelen van de auto en het bodempaneel van de auto en draai de moeren vast.

6

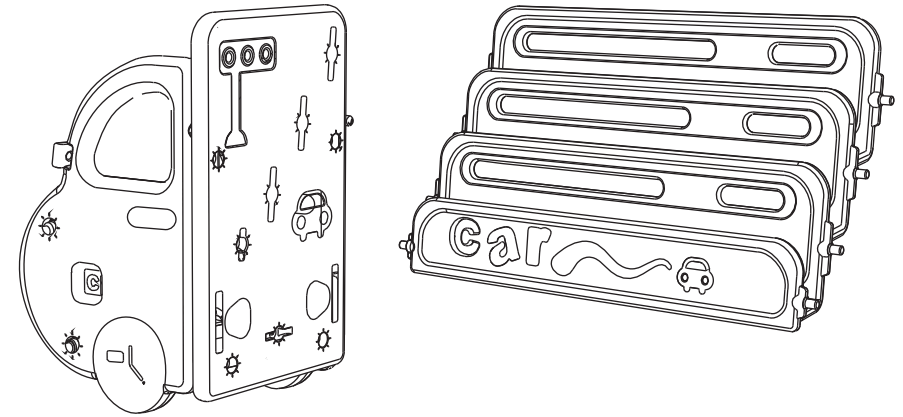

**EN:** Insert the decorative panel and organizer horizontal panels into the organizer side panel and tighten the nuts.

**DE:** Führen Sie die dekorative Platte und die Organizer Horizontalplatte in die Organizer- Seitenwand ein und ziehen Sie die Muttern fest.

**FR:** Insérez le panneau décoratif et les panneaux horizontaux de l'organisateur dans le panneau latéral de l'organisateur et serrez les écrous.

**ES:** Inserte el panel decorativo y los paneles horizontales del organizador en el panel lateral del organizador y apriete las tuercas.

**IT:** Inserire il pannello decorativo e i pannelli orizzontali dell'organizzatore nel pannello laterale dell'organizzatore e serrare i dadi.

**PL:** Włóż panel dekoracyjny i panele poziome organizera do panelu bocznego organizera i dokręć nakrętki.

**NL:** Plaats het decoratieve paneel en de horizontale panelen van de organizer in het zijpaneel van de organizer en draai de moeren vast.

7

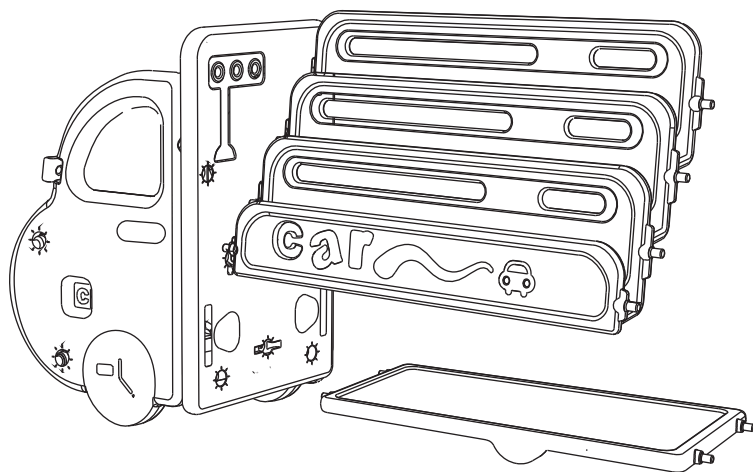

**EN:** Insert the organizer bottom panel into the organizer side panel and tighten the nuts.

**DE:** Führen Sie die Organizer-Bodenplatte in die Organizer-Seitenwand ein und ziehen Sie die Muttern fest.

**FR:** Insérez le panneau inférieur de l'organiseur dans le panneau latéral de l'organiseur et serrez les écrous.

**ES:** Inserte el panel inferior organizador en el panel lateral organizador y apriete las tuercas.

**IT:** Inserire il pannello inferiore dell'organizzatore nel pannello laterale dell'organizzatore e serrare i dadi.

**PL:** Włóż dolny panel organizera do panelu bocznego organizera i dokręć nakrętki.

**NL:** Plaats het bodempaneel van de organizer in het zijpaneel van de organizer en draai de moeren vast.

8

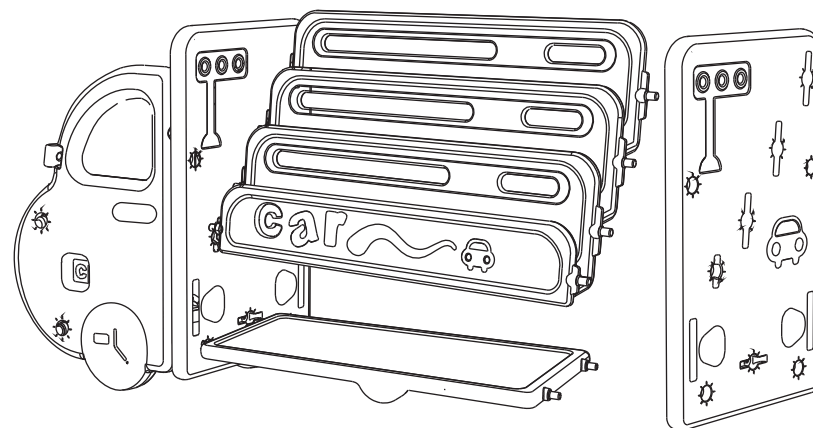

**EN:** Secure the other organizer side panel to decorative panel and organizer horizontal panels and tighten the nuts.

**DE:** Befestigen Sie die andere Organizer-Seitenwand an der dekorative Platte und der Organizer Horizontalplatte und ziehen Sie die Muttern fest.

**FR:** Fixez l'autre panneau latéral de l'organiseur au panneau décoratif et aux panneaux horizontaux de l'organiseur et serrez les écrous.

**ES:** Fije el otro panel lateral organizador al panel decorativo y a los paneles horizontales organizadores y apriete las tuercas.

**IT:** Fissare l'altro pannello laterale dell'organizzatore al pannello decorativo e ai pannelli orizzontali dell'organizzatore e serrare i dadi.

**PL:** Przymocuj drugi panel boczny organizera do panelu dekoracyjnego i paneli poziomych organizera i dokręć nakrętki.

**NL:** Zet het andere zijpaneel van de organizer vast op het decoratieve paneel en de horizontale panelen van de organizer en draai de moeren vast.

9

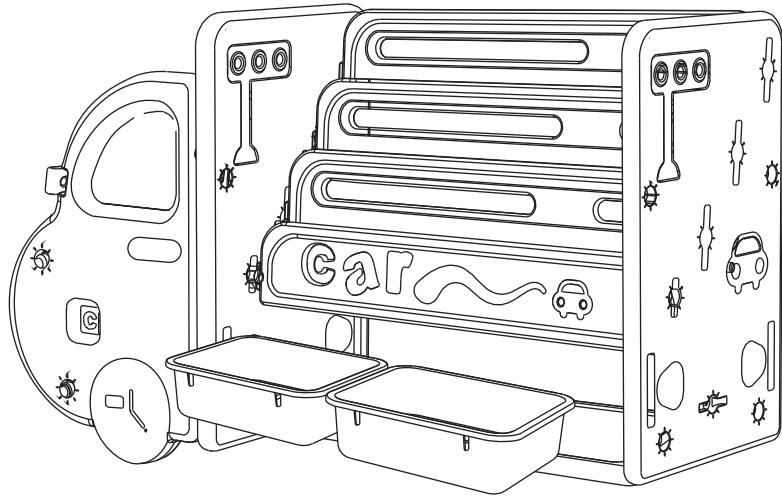

**EN:** Put the storage bins.

**DE:** Setzen Sie die Aufbewahrungsbehälter ein.

**FR:** Placez les bacs de rangement.

**ES:** Coloque los cubos de almacenamiento.

**IT:** Inserire i contenitori.

**PL:** Umieść pojemniki do przechowywania.

**NL:** Plaats de opbergbakken.

10

Complete! / Fertig! / Terminé ! /

Listo! / Completato! / gotowe! / Klaar!

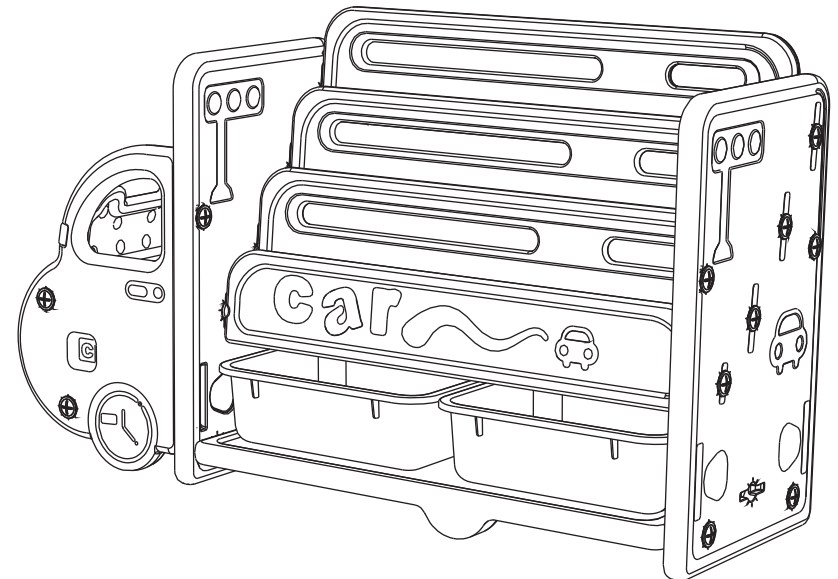

**EN**

- Before use, please carefully check all parts to ensure they are securely in place and that there are no other safety hazards around the product.
- Please store in a cool, dry place, avoiding direct sunlight and keeping away from sources of fire or heat!
- Do not allow children to play with toys or other products that have been disassembled, damaged, or deformed to prevent accidents such as swallowing or choking.
- This manual contains important information, so please keep it safe for future reference.

**DE**

- Vor Gebrauch überprüfen Sie bitte sorgfältig alle Teile, um sicherzustellen, dass sie fest an ihrem Platz sitzen und dass keine anderen Sicherheitsrisiken in der Nähe des Produkts vorhanden sind.
- Bitte lagern Sie das Produkt an einem kühlen, trockenen Ort, meiden Sie direkte Sonneneinstrahlung und halten Sie es fern von Feuerquellen oder Hitzequellen!
- Lassen Sie Kinder nicht mit Spielzeug oder anderen Produkten spielen, die demontiert, beschädigt oder verformt wurden, um Unfälle wie Verschlucken oder Erstickungsgefahr zu verhindern.
- Diese Anleitung enthält wichtige Informationen, also bewahren Sie sie sicher für zukünftige Referenzen auf.

**FR**

- Avant toute utilisation, veuillez vérifier soigneusement toutes les pièces pour vous assurer qu'elles sont bien en place et qu'il n'y a pas d'autres risques pour la sécurité autour du produit.
- Conservez l'appareil dans un endroit frais et sec, en évitant la lumière directe du soleil et en le tenant à l'écart de toute source de chaleur ou de feu !
- Ne laissez pas les enfants jouer avec des jouets ou d'autres produits qui ont été démontés, endommagés ou déformés afin d'éviter des accidents tels que l'ingestion ou l'étouffement.
- Ce manuel contient des informations importantes, veuillez donc le conserver pour pouvoir vous y référer ultérieurement.

**ES**

- Antes de utilizarlo, compruebe cuidadosamente todas las piezas para asegurarse de que están bien colocadas y de que no existen otros riesgos de seguridad alrededor del producto.
- Por favor, guárdelo en un lugar fresco y seco, evitando la luz solar directa y manteniéndolo alejado de fuentes de fuego o calor.
- No permita que los niños jueguen con juguetes u otros productos que hayan sido desmontados, dañados o deformados para evitar accidentes como la ingestión o el atragantamiento.
- Este manual contiene información importante, consérvelo para futuras consultas.

**IT**

- Prima dell'uso, si prega di controllare attentamente tutte le parti per assicurarsi che siano saldamente in posizione e che non vi siano altri rischi per la sicurezza intorno al prodotto.
- Si prega di conservare il prodotto in un luogo fresco e asciutto, evitando la luce diretta del sole e tenendolo lontano da fonti di fuoco o di calore!
- Non permettere ai bambini di giocare con giocattoli o altri prodotti smontati, danneggiati o deformati per evitare incidenti come l'ingestione o il soffocamento.
- Questo manuale contiene informazioni importanti, pertanto si prega di conservarlo per future consultazioni.

**PL**

- Przed użyciem należy dokładnie sprawdzić wszystkie części, aby upewnić się, że są one dobrze zamocowane i że wokół produktu nie ma innych zagrożeń bezpieczeństwa.
- Urządzenie należy przechowywać w chłodnym i suchym miejscu, unikając bezpośredniego nasłonecznienia i trzymając je z dala od źródeł ognia lub ciepła!
- Nie pozwalaj dzieciom bawić się zabawkami lub innymi produktami, które zostały zdemontowane, uszkodzone lub zdeformowane, aby zapobiec wypadkom takim jak połknięcie lub zadławienie.
- Niniejsza instrukcja zawiera ważne informacje, dlatego należy ją zachować do wykorzystania w przyszłości.

**NL**

- Controleer voor gebruik zorgvuldig of alle onderdelen goed op hun plaats zitten en of er geen andere veiligheidsrisico's rond het product zijn.
- Bewaar het op een koele, droge plaats, vermijd direct zonlicht en houd het uit de buurt van vuur- of warmtebronnen!
- Laat kinderen niet spelen met speelgoed of andere producten die gedemonteerd, beschadigd of vervormd zijn om ongelukken zoals inslikken of stikken te voorkomen.
- Deze handleiding bevat belangrijke informatie, bewaar hem dus goed zodat u hem later kunt raadplegen.

EN



### Return / Damage Claim Instructions

- ⚠ **DO NOT discard the box / original packaging.**  
In case a return is required, the item must be returned in original box. Without this your return will not be accepted.
- ⚠ **Take a photo of the box markings.**  
A photo of the markings (text) on the side of the box is required in case a part is needed for replacement. This helps our staff identify your product number to ensure you receive the correct parts.
- ⚠ **Take a photo of the damaged part (if applicable).**  
A photo of the damage is always required to file a claim and get your replacement or refund processed quickly. Please make sure you have the box even if it is damaged.
- ⚠ **Send us an email with the images requested.**  
Email us directly from marketplace where your item was purchased with the attached images and a description of your claim.

DE



### Rücksendung / Beschädigung Anweisungen

- ⚠ **Werfen Sie den Karton / die Originalverpackung NICHT weg.**  
Falls eine Rücksendung erforderlich ist, muss der Artikel in der Originalverpackung zurückgeschickt werden. Andernfalls wird Ihre Rücksendung nicht angenommen.
- ⚠ **Machen Sie ein Foto von der Beschriftung des Kartons.**  
Für den Fall, dass ein Ersatzteil benötigt wird, benötigen wir ein Foto der Beschriftung (Text) auf der Seite des Kartons. So können unsere Mitarbeiter Ihre Artikelnummer identifizieren und sicherstellen, dass Sie die richtigen Teile erhalten.
- ⚠ **Machen Sie ein Foto des beschädigten Teils (falls zutreffend).**  
Ein Foto des beschädigten Teils ist immer erforderlich, um eine Reklamation einzureichen und eine schnelle Bearbeitung Ihres Ersatzteils oder Ihrer Rückerstattung zu gewährleisten. Bitte stellen Sie sicher, dass Sie den Karton haben, auch wenn er beschädigt ist.
- ⚠ **Schicken Sie uns eine E-Mail mit dem gewünschten Foto.**  
Schicken Sie uns eine E-Mail direkt vom Marktplatz, auf dem Sie den Artikel gekauft haben, mit den angehängten Fotos und einer Beschreibung Ihrer Reklamation.

FR



### Instructions De Retour / Réclamation De Dommages

- ⚠ **NE PAS jeter la boîte/l'emballage d'origine.**  
Dans le cas où un retour est requis, l'article doit être retourné dans sa boîte d'origine. Sans cela, votre retour ne sera pas accepté.
- ⚠ **Prenez une photo des marquages de la boîte.**  
Une photo des marquages (texte) sur le côté de la boîte est requise au cas où une pièce serait nécessaire pour le remplacement. Cela aide notre personnel à identifier votre numéro de produit pour s'assurer que vous recevez les bonnes pièces.
- ⚠ **Prenez une photo des dommages (le cas échéant).**  
Une photo des dommages est toujours requise pour déposer une réclamation et obtenir rapidement votre remplacement ou votre remboursement. Assurez-vous d'avoir la boîte même si elle est endommagée.
- ⚠ **Envoyez-nous un e-mail avec les images demandées.**  
Envoyez-nous un e-mail directement depuis le marché où votre article a été acheté avec les images ci-jointes et une description de votre réclamation.

ES



### Instrucciones de Devolución / Reclamación de Daños

- ⚠ **NO deseche la caja/embalaje original.**  
En caso de que se requiera una devolución, el artículo debe ser devuelto en la caja original. Sin esto su devolución no será aceptada.
- ⚠ **Tome una foto de las marcas de la caja.**  
Se requiere una foto de las marcas (texto) en el lado de la caja en caso de que se necesite una pieza para reemplazarla. Esto ayuda a nuestro personal a identificar su número de producto para asegurarse de que recibe las piezas correctas.
- ⚠ **Tome una foto de las piezas dañadas (si procede).**  
Una foto de los daños es siempre necesaria para presentar una reclamación y conseguir que su reemplazo o reembolso sea procesado rápidamente. Por favor, asegúrese de tener la caja aunque esté dañada.
- ⚠ **Envíenos un correo electrónico con las imágenes solicitadas.**  
Envíenos un correo electrónico directamente desde el mercado donde se compró su artículo con las imágenes adjuntas y una descripción de su reclamación.

IT



### Istruzioni Per La Restituzione / Reclamo Per Danni

- ⚠ **NON scartare la scatola / confezione originale.**  
Nel caso in cui sia richiesto un reso, l'articolo deve essere restituito nella scatola originale. Senza la scatola originale il tuo reso non sarà accettato.
- ⚠ **Fare una foto dei contrassegni sulla scatola.**  
È necessaria una foto dei contrassegni (testo) sul lato della scatola nel caso in cui la parte debba essere sostituita. Questo aiuta il nostro staff a identificare il numero del tuo prodotto per assicurarti di ricevere le parti corrette.
- ⚠ **Fare una foto di Danno (se è applicabile).**  
Una foto del danno è sempre necessaria per presentare un reclamo e ottenere rapidamente la sostituzione o il rimborso. Assicurati di avere la scatola anche se è danneggiata.
- ⚠ **Inviarci una mail con le immagini richieste.**  
Inviarci un'e-mail direttamente dal mercato in cui è stato acquistato il tuo articolo con le immagini allegate e una descrizione del tuo reclamo.

PL



### Zwroty i reklamacje

- ⚠ **Nie wyrzucaj oryginalnego opakowania.**  
Jeśli chcesz zwrócić produkt, musi znajdować się on w oryginalnym opakowaniu. Towar zwrócony w nieoryginalnym opakowaniu nie zostanie przyjęty.
- ⚠ **Zrób zdjęcie oznaczeń na opakowaniu.**  
Jeśli jakkolwiek część wymaga wymiany, zrób zdjęcie oznaczeń kodu produktu, który znajduje się na opakowaniu. Pozwoli nam to zidentyfikować produkt i dostarczyć ci właściwą część.
- ⚠ **Zrób zdjęcie uszkodzonej części (jeśli dotyczy).**  
Jeśli chcesz złożyć reklamację, zrób zdjęcie uszkodzonej części. Pozwoli nam to zatwierdzić reklamację i zlecić zwrot środków na twoje konto. Do złożenia reklamacji potrzebne będzie oryginalne opakowanie.
- ⚠ **Skontaktuj się z nami.**  
Skontaktuj się z nami telefonicznie, mailowo lub poprzez formularz kontaktowy. Załącz zdjęcia produktu i opis roszczenia.

NL



### Instructies voor Retournering/Schadeclaim

- ⚠ **GOOI DE doos/het originele verpakkingsmateriaal NIET weg.**  
In het geval van een retournering moet het artikel in de originele doos teruggestuurd worden. Zonder dit wordt uw retourzending niet geaccepteerd.
- ⚠ **Maak een foto van de markeringen op de doos.**  
Een foto van de markeringen (tekst) op de zijkant van de doos is vereist in het geval dat een onderdeel vervangen moet worden. Dit helpt onze medewerkers uw productnummer te identificeren om te zorgen dat u de correcte onderdelen ontvangt.
- ⚠ **Maak een foto van het beschadigde onderdeel (indien van toepassing).**  
Een foto van de schade is altijd vereist om een claim in te dienen en uw vervanging of terugbetaling snel te verwerken. Zorg ervoor dat u de doos heeft, ook al is deze beschadigd.
- ⚠ **Stuur ons een e-mail met de gevraagde afbeeldingen.**  
E-mail ons direct via de marktplaats waar uw artikel is gekocht, met de bijgevoegde afbeeldingen en een beschrijving van uw claim.