

 **WARNING:**

Toys intended to be assembled by an adult

 **ACHTUNG:**

Spielzeug, das von einem Erwachsenen zusammengebaut werden muss

 **ATTENTION :**

Jouets destinés à être assemblés par un adulte

 **ADVERTENCIA:**

Los juguetes deben ser ensamblados por un adulto.

 **AVVERTENZA:**

I giocattoli devono essere assemblati da un adulto

 **UWAGA:**

Zabawka musi być montowana przez osobę dorosłą.

 **WAARSCHUWING:**

Speelgoed moet door een volwassene in elkaar worden gezet.

Bookshelf
Bücherregal
Bibliothèque
Estantería
Libreria
Półka na książki
Boekenplank

TP10080

USA office: Fontana **ITA** office: Milano **AUS** office: Truganina **POL** office: Gdańsk

DEU office: FDS GmbH, Neuer Höltigbaum 30, 22143 Hamburg, Deutschland

GBR office: FDS Corporation Limited, Unit 4, Blackacre Road, Great Blakenham, Ipswich, IP6 0FL, United Kingdom **FRA** office: Saint Vigor d'Ymonville

THIS INSTRUCTION BOOKLET CONTAINS **IMPORTANT** SAFETY INFORMATION.
PLEASE READ AND KEEP FOR FUTURE REFERENCE.



Before You Start

Please read all instructions carefully and keep it for future reference.

GENERAL SECURITY WARNING

Caution: Children should use this product under the parental supervision.

Danger: Keep all small parts and packaging materials for this product away from babies and children, otherwise they may pose a choking hazard.

Danger: Lack of attachment may cause a risk of tipping.



WARNING: CHOKING HAZARD

-Small parts.
Not for children under 3 years.

WARNING FOR ASSEMBLY

- ⚠ Assembled only by adults
- ⚠ Remove all packaging, separate and count all parts and hardware.
- ⚠ Read through each step carefully and follow the proper order.
- ⚠ We recommend that, where possible, all items are assembled near the area in which they will be placed in use, to avoid moving the product unnecessarily once assembled.
- ⚠ Ensure a secure surface during installation, and always place the product on a flat, steady and stable surface.



Bevor Sie beginnen

Bitte sorgfältig lesen und zum späteren Nachschlagen aufbewahren.

ALLGEMEINE SICHERHEITSWARNUNG

Vorsicht: Kinder sollten diesen Artikel unter elterlicher Aufsicht benutzen.

Gefahr: Halten Sie alle Kleinteile und Verpackungsmaterialien, die verschluckt werden können, von Babys und Kindern fern.

Gefahr: Unsachgemäße Montage kann zu Kippgefahr führen.



ACHTUNG: ERSTICKUNGSGEFAHR

-Kleine Teile.
Nicht für Kinder unter 3 Jahren.

ACHTUNG BEI MONTAGE

- ⚠ Montage nur durch Erwachsene
- ⚠ Entfernen Sie alle Verpackungen, Überprüfen Sie, ob alle Teile und Zubehörteile vorhanden sind.
- ⚠ Lesen Sie jeden Montageschritt sorgfältig durch und folgen Sie den Anleitungen.
- ⚠ Wir empfehlen, alle Teile möglichst in der Nähe des Aufstellungsortes zu montieren, um unnötige Bewegungen nach der Montage zu vermeiden.
- ⚠ Achten Sie bei der Montage auf einen sicheren Untergrund und stellen Sie den Artikel immer auf eine ebene, feste und stabile Fläche.



Avant de Commencer

Veuillez lire attentivement toutes les instructions et les conserver pour la référence ultérieure.

AVERTISSEMENT DE SÉCURITÉ GÉNÉRALE

Attention : Les enfants doivent utiliser ce produit sous la surveillance de leurs parents.

Danger : Gardez toutes les petites pièces et les matériaux d'emballage de ce produit hors de la portée des bébés et des enfants pour éviter un risque d'étouffement.

Danger : Le manque de la fixation pourrait entraîner un risque de basculement.



AVERTISSEMENT : RISQUE D'ÉTOUFFEMENT

- Les petites pièces.
Ne convient pas aux enfants de moins de 3 ans.

AVERTISSEMENT POUR L'ASSEMBLAGE

- ⚠ Construction seulement par des adultes
- ⚠ Retirez tous les emballages, séparez et comptez toutes les pièces et le matériel.
- ⚠ Lisez attentivement chaque étape et suivez l'ordre correct.
- ⚠ Nous recommandons que, dans la mesure du possible, tous les articles soient assemblés à proximité de la zone dans laquelle ils seront utilisés, afin d'éviter de déplacer inutilement le produit une fois assemblé.
- ⚠ Assurez-vous que la surface soit solide pendant la construction et placez toujours le produit sur une surface plane et stable.



Antes de Empezar

Lea atentamente todas las instrucciones y consérvelas para futuras consultas.

ADVERTENCIA DE SEGURIDAD GENERAL

Atención: Los niños deben utilizar este producto bajo la supervisión de sus padres.

Peligro: Mantenga todas las piezas pequeñas y los materiales de empaque de este producto fuera del alcance de los bebés y los niños, ya que de lo contrario pueden suponer un peligro de asfixia.

Peligro: La falta de fijación puede provocar un riesgo de vuelco.



ADVERTENCIA: PELIGRO DE ASFIXIA

- Piezas pequeñas.
No es adecuado para niños menores de 3 años.

ADVERTENCIA PARA EL MONTAJE

- ⚠ El producto solo puede ser ensamblado por adultos.
- ⚠ Retire todo el embalaje, separe y cuente todas las piezas y los accesorios.
- ⚠ Lea detenidamente cada paso y siga el orden correcto.
- ⚠ Recomendamos que, siempre que sea posible, todos los elementos se monten cerca de la zona en la que se van a utilizar, para evitar mover el producto innecesariamente una vez montado.
- ⚠ Asegure una superficie segura durante el montaje, y coloque el producto siempre sobre una superficie plana, firme y estable.



Prima di Iniziare

Si prega di leggere attentamente tutte le istruzioni e conservarle per riferimento futuro.

AVVERTENZA DI SICUREZZA GENERALE

Attenzione: I bambini devono usare questo prodotto sotto la supervisione dei genitori.

Pericolo: Tenere tutte le piccole parti e i materiali di imballaggio di questo prodotto lontano da neonati e bambini, altrimenti potrebbero rappresentare un rischio di soffocamento.

Pericolo: La mancanza di accessorio può causare un rischio di ribaltamento.



AVVERTENZA: RISCHIO DI SOFFOCAMENTO

- Piccole parti.
Non per i bambini sotto i 3 anni.

AVVERTENZA PER IL MONTAGGIO

- ⚠ Questo prodotto è montato dagli adulti.
- ⚠ Rimuovere tutti gli imballaggi, separare e contare tutte le parti e tutti gli accessori.
- ⚠ Leggere attentamente ogni passo e seguire l'ordine corretto.
- ⚠ Si consiglia, ove possibile, di montare tutti gli articoli vicino alla zona in cui verranno posti in uso, per evitare di spostare inutilmente il prodotto una volta assemblato.
- ⚠ Garantire una superficie sicura durante il montaggio e posizionare il prodotto sempre su una superficie piana, stabile.



Zanim Zaczniesz

Przeczytaj uważnie wszystkie instrukcje i zachowaj je na przyszłość.

OGÓLNE OSTRZEŻENIA DOTYCZĄCE BEZPIECZEŃSTWA

Uwaga: Dzieci mogą używać tego produktu jedynie pod nadzorem dorosłych.

Niebezpieczeństwo: Trzymaj wszystkie małe części i materiały opakowaniowe dla tego produktu z dala od niemowląt i dzieci, w przeciwnym razie mogą stwarzać ryzyko zadławienia.

Niebezpieczeństwo: Brak mocowania może spowodować ryzyko przewrócenia.



OSTRZEŻENIE: RYZIKO ZADŁAWIENIA

- Produkt zawiera małe elementy.
Nieodpowiednie dla dzieci poniżej 3 roku życia.

OSTRZEŻENIA DOTYCZĄCE MONTAŻU

- ⚠ Montażem powinny zająć się wyłącznie osoby dorosłe
- ⚠ Usuń opakowanie i upewnij się, że zestaw zawiera wszystkie części i elementy montażowe.
- ⚠ Przeczytaj uważnie każdy krok i postępuj we właściwej kolejności.
- ⚠ Zalecamy, aby w miarę możliwości wszystkie elementy były montowane w pobliżu miejsca, w którym będą używane, aby uniknąć niepotrzebnego przenoszenia produktu po złożeniu.
- ⚠ Zapewnij bezpieczną powierzchnię podczas montażu i zawsze umieszczaj produkt na płaskiej i stabilnej powierzchni.



Voordat U Begint

Lees alstublieft alle instructies zorgvuldig door en bewaar deze voor toekomstig gebruik.

ALGEMENE VEILIGHEIDSWAARSCHUWING

Let op: Kinderen dienen dit product onder ouderlijk toezicht te gebruiken.
Gevaar: Houd alle kleine onderdelen en verpakkingsmaterialen van dit product buiten bereik van baby's en kinderen, anders kunnen ze een verstikkingsgevaar opleveren.
Gevaar: Gebrek aan bevestiging kan een risico op kantelen veroorzaken.



WAARSCHUWING:

VERSTIKKINGSGEVAAR

-Kleine onderdelen.
 Niet voor kinderen onder de 3 jaar.

WAARSCHUWING VOOR MONTAGE

- ⚠ Alleen monteren door volwassenen.
- ⚠ Verwijder alle verpakkingen, scheid en tel alle onderdelen en het beslag.
- ⚠ Lees elke stap zorgvuldig door en volg de juiste volgorde.
- ⚠ We raden aan om, waar mogelijk, alle onderdelen in de buurt van de plek waar ze gebruikt zullen worden te monteren, om onnodige verplaatsing van het product eenmaal gemonteerd te voorkomen.
- ⚠ Zorg voor een veilig oppervlak tijdens de installatie en plaats het product altijd op een vlakke, stabiele en stevige ondergrond.

Max / Maximal /Max / Máx. /
 Max. / Maksymalnie /Maximaal

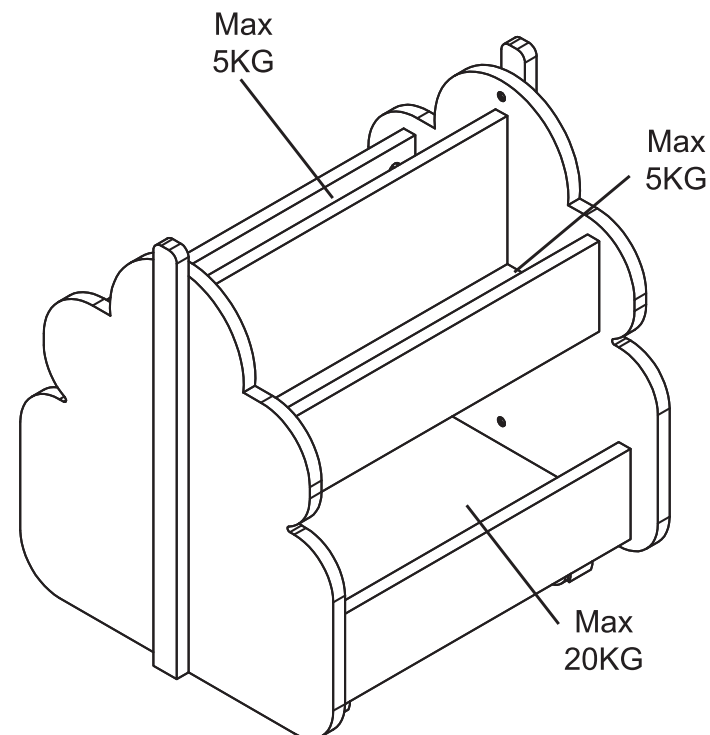

**EN: Warning:**

If you use an electric screwdriver to install, you need to reduce the torque!

**DE: Achtung:**

Wenn Sie einen elektrischen Schraubenzieher verwenden, müssen Sie das Drehmoment reduzieren!

**FR: Avertissement:**

Si vous utilisez un tournevis électrique pour l'installation, vous devez réduire le couple de serrage!

**ES: Advertencia:**

¡Si utiliza un destornillador eléctrico para el montaje, deberá reducir el par de apriete!

**IT: Avvertenza:**

Se si utilizza un cacciavite elettrico per l'installazione, è necessario ridurre la coppia di serraggio!

**PL: Ostrzeżenie:**

Jeśli do montażu chcesz użyć wkrętarki elektrycznej, zmniejsz obroty do minimum.

**NL: Waarschuwing:**

Als je een elektrische schroevendraaier gebruikt om te installeren, moet je het koppel verminderen!

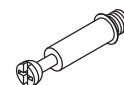
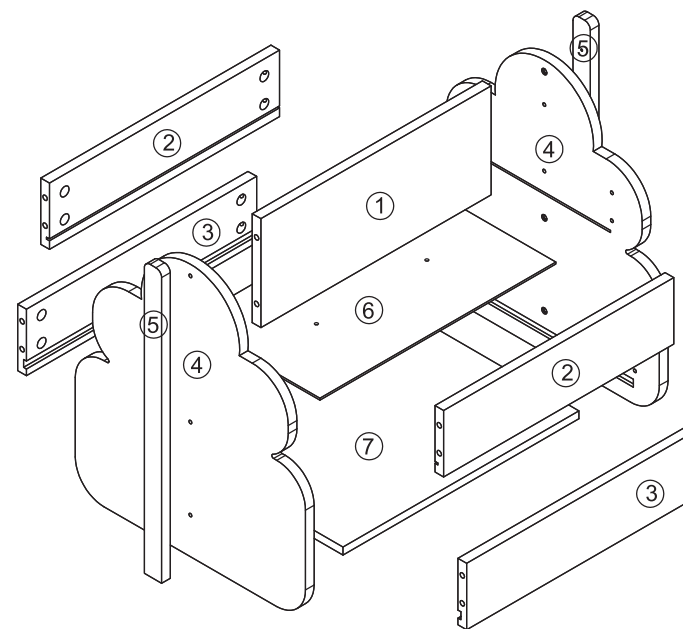

M6 x 35

A x20



Ø15 x 9

B x20

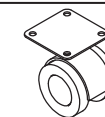

C x4



M4 x 12

D x16



M3 x 20

E x8

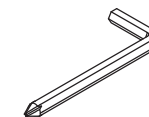

M5

F x1

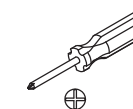
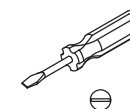
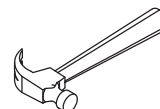

ATTENTION /ACHTUNG /ATTENTION /ATENCIÓN /ATTENZIONE /OSTRZEŻENIE /LET OP

INSTALLING CAM LOCKS /MONTAGE DER NOCHENSCHLÖSSER
/INSTALLATION DES SERRURES À CAME /MONTAJE DE LOS CIERRES
DE LEVA/INSTALLAZIONE DELLE SERRATURE A CAMME/MONTAŻ
BLOKADY KRZYWKOWEJ/NOKKENSLOTEN INSTALLEREN

1

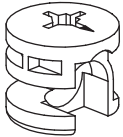

EN: Identify arrow on head. Look closely.

DE: Identifiziere den Pfeil auf dem Kopf. Schauen Sie genau hin.

FR: Identifiez la flèche sur la tête. Regardez de bien près.

ES: Identifique la flecha en la cabeza. Fíjese bien.

IT: Identificare la freccia sulla testa. Osservare attentamente.

PL: Zidentyfikuj strzałkę na mimośrodzie. Przyjrzyj się uważnie.

NL: Identificeer de pijl op de kop. Kijk goed.

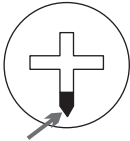

2

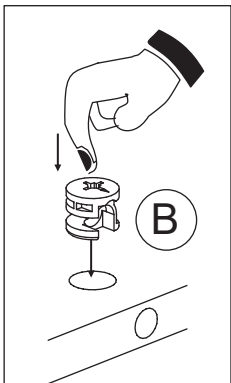

EN: Arrow MUST point toward hole in edge of panel.

DE: Der Pfeil MUSS in Richtung des Lochs im Rand der Platte zeigen.

FR: La flèche DOIT être dirigée vers le trou situé sur le bord du panneau.

ES: La flecha DEBE apuntar hacia el orificio del borde del panel.

IT: La freccia DEVE essere rivolta verso il foro sul bordo del pannello.

PL: Strzałka MUSI wskazywać kierunek otworu w krawędzi panelu.

NL: De pijl MOET wijzen naar het gat in de rand van het paneel.

3

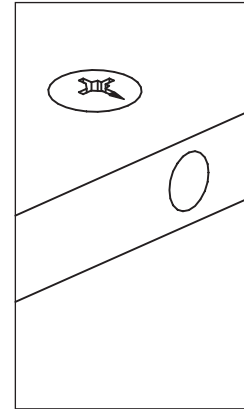

EN: Push cam lock all the way down into hole.

DE: Drücken Sie den Nockenschloss ganz nach unten in die Öffnung.

FR: Poussez le verrou à came à fond dans le trou.

ES: Empuje el cierre de leva hasta el fondo del agujero.

IT: Spingere la serratura a camme fino in fondo nel foro.

PL: Umieść mimośród w otworze.

NL: Duw de nokvergrendeling helemaal naar beneden in het gat.

EN: Warning:

If you use an electric screwdriver to install, you need to reduce the torque!

DE: Achtung:

Wenn Sie einen elektrischen Schraubenzieher verwenden, müssen Sie das Drehmoment reduzieren!

FR: Avertissement:

Si vous utilisez un tournevis électrique pour l'installation, vous devez réduire le couple de serrage!

ES: Advertencia:

Si utiliza un destornillador eléctrico para la instalación, ¡tendrá que reducir el par de apriete!

IT: Avvertenza:

Se si utilizza un avvitatore elettrico per l'installazione, è necessario ridurre la coppia di serraggio!

PL: Ostrzeżenie:

Jeśli do montażu chcesz użyć wkrętarki elektrycznej, zmniejsz obroty do minimum.

NL: Waarschuwing:

Als je een elektrische schroevendraaier gebruikt om te installeren, moet je het aandraaimoment verminderen!

**INSTALLING CAM BOLTS /MONTAGE VON NOCKENBOLZEN
/INSTALLATION DES SERRURES À CAME /MONTAJE DE LOS
CIERRES DE LEVA /INSTALLAZIONE DEI BULLONI A CAMME
/MONTAŻ BLOKADY KRZYWKOWEJ/INSTALLATIE VAN
NOKBOUTEN**

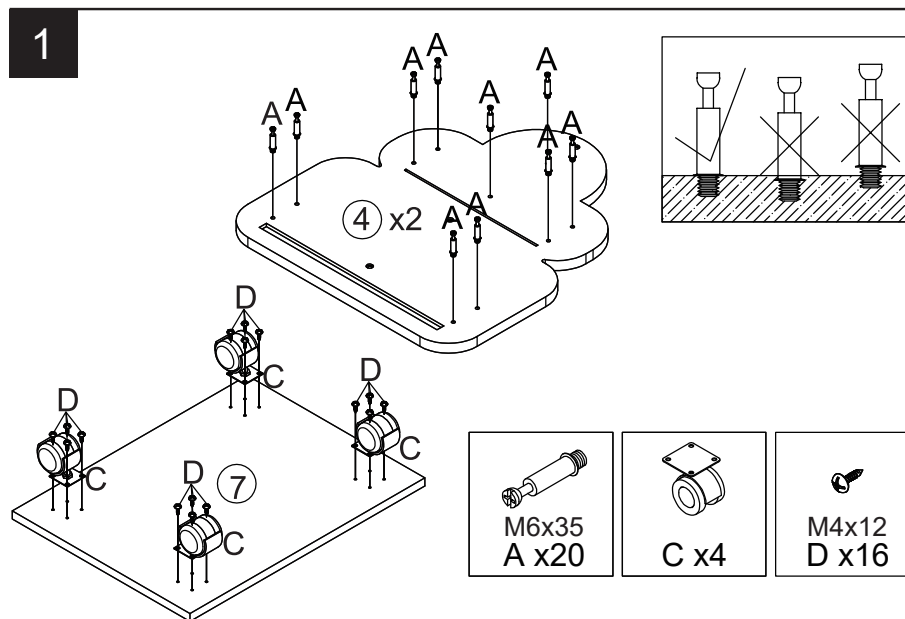
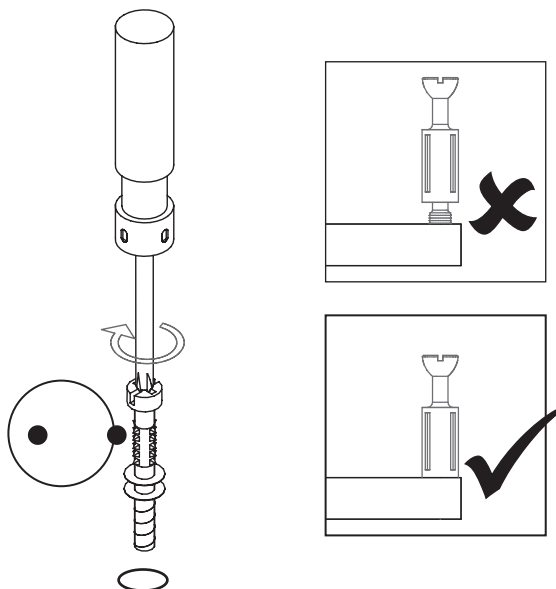

- EN:** Screw on screw A at the position shown in the diagram on board 4
Install universal wheels C in the corresponding holes on board 7 with screw D
- DE:** Schrauben Sie die Schraube A an der in der Abbildung gezeigten Stelle auf der Platte 4 an
Montieren Sie die Universalrollen C mit der Schraube D in den entsprechenden Löchern auf der Platte 7
- FR:** Vissez la vis A à l'emplacement indiqué sur le schéma de la planche 4.
Installez les roues universelles C dans les trous correspondants de la planche 7 à l'aide de la vis D.
- ES:** Atornille el tornillo A en la posición indicada en el diagrama de la placa 4
Monte las ruedas universales C en los agujeros correspondientes de la placa 7 con el tornillo D
- IT:** Avvitare la vite A nella posizione indicata nel diagramma sul pannello 4.
Installare le ruote universali C nei fori corrispondenti del pannello 7 con la vite D
- PL:** Przykręć śrubę A do panelu 4 w miejscu pokazanym na rysunku.
Zamontuj uniwersalne kółka C za pomocą śruby D w odpowiednich otworach na panelu 7.
- NL:** Schroef schroef A vast op de positie die wordt getoond in het diagram op printplaat 4
Installeer universele wielen C in de overeenkomstige gaten op printplaat 7 met schroef D

2

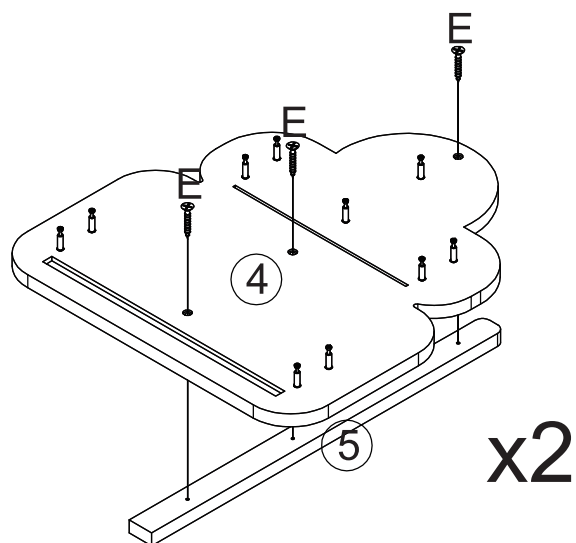

M3x20
E x6

- EN:** Connect Board 5 and Board 4 with screw E
DE: Verbinden Sie Platte 5 und Platte 4 mit der Schraube E
FR: Connectez la planche 5 et la planche 4 à l'aide de la vis E
ES: Conecte la placa 5 y la placa 4 con el tornillo E
IT: Collegare il pannello 5 e il pannello 4 con la vite E
PL: Połącz panel 5 i panel 4 za pomocą śruby E
NL: Verbind Board 5 en Board 4 met schroef E

3

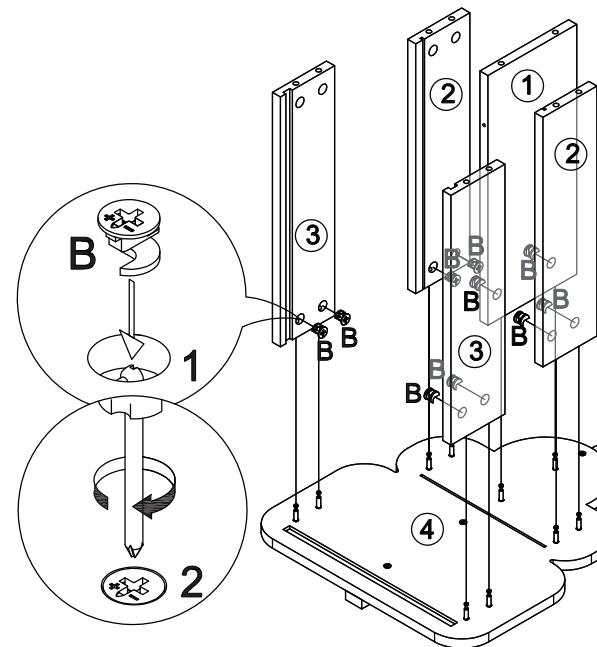

Ø15x9
B x10

- EN:** Insert boards 1, 2, and 3 into their respective positions as shown in the diagram. Connect the board 4 with nut B
DE: Setzen Sie die Platten 1, 2 und 3 in ihre jeweiligen Positionen ein, wie in der Abbildung gezeigt. Verbinden Sie die Platte 4 mit der Mutter B
FR: Insérez les planches 1, 2 et 3 dans leurs positions respectives comme indiqué dans le diagramme. Connectez la planche 4 à l'aide de l'écrou B
ES: Inserte las placas 1, 2 y 3 en sus posiciones respectivas como se muestra en el diagrama. Conecte la placa 4 con la tuerca B
IT: Inserire i pannelli 1, 2 e 3 nelle rispettive posizioni, come indicato nel diagramma. Collegare il pannello 4 con il dado B
PL: Umieść panele 1, 2 i 3 w odpowiednich pozycjach, jak pokazano na rysunku. Połącz panel 4 z nakrętką B
NL: Plaats de printplaten 1, 2 en 3 in hun respectievelijke posities zoals aangegeven in het diagram. Verbind printplaat 4 met moer B

4

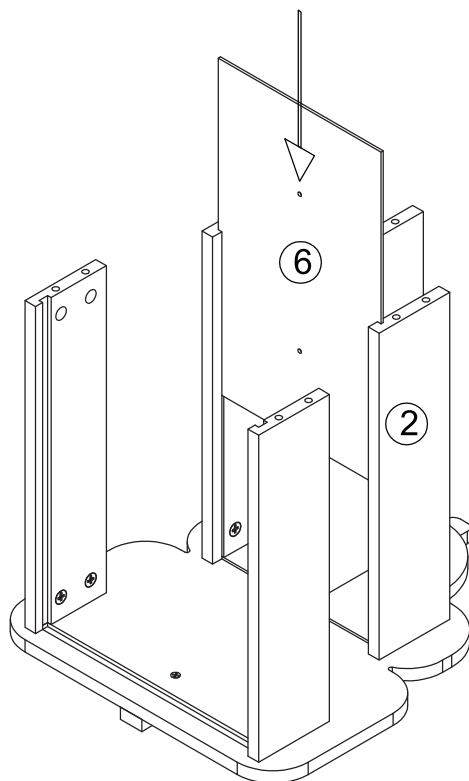

EN: Insert board 6 into the slot of board 2

DE: Setzen Sie Platte 6 in den Steckplatz von der Platte 2 ein

FR: Insérez la planche 6 dans la fente de la planche 2

ES: Inserte la placa 6 en la ranura de la placa 2

IT: Inserire il pannello 6 nell'alloggiamento del pannello 2

PL: Włóż panel 6 do szczeliny panelu 2

NL: Plaats printplaat 6 in de sleuf van printplaat 2

5

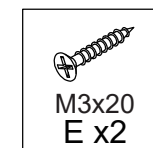
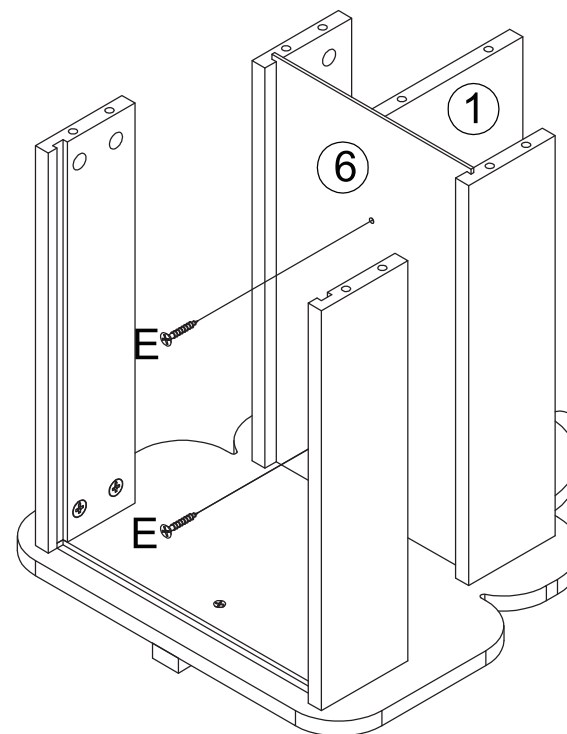

EN: Fix the board 6 and board 1 with screw E

DE: Befestigen Sie die Platte 6 und die Platte 1 mit der Schraube E

FR: Fixez la planche 6 et la planche 1 avec la vis E

ES: Fije la placa 6 y la placa 1 con el tornillo E

IT: Fissare il pannello 6 e il pannello 1 con la vite E

PL: Przymocuj panel 6 i panel 1 za pomocą śruby E

NL: Bevestig de printplaat 6 en printplaat 1 met schroef E

6

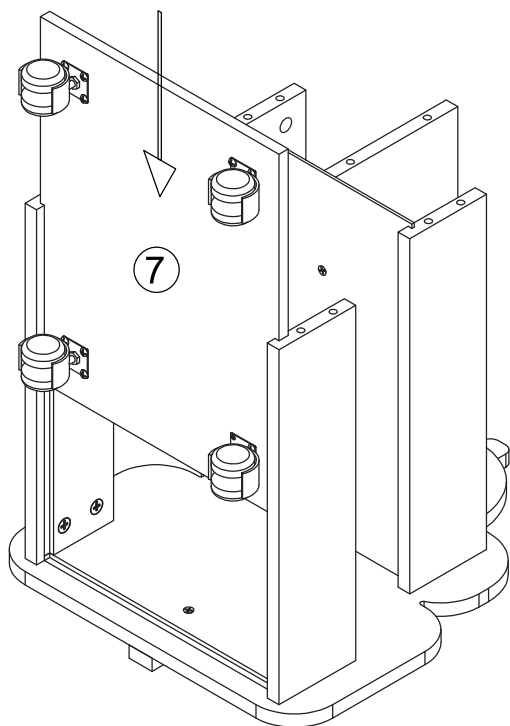

EN: Insert board 7 into the slot of board 3

DE: Setzen Sie die Platte 7 in den Steckplatz von der Platte 3 ein

FR: Insérez la planche 7 dans la fente de la planche 3

ES: Inserte la placa 7 en la ranura de la placa 3

IT: Inserire il pannello 7 nell'alloggiamento del pannello 3

PL: Włóż panel 7 do szczeliny panelu 3

NL: Plaats printplaat 7 in de sleuf van printplaat 3

7

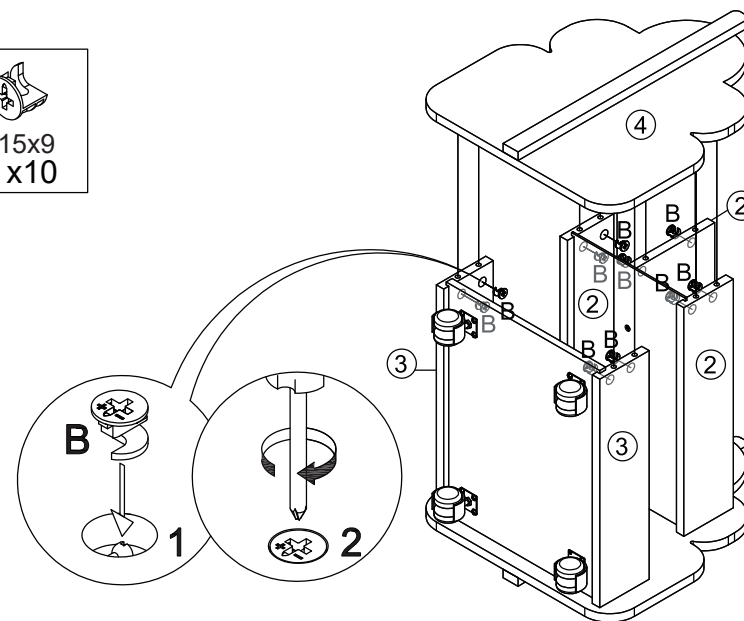
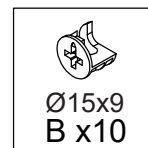

EN: Install the board 4 assembled in step 2 onto the component in step 6, then secure it with nut B

DE: Setzen Sie die in Schritt 2 montierte Platte 4 auf das Bauteil aus Schritt 6 und befestigen Sie sie mit der Mutter B

FR: Installez la planche 4 assemblée à l'étape 2 sur le composant à l'étape 6, puis fixez-la avec l'écrou B

ES: Monte la placa 4 ensamblada del paso 2 en el componente del paso 6 y, a continuación, fije con la tuerca B

IT: Installare il pannello 4 assemblato al passo 2 sul componente al passo 6, poi fissarlo con il dado B

PL: Umieść panel 4 zamontowany w kroku 2 na elemencie z kroku 6 i zabezpiecz go nakrętką B

NL: Installeer de in stap 2 geassembleerde printplaat 4 op het onderdeel in stap 6 en zet hem vast met moer B

