

USA office: Fontana **ITA** office: Milano **AUS** office: Truganina **POL** office: Gdańsk
DEU office: FDS GmbH, Neuer Höltigbaum 30, 22143 Hamburg, Deutschland
GBR office: FDS Corporation Limited, Unit 4, Blackacre Road, Great Blakenham,
Ipswich, IP6 0FL, United Kingdom **FRA** office: Saint Vigor d'Ymonville

Kids Sofa
Kindersofa
Canapé pour Enfants
Sofá Infantil
Divano per Bambini
Sofa dziecięca
Kinderbank

HY10575

THIS INSTRUCTION BOOKLET CONTAINS **IMPORTANT** SAFETY INFORMATION.
PLEASE READ AND KEEP FOR FUTURE REFERENCE.



Before You Start

Please read all instructions carefully and keep it for future reference.

GENERAL SECURITY WARNING

Caution: Children should use this product under the parental supervision.

Danger: Keep all small parts and packaging materials for this product away from babies and children, otherwise they may pose a choking hazard.

Danger: Lack of attachment may cause a risk of tipping.



WARNING: CHOKING HAZARD

-Small parts.
Not for children under 3 years.

WARNING FOR ASSEMBLY

- ⚠ Assembled only by adults
- ⚠ Remove all packaging, separate and count all parts and hardware.
- ⚠ Read through each step carefully and follow the proper order.
- ⚠ We recommend that, where possible, all items are assembled near the area in which they will be placed in use, to avoid moving the product unnecessarily once assembled.
- ⚠ Ensure a secure surface during installation, and always place the product on a flat, steady and stable surface.



Bevor Sie beginnen

Bitte sorgfältig lesen und zum späteren Nachschlagen aufbewahren.

ALLGEMEINE SICHERHEITSWARNUNG

Vorsicht: Kinder sollten diesen Artikel unter elterlicher Aufsicht benutzen.

Gefahr: Halten Sie alle Kleinteile und Verpackungsmaterialien, die verschluckt werden können, von Babys und Kindern fern.

Gefahr: Unsachgemäße Montage kann zu Kippgefahr führen.



ACHTUNG: ERSTICKUNGSGEFAHR

-Kleine Teile.
Nicht für Kinder unter 3 Jahren.

ACHTUNG BEI MONTAGE

- ⚠ Montage nur durch Erwachsene
- ⚠ Entfernen Sie alle Verpackungen, Überprüfen Sie, ob alle Teile und Zubehörteile vorhanden sind.
- ⚠ Lesen Sie jeden Montageschritt sorgfältig durch und folgen Sie den Anleitungen.
- ⚠ Wir empfehlen, alle Teile möglichst in der Nähe des Aufstellungsortes zu montieren, um unnötige Bewegungen nach der Montage zu vermeiden.
- ⚠ Achten Sie bei der Montage auf einen sicheren Untergrund und stellen Sie den Artikel immer auf eine ebene, feste und stabile Fläche.



Avant de Commencer

Veuillez lire attentivement toutes les instructions et les conserver pour la référence ultérieure.

AVERTISSEMENT DE SÉCURITÉ GÉNÉRALE

Attention : Les enfants doivent utiliser ce produit sous la surveillance de leurs parents.

Danger : Gardez toutes les petites pièces et les matériaux d'emballage de ce produit hors de la portée des bébés et des enfants pour éviter un risque d'étouffement.

Danger : Le manque de la fixation pourrait entraîner un risque de basculement.



AVERTISSEMENT : RISQUE D'ÉTOUFFEMENT

- Les petites pièces.
Ne convient pas aux enfants de moins de 3 ans.

AVERTISSEMENT POUR L'ASSEMBLAGE

- ⚠ Construction seulement par des adultes
- ⚠ Retirez tous les emballages, séparez et comptez toutes les pièces et le matériel.
- ⚠ Lisez attentivement chaque étape et suivez l'ordre correct.
- ⚠ Nous recommandons que, dans la mesure du possible, tous les articles soient assemblés à proximité de la zone dans laquelle ils seront utilisés, afin d'éviter de déplacer inutilement le produit une fois assemblé.
- ⚠ Assurez-vous que la surface soit solide pendant la construction et placez toujours le produit sur une surface plane et stable.



Antes de Empezar

Lea atentamente todas las instrucciones y consérvelas para futuras consultas.

ADVERTENCIA DE SEGURIDAD GENERAL

Atención: Los niños deben utilizar este producto bajo la supervisión de sus padres.

Peligro: Mantenga todas las piezas pequeñas y los materiales de empaque de este producto fuera del alcance de los bebés y los niños, ya que de lo contrario pueden suponer un peligro de asfixia.

Peligro: La falta de fijación puede provocar un riesgo de vuelco.



ADVERTENCIA: PELIGRO DE ASFIXIA

- Piezas pequeñas.
No es adecuado para niños menores de 3 años.

ADVERTENCIA PARA EL MONTAJE

- ⚠ El producto solo puede ser ensamblado por adultos.
- ⚠ Retire todo el embalaje, separe y cuente todas las piezas y los accesorios.
- ⚠ Lea detenidamente cada paso y siga el orden correcto.
- ⚠ Recomendamos que, siempre que sea posible, todos los elementos se monten cerca de la zona en la que se van a utilizar, para evitar mover el producto innecesariamente una vez montado.
- ⚠ Asegure una superficie segura durante el montaje, y coloque el producto siempre sobre una superficie plana, firme y estable.



Prima di Iniziare

Si prega di leggere attentamente tutte le istruzioni e conservarle per riferimento futuro.

AVVERTENZA DI SICUREZZA GENERALE

Attenzione: I bambini devono usare questo prodotto sotto la supervisione dei genitori.

Pericolo: Tenere tutte le piccole parti e i materiali di imballaggio di questo prodotto lontano da neonati e bambini, altrimenti potrebbero rappresentare un rischio di soffocamento.

Pericolo: La mancanza di accessorio può causare un rischio di ribaltamento.



AVVERTENZA: RISCHIO DI SOFFOCAMENTO

- Piccole parti.
Non per i bambini sotto i 3 anni.

AVVERTENZA PER IL MONTAGGIO

- ⚠ Questo prodotto è montato dagli adulti.
- ⚠ Rimuovere tutti gli imballaggi, separare e contare tutte le parti e tutti gli accessori.
- ⚠ Leggere attentamente ogni passo e seguire l'ordine corretto.
- ⚠ Si consiglia, ove possibile, di montare tutti gli articoli vicino alla zona in cui verranno posti in uso, per evitare di spostare inutilmente il prodotto una volta assemblato.
- ⚠ Garantire una superficie sicura durante il montaggio e posizionare il prodotto sempre su una superficie piana, stabile.



Zanim Zaczniesz

Przeczytaj uważnie wszystkie instrukcje i zachowaj je na przyszłość.

OGÓLNE OSTRZEŻENIA DOTYCZĄCE BEZPIECZEŃSTWA

Uwaga: Dzieci mogą używać tego produktu jedynie pod nadzorem dorosłych.

Niebezpieczeństwo: Trzymaj wszystkie małe części i materiały opakowaniowe dla tego produktu z dala od niemowląt i dzieci, w przeciwnym razie mogą stwarzać ryzyko zadławienia.

Niebezpieczeństwo: Brak mocowania może spowodować ryzyko przewrócenia.



OSTRZEŻENIE: RYZIKO ZADŁAWIENIA

- Produkt zawiera małe elementy.
Nieodpowiednie dla dzieci poniżej 3 roku życia.

OSTRZEŻENIA DOTYCZĄCE MONTAŻU

- ⚠ Montażem powinny zająć się wyłącznie osoby dorosłe
- ⚠ Usuń opakowanie i upewnij się, że zestaw zawiera wszystkie części i elementy montażowe.
- ⚠ Przeczytaj uważnie każdy krok i postępuj we właściwej kolejności.
- ⚠ Zalecamy, aby w miarę możliwości wszystkie elementy były montowane w pobliżu miejsca, w którym będą używane, aby uniknąć niepotrzebnego przenoszenia produktu po złożeniu.
- ⚠ Zapewnij bezpieczną powierzchnię podczas montażu i zawsze umieszczaj produkt na płaskiej i stabilnej powierzchni.



Voordat U Begint

Lees alstublieft alle instructies zorgvuldig door en bewaar deze voor toekomstig gebruik.

ALGEMENE VEILIGHEIDSWAARSCHUWING

Let op: Kinderen dienen dit product onder ouderlijk toezicht te gebruiken.

Gevaar: Houd alle kleine onderdelen en verpakkingsmaterialen van dit product buiten bereik van baby's en kinderen, anders kunnen ze een verstikkingsgevaar opleveren.

Gevaar: Gebrek aan bevestiging kan een risico op kantelen veroorzaken.



WAARSCHUWING:

VERSTIKKINGSGEVAAR

-Kleine onderdelen.

Niet voor kinderen onder de 3 jaar.

WAARSCHUWING VOOR MONTAGE

- ⚠ Alleen monteren door volwassenen.
- ⚠ Verwijder alle verpakkingen, scheid en tel alle onderdelen en het beslag.
- ⚠ Lees elke stap zorgvuldig door en volg de juiste volgorde.
- ⚠ We raden aan om, waar mogelijk, alle onderdelen in de buurt van de plek waar ze gebruikt zullen worden te monteren, om onnodige verplaatsing van het product eenmaal gemonteerd te voorkomen.
- ⚠ Zorg voor een veilig oppervlak tijdens de installatie en plaats het product altijd op een vlakke, stabiele en stevige ondergrond.

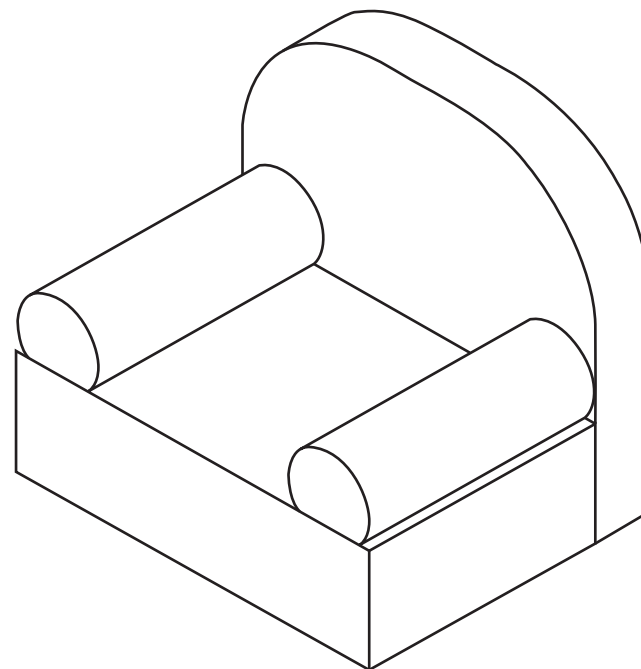

IMPORTANT SAFETY INSTRUCTIONS

- Adult assembly required. Wait 48 hours until it is fully enlarged (no installation required).
- Adult supervision required.
- NEVER use with infants who cannot sit up or get in and out of the couch unassisted.
- It is the parents' or guardians' responsibility to ensure the minors receive appropriate guidance and/or supervision when using this couch.
- ALWAYS set up low to the ground and supervise use.
- DO NOT place heavy items on top of the couch when someone is inside or underneath.
- DO NOT enclose a person inside the couch.
- ALWAYS use in open spaces and on stable surfaces.
- DO NOT use on or near stairs or objects with sharp corners.
- DO NOT use if any part is damaged, torn or missing. Regularly check for signs of wear or damage.
- Keep away from fire and strong heat sources.
- Dispose of all packaging materials properly. Keep away from children and pets.
- Filling: 100% Polyurethane Foam Pad / Cover: 100% Polyester

CARE AND CLEANING

- DO NOT clean with strong detergents, bleach or strong acid/base liquids.
- Hang to dry in the shade thoroughly before reuse. Avoid direct heat or sunlight.



Outer Cover

- Unzip the covers from the foam and zip them back up before washing.
- Machine wash cold, gentle cycle.
- DO NOT bleach.
- Tumble dry on low heat.
- Iron on low heat.

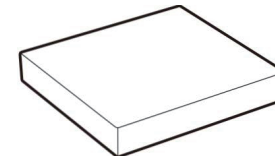

Inner Foam Insert

- Wipe with a soft cloth and upholstery cleaner. Completely dry before putting the covers back on.
- Spot clean only.
- DO NOT machine wash.
- DO NOT submerge in water.

DE

WICHTIGE SICHERHEITSHINWEISE

- Montage durch Erwachsene erforderlich. Warten Sie 48 Stunden, bis es vollständig aufgeweitet ist (keine Installation erforderlich).
- Aufsicht durch Erwachsene erforderlich.
- NIEMALS bei Säuglingen verwenden, die nicht ohne Hilfe sitzen oder sich selbstständig auf die Couch setzen und wieder herunterkommen können.
- Es liegt in der Verantwortung der Eltern oder Erziehungsberechtigten, dafür zu sorgen, dass Minderjährige bei der Nutzung dieser Couch angemessen angeleitet und/oder beaufsichtigt werden.
- IMMER niedrig aufstellen und die Benutzung beaufsichtigen.
- Stellen Sie KEINE schweren Gegenstände auf das Sofa, wenn sich jemand darin oder darunter befindet.
- Schließen Sie KEINE Person in der Couch ein.
- IMMER in offenen Räumen und auf stabilen Oberflächen verwenden.
- NICHT auf oder in der Nähe von Treppen oder Gegenständen mit scharfen Kanten verwenden.
- NICHT verwenden, wenn Teile beschädigt, gerissen oder fehlen. Regelmäßig auf Anzeichen von Verschleiß oder Beschädigungen überprüfen.
- Von Feuer und starken Wärmequellen fernhalten.
- Entsorgen Sie alle Verpackungsmaterialien ordnungsgemäß. Von Kindern und Haustieren fernhalten.
- Füllung: 100 % Polyurethanschaum / Bezug: 100 % Polyester

PFLEGE UND REINIGUNG

- Reinigen Sie das Produkt NICHT mit starken Reinigungsmitteln, Bleichmitteln oder stark sauren/basischen Flüssigkeiten.
- Vor der Wiederverwendung gründlich im Schatten trocknen lassen. Direkte Hitze oder Sonneneinstrahlung vermeiden.



Außenhülle

- Reißverschlüsse der Bezüge vom Schaumstoff lösen und vor dem Waschen wieder schließen.
- Maschinenwäsche kalt, Schonwaschgang.
- NICHT bleichen.
- Bei niedriger Temperatur im Wäschetrockner trocknen.
- Bei niedriger Temperatur bügeln.

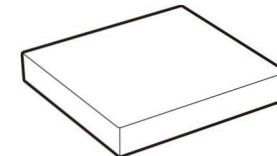

Innere Schaumstoffeinlage

- Mit einem weichen Tuch und einem Polsterreiniger abwischen. Vor dem Wiederaufziehen der Bezüge vollständig trocknen lassen.
- Nur punktuell reinigen.
- NICHT in der Waschmaschine waschen.
- NICHT in Wasser tauchen.

INSTRUCTIONS DE SÉCURITÉ IMPORTANTES

- Assemblage par un adulte requis. Attendez 48 heures jusqu'à ce qu'il soit complètement gonflé (aucune installation requise).
- Surveillance par un adulte requise.
- NE JAMAIS utiliser avec des nourrissons qui ne peuvent pas s'asseoir ou entrer et sortir du canapé sans aide.
- Il incombe aux parents ou tuteurs de veiller à ce que les mineurs reçoivent des conseils et/ou une surveillance appropriés lorsqu'ils utilisent ce canapé.
- Installez-le TOUJOURS près du sol et surveillez son utilisation.
- NE placez PAS d'objets lourds sur le canapé lorsque quelqu'un se trouve à l'intérieur ou en dessous.
- N'enfermez PAS une personne à l'intérieur du canapé.
- Utilisez-le TOUJOURS dans des espaces ouverts et sur des surfaces stables.
- NE PAS utiliser sur ou à proximité d'escaliers ou d'objets aux angles vifs.
- NE PAS utiliser si une partie est endommagée, déchirée ou manquante. Vérifiez régulièrement l'absence de signes d'usure ou de dommages.
- Tenir à l'écart du feu et des sources de chaleur intense.
- Éliminer tous les matériaux d'emballage de manière appropriée. Tenir à l'écart des enfants et des animaux domestiques.
- Remplissage: rembourrage 100 % mousse de polyuréthane / Housse: 100 % polyester

ENTRETIEN ET NETTOYAGE

- NE PAS nettoyer avec des détergents puissants, de l'eau de Javel ou des liquides fortement acides/basiques.
- suspendre à l'ombre pour sécher complètement avant de réutiliser. Éviter la chaleur directe ou la lumière du soleil.



Housse Extérieure

- Dézippez les housses de la mousse et refermez-les avant de les laver.
- Laver à la machine à froid, cycle délicat.
- NE PAS utiliser d'eau de Javel.
- Sécher à basse température.
- Repasser à basse température.

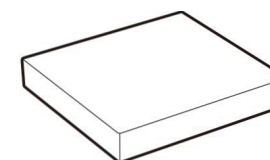

Insert en Mousse Interne

- Essuyer avec un chiffon doux et un nettoyant pour tissus d'ameublement. Laisser sécher complètement avant de remettre les housses.
- Nettoyer uniquement les taches.
- NE PAS laver en machine.
- NE PAS immerger dans l'eau.

ES

INSTRUCCIONES DE SEGURIDAD IMPORTANTES

- Requiere montaje por parte de un adulto. Espere 48 horas hasta que se agrande por completo (no requiere montaje).
- Se requiere la supervisión de un adulto.
- NUNCA utilice con bebés que no puedan sentarse o entrar y salir de la tumbona sin ayuda.
- Es responsabilidad de los padres o tutores asegurarse de que los menores reciben la orientación y/o supervisión adecuadas cuando utilicen esta tumbona.
- SIEMPRE coloque a poca altura del suelo y supervise su uso.
- NO coloque objetos pesados encima de la camilla cuando haya alguien dentro o debajo.
- NO encierre a una persona dentro de la camilla.
- SIEMPRE utilice en espacios abiertos y sobre superficies estables.
- NO utilice sobre o cerca de escaleras u objetos con esquinas afiladas.
- NO utilice si alguna pieza está dañada, rota o falta. Compruebe regularmente si hay signos de desgaste o daños.
- Mantenga alejado del fuego y de fuentes de calor fuertes.
- Elimine correctamente todos los materiales de embalaje. Mantenga alejado de niños y animales domésticos.
- Relleno: 100% Cojín de Espuma de Poliuretano / Funda: 100% Poliéster

CUIDADO Y LIMPIEZA

- NO limpie con detergentes fuertes, lejía ni líquidos ácidos o bases fuertes.
- Cuelgue a la sombra para que se seque bien antes de volver a utilizar. Evite el calor directo o la luz solar.



Funda Exterior

- Desabroche las fundas de la espuma y vuelva a cerrarlas antes de lavar.
- Lave a máquina en frío, ciclo delicado.
- NO utilice lejía.
- Seque en secadora a baja temperatura.
- Planche a baja temperatura.

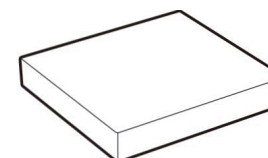

Relleno de Espuma Interior

- Limpie con un paño suave y limpiador de tapicerías. Seque completamente antes de volver a poner las fundas.
- Solo se puede limpiar en seco.
- NO lave a máquina.
- NO sumerja en agua.

IMPORTANTI ISTRUZIONI DI SICUREZZA

- Richiede il montaggio da parte di un adulto. Attendere 48 ore affinché raggiunga la dimensione massima (non richiede installazione).
- Richiede la supervisione di un adulto.
- NON utilizzare MAI con bambini che non sono in grado di stare seduti o di salire e scendere dal divano senza assistenza.
- È responsabilità dei genitori o dei tutori assicurarsi che i minori ricevano una guida e/o una supervisione adeguate durante l'utilizzo di questo divano.
- Posizionare SEMPRE a terra e sorvegliare l'uso.
- NON posizionare oggetti pesanti sopra il divano quando qualcuno è all'interno o sotto di esso.
- NON chiudere una persona all'interno del divano.
- Utilizzare SEMPRE in spazi aperti e su superfici stabili.
- NON utilizzare su o vicino a scale o oggetti con spigoli vivi.
- NON utilizzare se una qualsiasi parte è danneggiata, strappata o mancante. Controllare regolarmente eventuali segni di usura o danni.
- Tenere lontano da fiamme e fonti di calore intense.
- Smaltire correttamente tutti i materiali di imballaggio. Tenere lontano dalla portata dei bambini e degli animali domestici.
- Imbottitura: 100% Schiuma di Poliuretano / Rivestimento: 100% Poliestere

CURA E PULIZIA

- NON pulire con detergenti aggressivi, candeggina o liquidi acidi/basici forti.
- Appendere ad asciugare all'ombra prima di riutilizzare. Evitare il calore diretto o la luce solare.



Rivestimento Esterno

- Aprire la cerniera dei rivestimenti dalla schiuma e richiuderla prima del lavaggio.
- Lavare in lavatrice a freddo, ciclo delicato.
- NON candeggiare.
- Asciugare in asciugatrice a bassa temperatura.
- Stirare a bassa temperatura.

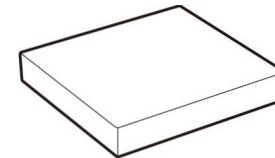

Inserto Interno in Schiuma

- Pulire con un panno morbido e un detergente per tappezzeria. Asciugare completamente prima di rimettere i rivestimenti.
- Pulire solo le macchie.
- NON lavare in lavatrice.
- NON immergere in acqua.

WAŻNE INSTRUKCJE BEZPIECZEŃSTWA

- Wymagany montaż przez osobę dorosłą. Oczekaj 48 godzin, aż kanapa będzie w pełni rozłożona (instalacja nie jest wymagana).
- Wymagany nadzór osoby dorosłej.
- NIGDY nie stosować w przypadku niemowląt, które nie potrafią samodzielnie siedzieć ani wchodzić i schodzić z kanapy.
- Rodzice lub opiekunowie są odpowiedzialni za zapewnienie nieletnim odpowiedniego wsparcia i/lub nadzoru podczas korzystania z tej kanapy.
- ZAWSZE ustawiaj kanapę nisko nad podłogą i nadzoruj jej użytkowanie.
- NIE umieszczaj ciężkich przedmiotów na kanapie, gdy ktoś znajduje się w środku lub pod nią.
- NIE zamykaj osoby w kanapie.
- ZAWSZE używaj na otwartej przestrzeni i na stabilnych powierzchniach.
- NIE używaj na schodach ani w ich pobliżu, ani w pobliżu przedmiotów o ostrych krawędziach.
- NIE używaj, jeśli jakkolwiek część jest uszkodzona, rozdarta lub jej brakuje. Regularnie sprawdzaj, czy nie ma śladów zużycia lub uszkodzenia.
- Trzymaj z dala od ognia i silnych źródeł ciepła.
- Zutylijzuj wszystkie materiały opakowaniowe w odpowiedni sposób. Trzymaj z dala od dzieci i zwierząt domowych.
- Wypełnienie: 100% pianka poliuretanowa / Pokrycie: 100% poliester

PIELĘGNACJA I CZYSZCZENIE

- NIE czyścić silnymi detergentami, wybielaczami ani płynami o silnym kwasie/zasadzie.
- Przed ponownym użyciem dokładnie wysuszyć w cieniu. Unikać bezpośredniego ciepła i światła słonecznego.



Pokrycie zewnętrzne

- Przed praniem należy zdjąć pokrowce z pianki i zapiąć zamek błyskawiczny.
- Prać w pralce w zimnej wodzie, w cyklu delikatnym.
- NIE wybielać.
- Suszyć w suszarce bębnowej w niskiej temperaturze.
- Prasować w niskiej temperaturze.

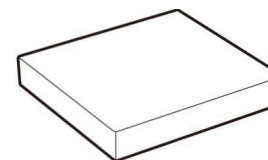

Wewnętrzna wkładka piankowa

- Przetrzeć miękką ściereczką z dodatkiem środka do czyszczenia tapicerki. Przed ponownym założeniem pokrowca dokładnie osuszyć.
- Czyścić tylko miejscowo.
- NIE prać w pralce.
- NIE zanurzać w wodzie.

BELANGRIJKE VEILIGHEIDSINSTRUCTIES

- Montage door volwassenen vereist. Wacht 48 uur totdat het volledig is uitgezet (geen installatie vereist).
- Toezicht door volwassenen vereist.
- NOOIT gebruiken bij baby's die niet zelfstandig kunnen zitten of zonder hulp in en uit de bank kunnen stappen.
- Het is de verantwoordelijkheid van de ouders of voogden om ervoor te zorgen dat minderjarigen passende begeleiding en/of toezicht krijgen bij het gebruik van deze bank.
- Zet het apparaat ALTIJD laag bij de grond op en houd toezicht tijdens het gebruik.
- Plaats GEEN zware voorwerpen op de bank wanneer er iemand op of onder zit.
- Sluit GEEN persoon in de bank op.
- Gebruik ALTIJD in open ruimtes en op stabiele oppervlakken.
- NIET gebruiken op of in de buurt van trappen of voorwerpen met scherpe hoeken.
- NIET gebruiken als een onderdeel beschadigd, gescheurd of ontbreekt. Controleer regelmatig op tekenen van slijtage of beschadiging.
- Houd uit de buurt van vuur en sterke warmtebronnen.
- Gooi alle verpakkingsmaterialen op de juiste manier weg. Houd het uit de buurt van kinderen en huisdieren.
- Vulling: 100% polyurethaanschuim / Hoes: 100% polyester

VERZORGING EN REINIGING

- Reinig NIET met sterke reinigingsmiddelen, bleekmiddel of sterke zure/basische vloeistoffen.
- Hang het product goed droog in de schaduw voordat u het opnieuw gebruikt. Vermijd directe hitte of zonlicht.



Buitenhoes

- Rits de hoezen van het schuim af en rits ze weer dicht voordat u ze wast.
- Machinewas koud, fijnwasprogramma.
- NIET bleken.
- Drogen op lage temperatuur.
- Strijk op lage temperatuur.

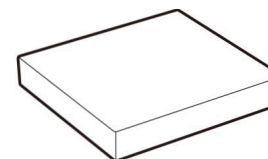

Binnenste schuimvulling

- Veeg af met een zachte doek en een reinigingsmiddel voor bekleding. Laat volledig drogen voordat u de hoezen weer terugplaatst.
- Alleen vlekken verwijderen.
- NIET in de wasmachine wassen.
- NIET onderdompelen in water.