

Storage Shelf
Aufbewahrungsregal
Étagère de Rangement
Estantería
Scaffale di Stoccaggio
Półka do przechowywania
Opbergplank

JZ10423

THIS INSTRUCTION BOOKLET CONTAINS **IMPORTANT** SAFETY INFORMATION.
PLEASE READ AND KEEP FOR FUTURE REFERENCE.

EN



Before You Start

- ⚠ Please read all instructions carefully.
- ⚠ Retain instructions for future reference.
- ⚠ Separate and count all parts and hardware.
- ⚠ Read through each step carefully and follow the proper order.
- ⚠ We recommend that, where possible, all items are assembled near to the area in which they will be placed in use, to avoid moving the product unnecessarily once assembled.
- ⚠ Always place the product on a flat, steady and stable surface.
- ⚠ Keep all small parts and packaging materials for this product away from babies and children as they potentially pose a serious choking hazard.

DE



Vor dem Beginnen

- ⚠ Bitte lesen Sie alle Anweisungen sorgfältig durch.
- ⚠ Bewahren Sie die Anweisungen zum zukünftigen Verwendung auf.
- ⚠ Überprüfen Sie, ob alle Teile und Zubehörteile vorhanden sind.
- ⚠ Lesen Sie jeden Schritt sorgfältig durch und befolgen Sie die richtige Reihenfolge.
- ⚠ Wir empfehlen, alle Teile möglichst in der Nähe des Aufstellungsortes zu montieren, um unnötige Bewegungen nach der Montage zu vermeiden.
- ⚠ Stellen Sie den Artikel immer auf eine ebene, feste und stabile Fläche.
- ⚠ Halten Sie alle kleinen Teile und Verpackungsmaterialien fern von Babys und Kindern, ansonsten besteht Erstickungsgefahr.

FR



Avant de Commencer

- ⚠ Veuillez lire attentivement toutes les instructions.
- ⚠ Conservez les instructions pour vous y référer ultérieurement.
- ⚠ Vérifiez toutes les pièces et les accessoires.
- ⚠ Lisez attentivement chaque étape et suivez l'ordre correct.
- ⚠ Nous recommandons que, dans la mesure du possible, tous les produits soient assemblés à proximité de la zone où ils seront utilisés, afin d'éviter tout déplacement inutile du produit une fois assemblé.
- ⚠ Placez toujours le produit sur une surface plane et stable.
- ⚠ Conservez toutes les petites pièces de ce produit et les matériaux d'emballage hors de portée des bébés et des enfants, car ils pourraient présenter un risque d'étouffement.

ES



Antes de Empezar

- ⚠ Lea atentamente todas las instrucciones.
- ⚠ Conserve las instrucciones para futuras consultas.
- ⚠ Separe y cuente todas las piezas y los accesorios.
- ⚠ Lea detenidamente cada paso y siga el orden correcto.
- ⚠ Recomendamos que, siempre que sea posible, todos los elementos se monten cerca de la zona en la que se van a utilizar, para evitar mover el producto innecesariamente una vez montado.
- ⚠ Coloque siempre el producto sobre una superficie plana, estable y firme.
- ⚠ Mantenga todas las piezas pequeñas y los materiales de embalaje de este producto lejos de los bebés y los niños, ya que pueden representar un grave riesgo de asfixia.

IT



Prima di Iniziare

- ⚠ Si prega di leggere attentamente tutte le istruzioni.
- ⚠ Conservare le istruzioni per riferimento futuro.
- ⚠ Separare e contare tutte le parti e gli accessori.
- ⚠ Leggere attentamente ogni passo e seguire l'ordine corretto.
- ⚠ Si consiglia, ove possibile, di assemblare tutti gli articoli vicino alla zona in cui verranno posti in uso, per evitare di spostare inutilmente il prodotto una volta assemblato.
- ⚠ Posizionare sempre il prodotto su una superficie piana, stabile.
- ⚠ Tenere tutte le piccole parti e i materiali di imballaggio di questo prodotto lontano dalla portata di neonati e bambini, in quanto possono costituire un serio pericolo di soffocamento.

PL



Zanim Zacziesz

- ⚠ Zapoznaj się z instrukcją.
- ⚠ Zachowaj instrukcję do wglądu.
- ⚠ Posortuj części i upewnij się, że zestaw jest kompletny.
- ⚠ Zapoznaj się ze sposobem montażu i postępuj zgodnie z instrukcją.
- ⚠ Zalecamy, aby montaż odbywał się możliwie najbliżej miejsca docelowego położenia produktu, aby uniknąć niepotrzebnego przesuwania.
- ⚠ Upewnij się, że produkt znajdzie się na płaskiej i stabilnej powierzchni.
- ⚠ Upewnij się, że materiały wykorzystane podczas pakowania produktu oraz jego elementy znajdują się poza zasięgiem dzieci.



Voordat U Begint

- ⚠ Lees alstublieft alle instructies zorgvuldig door.
- ⚠ Bewaar de instructies voor toekomstig gebruik.
- ⚠ Scheid en tel alle onderdelen en beslag.
- ⚠ Lees elke stap zorgvuldig door en volg de juiste volgorde.
- ⚠ Wij raden aan om, waar mogelijk, alle items te monteren in de nabijheid van de plaats waar ze zullen worden gebruikt, om onnodige verplaatsing van het product na montage te voorkomen.
- ⚠ Plaats het product altijd op een vlak, stabiel en stevig oppervlak.
- ⚠ Houd alle kleine onderdelen en verpakkingsmaterialen van dit product buiten bereik van baby's en kinderen omdat ze een ernstig verstikkingsgevaar kunnen vormen.

For Easy Assembly:**EN**

Carefully read the instruction sheet. Remove all parts from the packaging and place them on a flat, smooth surface.

Ensure that you have all the components listed in the instruction sheet. Follow the steps provided to assemble the product.

Keep the instruction sheet for future reference.

Für einen einfachen Zusammenbau:**DE**

Lesen Sie das Anleitungsblatt sorgfältig durch. Nehmen Sie alle Teile aus der Verpackung und legen Sie sie auf eine glatte, ebene Fläche.

Stellen Sie sicher, dass Sie alle auf dem Anleitungsblatt aufgeführten Komponenten haben. Befolgen Sie die angegebenen Schritte, um das Produkt zusammenzubauen.

Bewahren Sie das Anleitungsblatt zum späteren Nachschlagen auf.

Pour un Assemblage Facile:**FR**

Lisez attentivement la feuille d'instructions. Retirez toutes les pièces de l'emballage et placez-les sur une surface plane et lisse.

Assurez-vous d'avoir tous les composants répertoriés dans la feuille d'instructions. Suivez les étapes fournies pour assembler le produit.

Conservez la feuille d'instructions pour référence future.

Para Fácil Montaje:

ES

Lea atentamente la hoja de instrucciones. Saque todas las piezas del embalaje y colóquelas sobre una superficie plana y lisa. Asegúrese de que dispone de todos los componentes enumerados en la hoja de instrucciones. Siga los pasos indicados para montar el producto. Conserve la hoja de instrucciones para futuras consultas.

Per un Facile Montaggio:

IT

Leggere attentamente il foglio di istruzioni. Rimuovere tutti i componenti dall'imballaggio e posizionarli su una superficie piana e liscia. Assicurarsi di disporre di tutti i componenti elencati nel foglio di istruzioni. Seguire i passi indicati per assemblare il prodotto. Conservare il foglio di istruzioni per riferimenti futuri.

Dla łatwiejszego montażu:

PL

Należy uważnie przeczytać instrukcję obsługi. Wyjmij wszystkie części z opakowania i umieść je na gładkiej, równej powierzchni. Upewnij się, że masz wszystkie komponenty wymienione w instrukcji. Postępuj zgodnie ze wskazanymi krokami, aby zmontować produkt. Zachowaj instrukcję do wykorzystania w przyszłości.

Voor Eenvoudige Montage:

NL

Lees het instructieblad zorgvuldig door. Haal alle onderdelen uit de verpakking en leg ze op een vlakke, gladde ondergrond. Zorg ervoor dat je alle onderdelen hebt die op het instructieblad staan. Volg de aangegeven stappen om het product in elkaar te zetten. Bewaar de gebruiksaanwijzing voor toekomstig gebruik.



Modular Assembly /Modularer Aufbau /Assemblage Modulaire
/Montaje Modular /Montaggio Modulare /Modułowa konstrukcja
/Modulaire Montage



Quick Assembly /Schnelle Montage /Assemblage Rapide
/Montaje Rápido /Montaggio Rapido /Szybki montaż
/Snelle Montage

**Package Contents /Inhalt der Packung
/Contenu de l'Emballage /Contenido del Paquete
/Contenuto della Confezione
/Zawartość opakowania /Inhoud Verpakking**

Ⓐ x4



Ⓑ x4

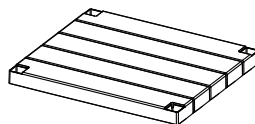

Ⓒ x12



Ⓓ x4



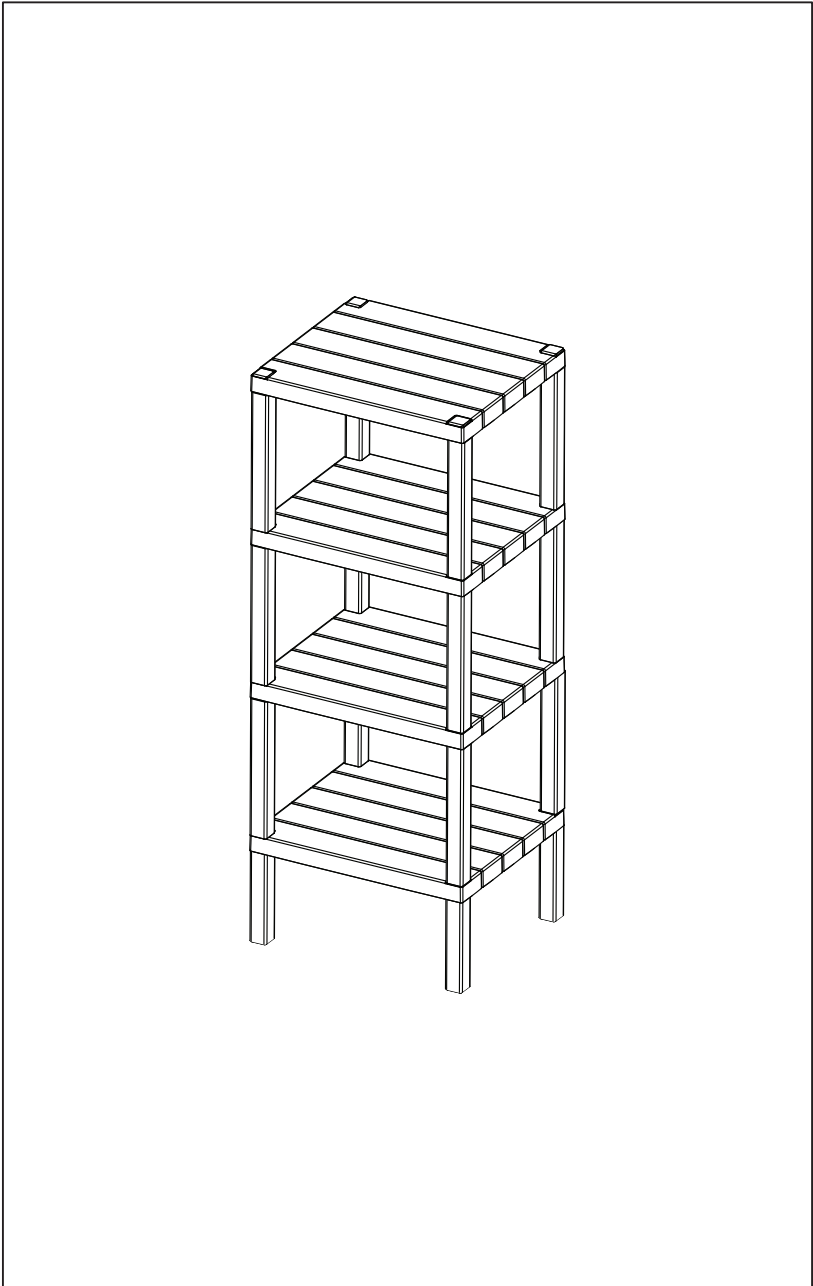

01

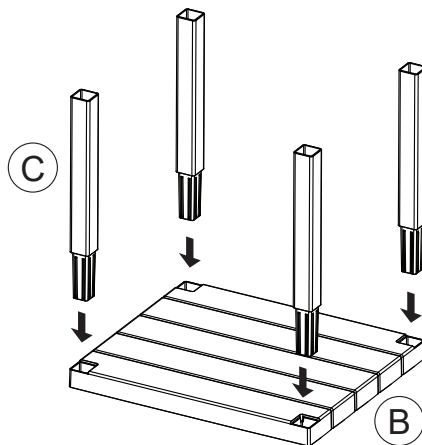

Attach the C parts to the four corners of part B.

/Befestigen Sie die Teile C an den vier Ecken von Teil B.

/Fixez les pièces C aux quatre coins de la pièce B.

/Fije las piezas C a las cuatro esquinas de la pieza B.

/Attaccare le parti C ai quattro angoli della parte B.

/Przymocuj części C do czterech rogów części B.

/Bevestig de C-delen aan de vier hoeken van deel B.

02

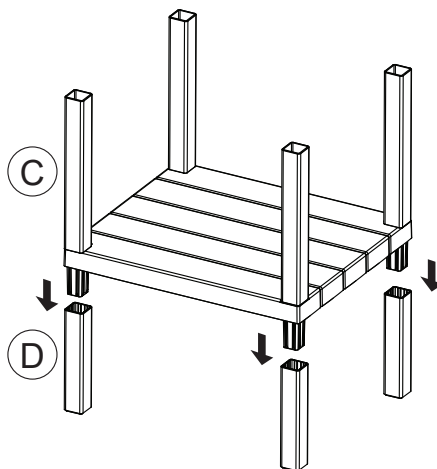

Attach the C parts on top of the D parts.

/Befestigen Sie die Teile C auf den Teilen D.

/Fixez les pièces C sur les pièces D.

/Coloque las piezas C sobre las piezas D.

/Attaccare le parti C sopra le parti D.

/Przymocuj części C do części D.

/Bevestig de C-delen bovenop de D-delen.

03

Attach the C parts to the four corners of each B part, then place it onto the C parts below.

/Befestigen Sie die Teile C an den vier Ecken jedes Teils B und setzen Sie es dann auf die darunter liegenden Teile C.

/Fixez les parties C aux quatre coins de chaque pièce B, puis placez-les sur les pièces C situées en dessous.

/Fije las piezas C a las cuatro esquinas de cada pieza B y, a continuación, colóquela sobre las piezas C situadas debajo.

/Attaccare le parti C ai quattro angoli di ogni parte B, quindi posizionarle sulle parti C sottostanti.

/Przymocuj części C do czterech rogów każdej części B, a następnie umieść je na częściach C poniżej.

/Bevestig de C-delen aan de vier hoeken van elk B-delen en plaats ze vervolgens op de C-delen eronder.

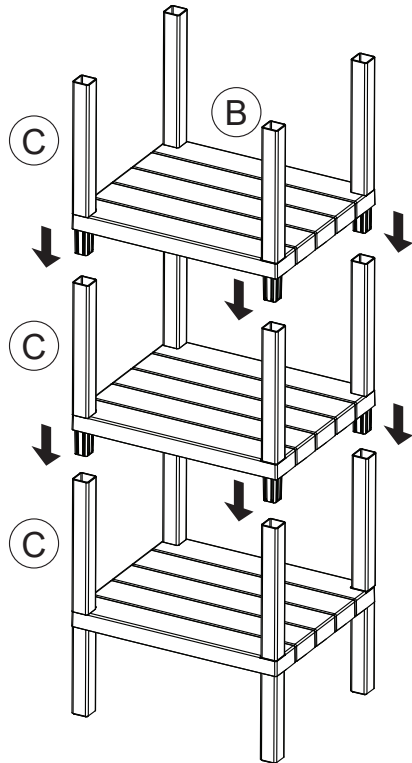

04

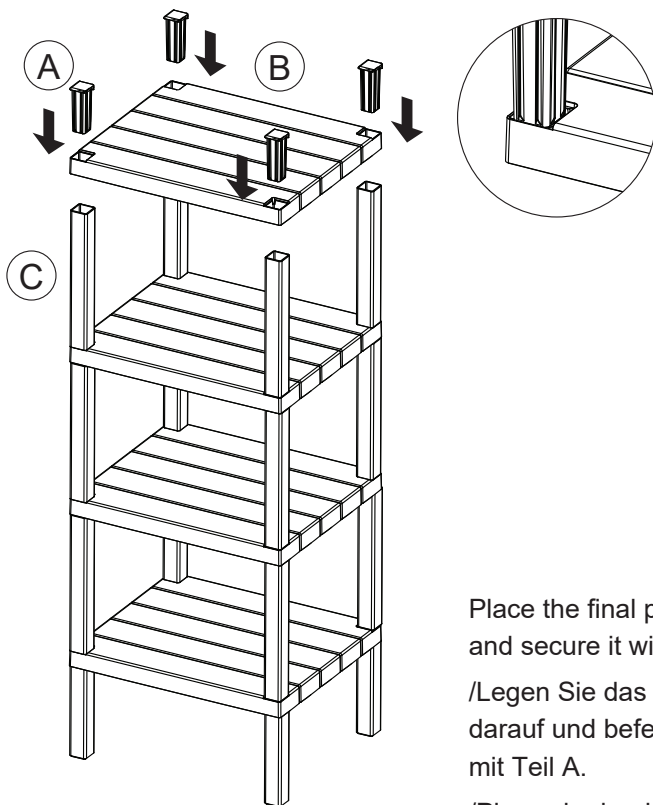

Place the final part B on top and secure it with part A.
/Legen Sie das letzte Teil B darauf und befestigen Sie es mit Teil A.

/Placez la dernière pièce B sur le dessus et fixez-la avec la pièce A.

/Coloque la última pieza B encima y fíjela con la pieza A.

/Posizionare l'ultima parte B in cima e fissarla con la parte A.

/Umieść ostatnią część B na górze i zabezpiecz ją częścią A.

/Plaats het laatste deel B bovenop en zet het vast met deel A.

05

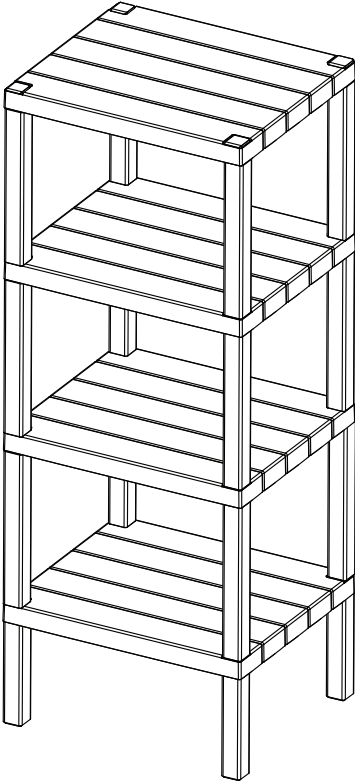

Assembly is successfully completed.

You can now begin using the product wherever you prefer.

/Die Montage ist erfolgreich abgeschlossen. Sie können das Produkt nun an dem von Ihnen gewünschten Ort einsetzen.

/L'assemblage est terminé avec succès.

Vous pouvez maintenant commencer à utiliser le produit où vous le souhaitez.

/El montaje se ha completado con éxito. Ya puede empezar a utilizar el producto donde prefiera.

/Il montaggio è stato completato con successo.

Ora è possibile iniziare a utilizzare il prodotto dove si preferisce.

/Instalacja została pomyślnie zakończona. Można teraz korzystać z produktu w wybranej lokalizacji.

/De assemblage is voltooid. Je kunt het product nu gebruiken waar je maar wilt.



USA office: Fontana **ITA** office: Milano **AUS** office: Truganina **POL** office: Gdańsk
DEU office: FDS GmbH, Neuer Höltigbaum 30, 22143 Hamburg, Deutschland
GBR office: FDS Corporation Limited, Unit 4, Blackacre Road, Great Blakenham,
Ipswich, IP6 0FL, United Kingdom **FRA** office: Saint Vigor d'Ymonville