

Kids Corner Kitchen Playset
Eck Spielküche
Ensemble de Jouets de Cuisine pour Enfants
Juego de Cocina Infantil
Set Giocattolo da Cucina ad Angolo per Bambini
Narożna mini-kuchnia dla dzieci

TP10141



Before You Start

Please read all instructions carefully and keep it for future reference.

General Security Warning

Caution: Children should use this product under the parental supervision.

Danger: Keep all small parts and packaging materials for this product away from babies and children, otherwise they may pose a choking hazard.

Danger: Lack of attachment may cause a risk of tipping.



**WARNING:
CHOKING HAZARD**
-Small parts.
Not for children under 3 years.

Warning for Assembly

- ⚠ Assembled only by adults
- ⚠ Remove all packaging, separate and count all parts and hardware.
- ⚠ Read through each step carefully and follow the proper order.
- ⚠ We recommend that, where possible, all items are assembled near the area in which they will be placed in use, to avoid moving the product unnecessarily once assembled.
- ⚠ Ensure a secure surface during installation, and always place the product on a flat, steady and stable surface.



Bevor Sie beginnen

Bitte sorgfältig lesen und zum späteren Nachschlagen aufbewahren.

Allgemeine Sicherheitswarnung

Vorsicht: Kinder sollten diesen Artikel unter elterlicher Aufsicht benutzen.

Gefahr: Halten Sie alle Kleinteile und Verpackungsmaterialien, die verschluckt werden können, von Babys und Kindern fern.

Gefahr: Unsachgemäße Montage kann zu Kippgefahr führen.



**Achtung:
ERSTICKUNGSGEFAHR**
-Kleine Teile.
Nicht für Kinder unter 3 Jahren.

Achtung bei Montage

- ⚠ Montage nur durch Erwachsene
- ⚠ Entfernen Sie alle Verpackungen, Überprüfen Sie, ob alle Teile und Zubehörteile vorhanden sind.
- ⚠ Lesen Sie jeden Montageschritt sorgfältig durch und folgen Sie den Anleitungen.
- ⚠ Wir empfehlen, alle Teile möglichst in der Nähe des Aufstellungsortes zu montieren, um unnötige Bewegungen nach der Montage zu vermeiden.
- ⚠ Achten Sie bei der Montage auf einen sicheren Untergrund und stellen Sie den Artikel immer auf eine ebene, feste und stabile Fläche.



Avant de Commencer

Veuillez lire attentivement toutes les instructions et les conserver pour la référence ultérieure.

Avertissement de Sécurité Générale

Attention : Les enfants doivent utiliser ce produit sous la surveillance de leurs parents.

Danger : Gardez toutes les petites pièces et les matériaux d'emballage de ce produit hors de la portée des bébés et des enfants pour éviter un risque d'étouffement.

Danger : Le manque de la fixation pourrait entraîner un risque de basculement.



AVERTISSEMENT : RISQUE D'ÉTOUFFEMENT

– Les petites pièces.
Ne convient pas aux enfants de moins de 3 ans.

Avertissement pour l'Assemblage

- ⚠ Construction seulement par des adultes
- ⚠ Retirez tous les emballages, séparez et comptez toutes les pièces et le matériel.
- ⚠ Lisez attentivement chaque étape et suivez l'ordre correct.
- ⚠ Nous recommandons que, dans la mesure du possible, tous les articles soient assemblés à proximité de la zone dans laquelle ils seront utilisés, afin d'éviter de déplacer inutilement le produit une fois assemblé.
- ⚠ Assurez-vous que la surface soit solide pendant la construction et placez toujours le produit sur une surface plane et stable.



Antes de Empezar

Lea atentamente todas las instrucciones y consérvelas para futuras consultas.

Advertencia de Seguridad General

Atención: Los niños deben utilizar este producto bajo la supervisión de sus padres.

Peligro: Mantenga todas las piezas pequeñas y los materiales de empaque de este producto fuera del alcance de los bebés y los niños, ya que de lo contrario pueden suponer un peligro de asfixia.

Peligro: La falta de fijación puede provocar un riesgo de vuelco.



ADVERTENCIA: PELIGRO DE ASFIXIA

- Piezas pequeñas.
No es adecuado para niños menores de 3 años.

Advertencia para el Montaje

- ⚠ El producto solo puede ser ensamblado por adultos.
- ⚠ Retire todo el embalaje, separe y cuente todas las piezas y los accesorios.
- ⚠ Lea detenidamente cada paso y siga el orden correcto.
- ⚠ Recomendamos que, siempre que sea posible, todos los elementos se monten cerca de la zona en la que se van a utilizar, para evitar mover el producto innecesariamente una vez montado.
- ⚠ Asegure una superficie segura durante el montaje, y coloque el producto siempre sobre una superficie plana, firme y estable.



Prima di Iniziare

Si prega di leggere attentamente tutte le istruzioni e conservarle per riferimento futuro.

Avvertenza di sicurezza generale

Attenzione: I bambini devono usare questo prodotto sotto la supervisione dei genitori.

Pericolo: Tenere tutte le piccole parti e i materiali di imballaggio di questo prodotto lontano da neonati e bambini, altrimenti potrebbero rappresentare un rischio di soffocamento.

Pericolo: La mancanza di accessorio può causare un rischio di ribaltamento.



AVVERTENZA: RISCHIO DI SOFFOCAMENTO

- Piccole parti.
Non per i bambini sotto i 3 anni.

Avvertenza per il Montaggio

- ⚠ Questo prodotto è montato dagli adulti.
- ⚠ Rimuovere tutti gli imballaggi, separare e contare tutte le parti e tutti gli accessori.
- ⚠ Leggere attentamente ogni passo e seguire l'ordine corretto.
- ⚠ Si consiglia, ove possibile, di montare tutti gli articoli vicino alla zona in cui verranno posti in uso, per evitare di spostare inutilmente il prodotto una volta assemblato.
- ⚠ Garantire una superficie sicura durante il montaggio e posizionare il prodotto sempre su una superficie piana, stabile.



Zanim Zaczniesz

Przeczytaj uważnie wszystkie instrukcje i zachowaj je na przyszłość.

Ogólne ostrzeżenia dotyczące bezpieczeństwa

Uwaga: Dzieci mogą używać tego produktu jedynie pod nadzorem dorosłych.

Niebezpieczeństwo: Trzymaj wszystkie małe części i materiały opakowaniowe dla tego produktu z dala od niemowląt i dzieci, w przeciwnym razie mogą stwarzać ryzyko zadławienia.

Niebezpieczeństwo: Brak mocowania może spowodować ryzyko przewrócenia.



UWAGA: RYZIKO ZADŁAWIENIA

- Produkt zawiera małe elementy.
Nieodpowiednie dla dzieci poniżej 3 roku życia.

Ostrzeżenie

- ⚠ Montażem powinny zająć się wyłącznie osoby dorosłe
- ⚠ Usuń opakowanie i upewnij się, że zestaw zawiera wszystkie części i elementy montażowe.
- ⚠ Przeczytaj uważnie każdy krok i postępuj we właściwej kolejności.
- ⚠ Zalecamy, aby w miarę możliwości wszystkie elementy były montowane w pobliżu miejsca, w którym będą używane, aby uniknąć niepotrzebnego przenoszenia produktu po złożeniu.
- ⚠ Zapewnij bezpieczną powierzchnię podczas montażu i zawsze umieszczaj produkt na płaskiej i stabilnej powierzchni.

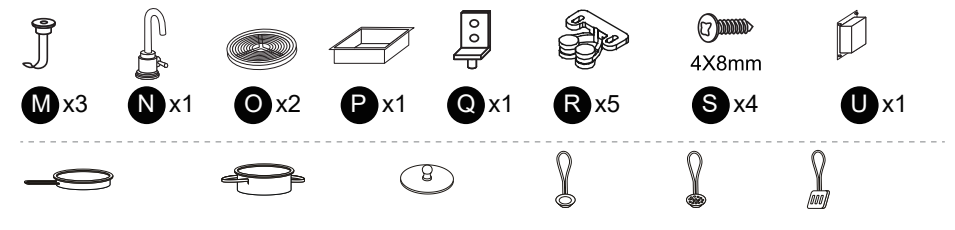
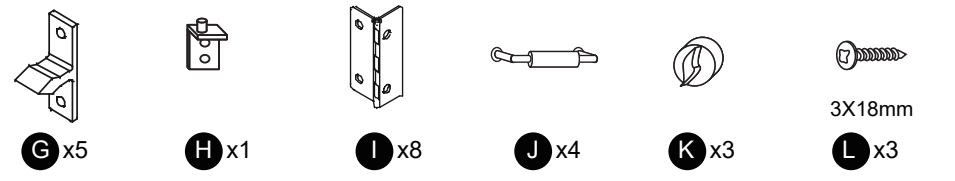
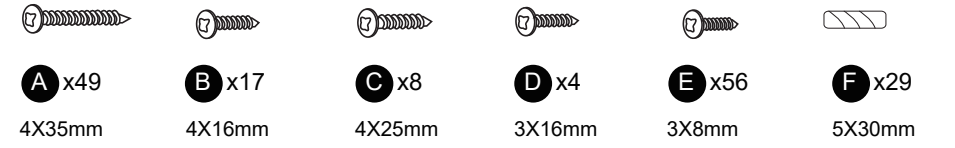
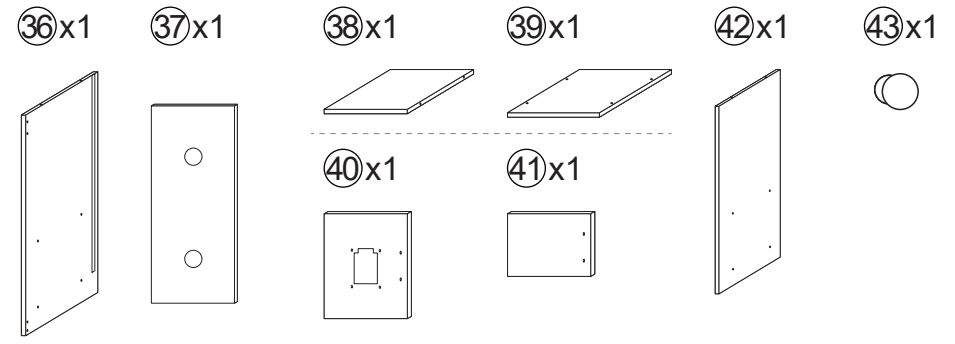
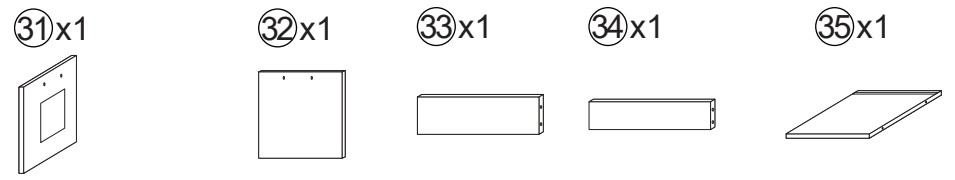
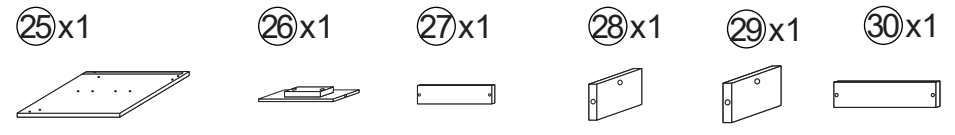
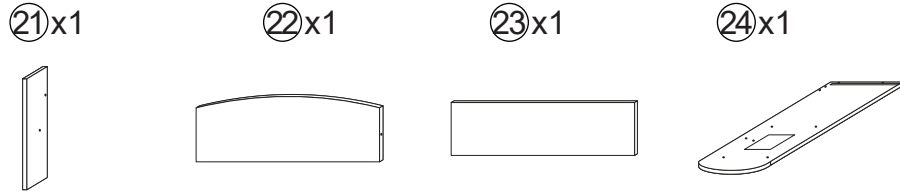
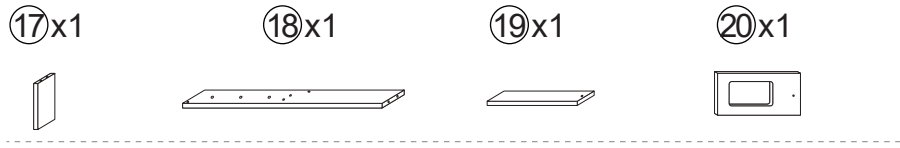
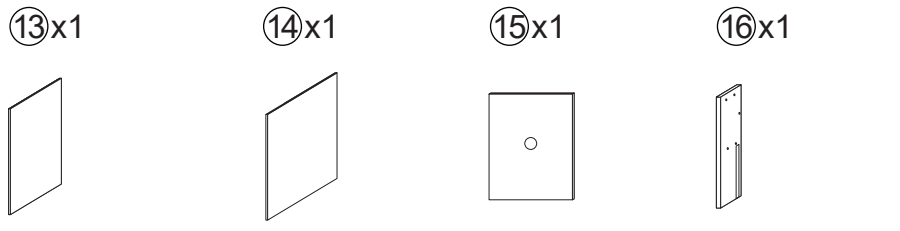
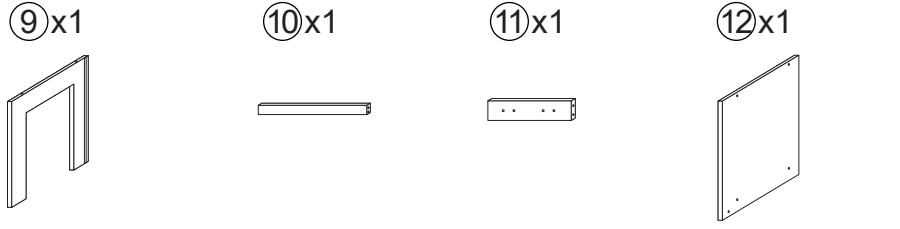
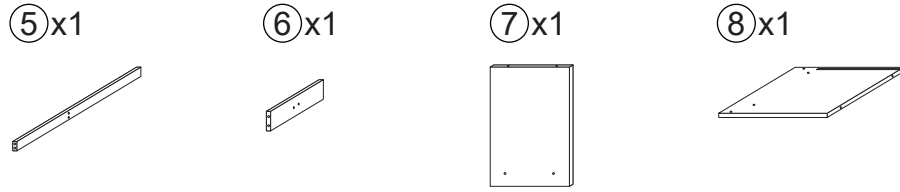
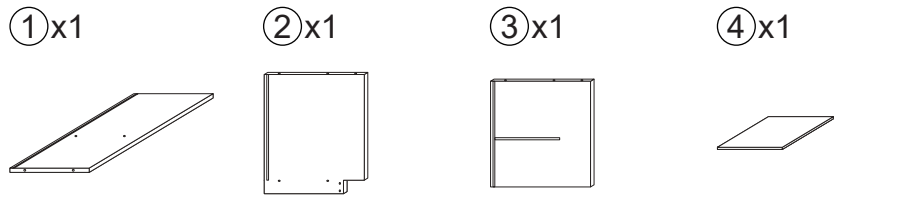

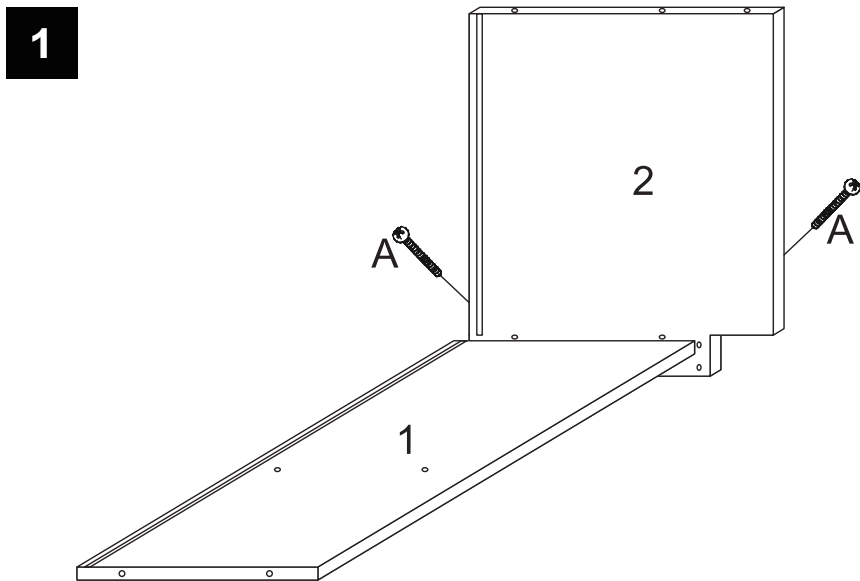

- EN Use A screw to lock No.2 panel on No.1 panel.
- DE Befestigen Sie die Platte Nr. 2 mit der Schraube A an der Platte Nr. 1.
- FR Utilisez une vis A pour verrouiller le panneau No.2 sur le panneau No.1.
- ES Utilice tornillo A para bloquear el panel N° 2 en el panel N° 1.
- IT Utilizzare la vite A per bloccare il pannello n. 2 sul pannello n. 1.
- PL Przy użyciu wkrętów A przykręć element nr 2 do elementu nr 1.

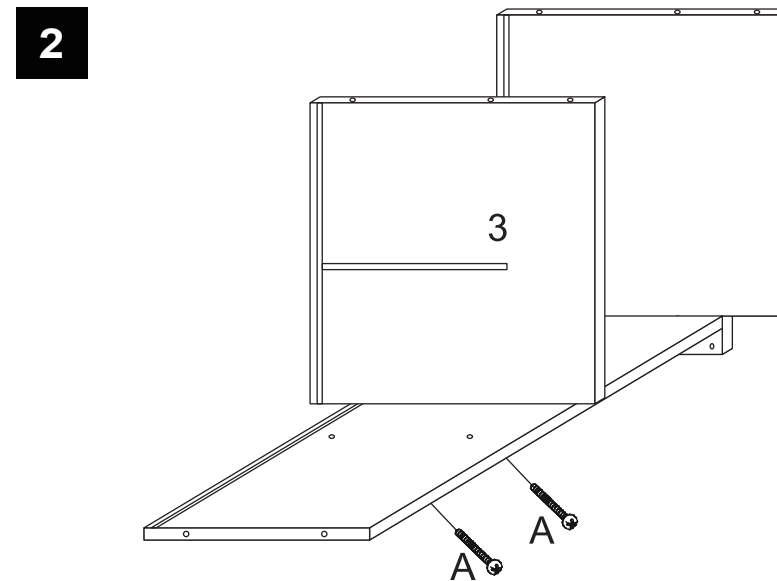

- EN Use A screw to lock No.3 panel on No.1 panel.
- DE Befestigen Sie die Platte Nr. 3 mit der Schraube A an der Platte Nr. 1.
- FR Utilisez la vis A pour verrouiller le panneau No. 3 sur le panneau No. 1.
- ES Utilice tornillo A para bloquear el panel N° 3 en el panel N° 1.
- IT Utilizzare la vite A per bloccare il pannello n. 3 sul pannello n. 1.
- PL Przy użyciu wkrętów A przykręć element nr 3 do elementu nr 1.

3

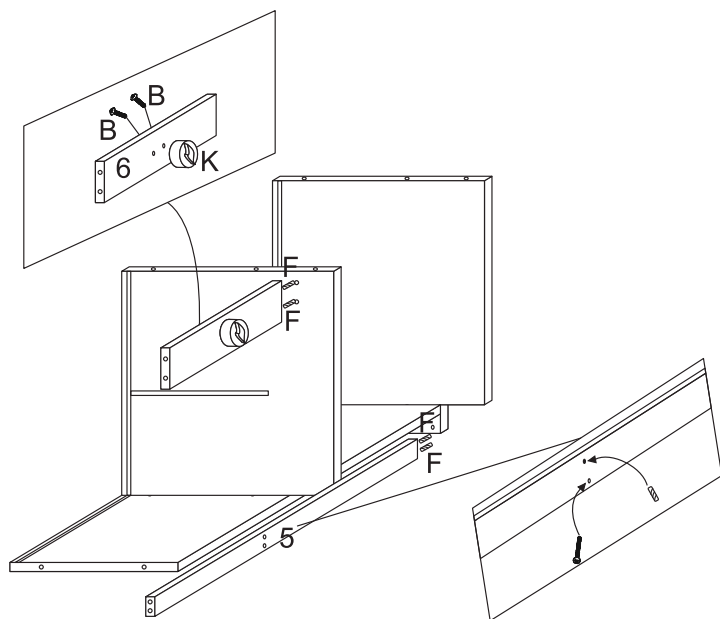

- EN Use B screw to lock K (button) on No.6 panel, insert F (wooden dowels) in its right side, connect it to No.3 panel. Insert F (wooden dowels) in No.5 panel right side, connect it to No.2 panel.
- DE Befestigen Sie K (Knopf) mit der Schraube B an der Platte Nr. 6, setzen Sie F (Holzdübel) in die rechte Seite der Platte ein und verbinden Sie sie mit der Platte Nr. 3. Setzen Sie F (Holzdübel) in die rechte Seite der Platte Nr. 5 ein und verbinden Sie sie mit der Platte Nr. 2.
- FR Utilisez la vis B pour verrouiller K (bouton) sur le panneau No. 6, insérez F (chevilles en bois) dans son côté droit, connectez-le au panneau No. 3. Insérez F (chevilles en bois) dans le côté droit du panneau No.5, connectez-le au panneau No.2.
- ES Utilice tornillo B para bloquear K (botón) en el panel N° 6, inserte F (clavijas de madera) en su lado derecho, conéctelo al panel N° 3. Inserte F (clavijas de madera) en el lado derecho del panel N° 5, conéctelo al panel N° 2.
- IT Utilizzare la vite B per bloccare K (pulsante) sul pannello n. 6, inserire F (tasselli di legno) sul lato destro e collegarlo al pannello n. 3. Inserire F (tasselli di legno) nel pannello n. 5 sul lato destro e collegarlo al pannello n. 2.
- PL Przy użyciu wkrętu B przykręć element K (pokrętło) do elementu nr 6. Włóż elementy F (drewniane kołki) w prawą krawędź elementu nr 5 i połącz go z elementem nr 2.

4

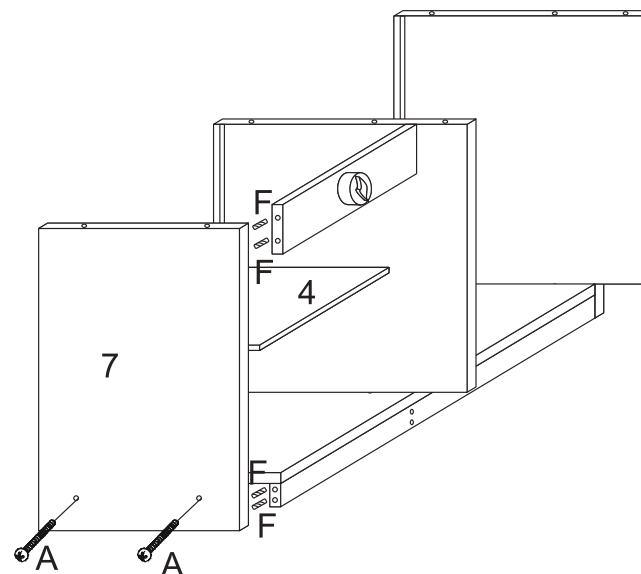

- EN Insert F (wooden dowels) in No.5 and 6 panel left side, connect it to No.7 panel. Use A screw to lock No.7 panel on it, then put No.4 panel between in No.7 and 3 panel.
- DE Setzen Sie F (Holzdübel) in die linke Seite der Platten Nr. 5 und 6 ein und verbinden Sie sie mit der Platte Nr. 7. Befestigen Sie die Platte Nr. 7 mit der Schraube A und schieben Sie dann die Platte Nr. 4 zwischen die Platten Nr. 7 und 3.
- FR Insérez des chevilles en bois dans le côté gauche des panneaux No. 5 et 6, et reliez-les au panneau No. 7. Utilisez une vis A pour verrouiller le panneau No.7, puis placez le panneau No.4 entre le panneau No.7 et le panneau No.3.
- ES Inserte F (clavijas de madera) en el lado izquierdo del panel N° 5 y N° 6, conecte al panel N° 7. Utilice un tornillo A para bloquear el panel N° 7, luego coloque el panel N° 4 entre el panel N° 7 y el panel N° 3.
- IT Utilizzare la vite B per bloccare K (pulsante) sul pannello n. 6, inserire F (tasselli di legno) sul lato destro e collegarlo al pannello n. 3. Inserire F (tasselli di legno) nel pannello n. 5 sul lato destro e collegarlo al pannello n. 2.
- PL Włóż elementy F (drewniane kołki) w lewe krawędzie elementów nr 5 i nr 6 i połącz je z elementem nr 7. Przy użyciu wkrętów A przykręć element nr 7, a następnie umieść element nr 4 między elementami nr 7 i nr 3.

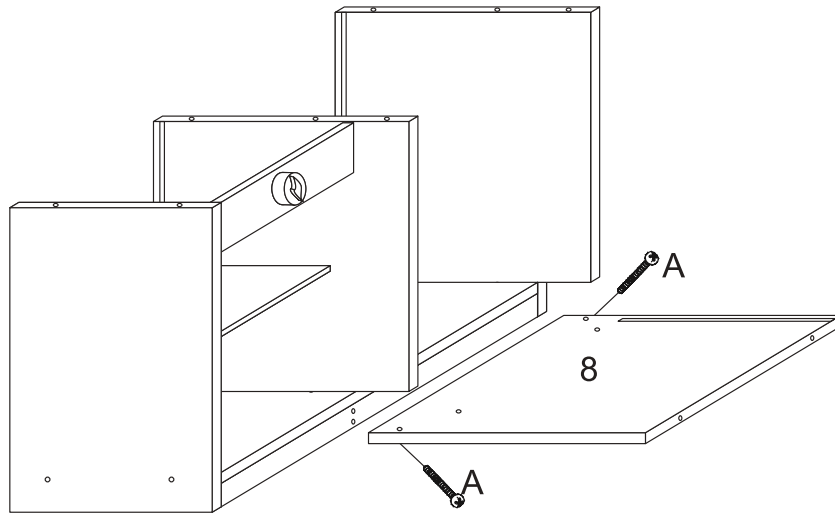
5

- EN Use A screw to lock No.8 panel on No.2 and 3 panel.
- DE Befestigen Sie die Platte Nr. 8 mit der Schraube A an der Platte Nr. 2 und 3.
- FR Utilisez une vis A pour verrouiller le panneau No. 8 sur les panneaux No. 2 et 3.
- ES Utilice tornillo A para bloquear el panel N° 8 en el panel N° 2 y N° 3.
- IT Utilizzare la vite A per bloccare il pannello n.8 sul pannello n.2 e 3.
- PL Przy użyciu wkrętów A przykręć element nr 8 do elementów nr 2 i nr 3.

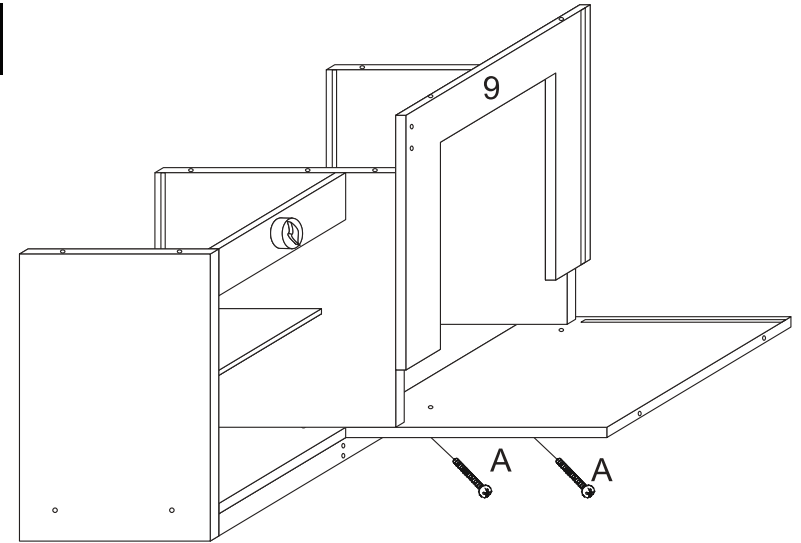
6

- EN Use A screw to lock No.9 panel on No.8 panel.
- DE Befestigen Sie die Platte Nr. 9 mit der Schraube A an der Platte Nr. 8.
- FR Utilisez une vis A pour verrouiller le panneau No. 9 sur le panneau No. 8.
- ES Utilice tornillo A para bloquear el panel N° 9 en el panel N° 8.
- IT Utilizzare la vite A per bloccare il pannello n. 9 sul pannello n. 8.
- PL Przy użyciu wkrętów A przykręć element nr 9 do elementu nr 8.

7

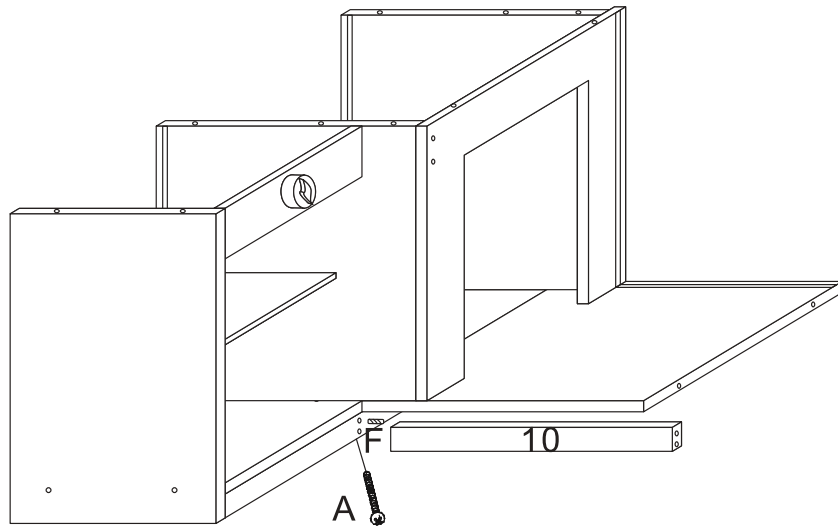

- EN Insert F (wooden dowels) in No.10 panel left side, connect it to No.5 panel, then use A screw to lock No.10 panel on No.5 panel.
- DE Setzen Sie F (Holzdübel) in die linke Seite der Platte Nr. 10 ein, verbinden Sie sie mit der Platte Nr. 5 und verwenden Sie dann die Schraube A, um die Platte Nr. 10 mit der Platte Nr. 5 zu verbinden.
- FR Insérez F (chevilles en bois) dans le côté gauche du panneau No. 10, le reliez au panneau No. 5, puis utilisez une vis A pour verrouiller le panneau No. 10 sur le panneau No. 5.
- ES Inserte F (clavijas de madera) en el lado izquierdo del panel N° 10, conecte al panel N° 5, luego use tornillo A para bloquear el panel N° 10 en el panel N° 5.
- IT Inserire F (tasselli di legno) nel lato sinistro del pannello n. 10, collegarlo al pannello n. 5, quindi utilizzare la vite A per bloccare il pannello n. 10 sul pannello n. 5.
- PL Włóż elementy F (drewniane kołki) w lewą krawędź elementu nr 10, połącz go z elementem nr 5, a następnie przy użyciu wkrętu A przykręć element nr 10 do elementu nr 5.

8

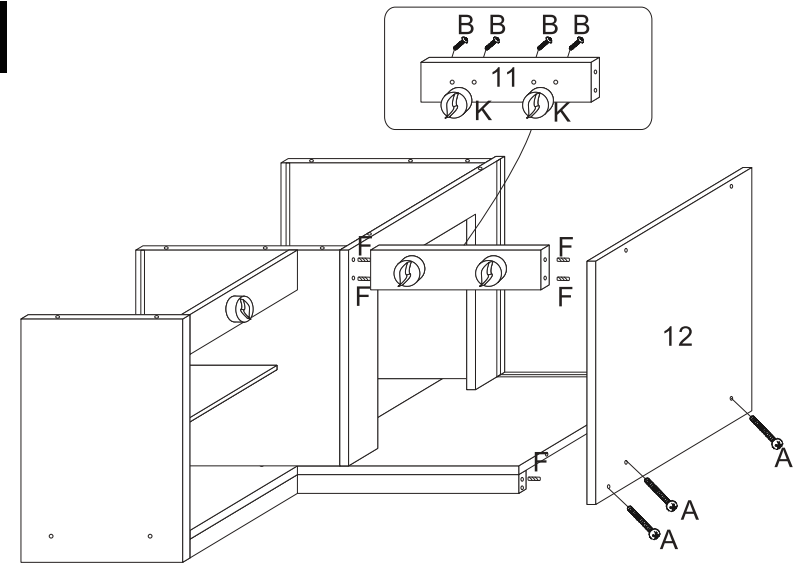

- EN Insert F (wooden dowels) in No.10 panel right side, connect it to No.12 panel. Use B screw to lock K (button) on No.11 panel, insert F (wooden dowels) in it both sides, connect it to No.9 and 12 panel, use A screw to lock No.12 panel on No.8 panel.
- DE Setzen Sie F (Holzdübel) in die rechte Seite der Platte Nr. 10 ein und verbinden Sie sie mit der Platte Nr. 12. Befestigen Sie K (Knopf) mit der Schraube B an der Platte Nr. 11, setzen Sie F (Holzdübel) auf beiden Seiten ein, verbinden Sie sie mit den Platten Nr. 9 und 12, befestigen Sie die Platte Nr. 12 mit der Schraube A an der Platte Nr. 8.
- FR Insérez F (chevilles en bois) dans le côté droit du panneau No.10, connectez-le au panneau No.12. Utilisez la vis B pour verrouiller K (bouton) sur le panneau No.11, insérez F (chevilles en bois) des deux côtés, connectez-le aux panneaux No.9 et No.12, utilisez la vis A pour verrouiller le panneau No.12 sur le panneau No.8.
- ES Inserte F (clavijas de madera) en el lado derecho del panel N° 10 y conecte éste al panel N° 12. Utilice el tornillo B para bloquear K (botón). Utilice tornillo B para bloquear K (botón) en el panel N° 11, inserte F (clavijas de madera) en ambos lados, conéctelo al panel N° 9 y N° 12, utilice tornillo A para bloquear el panel N° 12 en el panel N° 8.
- IT Inserire F (tasselli di legno) nel pannello n. 10 sul lato destro e collegarlo al pannello n. 12. Utilizzare la vite B per bloccare K (pulsante) sul pannello n. 11, inserire F (tasselli di legno) in entrambi i lati, collegarlo ai pannelli n. 9 e 12, utilizzare la vite A per bloccare il pannello n. 12 sul pannello n. 8.
- PL Włóż elementy F (drewniane kołki) w prawą krawędź elementu nr 10 i połącz go z elementem nr 12. Przy użyciu wkrętów B przykręć elementy K (pokrętła) do elementu nr 11. Włóż elementy F (drewniane kołki) w boczne krawędzie elementu nr 11, połącz go z elementami nr 9 i nr 12 i przy użyciu wkrętów A przykręć element nr 12 do elementu nr 8.

9

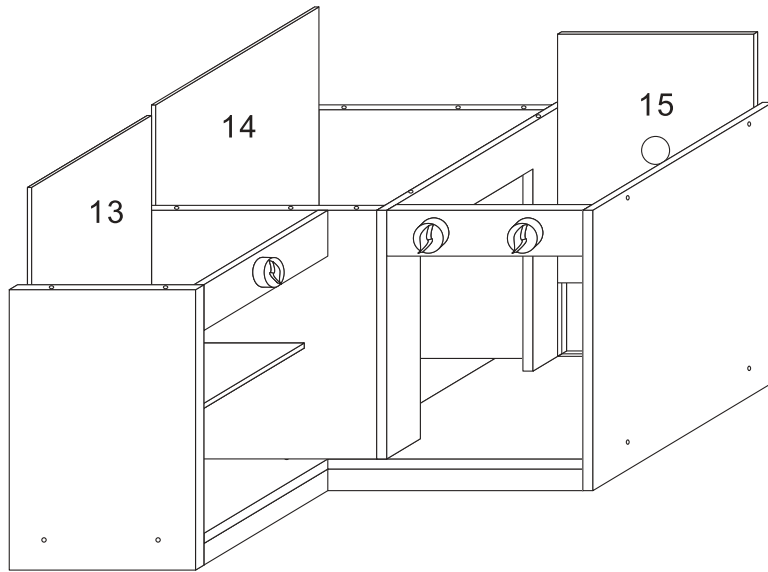

- EN Insert No.13, 14 and 15 panel in backside groove.
- DE Setzen Sie die Platten Nr. 13, 14 und 15 in die rückseitige Nut ein.
- FR Insérez les panneaux No. 13, 14 et 15 dans la rainure arrière.
- ES Inserte los paneles N° 13, N° 14 y N° 15 en la ranura trasera.
- IT Inserire i pannelli n. 13, 14 e 15 nella scanalatura posteriore.
- PL Wsuń w rowki elementy nr 13, nr 14 i nr 15.

10

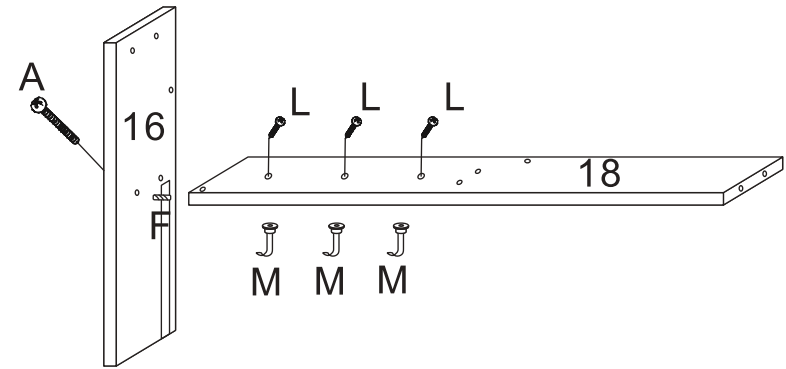

- EN Use L screw to lock M (hooks) on No.18 panel, insert F (wooden dowels) in No.18 panel left side, connect it to No.16 panel, then use A screw to lock it on No.16 panel.
- DE Befestigen Sie M (Haken) mit der Schraube L an der Platte Nr. 18, setzen Sie F (Holzdübel) in die linke Seite der Platte Nr. 18 ein, verbinden Sie sie mit der Platte Nr. 16 und befestigen Sie sie dann mit der Schraube A an der Platte Nr. 16.
- FR Utilisez la vis L pour verrouiller M (crochets) sur le panneau No.18, insérez F (chevilles en bois) dans le côté gauche du panneau No.18, reliez-le au panneau No.16, puis utilisez la vis A pour le verrouiller sur le panneau No.16.
- ES Utilice tornillo L para bloquear M (ganchos) en el panel N° 18, inserte F (clavijas de madera) en el lado izquierdo del panel N° 18, conéctelo al panel N° 16, luego utilice tornillo A para bloquearlo en el panel N° 16.
- IT Utilizzare la vite L per bloccare M (ganci) sul pannello n. 18, inserire F (tasselli di legno) nel lato sinistro del pannello n. 18, collegarlo al pannello n. 16, quindi utilizzare la vite A per bloccarlo sul pannello n. 16.
- PL Przy użyciu wkrętów L przykręć elementy M (haczyki) do elementu nr 18. Włóż elementy F (drewniane kołki) w lewą krawędź elementu nr 18, połącz go z elementem nr 16, a następnie przy użyciu wkrętu A przykręć go do elementu nr 16.

11

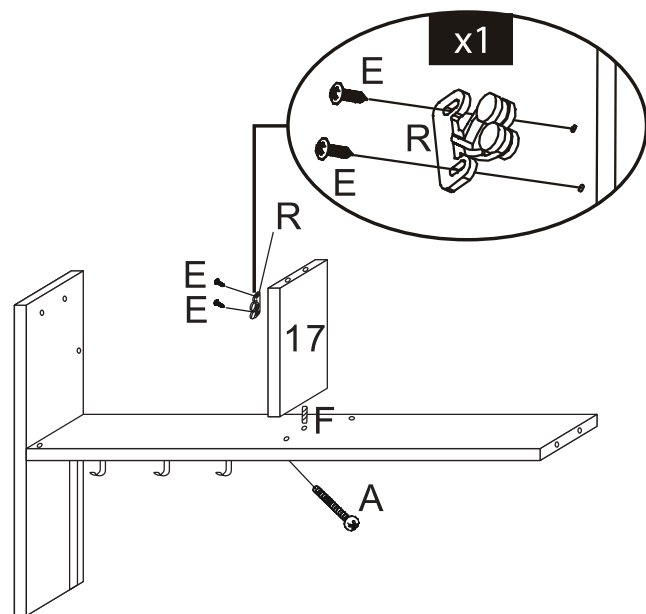

- EN Use E screw to lock R (female hinge) in No.17 panel, insert F (wooden dowels) in No.17 panel downside, connect it to No.18 panel, use A screw to lock No.17 panel on No.18 panel.
- DE Befestigen Sie R (weibliches Scharnier) mit der Schraube E in der Platte Nr. 17, setzen Sie F (Holzdübel) in die Platte Nr. 17 unten ein, verbinden Sie sie mit der Platte Nr. 18 und befestigen Sie die Platte Nr. 17 mit der Schraube A an der Platte Nr. 18.
- FR Utilisez la vis E pour verrouiller R (charnière femelle) dans le panneau No. 17, insérez F (chevilles en bois) dans le côté inférieur du panneau No. 17, reliez-le au panneau No. 18, puis utilisez la vis A pour verrouiller le panneau No. 17 sur le panneau No. 18.
- ES Utilice tornillo E para bloquear R (bisagra hembra) en el panel N° 17, inserte F (clavijas de madera) en la parte inferior del panel N° 17, conéctelo al panel N° 18, utilice tornillo A para bloquear el panel N° 17 en el panel N° 18.
- IT Utilizzare la vite E per bloccare R (cerniera femmina) nel pannello n. 17, inserire F (tasselli di legno) nel lato inferiore del pannello n. 17, collegarlo al pannello n. 18, utilizzare la vite A per bloccare il pannello n. 17 sul pannello n. 18.
- PL Przy użyciu wkrętów E przykręć element R (żeńska część zatrzasku drzwiczek) do elementu nr 17. Włóż elementy F (drewniane kołki) w dolną krawędź elementu nr 17, połącz go z elementem nr 18, a następnie przy użyciu wkrętów A przykręć element nr 17 do elementu nr 18.

12

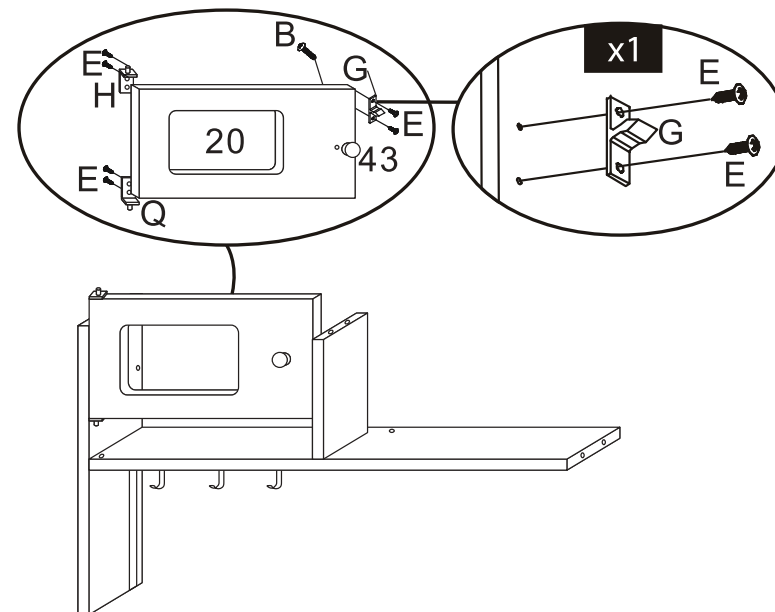

- EN Use B screw to lock No.43 (ball handle) on No.20 panel. Use E screw to lock G (male hinge) on No.20 panel. Use E screw to lock Q (door pin) on No.20 panel, then insert No.20 panel on No.18 panel.
- DE Befestigen Sie mit der Schraube B die Platte Nr. 43 (Kugelgriff) an der Platte Nr. 20. Befestigen Sie G (Scharnier) mit der Schraube E an der Platte Nr. 20. Befestigen Sie Q (Türstift) mit der Schraube E an der Platte Nr. 20 und setzen Sie dann die Platte Nr. 20 auf die Platte Nr. 18.
- FR Utilisez la vis B pour verrouiller le panneau No.43 (poignée à bille) sur le panneau No.20. Utilisez la vis E pour verrouiller G (charnière mâle) sur le panneau No.20. Utilisez la vis E pour verrouiller Q (goupille de porte) sur le panneau No.20, puis insérez le panneau No.20 sur le panneau No.18.
- ES Utilice tornillo B para bloquear N° 43 (manija de bola) en el panel N° 20. Utilice el tornillo E para bloquear G (bisagra macho) en el panel N° 20. Utilice el tornillo E para bloquear Q (pasador de puerta) en el panel N° 20, luego inserte el panel N° 20 en el panel N° 18.
- IT Utilizzare la vite B per bloccare il n. 43 (maniglia a sfera) sul pannello n. 20. Utilizzare la vite E per bloccare G (cerniera maschio) sul pannello n. 20. Utilizzare la vite E per bloccare Q (perno della porta) sul pannello n. 20, quindi inserire il pannello n. 20 nel pannello n. 18.
- PL Przy użyciu wkrętu B przykręć element nr 43 (uchwyt drzwiczek) do elementu nr 20. Przy użyciu wkrętów E przykręć elementy Q (zawiasy) do elementu nr 20, a następnie połącz element nr 20 z elementem nr 18.

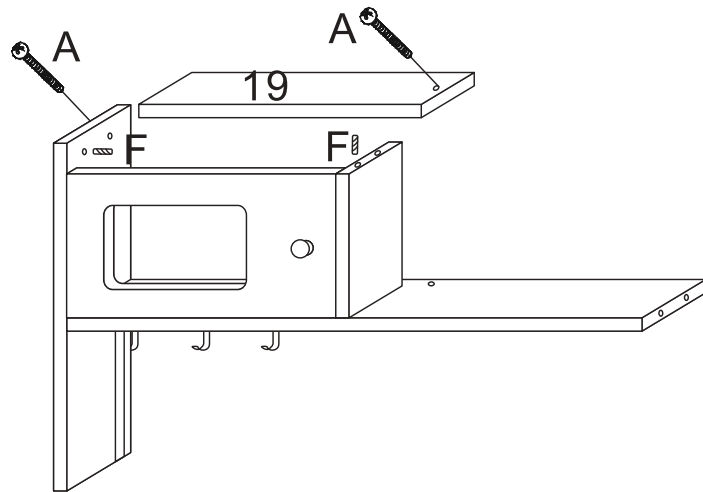
13

- EN Insert F (wooden dowels) in No.17 topside and No.19 panel left side, connect it to No.19 panel and No.16 panel, then use A screw to lock No.19 panel on it.
- DE Setzen Sie F (Holzdübel) in die Oberseite der Platte Nr. 17 und die linke Seite der Platte Nr. 19 ein, verbinden Sie sie mit der Platte Nr. 19 und der Platte Nr. 16 und befestigen Sie dann die Platte Nr. 19 mit der Schraube A.
- FR Insérez F (chevilles en bois) dans la partie supérieure du panneau No. 17 et dans la partie gauche du panneau No. 19, reliez-les au panneau No. 19 et au panneau No. 16, puis utilisez la vis A pour verrouiller le panneau No. 19 sur ce dernier.
- ES Inserte F (clavijas de madera) en la parte superior del panel N° 17 y en el lado izquierdo del panel N° 19, conéctelo al panel N° 19 y al panel N° 16, luego use el tornillo A para bloquear el panel N° 19 en él.
- IT Inserire F (tasselli di legno) nel lato superiore del pannello n. 17 e nel lato sinistro del pannello n. 19, collegarlo al pannello n. 19 e al pannello n. 16, quindi utilizzare la vite A per bloccare il pannello n. 19 su di esso.
- PL Włóż elementy F (drewniane kołki) w górną krawędź elementu nr 17 i boczną krawędź elementu nr 19, połącz element nr 19 z elementem nr 16 i nr 17, a następnie skręć elementy przy użyciu wkrętów A.

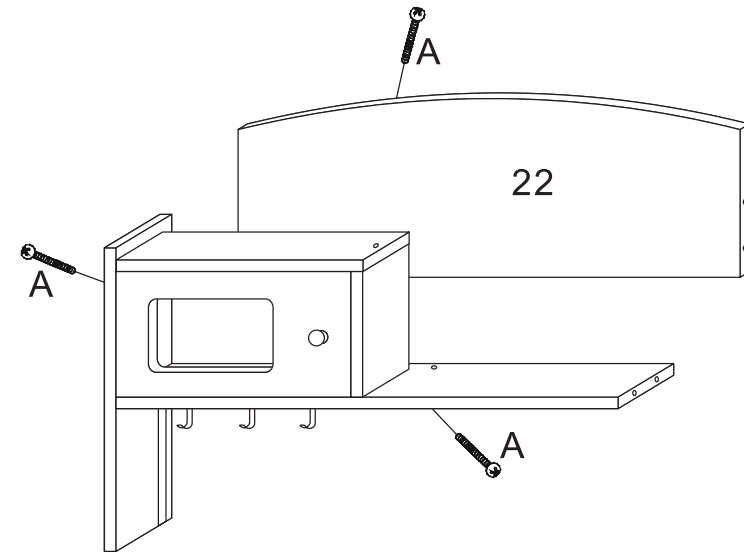
14

- EN Use A screw to lock No.22 panel on No.16, 18 and 19 panel.
- DE Befestigen Sie die Platte Nr. 22 mit Schraube A an den Platten Nr. 16, 18 und 19.
- FR Utilisez une vis A pour verrouiller le panneau No. 22 sur les panneaux No. 16, 18 et 19.
- ES Utilice tornillo A para bloquear el panel N° 22 en los paneles N° 16, N° 18 y N° 19.
- IT Utilizzare la vite A per bloccare il pannello n. 22 su quelli n. 16, 18 e 19.
- PL Przy użyciu wkrętów A przykręć element nr 22 do elementów nr 16, nr 18 i nr 19.

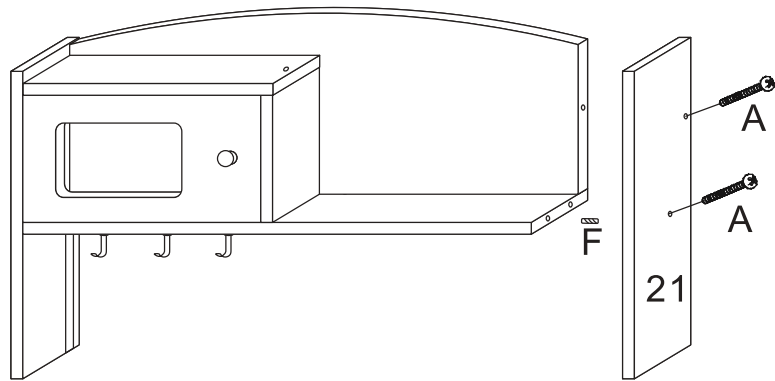
15

- EN Insert F (wooden dowels) in No.18 panel right side, connect it to No.21 panel, then use A screw to lock No.21 panel on it.
- DE Setzen Sie F (Holzdübel) in die rechte Seite der Platte Nr. 18 ein, verbinden Sie sie mit der Platte Nr. 21 und befestigen Sie dann die Platte Nr. 21 mit der Schraube A.
- FR Insérez F (chevilles en bois) dans le côté droit du panneau No.18, reliez-le au panneau No.21, puis utilisez une vis A pour verrouiller le panneau No.21.
- ES Inserte F (clavijas de madera) en el lado derecho del panel N° 18, conecte con el panel N° 21, luego use el tornillo A para bloquear el panel N° 21 en él.
- IT Inserire F (tasselli di legno) nel lato destro del pannello n. 18, collegarlo al pannello n. 21, quindi utilizzare la vite A per bloccare il pannello n. 21 su di esso.
- PL Włóż elementy F (drewniane kołki) w prawą krawędź elementu nr 18, połącz go z elementem nr 21, a następnie przy użyciu wkrętów A przykręć element nr 21.

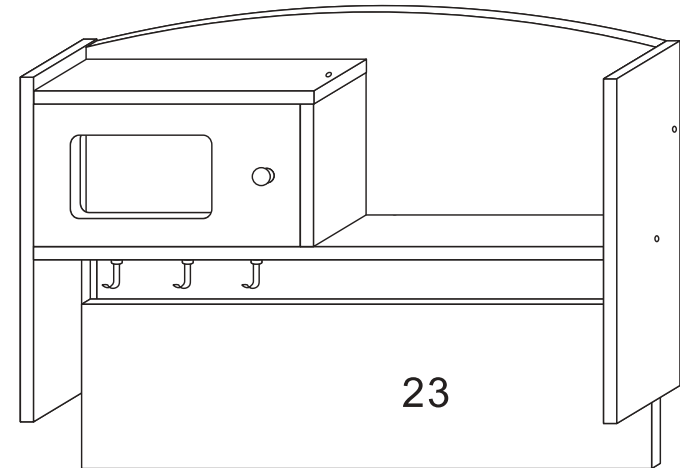
16

- EN Insert No.23 panel in groove.
- DE Setzen Sie die Platte Nr. 23 in die Nut ein.
- FR Insérez le panneau No. 23 dans la rainure.
- ES Inserte el panel N° 23 en la ranura.
- IT Inserire il pannello n. 23 nella scanalatura.
- PL Wsuń element nr 23 w rowki.

17

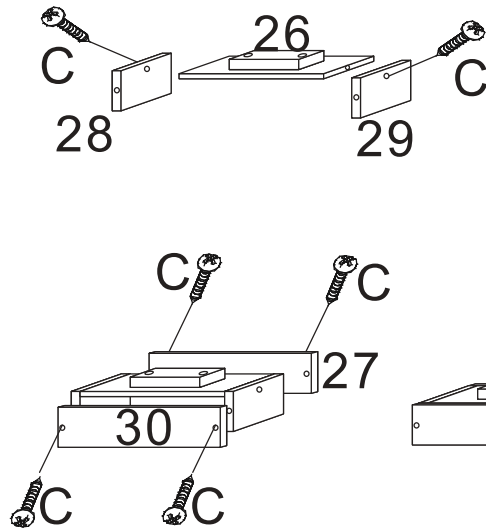

- EN Use C screw to lock No.26 panel on No.28 and 29 panel. Use C screw to lock No.30 and 27 panel on No.28 and 29 panel. Finished the oil dryer assembly.
- DE Befestigen Sie die Platte Nr. 26 mit der Schraube C an der Platte Nr. 28 und 29. Befestigen Sie die Platten Nr. 30 und 27 mit der Schraube C an den Platten Nr. 28 und 29. Die Montage des Öltrockners ist abgeschlossen.
- FR Utilisez la vis C pour verrouiller le panneau No. 26 sur les panneaux No. 28 et 29. Utilisez la vis C pour verrouiller les panneaux No. 30 et 27 sur les panneaux No. 28 et 29. Terminez l'assemblage du sécheur d'huile.
- ES Utilice tornillo C para bloquear el panel N° 26 en los paneles N° 28 y N° 29. Utilice tornillo C para bloquear el panel N° 30 y N° 27 en el panel N° 28 y N° 29. Termine el montaje del secador de aceite.
- IT Utilizzare la vite C per bloccare il pannello n. 26 sul pannello n. 28 e 29. Utilizzare la vite C per bloccare il pannello n. 30 e 27 sul pannello n. 28 e 29. Il gruppo dell'essiccatore dell'olio è terminato.
- PL Przy użyciu wkrętów C przykręć element nr 26 do elementów nr 28 i nr 29. Przy użyciu wkrętów C przykręć elementy nr 30 i nr 27 do elementów nr 28 i nr 29. Montaż wyciągu zakończony.

18

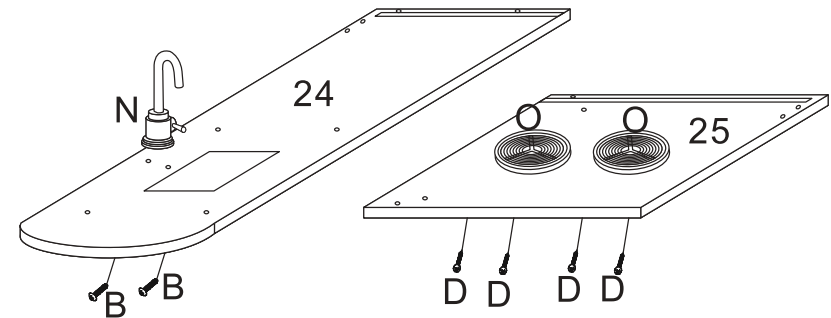

- EN Use B screw to lock N (tap) on No.24 panel. Use D screw to lock O (burner) on No.25 panel.
- DE Befestigen Sie N (Hahn) mit der Schraube B an der Platte Nr. 24. Befestigen Sie O (Brenner) mit der Schraube D an der Platte Nr. 25.
- FR Utilisez la vis B pour verrouiller N (robinet) sur le panneau No.24. Utilisez la vis D pour verrouiller O (brûleur) sur le panneau No.25.
- ES Utilice tornillo B para bloquear N (grifo) en el panel N° 24. Utilice tornillo D para bloquear O (quemador) en el panel N° 25.
- IT Utilizzare la vite B per bloccare N (rubinetto) sul pannello n. 24. Utilizzare la vite D per bloccare O (bruciatore) sul pannello n. 25.
- PL Przy użyciu wkrętów B przykręć element N (kran) do elementu nr 24. Przy użyciu wkrętów D przykręć elementy O (palniki) do elementu nr 25.

19

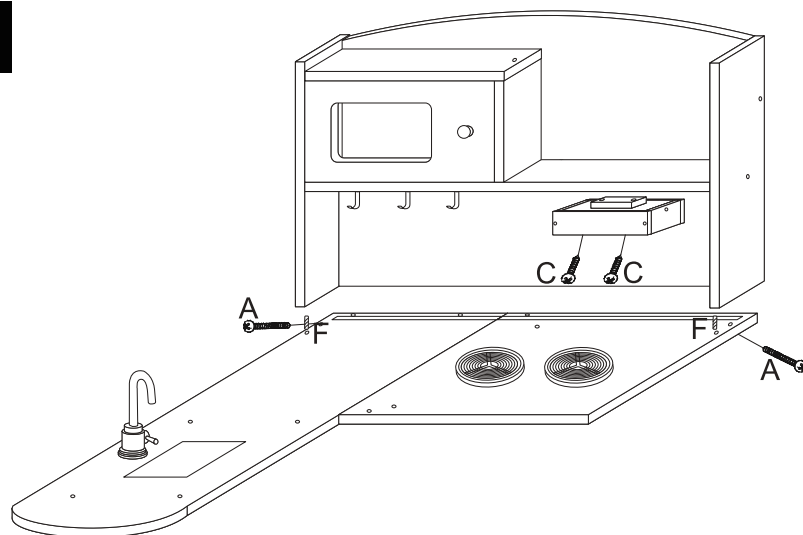

EN Insert F (wooden dowels) in No.16 and 21 panel downside, connect it to counter-table, then use A screw to lock the upper part on it. Use C screw to lock oil dryer on No.18 panel. Finished the upper part of kitchen assembly.

DE Setzen Sie F (Holzdübel) unten in die Platten Nr. 16 und 21 ein, verbinden Sie sie mit der Gegenplatte und befestigen Sie dann das Oberteil mit der Schraube A. Befestigen Sie den Öltrockner mit der Schraube C an der Platte Nr. 18. Der obere Teil der Küchenbaugruppe ist fertiggestellt.

FR Insérez F (chevilles en bois) dans le bas des panneaux No. 16 et 21, connectez-le à la contre-table, puis utilisez la vis A pour verrouiller la partie supérieure sur celle-ci. Utilisez la vis C pour bloquer le séchoir à huile sur le panneau No.18. Terminez la partie supérieure de l'assemblage de la cuisine.

ES Inserte F (clavijas de madera) en la parte inferior de los paneles N° 16 y N° 21, conecte a la mesa, luego use tornillo A para bloquear la parte superior en ella. Utilice tornillo C para fijar el secador de aceite en el panel N° 18. Termine la parte superior del ensamblaje de la cocina.

IT Inserire F (tasselli di legno) nei pannelli n. 16 e 21, collegarli al tavolo, quindi bloccare la parte superiore con la vite A. Utilizzare la vite C per bloccare il pannello n. 18 dell'essiccatore dell'olio. La parte superiore della cucina è terminata.

PL Włóż elementy F (drewniane kołki) w dolne krawędzie elementów nr 16 i nr 21, połącz je z blatem, a następnie przy użyciu wkrętów A przykręć do niego górną część kuchni. Przy użyciu wkrętów C przykręć wyciąg do elementu nr 18. Montaż górnej części kuchni zakończony.

20

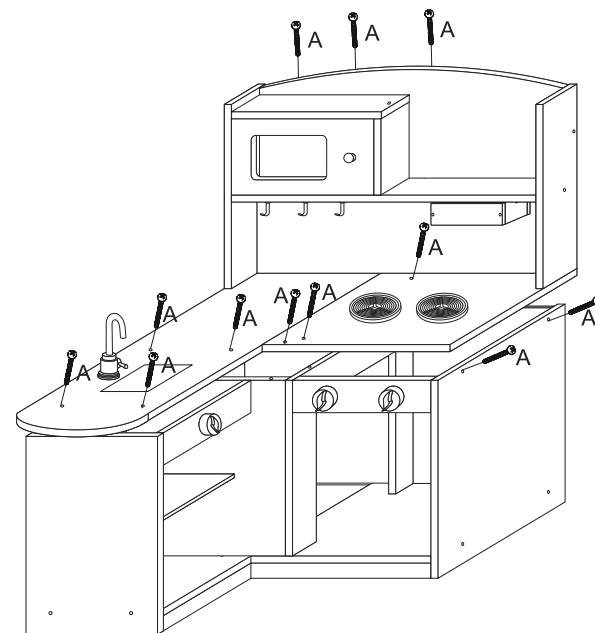

EN Use A screw to lock the upper part on kitchen.

DE Befestigen Sie das Oberteil der Küche mit der Schraube A.

FR Utilisez la vis A pour verrouiller la partie supérieure de la cuisine.

ES Utilice tornillo A para bloquear la parte superior en la cocina.

IT Utilizzare la vite A per bloccare la parte superiore sulla cucina.

PL Przy użyciu wkrętów A skręć dolną i górną część kuchni.

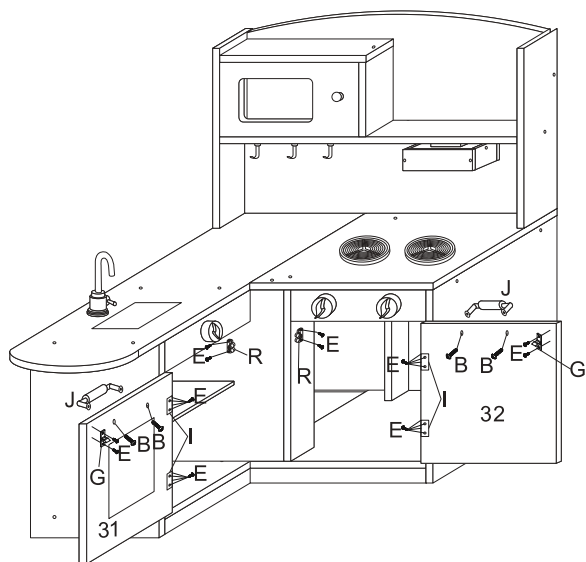

- IT Utilizzare la vite E per bloccare R (cerniera femmina) sul pannello n. 3 e 9. Utilizzare la vite E per bloccare G (cerniera maschio) sul pannello n. 32 e 31. Utilizzare la vite B per bloccare J (maniglia in plastica) sul pannello n. 31 e 32. Utilizzare la vite E per bloccare I (cerniera metallica) sul pannello n. 31 e 32. Terminare l'assemblaggio della cucina.
- PL Przy użyciu wkrętów E przykręć elementy R (żeńskie części zatrzasków drzwiczek) do elementów nr 3 i nr 9. Przy użyciu wkrętów E przykręć elementy G (męskie części zatrzasków drzwiczek) do elementów nr 32 i nr 31. Przy użyciu wkrętów B przykręć elementy J (uchwyty drzwiczek) do elementów nr 31 i nr 32. Przy użyciu wkrętów E przykręć elementy I (zawiasy) do elementów nr 31 i nr 32. Montaż kuchni zakończony.

- EN Use E screw to lock R (female hinge) on No.3 and 9 panel. Use E screw to lock G (male hinge) on No.32 and 31 panel. Use B screw to lock J (plastic handle) on No.31 and 32 panel. Use E screw to lock I (metal hinge) on No.31 and 32 panel. Finished the kitchen assembly.
- DE Befestigen Sie R (weibliches Scharnier) mit der Schraube E an den Platten Nr. 3 und 9. Befestigen Sie G (männliches Scharnier) mit der Schraube E an den Platten Nr. 32 und 31. Befestigen Sie J (Kunststoffgriff) mit der Schraube B an den Platten Nr. 31 und 32. Befestigen Sie I (Metallscharnier) mit der Schraube E an den Platten Nr. 31 und 32. Die Montage der Küche ist abgeschlossen.
- FR Utilisez la vis E pour verrouiller R (charnière femelle) sur les panneaux No. 3 et 9. Utilisez la vis E pour bloquer G (charnière mâle) sur les panneaux No. 32 et 31. Utilisez la vis B pour bloquer J (poignée en plastique) sur les panneaux No.31 et 32. Utilisez la vis E pour verrouiller I (charnière métallique) sur les panneaux No. 31 et 32. Terminer l'assemblage de la cuisine.
- ES Utilice tornillo E para bloquear R (bisagra hembra) en panel N° 3 y N° 9. Utilice el tornillo E para bloquear G (bisagra macho) en los paneles N° 32 y N° 31. Utilice tornillo B para bloquear J (tirador de plástico) en el panel N° 31 y N° 32. Utilice tornillo E para bloquear I (bisagra metálica) en los paneles N° 31 y N° 32. Acabado el montaje de la cocina.

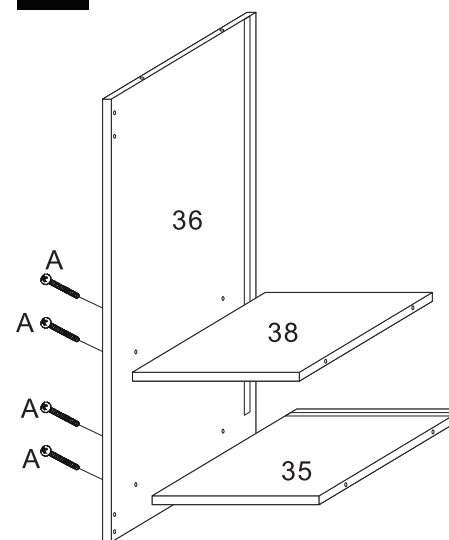

- EN Use A screw to lock No.38 and 35 panel on No.36 panel.
- DE Befestigen Sie die Platte Nr. 38 und 35 mit der Schraube A an der Platte Nr. 36.
- FR Utilisez la vis A pour verrouiller les panneaux No.38 et 35 sur le panneau No.36.
- ES Utilice tornillo A para bloquear los paneles N° 38 y N° 35 en el panel N° 36.
- IT Utilizzare la vite A per bloccare i pannelli n. 38 e 35 sul pannello n. 36.
- PL Przy użyciu wkrętów A przykręć elementy nr 38 i nr 35 do elementu nr 36.

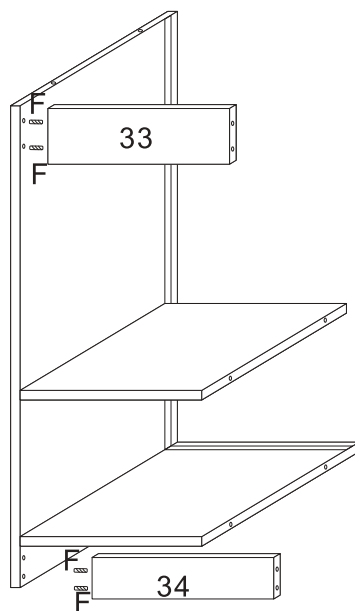
23

- EN Insert F (wooden dowels) in No.33 and 34 panel left side, connect it to No.36 panel.
- DE Setzen Sie F (Holzdübel) in die linke Seite der Platten Nr. 33 und 34 ein und verbinden Sie sie mit der Platte Nr. 36.
- FR Insérez F (chevilles en bois) dans le côté gauche des panneaux No. 33 et 34 et reliez-les au panneau No. 36.
- ES Inserte F (clavijas de madera) en el lado izquierdo de los paneles N° 33 y N° 34, conecte con el panel N° 36.
- IT Inserire F (tasselli di legno) nel lato sinistro dei pannelli n. 33 e 34 e collegarli al pannello n. 36.
- PL Włóż elementy F (drewniane kołki) w lewe krawędzie elementów nr 33 i nr 34 i połącz je z elementem nr 36.

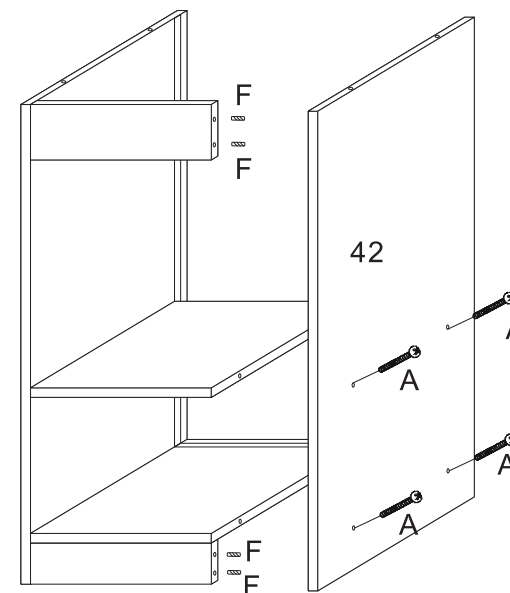
24

- EN Insert F (wooden dowels) in No.33 and 34 panel right side, connect it to No.42 panel, then use A screw to lock No.42 panel on it.
- DE Setzen Sie F (Holzdübel) in die rechte Seite der Platten Nr. 33 und 34 ein, verbinden Sie sie mit der Platte Nr. 42 und befestigen Sie die Platte Nr. 42 mit der Schraube A.
- FR Insérez F (chevilles en bois) dans les panneaux No. 33 et 34 du côté droit, reliez-les au panneau No. 42, puis utilisez la vis A pour verrouiller le panneau No. 42 sur celui-ci.
- ES Inserte F (clavijas de madera) en el lado derecho del panel N° 33 y N° 34, conecte con el panel N° 42, luego use el tornillo A para bloquear el panel N° 42.
- IT Inserire F (tasselli di legno) nel lato destro del pannello n. 33 e 34, collegarlo al pannello n. 42, quindi utilizzare la vite A per bloccare il pannello n. 42 su di esso.
- PL Włóż elementy F (drewniane kołki) w prawe krawędzie elementów nr 33 i nr 34, połącz je z elementem nr 42, a następnie przy użyciu wkrętu A przykręć do nich element nr 42.

25

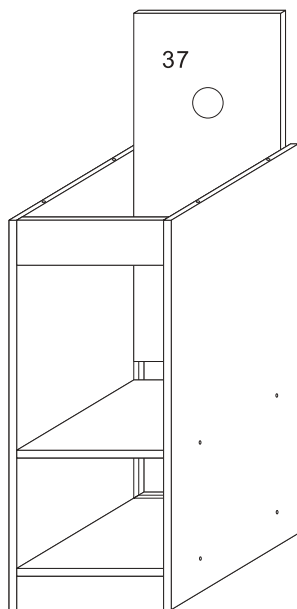

- EN | Insert No.37 panel in backside groove.
DE | Setzen Sie die Platte Nr. 37 in die rückseitige Nut ein.
FR | Insérez le panneau No.37 dans la rainure arrière.
ES | Inserte el panel N° 37 en la ranura trasera.
IT | Inserire il pannello n. 37 nella scanalatura posteriore.
PL | Wsuń element nr 37 w rowki.

26

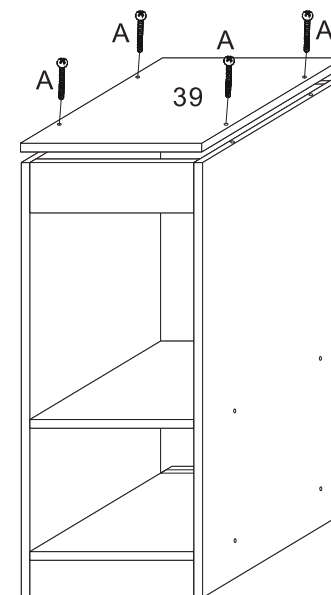

- EN | Use A screw to lock No.39 panel topside.
DE | Befestigen Sie die Platte Nr. 39 mit Schraube A auf der Oberseite.
FR | Utilisez la vis A pour verrouiller le panneau No. 39 sur le dessus.
ES | Utilice tornillo A para bloquear el panel N° 39 en la parte superior.
IT | Utilizzare la vite A per bloccare il pannello n. 39 sul lato superiore.
PL | Przy użyciu wkrętów A przykręć element nr 39.

27

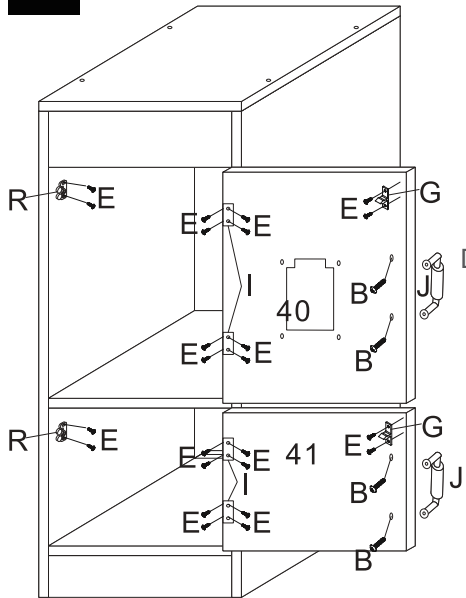

EN Use E screw to lock R (female hinge) on No.36 panel. Use E screw to lock G (male hinge) on No.40 and 41 panel. Use B screw to lock J (plastic handle) on No.40 and 41 panel. Use E screw to lock I (metal hinge) on No.40 and 41 panel.

DE Befestigen Sie R (weibliches Scharnier) mit der Schraube E an der Platte Nr. 36. Befestigen Sie G (männliches Scharnier) mit der Schraube E an den Platten Nr. 40 und 41. Befestigen Sie J (Kunststoffgriff) mit der Schraube B an den Platten Nr. 40 und 41. Befestigen Sie I (Metallscharnier) mit der Schraube E an den Platten Nr. 40 und 41.

FR Utilisez la vis E pour verrouiller R (charnière femelle) sur le panneau No. 36. Utilisez la vis E pour verrouiller G (charnière mâle) sur les panneaux No. 40 et 41. Utilisez la vis B pour verrouiller J (poignée en plastique) sur les panneaux No.40 et 41. Utilisez la vis E pour verrouiller I (charnière métallique) sur les panneaux No. 40 et 41.

ES Utilice tornillo E para bloquear R (bisagra hembra) en el panel N° 36. Utilice el tornillo E para bloquear G (bisagra macho) en los paneles N° 40 y N° 41. Utilice el tornillo B para bloquear J (asa de plástico) en los paneles N° 40 y N° 41. Utilice el tornillo E para bloquear I (bisagra metálica) en los paneles N° 40 y N° 41.

IT Utilizzare la vite E per bloccare R (cerniera femmina) sul pannello n. 36. Utilizzare la vite E per bloccare G (cerniera maschio) sul pannello n. 40 e 41. Utilizzare la vite B per bloccare J (maniglia in plastica) sul pannello n. 40 e 41. Utilizzare la vite E per bloccare I (cerniera metallica) sul pannello n. 40 e 41.

PL Przy użyciu wkrętów E przykręć elementy R (żeńskie części zatrzasków drzwiczek) do elementu nr 36. Przy użyciu wkrętów E przykręć elementy G (męskie części zatrzasków drzwiczek) do elementów nr 40 i nr 41. Przy użyciu wkrętów B przykręć elementy J (uchwyty drzwiczek) do elementów nr 40 i nr 41. Przy użyciu wkrętów E przykręć elementy I (zawiasy) do elementów nr 40 i nr 41.

28

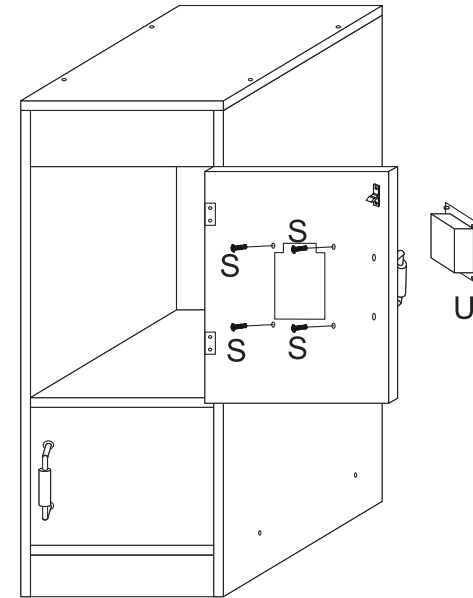

EN Put U (ice-maker) inside No.40 panel, then use S screw to lock U on No.40 panel.

DE Stellen Sie U (Die Eiswürfelmaschine) in die Platte Nr. 40, und befestigen Sie U mit der Schraube S an der Platte Nr. 40.

FR Placez U (machine à glaçons) à l'intérieur du panneau No.40, puis utilisez la vis S pour verrouiller U sur le panneau No.40.

ES Coloque U (máquina para hacer hielo) dentro del panel N° 40, luego use el tornillo S para bloquear U en el panel N° 40.

IT Inserire U (fabbricatore di ghiaccio) all'interno del pannello n. 40, quindi bloccare U sul pannello n. 40 con la vite S.

PL Umieść element U (kostkarka do lodu) w elemencie nr 40, a następnie przykręć go przy użyciu wkrętów S. Montaż lodówki zakończony.

EN



Return / Damage Claim Instructions

- ⚠ **DO NOT discard the box / original packaging.**
In case a return is required, the item must be returned in original box. Without this your return will not be accepted.
- ⚠ **Take a photo of the box markings.**
A photo of the markings (text) on the side of the box is required in case a part is needed for replacement. This helps our staff identify your product number to ensure you receive the correct parts.
- ⚠ **Take a photo of the damaged part (if applicable).**
A photo of the damage is always required to file a claim and get your replacement or refund processed quickly. Please make sure you have the box even if it is damaged.
- ⚠ **Send us an email with the images requested.**
Email us directly from marketplace where your item was purchased with the attached images and a description of your claim.

DE



Rücksendung / Beschädigung Anweisungen

- ⚠ **Werfen Sie den Karton / die Originalverpackung NICHT weg.**
Falls eine Rücksendung erforderlich ist, muss der Artikel in der Originalverpackung zurückgeschickt werden. Andernfalls wird Ihre Rücksendung nicht angenommen.
- ⚠ **Machen Sie ein Foto von der Beschriftung des Kartons.**
Für den Fall, dass ein Ersatzteil benötigt wird, benötigen wir ein Foto der Beschriftung (Text) auf der Seite des Kartons. So können unsere Mitarbeiter Ihre Artikelnummer identifizieren und sicherstellen, dass Sie die richtigen Teile erhalten.
- ⚠ **Machen Sie ein Foto des beschädigten Teils (falls zutreffend).**
Ein Foto des beschädigten Teils ist immer erforderlich, um eine Reklamation einzureichen und eine schnelle Bearbeitung Ihres Ersatzteils oder Ihrer Rückerstattung zu gewährleisten. Bitte stellen Sie sicher, dass Sie den Karton haben, auch wenn er beschädigt ist.
- ⚠ **Schicken Sie uns eine E-Mail mit dem gewünschten Foto.**
Schicken Sie uns eine E-Mail direkt vom Marktplatz, auf dem Sie den Artikel gekauft haben, mit den angehängten Fotos und einer Beschreibung Ihrer Reklamation.

FR



Instructions De Retour / Réclamation De Dommages

- ⚠ **NE PAS jeter la boîte/l'emballage d'origine.**
Dans le cas où un retour est requis, l'article doit être retourné dans sa boîte d'origine. Sans cela, votre retour ne sera pas accepté.
- ⚠ **Prenez une photo des marquages de la boîte.**
Une photo des marquages (texte) sur le côté de la boîte est requise au cas où une pièce serait nécessaire pour le remplacement. Cela aide notre personnel à identifier votre numéro de produit pour s'assurer que vous recevez les bonnes pièces.
- ⚠ **Prenez une photo des dommages (le cas échéant).**
Une photo des dommages est toujours requise pour déposer une réclamation et obtenir rapidement votre remplacement ou votre remboursement. Assurez-vous d'avoir la boîte même si elle est endommagée.
- ⚠ **Envoyez-nous un e-mail avec les images demandées.**
Envoyez-nous un e-mail directement depuis le marché où votre article a été acheté avec les images ci-jointes et une description de votre réclamation.

ES



Instrucciones de Devolución / Reclamación de Daños

- ⚠ **NO deseche la caja/embalaje original.**
En caso de que se requiera una devolución, el artículo debe ser devuelto en la caja original. Sin esto su devolución no será aceptada.
- ⚠ **Tome una foto de las marcas de la caja.**
Se requiere una foto de las marcas (texto) en el lado de la caja en caso de que se necesite una pieza para reemplazarla. Esto ayuda a nuestro personal a identificar su número de producto para asegurarse de que recibe las piezas correctas.
- ⚠ **Tome una foto de las piezas dañadas (si procede).**
Una foto de los daños es siempre necesaria para presentar una reclamación y conseguir que su reemplazo o reembolso sea procesado rápidamente. Por favor, asegúrese de tener la caja aunque esté dañada.
- ⚠ **Envíenos un correo electrónico con las imágenes solicitadas.**
Envíenos un correo electrónico directamente desde el mercado donde se compró su artículo con las imágenes adjuntas y una descripción de su reclamación.

IT



Istruzioni Per La Restituzione / Reclamo Per Danni

- ⚠ **NON scartare la scatola / confezione originale.**
Nel caso in cui sia richiesto un reso, l'articolo deve essere restituito nella scatola originale. Senza la scatola originale il tuo reso non sarà accettato.
- ⚠ **Fare una foto dei contrassegni sulla scatola.**
È necessaria una foto dei contrassegni (testo) sul lato della scatola nel caso in cui la parte debba essere sostituita. Questo aiuta il nostro staff a identificare il numero del tuo prodotto per assicurarti di ricevere le parti corrette.
- ⚠ **Fare una foto di Danno (se è applicabile).**
Una foto del danno è sempre necessaria per presentare un reclamo e ottenere rapidamente la sostituzione o il rimborso. Assicurati di avere la scatola anche se è danneggiata.
- ⚠ **Inviarci una mail con le immagini richieste.**
Inviarci un'e-mail direttamente dal mercato in cui è stato acquistato il tuo articolo con le immagini allegare e una descrizione del tuo reclamo.

PL



Zwroty i reklamacje

- ⚠ **Nie wyrzucaj oryginalnego opakowania.**
Jeśli chcesz zwrócić produkt, musi znajdować się on w oryginalnym opakowaniu. Towar zwrócony w nieoryginalnym opakowaniu nie zostanie przyjęty.
- ⚠ **Zrób zdjęcie oznaczeń na opakowaniu.**
Jeśli jakkolwiek część wymaga wymiany, zrób zdjęcie oznaczeń kodu produktu, który znajduje się na opakowaniu. Pozwoli nam to zidentyfikować produkt i dostarczyć ci właściwą część.
- ⚠ **Zrób zdjęcie uszkodzonej części (jeśli dotyczy).**
Jeśli chcesz złożyć reklamację, zrób zdjęcie uszkodzonej części. Pozwoli nam to zatwierdzić reklamację i zlecić zwrot środków na twoje konto. Do złożenia reklamacji potrzebne będzie oryginalne opakowanie.
- ⚠ **Skontaktuj się z nami.**
Skontaktuj się z nami telefonicznie, mailowo lub poprzez formularz kontaktowy. Załącz zdjęcia produktu i opis roszczenia.