

**USA** office: Fontana   **ITA** office: Milano   **AUS** office: Truganina   **POL** office: Gdańsk  
**DEU** office: FDS GmbH, Neuer Höltingbaum 36, 22143 Hamburg, Deutschland  
**GBR** office: FDS Corporation Limited, Unit 4, Blackacre Road, Great Blakenham,  
Ipswich, IP6 0FL, United Kingdom   **FRA** office: Saint Vigor d'Ymonville

Folding Camping Chair  
Faltbarer Campingstuhl  
Chaise de Camping Pliante  
Silla de Camping Plegable  
Sedia da Campeggio Pieghevole  
Składane krzesło kempingowe  
Opvouwbare Campingstoel

**NP12486**

THIS INSTRUCTION BOOKLET CONTAINS **IMPORTANT** SAFETY INFORMATION.  
PLEASE READ AND KEEP FOR FUTURE REFERENCE.

EN



### Before You Start

- ⚠ Please read all instructions carefully.
- ⚠ Retain instructions for future reference.
- ⚠ Separate and count all parts and hardware.
- ⚠ Read through each step carefully and follow the proper order.
- ⚠ We recommend that, where possible, all items are assembled near to the area in which they will be placed in use, to avoid moving the product unnecessarily once assembled.
- ⚠ Always place the product on a flat, steady and stable surface.
- ⚠ Keep all small parts and packaging materials for this product away from babies and children as they potentially pose a serious choking hazard.

DE



### Vor dem Beginnen

- ⚠ Bitte lesen Sie alle Anweisungen sorgfältig durch.
- ⚠ Bewahren Sie die Anweisungen zur zukünftigen Verwendung auf.
- ⚠ Überprüfen Sie, ob alle Teile und Zubehörteile vorhanden sind.
- ⚠ Lesen Sie jeden Schritt sorgfältig durch und befolgen Sie die richtige Reihenfolge.
- ⚠ Wir empfehlen, alle Teile möglichst in der Nähe des Aufstellungsortes zu montieren, um unnötige Bewegungen nach der Montage zu vermeiden.
- ⚠ Stellen Sie den Artikel immer auf eine ebene, feste und stabile Fläche.
- ⚠ Halten Sie alle kleinen Teile und Verpackungsmaterialien fern von Babys und Kindern, ansonsten besteht Erstickengefahr.

FR



### Avant de Commencer

- ⚠ Veuillez lire attentivement toutes les instructions.
- ⚠ Conservez les instructions pour vous y référer ultérieurement.
- ⚠ Vérifiez toutes les pièces et les accessoires.
- ⚠ Lisez attentivement chaque étape et suivez l'ordre correct.
- ⚠ Nous recommandons que, dans la mesure du possible, tous les produits soient assemblés à proximité de la zone où ils seront utilisés, afin d'éviter tout déplacement inutile du produit une fois assemblé.
- ⚠ Placez toujours le produit sur une surface plane et stable.
- ⚠ Conservez toutes les petites pièces de ce produit et les matériaux d'emballage hors de portée des bébés et des enfants, car ils pourraient présenter un risque d'étouffement.

ES



### Antes de Empezar

- ⚠ Lea atentamente todas las instrucciones.
- ⚠ Conserve las instrucciones para futuras consultas.
- ⚠ Separe y cuente todas las piezas y los accesorios.
- ⚠ Lea detenidamente cada paso y siga el orden correcto.
- ⚠ Recomendamos que, siempre que sea posible, todos los elementos se monten cerca de la zona en la que se van a utilizar, para evitar mover el producto innecesariamente una vez montado.
- ⚠ Coloque siempre el producto sobre una superficie plana, estable y firme.
- ⚠ Mantenga todas las piezas pequeñas y los materiales de embalaje de este producto lejos de los bebés y los niños, ya que pueden representar un grave riesgo de asfixia.

IT



### Prima di Iniziare

- ⚠ Si prega di leggere attentamente tutte le istruzioni.
- ⚠ Conservare le istruzioni per riferimento futuro.
- ⚠ Separare e contare tutte le parti e gli accessori.
- ⚠ Leggere attentamente ogni passo e seguire l'ordine corretto.
- ⚠ Si consiglia, ove possibile, di assemblare tutti gli articoli vicino alla zona in cui verranno posti in uso, per evitare di spostare inutilmente il prodotto una volta assemblato.
- ⚠ Posizionare sempre il prodotto su una superficie piana, stabile.
- ⚠ Tenere tutte le piccole parti e i materiali di imballaggio di questo prodotto lontano dalla portata di neonati e bambini, in quanto possono costituire un serio pericolo di soffocamento.

PL



### Zanim Zacziesz

- ⚠ Zapoznaj się z instrukcją.
- ⚠ Zachowaj instrukcję do wglądu.
- ⚠ Posortuj części i upewnij się, że zestaw jest kompletny.
- ⚠ Zapoznaj się ze sposobem montażu i postępuj zgodnie z instrukcją.
- ⚠ Zalecamy, aby montaż odbywał się możliwie najbliżej miejsca docelowego położenia produktu, aby uniknąć niepotrzebnego przesuwania.
- ⚠ Upewnij się, że produkt znajdzie się na płaskiej i stabilnej powierzchni.
- ⚠ Upewnij się, że materiały wykorzystane podczas pakowania produktu oraz jego elementy znajdują się poza zasięgiem dzieci.

NL



### Voordat U Begint

- ⚠ Lees alstublieft alle instructies zorgvuldig door.
- ⚠ Bewaar de instructies voor toekomstig gebruik.
- ⚠ Scheid en tel alle onderdelen en beslag.
- ⚠ Lees elke stap zorgvuldig door en volg de juiste volgorde.
- ⚠ Wij raden aan om, waar mogelijk, alle items te monteren in de nabijheid van de plaats waar ze zullen worden gebruikt, om onnodige verplaatsing van het product na montage te voorkomen.
- ⚠ Plaats het product altijd op een vlak, stabiel en stevig oppervlak.
- ⚠ Houd alle kleine onderdelen en verpakkingsmaterialen van dit product buiten bereik van baby's en kinderen omdat ze een ernstig verstikkingsgevaar kunnen vormen.

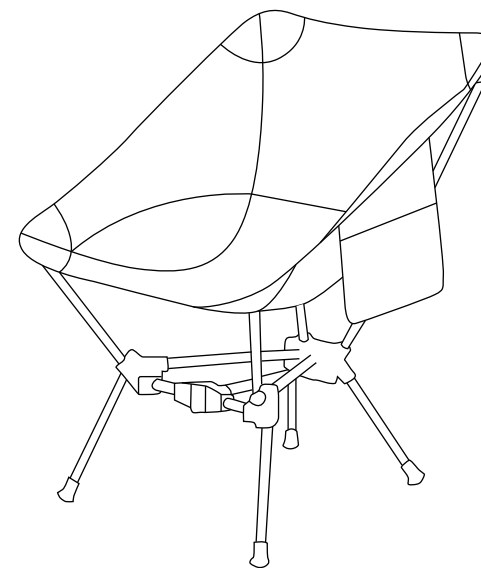

## Installation / Zusammenbauen / Installation / Montaje / Installazione / Montaż / Installatie

1

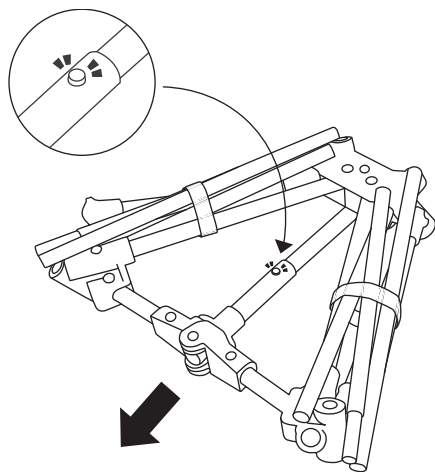

Unfold the main frame: Pull apart the middle support pole, and make sure the center dot is stuck into the slot.

/ Klappen Sie den Hauptrahmen auf: Ziehen Sie die mittlere Stützstange auseinander, und vergewissern Sie sich, dass der mittlere Punkt in den Schlitz eingesteckt ist.

/ Dépliez le cadre principal : séparez le poteau de support central et assurez-vous que le point central est coincé dans la fente.

/ Despliegue el marco principal: Separe el poste de soporte central, y asegúrese de que el punto central está metido en la ranura.

/ Aprire il telaio principale: Staccare il palo di supporto centrale e assicurarsi che il punto centrale sia incastrato nella fessura.

/ Rozłóż ramę główną: Oddziel środkowy słupek podporowy i upewnij się, że jego środkowy punkt jest wsunięty w szczelinę.

/ Vouw het hoofdframe uit: Trek de middelste steunpaal uit elkaar en zorg ervoor dat de middelste punt in de gleuf vastzit.

2

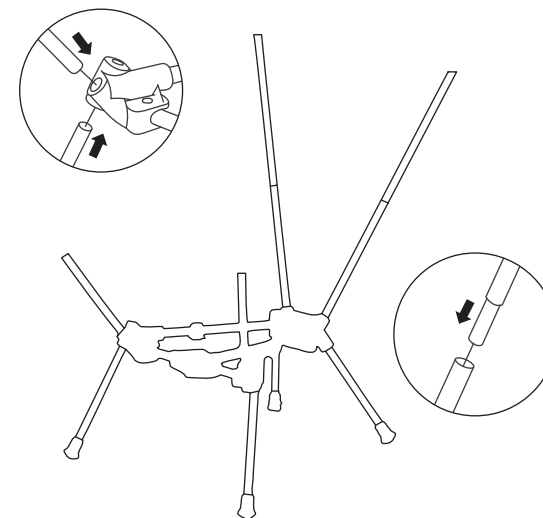

Loosen the Nylon adhesive buckle, install the legs and arms in order, and then install the chair cover.

/ Lösen Sie die Nylon-Klebeschleife, montieren Sie die Beine und Arme in der richtigen Reihenfolge und bringen Sie dann den Stuhlbezug an.

/ Desserrez la boucle adhésive en nylon, installez les pieds et les bras dans l'ordre, puis installez la housse de chaise.

/ Afloje la hebilla adhesiva de nailon, monte las patas y los brazos en orden y, a continuación, monte la funda de la silla.

/ Allentare la fibbia adesiva in nylon, installare le gambe e i braccioli in ordine, quindi installare il rivestimento della sedia.

/ Odkręć plastikową klamrę mocującą, złoż nogi i podłokietniki w odpowiedniej kolejności, a następnie załóż pokrowiec na krzesło.

/ Maak de Nylon kleefgesp los, installeer de poten en armen in volgorde, en installeer vervolgens de stoelhoes.

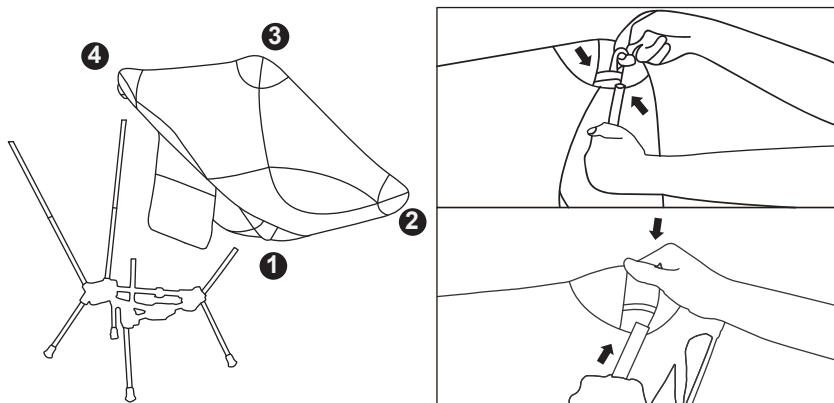
**3**

Install the two bottom corners of the chair cover first; then the other two corners.

/ Bringen Sie zuerst die beiden unteren Ecken des Stuhlbezugs an, dann die beiden anderen Ecken.

/ Installez d'abord les deux coins inférieurs de la housse de chaise, puis les deux autres coins.

/ Monte primero las dos esquinas inferiores de la funda de la silla, y luego las otras dos esquinas.

/ Installare prima i due angoli inferiori del rivestimento della sedia e poi gli altri due angoli.

/ Najpierw załóż dwa dolne rogi pokrowca na krzesło, a następnie dwa pozostałe rogi.

/ Installeer eerst de twee onderste hoeken van de stoelbekleding en daarna de andere twee hoeken.

## Disassembly / Zerlegen / Démontage / Desmontaje / Smontaggio / Demontaž / Demontaj

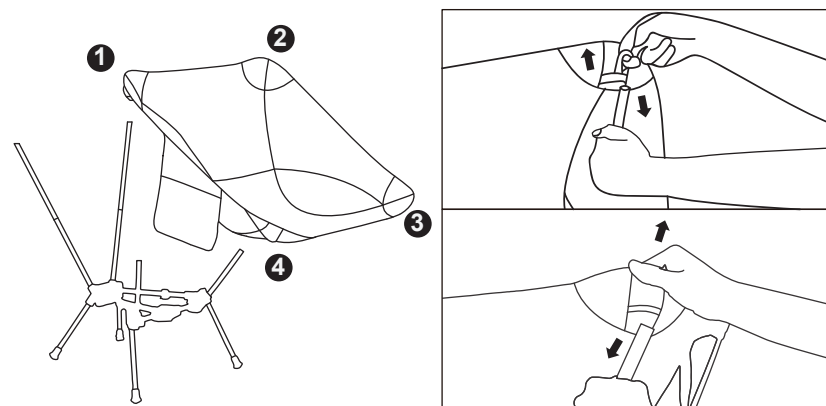
**1**

Remove the backrest of the cover first; then the two bottom corners of the cover.

/ Entfernen Sie zuerst die Rückenlehne des Bezugs und dann die beiden unteren Ecken des Bezugs.

/ Retirez d'abord le dossier de la housse, puis les deux coins inférieurs de la housse.

/ Retire primero el respaldo de la funda y, a continuación, las dos esquinas inferiores de la funda.

/ Rimuovere prima lo schienale del coperchio e poi i due angoli inferiori del coperchio.

/ Najpierw zdejmij oparcie pokrowca, następnie dwa dolne rogi pokrowca.

/ Verwijder eerst de rugleuning van de afdekking en vervolgens de twee onderste hoeken van de afdekking.

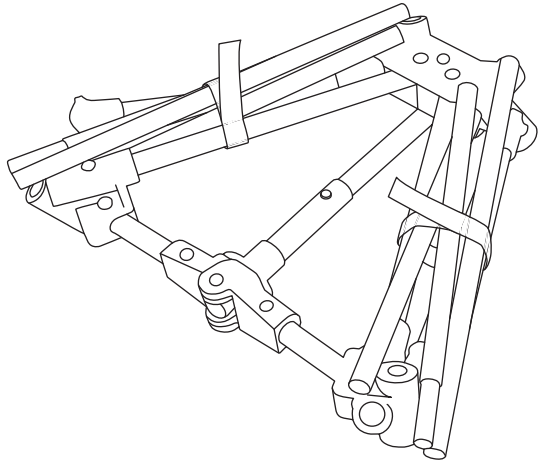
**2**

Fold the legs and arms of the chair in turn and fasten them with Nylon adhesive buckles.

/ Falten Sie die Beine und Arme des Stuhls abwechselnd und befestigen Sie sie mit Nylon-Klebeschnalle.

/ Pliez les pieds et les accoudoirs de la chaise à tour de rôle et fixez-les avec des boucles adhésives en nylon.

/ Doble sucesivamente las patas y los brazos de la silla y fíjelos con las hebillas adhesivas de nailon.

/ Piegate a turno le gambe e i braccioli della sedia e fissarli con le fibbie adesive in nylon.

/ Kolejno zegnij nogi i podłokietniki krzesła i zabezpiecz je plastikowymi klamrami mocującymi.

/ Vouw de poten en armen van de stoel om en maak ze vast met Nylon kleefgespen.

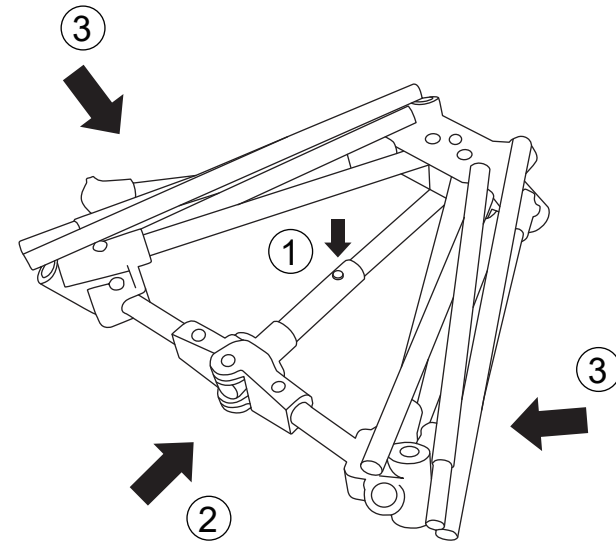
**3**

Stow the center support pole and fold the frame.

/ Verstauen Sie die mittlere Stützstange und klappen Sie den Rahmen zusammen.

/ Rangez le poteau de support central et pliez le cadre.

/ Guarde el poste de soporte central y pliegue el marco.

/ Riporre il palo di sostegno centrale e ripiegare il telaio.

/ Schowaj środkowy słupek podporowy i złoż ramę.

/ Berg de middelste steunpaal op en vouw het frame in.