

**USA** office: Fontana   **ITA** office: Milano   **AUS** office: Truganina   **POL** office: Gdańsk  
**DEU** office: FDS GmbH, Neuer Höltigbaum 30, 22143 Hamburg, Deutschland  
**GBR** office: FDS Corporation Limited, Unit 4, Blackacre Road, Great Blakenham,  
Ipswich, IP6 0FL, United Kingdom      **FRA** office: Saint Vigor d'Ymonville

Chaise Lounge Chair  
Liegestuhl  
Chaise Longue  
Silla Tumbona  
Lettino Prendisole da Giardino  
Leżak  
Chaiselounge  
**NP13064**

THIS INSTRUCTION BOOKLET CONTAINS **IMPORTANT** SAFETY INFORMATION.  
PLEASE READ AND KEEP FOR FUTURE REFERENCE.

EN



### Before You Start

- ⚠ Please read all instructions carefully.
- ⚠ Retain instructions for future reference.
- ⚠ Separate and count all parts and hardware.
- ⚠ Read through each step carefully and follow the proper order.
- ⚠ We recommend that, where possible, all items are assembled near to the area in which they will be placed in use, to avoid moving the product unnecessarily once assembled.
- ⚠ Always place the product on a flat, steady and stable surface.
- ⚠ Keep all small parts and packaging materials for this product away from babies and children as they potentially pose a serious choking hazard.

DE



### Vor dem Beginnen

- ⚠ Bitte lesen Sie alle Anweisungen sorgfältig durch.
- ⚠ Bewahren Sie die Anweisungen zur zukünftigen Verwendung auf.
- ⚠ Überprüfen Sie, ob alle Teile und Zubehörteile vorhanden sind.
- ⚠ Lesen Sie jeden Schritt sorgfältig durch und befolgen Sie die richtige Reihenfolge.
- ⚠ Wir empfehlen, alle Teile möglichst in der Nähe des Aufstellungsortes zu montieren, um unnötige Bewegungen nach der Montage zu vermeiden.
- ⚠ Stellen Sie den Artikel immer auf eine ebene, feste und stabile Fläche.
- ⚠ Halten Sie alle kleinen Teile und Verpackungsmaterialien fern von Babys und Kindern, ansonsten besteht Erstickungsgefahr.

FR



### Avant de Commencer

- ⚠ Veuillez lire attentivement toutes les instructions.
- ⚠ Conservez les instructions pour vous y référer ultérieurement.
- ⚠ Vérifiez toutes les pièces et les accessoires.
- ⚠ Lisez attentivement chaque étape et suivez l'ordre correct.
- ⚠ Nous recommandons que, dans la mesure du possible, tous les produits soient assemblés à proximité de la zone où ils seront utilisés, afin d'éviter tout déplacement inutile du produit une fois assemblé.
- ⚠ Placez toujours le produit sur une surface plane et stable.
- ⚠ Conservez toutes les petites pièces de ce produit et les matériaux d'emballage hors de portée des bébés et des enfants, car ils pourraient présenter un risque d'étouffement.

ES



### Antes de Empezar

- ⚠ Lea atentamente todas las instrucciones.
- ⚠ Conserve las instrucciones para futuras consultas.
- ⚠ Separe y cuente todas las piezas y los accesorios.
- ⚠ Lea detenidamente cada paso y siga el orden correcto.
- ⚠ Recomendamos que, siempre que sea posible, todos los elementos se monten cerca de la zona en la que se van a utilizar, para evitar mover el producto innecesariamente una vez montado.
- ⚠ Coloque siempre el producto sobre una superficie plana, estable y firme.
- ⚠ Mantenga todas las piezas pequeñas y los materiales de embalaje de este producto lejos de los bebés y los niños, ya que pueden representar un grave riesgo de asfixia.

IT



### Prima di Iniziare

- ⚠ Si prega di leggere attentamente tutte le istruzioni.
- ⚠ Conservare le istruzioni per riferimento futuro.
- ⚠ Separare e contare tutte le parti e gli accessori.
- ⚠ Leggere attentamente ogni passo e seguire l'ordine corretto.
- ⚠ Si consiglia, ove possibile, di assemblare tutti gli articoli vicino alla zona in cui verranno posti in uso, per evitare di spostare inutilmente il prodotto una volta assemblato.
- ⚠ Posizionare sempre il prodotto su una superficie piana, stabile.
- ⚠ Tenere tutte le piccole parti e i materiali di imballaggio di questo prodotto lontano dalla portata di neonati e bambini, in quanto possono costituire un serio pericolo di soffocamento.

PL



### Zanim Zacziesz

- ⚠ Zapoznaj się z instrukcją.
- ⚠ Zachowaj instrukcję do wglądu.
- ⚠ Posortuj części i upewnij się, że zestaw jest kompletny.
- ⚠ Zapoznaj się ze sposobem montażu i postępuj zgodnie z instrukcją.
- ⚠ Zalecamy, aby montaż odbywał się możliwie najbliżej miejsca docelowego położenia produktu, aby uniknąć niepotrzebnego przesuwania.
- ⚠ Upewnij się, że produkt znajdzie się na płaskiej i stabilnej powierzchni.
- ⚠ Upewnij się, że materiały wykorzystane podczas pakowania produktu oraz jego elementy znajdują się poza zasięgiem dzieci.

NL



### Voordat U Begint

- ⚠ Lees alstublieft alle instructies zorgvuldig door.
- ⚠ Bewaar de instructies voor toekomstig gebruik.
- ⚠ Scheid en tel alle onderdelen en beslag.
- ⚠ Lees elke stap zorgvuldig door en volg de juiste volgorde.
- ⚠ Wij raden aan om, waar mogelijk, alle items te monteren in de nabijheid van de plaats waar ze zullen worden gebruikt, om onnodige verplaatsing van het product na montage te voorkomen.
- ⚠ Plaats het product altijd op een vlak, stabiel en stevig oppervlak.
- ⚠ Houd alle kleine onderdelen en verpakkingsmaterialen van dit product buiten bereik van baby's en kinderen omdat ze een ernstig verstikkingsgevaar kunnen vormen.

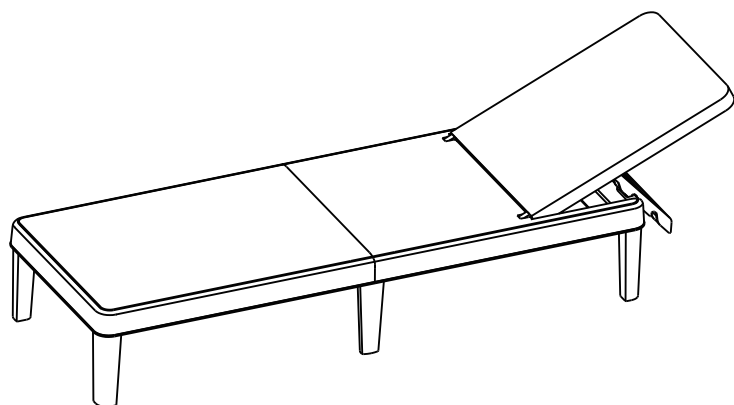

**EN**

## **IMPORTANT**

Once installed, the product cannot be detached. Strictly follow each step in the installation manual.

- Gather and organize all required parts prior to assembly. If you have any problems or discover any missing parts, please contact our customer service.
- Some parts may contain sharp edges. Wear protective gloves if necessary during assembly.

## **CARE & SAFETY**

- Assemble on a flat, clean and soft surface.
- In case of fire, do not attempt to extinguish any burning polypropylene with water.
- Wear safety-goggles and always follow the manufacturer's instructions when using power tools.
- During installation, please refer to the accessories guide to ensure that they are installed in the correct directions.

**DE**

## **WICHTIG**

Nach der Installation kann das Produkt nicht mehr entfernt werden. Befolgen Sie alle Schritte in der Installationsanleitung genau.

- Legen Sie alle erforderlichen Teile vor der Montage bereit und sortieren Sie sie. Bei Problemen oder fehlenden Teilen wenden Sie sich bitte an unseren Kundendienst.
- Einige Teile können scharfe Kanten aufweisen. Tragen Sie bei Bedarf während der Montage Schutzhandschuhe.

## **PFLEGE & SICHERHEIT**

- Montieren Sie das Produkt auf einer ebenen, sauberen und weichen Oberfläche.
- Versuchen Sie im Brandfall nicht, brennendes Polypropylen mit Wasser zu löschen.
- Tragen Sie eine Schutzbrille und befolgen Sie bei der Verwendung von Elektrowerkzeugen stets die Anweisungen des Herstellers.
- Beachten Sie während der Installation die Anleitung für das Zubehör, um sicherzustellen, dass es in der richtigen Richtung installiert wird.

**FR**

## **IMPORTANT**

Une fois installé, le produit ne peut plus être démonté. Suivez scrupuleusement chaque étape du manuel d'installation.

- Rassemblez et organisez toutes les pièces nécessaires avant le montage. Si vous rencontrez des problèmes ou constatez qu'il manque des pièces, veuillez contacter notre service clientèle.
- Certaines pièces peuvent présenter des bords tranchants. Portez des gants de protection si nécessaire pendant le montage.

## ENTRETIEN ET SÉCURITÉ

- Assemblez le produit sur une surface plane, propre et souple.
- En cas d'incendie, n'essayez pas d'éteindre le polypropylène en feu avec de l'eau.
- Portez des lunettes de sécurité et suivez toujours les instructions du fabricant lorsque vous utilisez des outils électriques.
- Pendant l'installation, veuillez vous référer au guide des accessoires pour vous assurer qu'ils sont installés dans le bon sens.

**ES**

## IMPORTANTE

Una vez instalado, el producto no se puede desmontar. Siga estrictamente cada paso del manual de montaje.

- Reúna y organice todas las piezas necesarias antes del montaje. Si tiene algún problema o descubre que falta alguna pieza, póngase en contacto con nuestro servicio de atención al cliente.
- Algunas piezas pueden tener bordes afilados. Utilice guantes protectores si es necesario durante el montaje.

## CUIDADO Y SEGURIDAD

- Monte sobre una superficie plana, limpia y suave.
- En caso de incendio, no intente extinguir ningún polipropileno en llamas con agua.
- Utilice gafas de seguridad y siga siempre las instrucciones del fabricante cuando utilice herramientas eléctricas.
- Durante el montaje, consulte la guía de accesorios para asegurarse de que se instalan en la dirección correcta.

**IT**

## IMPORTANTE

Una volta installato, il prodotto non può essere smontato. Seguire severamente ogni passo indicato nel manuale di installazione.

- Raccogliere e organizzare tutte le parti necessarie prima dell'assemblaggio. In caso di problemi o di parti mancanti, contattare il nostro servizio clienti.
- Alcune parti potrebbero presentare spigoli vivi. Se necessario, indossare guanti protettivi durante l'assemblaggio.

## CURA E SICUREZZA

- Montare su una superficie piana, pulita e morbida.
- In caso di incendio, non tentare di spegnere il polipropilene in fiamme con acqua.
- Indossare occhiali di sicurezza e seguire sempre le istruzioni del produttore quando si utilizzano utensili elettrici.
- Durante l'installazione, fare riferimento alla guida agli accessori per assicurarsi che siano installati nella direzione corretta.

**PL**

## WAŻNE

Po zamontowaniu produktu nie można go zdemontować. Należy dokładnie przestrzegać wszystkich kroków instrukcji montażu.

- Zbierz i posegreguj wszystkie niezbędne części przed montażem. W przypadku jakichkolwiek problemów lub braku części prosimy o kontakt z naszym działem obsługi klienta.
- Niektóre części mogą mieć ostre krawędzie. W razie potrzeby podczas montażu należy nosić rękawice ochronne.

## PIELĘGNACJA I BEZPIECZEŃSTWO

- Zamontuj produkt na płaskiej, czystej i miękkiej powierzchni.
- W przypadku pożaru nie próbuj gasić płonącego polipropylenu wodą.
- Podczas korzystania z elektronarzędzi należy nosić okulary ochronne i zawsze przestrzegać instrukcji producenta.
- Podczas montażu należy zapoznać się z instrukcją obsługi akcesoriów, aby upewnić się, że są one prawidłowo zamontowane.

**NL**

## BELANGRIJK



Eenmaal geïnstalleerd, kan het product niet meer worden verwijderd. Volg elke stap in de installatiehandleiding nauwkeurig op.

- Verzamel en organiseer alle benodigde onderdelen voordat u met de montage begint. Neem contact op met onze klantenservice als u problemen ondervindt of ontdekt dat er onderdelen ontbreken.
- Sommige onderdelen kunnen scherpe randen hebben. Draag indien nodig beschermende handschoenen tijdens de montage.

## VERZORGING & VEILIGHEID

- Monteer op een vlak, schoon en zacht oppervlak.
- Probeer in geval van brand brandend polypropyleen niet met water te blussen.
- Draag een veiligheidsbril en volg altijd de instructies van de fabrikant bij het gebruik van elektrisch gereedschap.
- Raadpleeg tijdens de installatie de accessoiregids om er zeker van te zijn dat ze in de juiste richting worden geïnstalleerd.

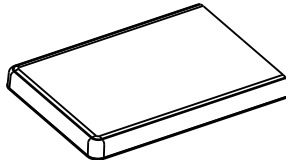
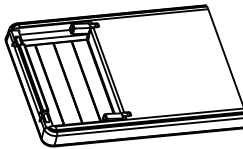
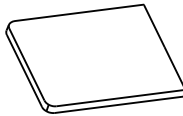
## PARTS LIST /TEILELISTE /LISTE DES PIÈCES /LISTA DE PIEZAS /LISTA DELLE PARTI /LISTA CZĘŚCI /LIJST MET ONDERDELEN

F	x1	B	x1
			
CB	x1	M1	x4
			
M2			x2
			

**01**

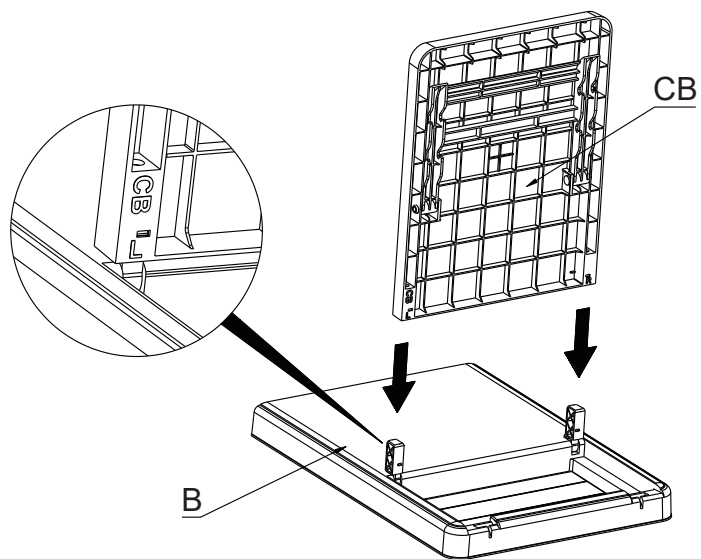
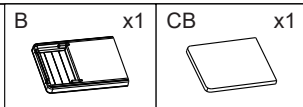

**02**

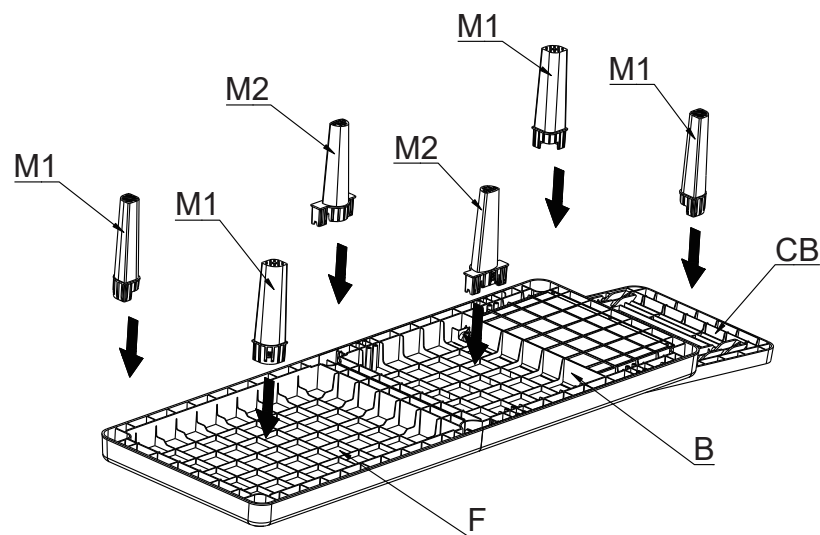
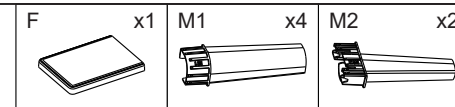

---

**03**

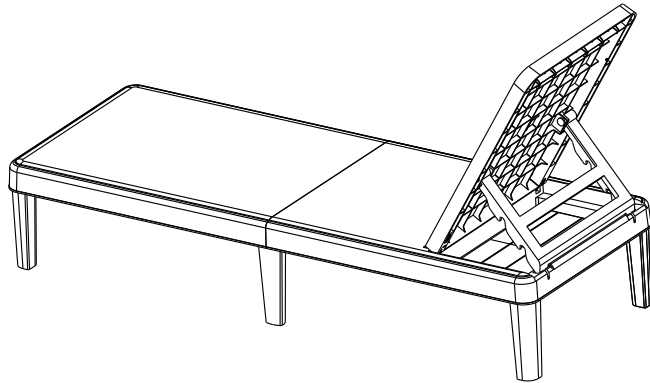

---

**05**

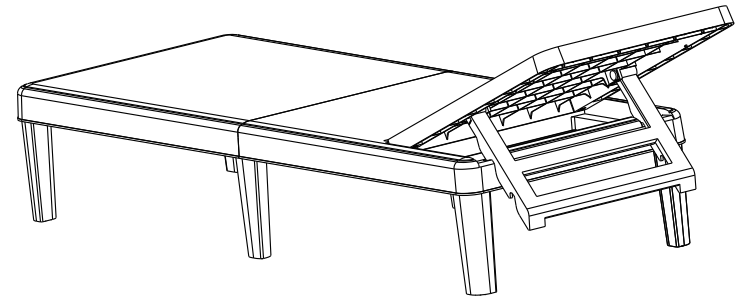

---

**04**

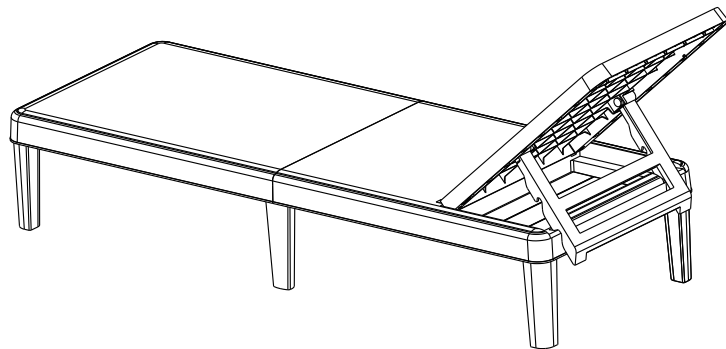

---

**06**

