

USA office: Fontana **ITA** office: Milano **AUS** office: Truganina **POL** office: Gdańsk
DEU office: FDS GmbH, Neuer Höltingbaum 30, 22143 Hamburg, Deutschland
GBR office: FDS Corporation Limited, Unit 4, Blackacre Road, Great Blakenham,
Ipswich, IP6 0FL, United Kingdom **FRA** office: Saint Vigor d'Ymonville

Rolling Utility Cart with Drawer
Rollwagen mit Schublade
Chariot Utilitaire Roulant avec Tiroir
Carrito Rodante con Cajón
Carrello Multiuso Rotante con Cassetto
Wózek z szufladami
Rolkar met Lade

JV13282/JV13283

THIS INSTRUCTION BOOKLET CONTAINS **IMPORTANT** SAFETY INFORMATION.
PLEASE READ AND KEEP FOR FUTURE REFERENCE.

EN



Before You Start

- ⚠ Please read all instructions carefully.
- ⚠ Retain instructions for future reference.
- ⚠ Separate and count all parts and hardware.
- ⚠ Read through each step carefully and follow the proper order.
- ⚠ We recommend that, where possible, all items are assembled near to the area in which they will be placed in use, to avoid moving the product unnecessarily once assembled.
- ⚠ Always place the product on a flat, steady and stable surface.
- ⚠ Keep all small parts and packaging materials for this product away from babies and children as they potentially pose a serious choking hazard.

DE



Vor dem Beginnen

- ⚠ Bitte lesen Sie alle Anweisungen sorgfältig durch.
- ⚠ Bewahren Sie die Anweisungen zur zukünftigen Verwendung auf.
- ⚠ Überprüfen Sie, ob alle Teile und Zubehörteile vorhanden sind.
- ⚠ Lesen Sie jeden Schritt sorgfältig durch und befolgen Sie die richtige Reihenfolge.
- ⚠ Wir empfehlen, alle Teile möglichst in der Nähe des Aufstellungsortes zu montieren, um unnötige Bewegungen nach der Montage zu vermeiden.
- ⚠ Stellen Sie den Artikel immer auf eine ebene, feste und stabile Fläche.
- ⚠ Halten Sie alle kleinen Teile und Verpackungsmaterialien fern von Babys und Kindern, ansonsten besteht Erstickenungsgefahr.

FR



Avant de Commencer

- ⚠ Veuillez lire attentivement toutes les instructions.
- ⚠ Conservez les instructions pour vous y référer ultérieurement.
- ⚠ Vérifiez toutes les pièces et les accessoires.
- ⚠ Lisez attentivement chaque étape et suivez l'ordre correct.
- ⚠ Nous recommandons que, dans la mesure du possible, tous les produits soient assemblés à proximité de la zone où ils seront utilisés, afin d'éviter tout déplacement inutile du produit une fois assemblé.
- ⚠ Placez toujours le produit sur une surface plane et stable.
- ⚠ Conservez toutes les petites pièces de ce produit et les matériaux d'emballage hors de portée des bébés et des enfants, car ils pourraient présenter un risque d'étouffement.

ES



Antes de Empezar

- ⚠ Lea atentamente todas las instrucciones.
- ⚠ Conserve las instrucciones para futuras consultas.
- ⚠ Separe y cuente todas las piezas y los accesorios.
- ⚠ Lea detenidamente cada paso y siga el orden correcto.
- ⚠ Recomendamos que, siempre que sea posible, todos los elementos se monten cerca de la zona en la que se van a utilizar, para evitar mover el producto innecesariamente una vez montado.
- ⚠ Coloque siempre el producto sobre una superficie plana, estable y firme.
- ⚠ Mantenga todas las piezas pequeñas y los materiales de embalaje de este producto lejos de los bebés y los niños, ya que pueden representar un grave riesgo de asfixia.

IT



Prima di Iniziare

- ⚠ Si prega di leggere attentamente tutte le istruzioni.
- ⚠ Conservare le istruzioni per riferimento futuro.
- ⚠ Separare e contare tutte le parti e gli accessori.
- ⚠ Leggere attentamente ogni passo e seguire l'ordine corretto.
- ⚠ Si consiglia, ove possibile, di assemblare tutti gli articoli vicino alla zona in cui verranno posti in uso, per evitare di spostare inutilmente il prodotto una volta assemblato.
- ⚠ Posizionare sempre il prodotto su una superficie piana, stabile.
- ⚠ Tenere tutte le piccole parti e i materiali di imballaggio di questo prodotto lontano dalla portata di neonati e bambini, in quanto possono costituire un serio pericolo di soffocamento.

PL



Zanim Zacziesz

- ⚠ Zapoznaj się z instrukcją.
- ⚠ Zachowaj instrukcję do wglądu.
- ⚠ Posortuj części i upewnij się, że zestaw jest kompletny.
- ⚠ Zapoznaj się ze sposobem montażu i postępuj zgodnie z instrukcją.
- ⚠ Zalecamy, aby montaż odbywał się możliwie najbliżej miejsca docelowego położenia produktu, aby uniknąć niepotrzebnego przesuwania.
- ⚠ Upewnij się, że produkt znajdzie się na płaskiej i stabilnej powierzchni.
- ⚠ Upewnij się, że materiały wykorzystane podczas pakowania produktu oraz jego elementy znajdują się poza zasięgiem dzieci.

NL



Voordat U Begint

- ⚠ Lees alstublieft alle instructies zorgvuldig door.
- ⚠ Bewaar de instructies voor toekomstig gebruik.
- ⚠ Scheid en tel alle onderdelen en beslag.
- ⚠ Lees elke stap zorgvuldig door en volg de juiste volgorde.
- ⚠ Wij raden aan om, waar mogelijk, alle items te monteren in de nabijheid van de plaats waar ze zullen worden gebruikt, om onnodige verplaatsing van het product na montage te voorkomen.
- ⚠ Plaats het product altijd op een vlak, stabiel en stevig oppervlak.
- ⚠ Houd alle kleine onderdelen en verpakkingsmaterialen van dit product buiten bereik van baby's en kinderen omdat ze een ernstig verstikkingsgevaar kunnen vormen.

PART LIST / TEILELISTE / LISTE DES PIÈCES / LISTA DE PIEZAS / LISTA DELLE PARTI / LISTA CZĘŚCI / ONDERDELENLIJST

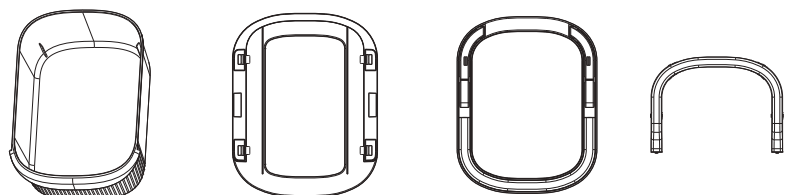

Drawer	Bottom Plate	Top Plate	Handle
/Schublade	/Untere Platte	/Obere Platte	/Griff
/Tiroir	/Plaque Inférieure	/Plaque Supérieure	/Poignée
/Cajón	/Placa Inferior	/Placa Superior	/Tirador
/Cassetto	/Piastra Inferiore	/Piastra Superiore	/Maniglia
/Szublada	/Dolna półka	/Górna półka	/Uchwyt
/Lade	/Bodemplaat	/Bovenplaat	/Handgreep

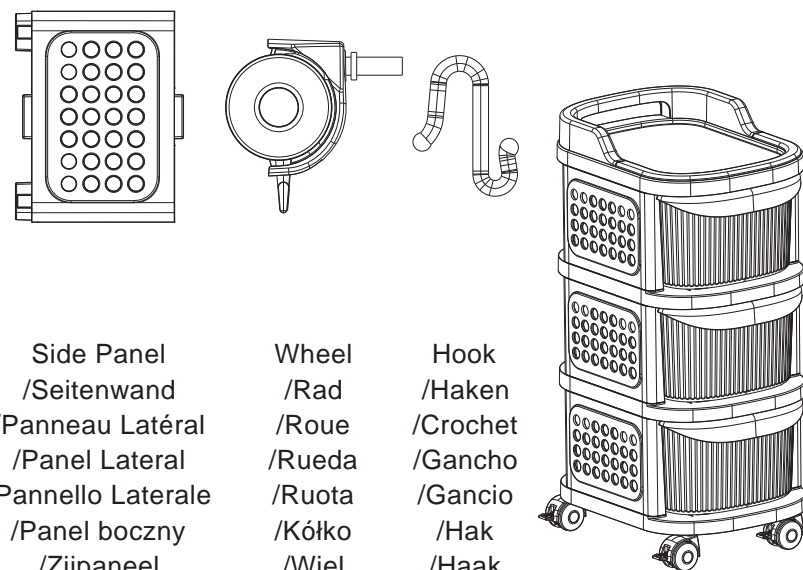

Side Panel	Wheel	Hook
/Seitenwand	/Rad	/Haken
/Panneau Latéral	/Roue	/Crochet
/Panel Lateral	/Rueda	/Gancho
/Pannello Laterale	/Ruota	/Gancio
/Panel boczny	/Kółko	/Hak
/Zijpaneel	/Wiel	/Haak

1

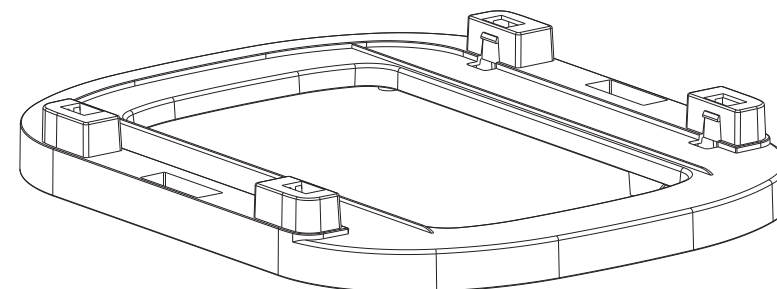

- 1.Remove the bottom plate.
1. Entfernen Sie die Bodenplatte.
1. Retirez la plaque inférieure.
1. Retire la placa inferior.
1. Rimuovere la piastra inferiore.
- 1 Zdejmij płytę podstawy.
1. Verwijder de bodemplaat.

2

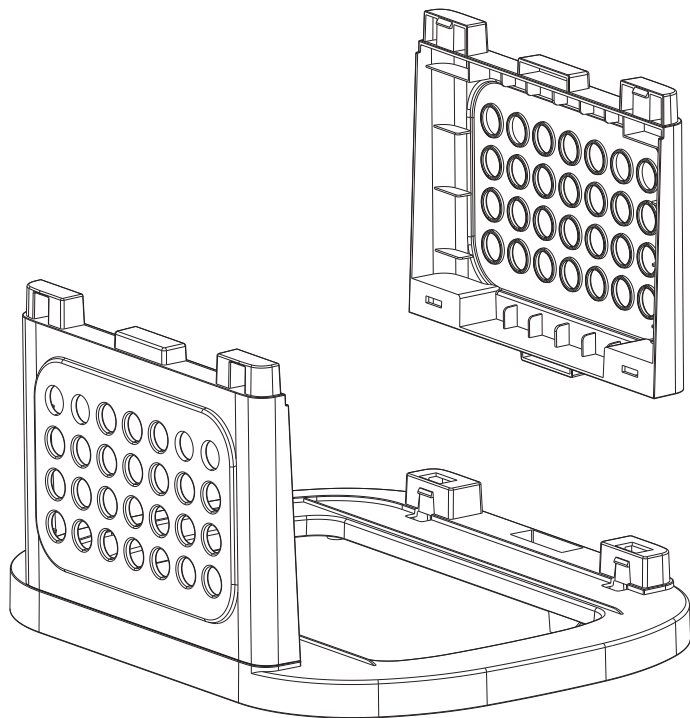

2. Insert both side panels into the bottom plate slots.

2. Setzen Sie beide Seitenteile in die Schlitzte der Bodenplatte ein.

2. Insérez les deux panneaux latéraux dans les fentes de la plaque inférieure.

2. Inserte ambos paneles laterales en las ranuras de la placa inferior.

2. Inserire entrambi i pannelli laterali nelle fessure della piastra inferiore.

2. Włóż oba panele boczne do szczelin w płycie podstawy.

2. Plaats beide zijpanelen in de sleuven van de bodemplaat.

3

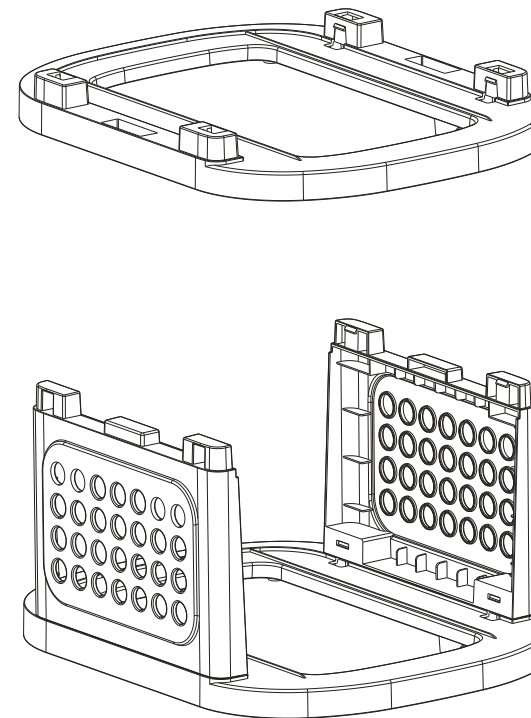

3. Insert the top plate into the side panel slots.

3. Setzen Sie die obere Platte in die Schlitzte der Seitenplatten ein.

3. Insérez la plaque supérieure dans les fentes des panneaux latéraux.

3. Inserte la placa superior en las ranuras de los paneles laterales.

3. Inserire la piastra superiore nelle fessure dei pannelli laterali.

3. Włóż płytę górną do szczelin w płytach bocznych.

3. Plaats de bovenplaat in de sleuven voor de zijpanelen.

4

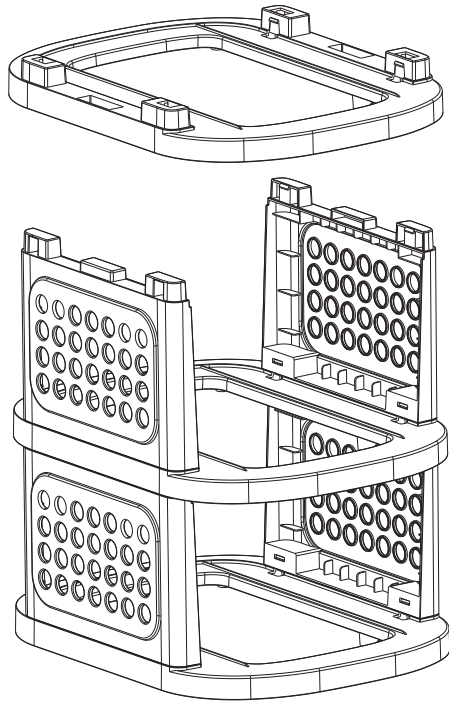

4. Insert both side panels into the bottom plate slots.

4. Setzen Sie beide Seitenteile in die Schlitze der Bodenplatte ein.

4. Insérez les deux panneaux latéraux dans les fentes de la plaque inférieure.

4. Inserte ambos paneles laterales en las ranuras de la placa inferior.

4. Inserire entrambi i pannelli laterali nelle fessure della piastra inferiore.

4. Włóż oba panele boczne do szczelin w płycie podstawy.

4. Plaats beide zijpanelen in de sleuven van de bodemplaat.

5

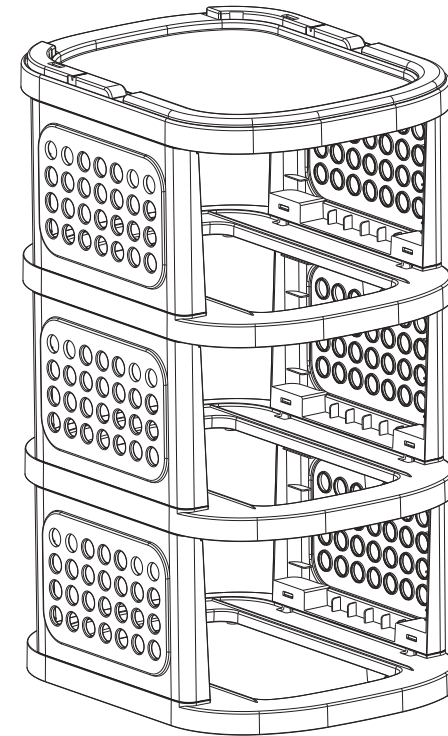

5. Repeat the above steps for multi-layer models.

5. Wiederholen Sie die obigen Schritte für mehrschichtige Modelle.

5. Répétez les étapes ci-dessus pour les modèles multicouches.

5. Repita los pasos anteriores para los modelos de múltiples niveles.

5. Ripetere i passi precedenti per i modelli multistrato.

5. Powtórz powyższe kroki dla modeli wielowarstwowych.

5. Herhaal de bovenstaande stappen voor meerlaagse modellen.

6

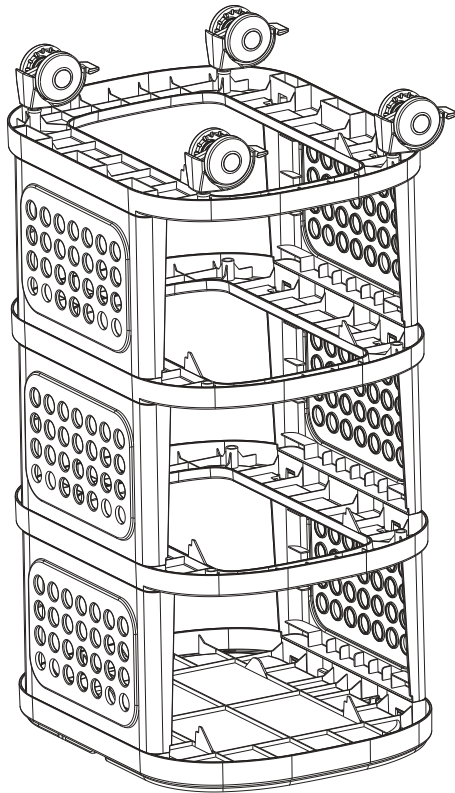

- 6. Flip the cart over and insert the wheels into the bottom.
- 6. Drehen Sie den Wagen um und setzen Sie die Räder in den Boden ein.
- 6. Retournez le chariot et insérez les roues dans le fond.
- 6. Dé la vuelta al carrito e inserte las ruedas en la parte inferior.
- 6. Capovolgere il carrello e inserire le ruote nella parte inferiore.
- 6. Odwróć wózek i włóż kółka do podstawy.
- 6. Draai de wagen om en plaats de wielen in de bodem.

7

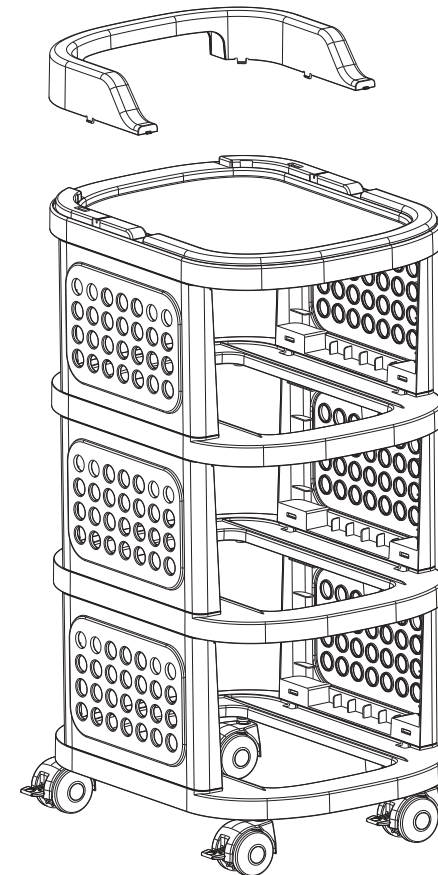

- 7. Align the top handle with the card slot and press it in firmly.
- 7. Richten Sie den oberen Griff auf den Kartenschlitz aus und drücken Sie ihn fest hinein.
- 7. Aligned la poignée supérieure sur la fente de la carte et appuyez-la fermement.
- 7. Alinee el tirador superior con la ranura de tarjeta y presione firmemente.
- 7. Allineare la maniglia superiore con l'alloggiamento della scheda e premerla con decisione.
- 7. Wyrównaj górny uchwyt ze szczeliną i mocno wciśnij.
- 7. Lijn het bovenste handvat uit met de kaartsleuf en druk het stevig aan.

8

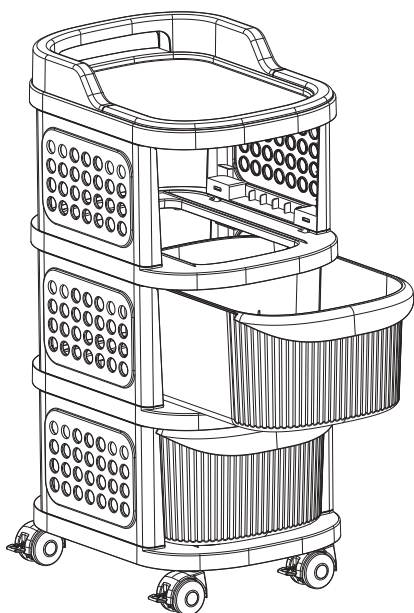

8.Put the drawer in.

8. Setzen Sie die Schublade ein.

8. Placez le tiroir.

8. Coloque el cajón.

8. Inserire il cassetto.

8. Włóż szufladę.

8. Plaats de lade.

9

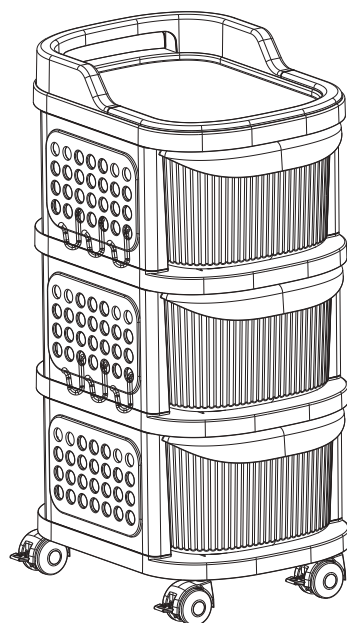

9.Attach the hook.

9. Bringen Sie den Haken an.

9. Fixez le crochet.

9. Coloque el gancho.

9. Collegare il gancio.

9. Zamocuj haczyk.

9. Bevestig de haak.

This manual provides general assembly instructions. The specific number of tiers depends on the actual product you purchased.

/Diese Anleitung enthält eine allgemeine Montageanleitung. Die genaue Anzahl der Ebenen hängt von dem Produkt ab, das Sie gekauft haben.

/Ce manuel fournit des instructions de montage générales. Le nombre spécifique de niveaux dépend du produit actuel que vous avez acheté.

/Este manual proporciona instrucciones de montaje generales. El número específico de niveles depende del producto real que haya adquirido.

/Il presente manuale fornisce istruzioni generali per il montaggio. Il numero specifico di livelli dipende dal prodotto acquistato.

/Niniejsza instrukcja zawiera ogólne instrukcje montażu. Dokładna liczba poziomów zależy od zakupionego produktu.

/Deze handleiding geeft algemene montage-instructies. Het specifieke aantal niveaus hangt af van het product dat je hebt gekocht.