

**USA** office: Fontana      **AUS** office: Truganina      **ITA** office: Milano      **POL** office: Gdańsk  
**DEU** office: FDS GmbH, Neuer Hölftigbaum 36, 22143 Hamburg, Deutschland      **FRA** office: Saint Vigor d'Ymonville  
**GBR** office: FDS Corporation Limited, Unit 4, Blackacre Road, Great Blakenham, Ipswich, Ip6 0FL, United Kingdom

If you're having difficulty, our friendly customer team is always here to help.



USA:cs.us@costway.com      POL:sklep@costway.com  
AUS:cs.au@costway.com      DEU:cs.de@costway.com  
GBR:cs.uk@costway.com      FRA:cs.fr@costway.com  
ITA:cs.it@costway.com      ESP:cs.es@costway.com

Kids Play Kitchen  
Kinder Spielküche  
Cuisine de Jeu pour Enfants  
Cocina de Juegos para Niños  
Cucina da Gioco per Bambini  
Kuchenka dla dzieci

**TM10098 / TM10099**

THIS INSTRUCTION BOOKLET CONTAINS **IMPORTANT** SAFETY INFORMATION.  
PLEASE READ AND KEEP FOR FUTURE REFERENCE.

EN



### Before You Start

- ⚠ Please read all instructions carefully.
- ⚠ Retain instructions for future reference.
- ⚠ Separate and count all parts and hardware.
- ⚠ Read through each step carefully and follow the proper order.
- ⚠ We recommend that, where possible, all items are assembled near to the area in which they will be placed in use, to avoid moving the product unnecessarily once assembled.
- ⚠ Always place the product on a flat, steady and stable surface.
- ⚠ Keep all small parts and packaging materials for this product away from babies and children as they potentially pose a serious choking hazard.

DE



### Vor dem Beginnen

- ⚠ Bitte lesen Sie alle Anweisungen sorgfältig durch.
- ⚠ Bewahren Sie die Anweisungen zum zukünftigen Verwendung auf.
- ⚠ Überprüfen Sie, ob alle Teile und Zubehörteile vorhanden sind.
- ⚠ Lesen Sie jeden Schritt sorgfältig durch und befolgen Sie die richtige Reihenfolge.
- ⚠ Wir empfehlen, alle Teile möglichst in der Nähe des Aufstellungsortes zu montieren, um unnötige Bewegungen nach der Montage zu vermeiden.
- ⚠ Stellen Sie den Artikel immer auf eine ebene, feste und stabile Fläche.
- ⚠ Halten Sie alle kleinen Teile und Verpackungsmaterialien fern von Babys und Kindern, ansonsten besteht Erstickungsgefahr.

FR



### Avant de Commencer

- ⚠ Veuillez lire attentivement toutes les instructions.
- ⚠ Conservez les instructions pour vous y référer ultérieurement.
- ⚠ Vérifiez toutes les pièces et les accessoires.
- ⚠ Lisez attentivement chaque étape et suivez l'ordre correct.
- ⚠ Nous recommandons que, dans la mesure du possible, tous les produits soient assemblés à proximité de la zone où ils seront utilisés, afin d'éviter tout déplacement inutile du produit une fois assemblé.
- ⚠ Placez toujours le produit sur une surface plane et stable.
- ⚠ Conservez toutes les petites pièces de ce produit et les matériaux d'emballage hors de portée des bébés et des enfants, car ils pourraient présenter un risque d'étouffement.

ES



### Antes de Empezar

- ⚠ Lea atentamente todas las instrucciones.
- ⚠ Conserve las instrucciones para futuras consultas.
- ⚠ Separe y cuente todas las piezas y los accesorios.
- ⚠ Lea detenidamente cada paso y siga el orden correcto.
- ⚠ Recomendamos que, siempre que sea posible, todos los elementos se monten cerca de la zona en la que se van a utilizar, para evitar mover el producto innecesariamente una vez montado.
- ⚠ Coloque siempre el producto sobre una superficie plana, estable y firme.
- ⚠ Mantenga todas las piezas pequeñas y los materiales de embalaje de este producto lejos de los bebés y los niños, ya que pueden representar un grave riesgo de asfixia.

IT



## Prima di Iniziare

- ⚠ Si prega di leggere attentamente tutte le istruzioni.
- ⚠ Conservare le istruzioni per riferimento futuro.
- ⚠ Separare e contare tutte le parti e gli accessori.
- ⚠ Leggere attentamente ogni passo e seguire l'ordine corretto.
- ⚠ Si consiglia, ove possibile, di assemblare tutti gli articoli vicino alla zona in cui verranno posti in uso, per evitare di spostare inutilmente il prodotto una volta assemblato.
- ⚠ Posizionare sempre il prodotto su una superficie piana, stabile.
- ⚠ Tenere tutte le piccole parti e i materiali di imballaggio di questo prodotto lontano dalla portata di neonati e bambini, in quanto possono costituire un serio pericolo di soffocamento.

PL



## Zanim Zaczniez

- ⚠ Zapoznaj się z instrukcją.
- ⚠ Zachowaj instrukcję do wglądu.
- ⚠ Posortuj części i upewnij się, że zestaw jest kompletny.
- ⚠ Zapoznaj się ze sposobem montażu i postępuj zgodnie z instrukcją.
- ⚠ Zalecamy, aby montaż odbywał się możliwie najbliżej miejsca docelowego położenia produktu, aby uniknąć niepotrzebnego przesuwania.
- ⚠ Upewnij się, że produkt znajdzie się na płaskiej i stabilnej powierzchni.
- ⚠ Upewnij się, że materiały wykorzystane podczas pakowania produktu oraz jego elementy znajdują się poza zasięgiem dzieci, gdyż stwarzają potencjalne ryzyko zadławienia.

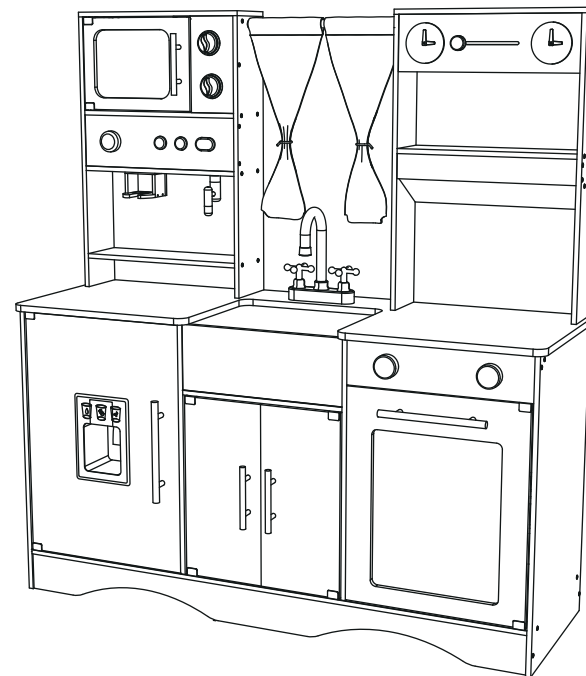

Kids Play Kitchen  
Kinder Spielküche  
Cuisine de Jeu pour Enfants  
Cocina de Juegos para Niños  
Cucina da Gioco per Bambini  
Kuchenska dla dzieci

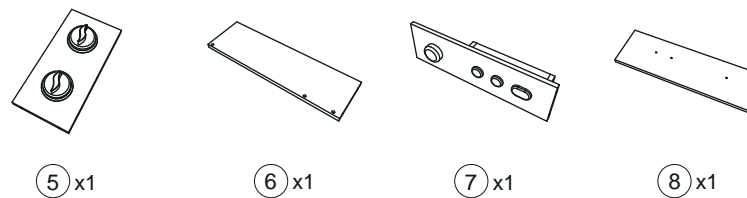
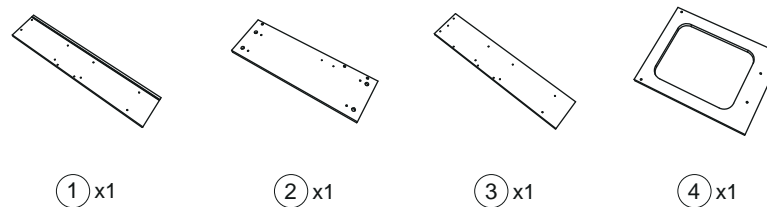
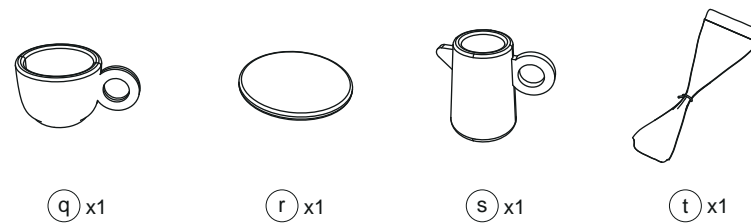
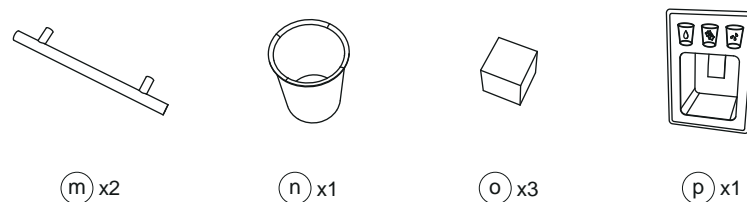
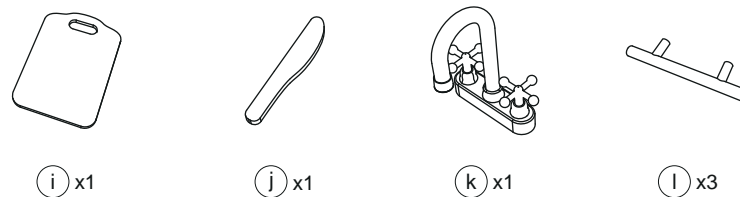
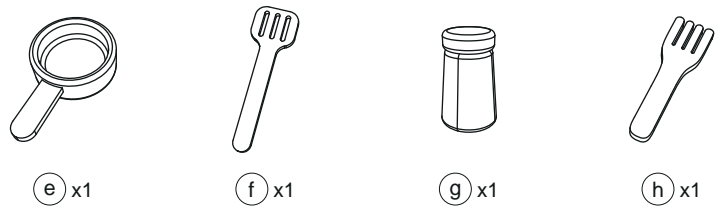
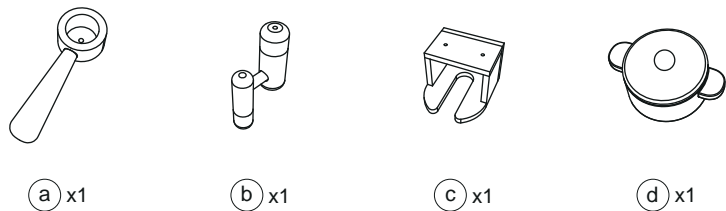
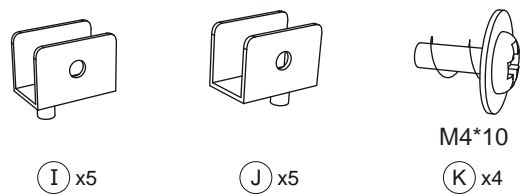
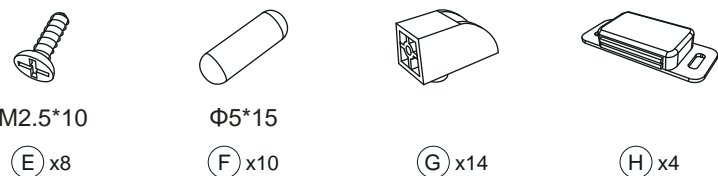
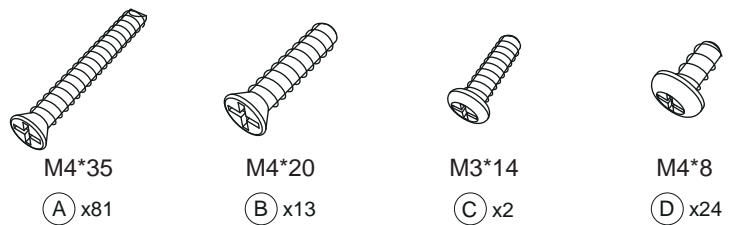

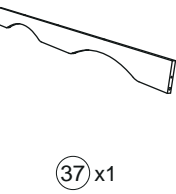
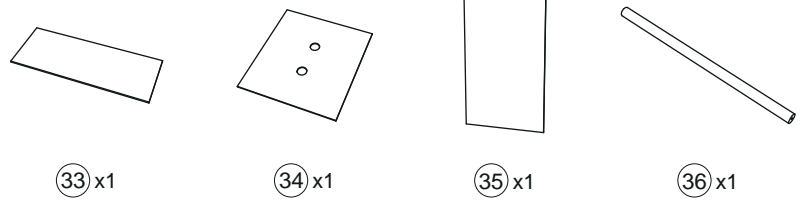
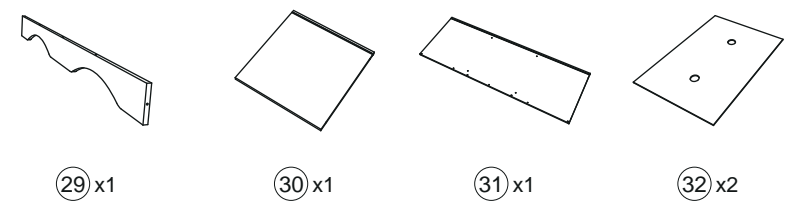
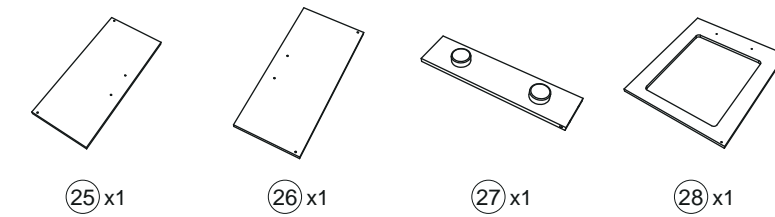
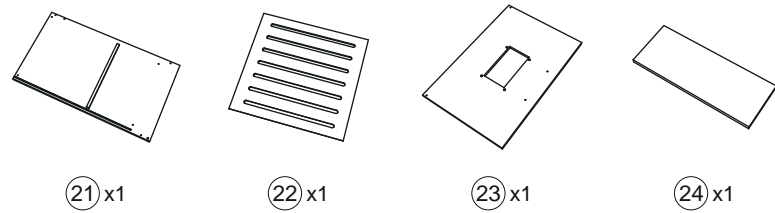
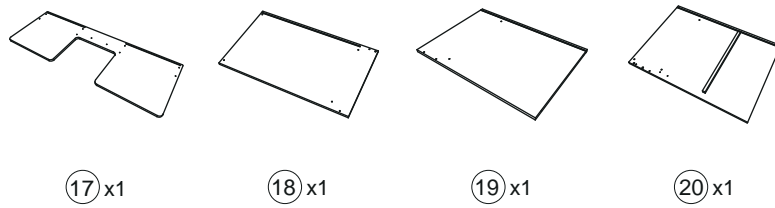
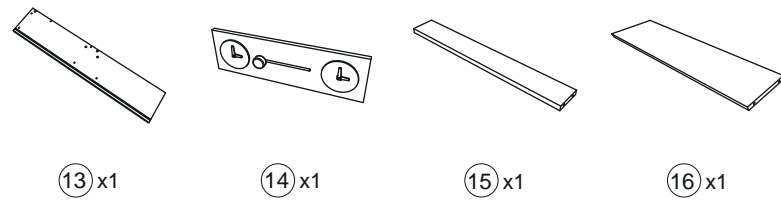
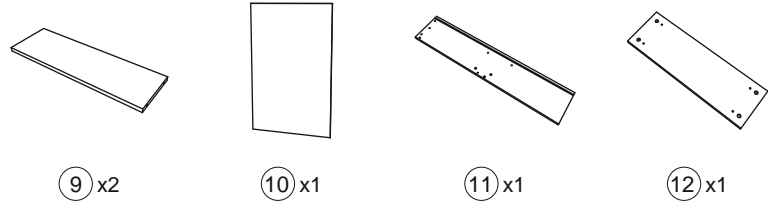

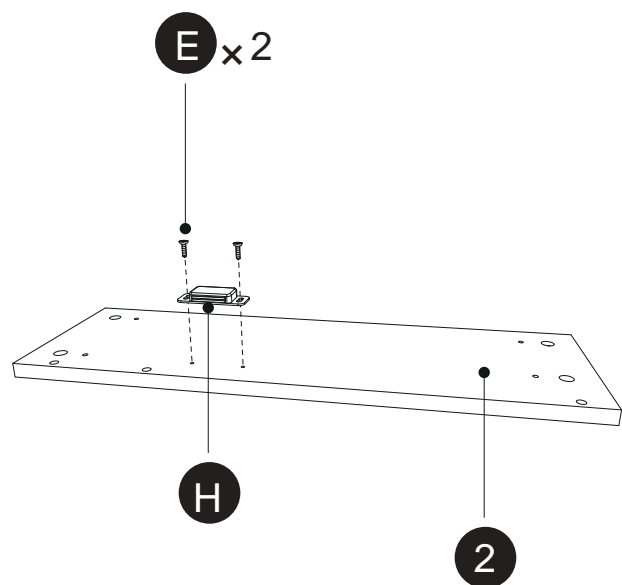
**1**

**EN** Fix H on ② with two E screws

**DE** Befestigen Sie H mit zwei E-Schrauben an ②

**FR** Fixez H sur ② avec deux vis E

**ES** Fije H en ② con dos tornillos E

**IT** Fissare H su ② con due viti E

**PL** Przykręć element H do elementu 2 przy użyciu dwóch wkrętów E.

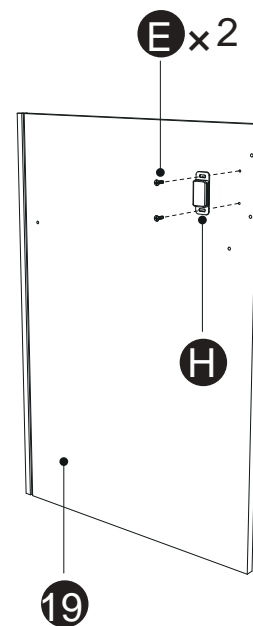
**2**

**EN** Fix H on ⑱ with two E screws

**DE** Befestigen Sie H mit zwei E-Schrauben an ⑱

**FR** Fixez H sur ⑱ avec deux vis E

**ES** Fije H en ⑱ con dos tornillos E

**IT** Fissare H su ⑱ con due viti E

**PL** Przykręć element H do elementu 19 przy użyciu dwóch wkrętów E.

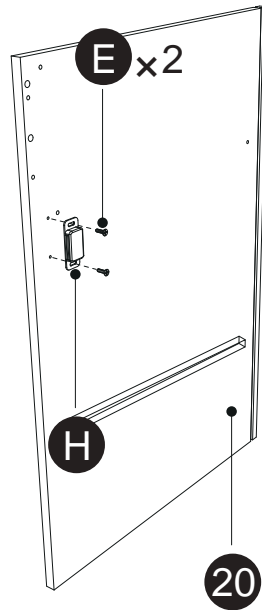
**3**

**EN** Fix H on (20) with two E screws

**DE** Befestigen Sie H mit zwei E-Schrauben an (20)

**FR** Fixez H sur (20) avec deux vis E

**ES** Fije H en (20) con dos tornillos E

**IT** Fissare H su (20) con due viti E

**PL** Przykręć element H do elementu 20 przy użyciu dwóch wkrętów E.

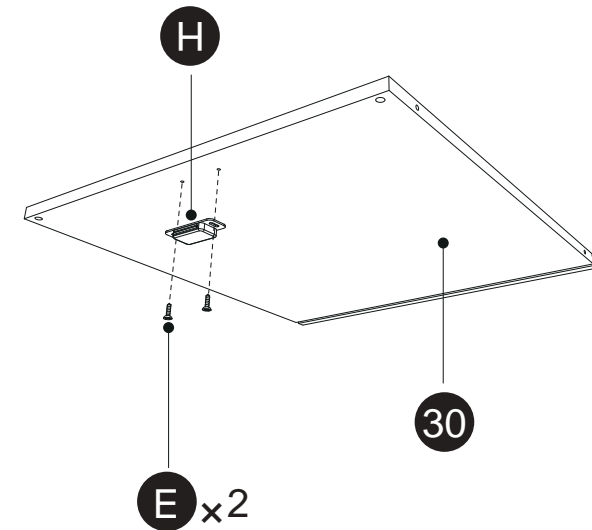
**4**

**EN** Fix H on (30) with two E screws

**DE** Befestigen Sie H mit zwei E-Schrauben an (30)

**FR** Fixez H sur (30) avec deux vis E

**ES** Fije H en (30) con dos tornillos E

**IT** Fissare H su (30) con due viti E

**PL** Przykręć element H do elementu 30 przy użyciu dwóch wkrętów E.

5

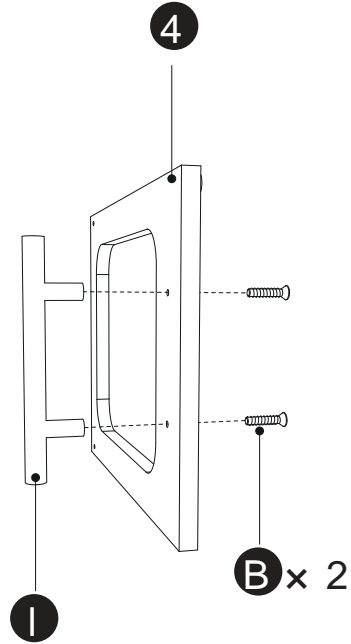

**EN** Fix I on (4) with two B screws

**DE** Befestigen Sie I mit zwei B-Schrauben an (4)

**FR** Fixez I sur (4) avec deux vis B

**ES** Fije I en (4) con dos tornillos B

**IT** Fissare I su (4) con due viti B

**PL** Przykręć element I do elementu 4 przy użyciu dwóch wkrętów B.

6

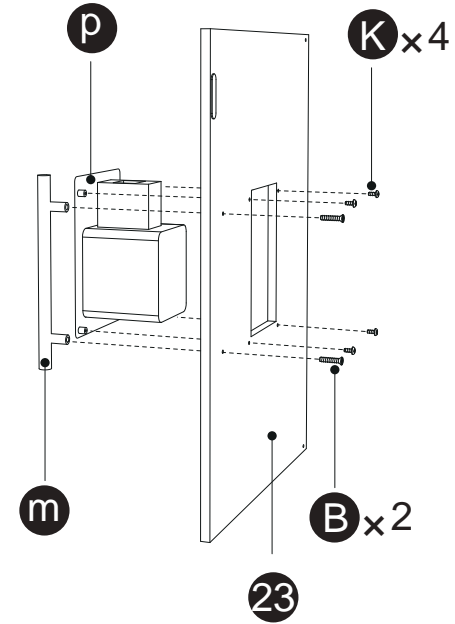

**EN** Fix p to (23) with four K screws, and fix m to (23) with two B screws

**DE** Befestigen Sie p mit vier K-Schrauben an (23) und m mit zwei B-Schrauben an (23)

**FR** Fixez p à (23) avec quatre vis K et fixez m à (23) avec deux vis B

**ES** Fije p a (23) con cuatro tornillos K, y fije m a (23) con dos tornillos B

**IT** Fissare p su (23) con quattro viti K e fissare m su (23) con due viti B

**PL** Przykręć element p do elementu 23 przy użyciu czterech wkrętów K, a następnie przykręć element m do elementu 23 przy użyciu dwóch wkrętów B.

7

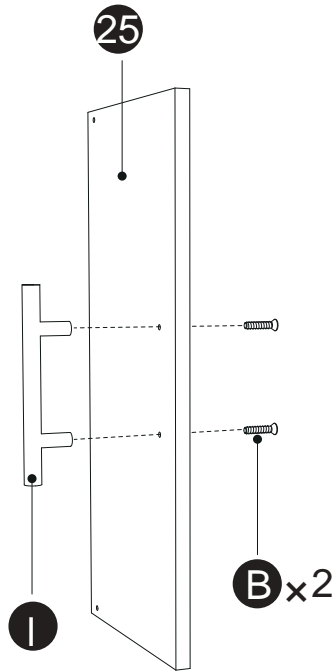

**EN** Fix I on (25) with two B screws

**DE** Befestigen Sie I mit zwei B-Schrauben an (25)

**FR** Fixez I sur (25) avec deux vis B

**ES** Fije I en (25) con dos tornillos B

**IT** Fissare I su (25) con due viti B

**PL** Przykręć element I do elementu 25 przy użyciu dwóch wkrętów B.

8

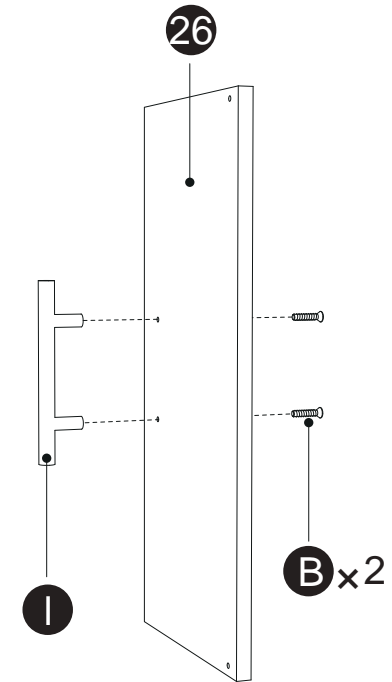

**EN** Fix I on (26) with two B screws

**DE** Befestigen Sie I mit zwei B-Schrauben an (26)

**FR** Fixez I sur (26) avec deux vis B

**ES** Fije I en (26) con dos tornillos B

**IT** Fissare I su (26) con due viti B

**PL** Przykręć element I do elementu 26 przy użyciu dwóch wkrętów B.

9

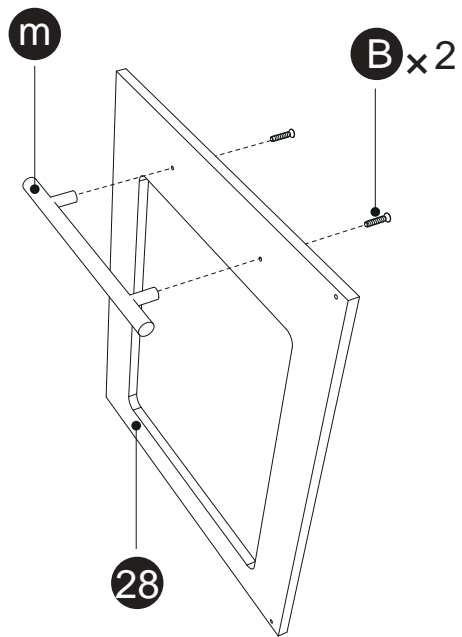

- EN** Fix m on (28) with two B screws
- DE** Befestigen Sie m mit zwei B-Schrauben an (28)
- FR** Fixez m sur (28) avec deux vis B
- ES** Fije m en (28) con dos tornillos B
- IT** Fissare m su (28) con due viti B
- PL** Przykręć element m do elementu 28 przy użyciu dwóch wkrętów B.

10

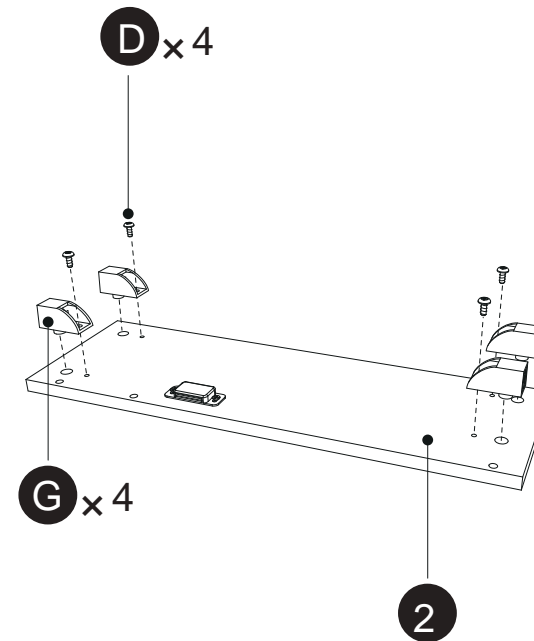

- EN** Fasten G to (2) with four D screws
- DE** Befestigen Sie G mit vier D-Schrauben an (2)
- FR** Fixez G à (2) avec quatre vis D
- ES** Fije G a (2) con cuatro tornillos D
- IT** Fissare G a (2) con quattro viti D
- PL** Przykręć element G do elementu 2 przy użyciu czterech wkrętów D.

11

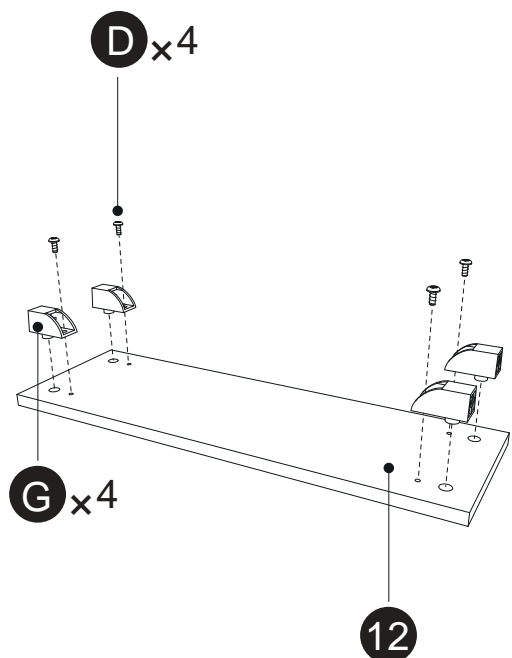

- EN** Fix G to (12) with four D screws
- DE** Befestigen Sie G mit vier D-Schrauben an (12)
- FR** Fixez G à (12) avec quatre vis D
- ES** Fije G a (12) con cuatro tornillos D
- IT** Fissare G a (12) con quattro viti D
- PL** Przykręć element G do elementu 12 przy użyciu czterech wkrętów D.

12

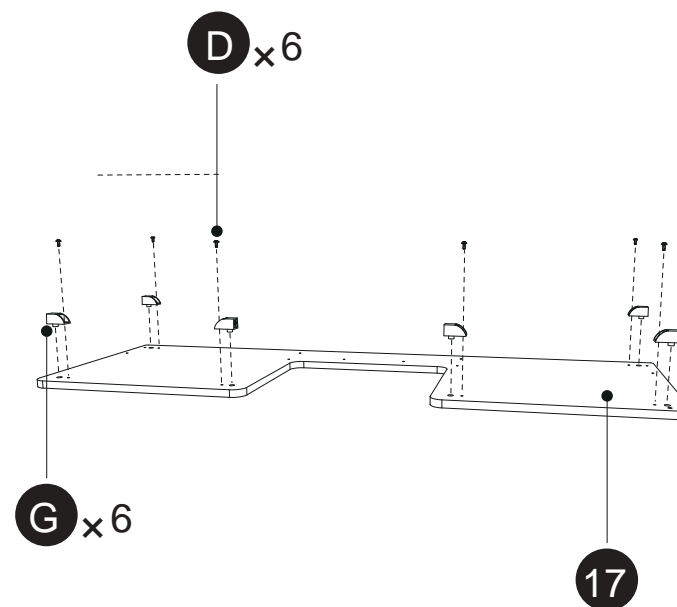

- EN** Fix G to (17) with six D screws
- DE** Befestigen Sie G mit sechs D-Schrauben an (17)
- FR** Fixez G à (17) avec six vis D
- ES** Fije G a (17) con seis tornillos D
- IT** Fissare G a (17) con sei viti D
- PL** Przykręć element G do elementu 17 przy użyciu sześciu wkrętów D.

13

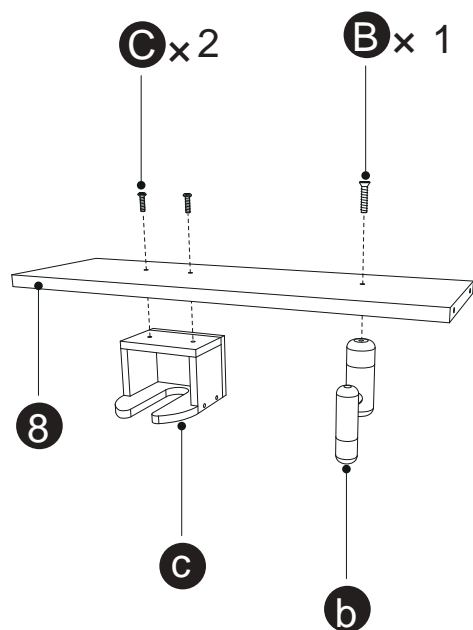

- EN** Use two C screws to fix c to (8), and one B screw to fix b to (8)
- DE** Befestigen Sie c mit zwei C-Schrauben an (8) und mit einer B-Schraube b an (8)
- FR** Utilisez deux vis C pour fixer c à (8) et une vis B pour fixer b à (8)
- ES** Utilice dos tornillos C para fijar c a (8), y un tornillo B para fijar b a (8)
- IT** Utilizzare due viti C per fissare c a (8) e una vite B per fissare b a (8)
- PL** Przy użyciu dwóch wkrętów C przykręć element c do elementu 8, a następnie przy użyciu jednego wkrętu B przykręć element b do elementu 8.

14

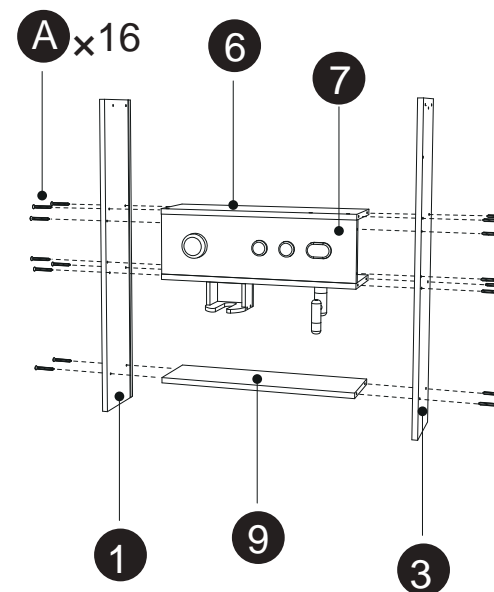

- EN** Fasten (6) (7) (9) to (1) (3) with sixteen A screws
- DE** Befestigen Sie (6) (7) (9) mit sechzehn A-Schrauben an (1) (3)
- FR** Fixez (6) (7) (9) à (1) (3) avec seize vis A
- ES** Fije (6) (7) (9) a (1) (3) con dieciséis tornillos A
- IT** Fissare (6) (7) (9) a (1) (3) con sedici viti A
- PL** Fasten to with sixteen A screws Przy użyciu szesnastu wkrętów A przykręć elementy 6, 7 i 9 do elementów 1 i 3.

15

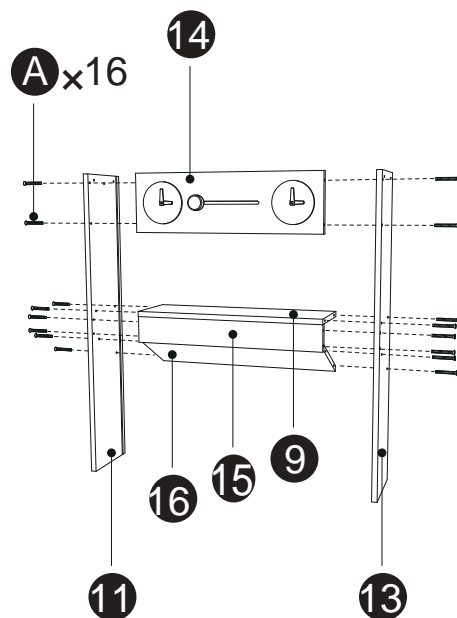

- EN** Fasten 9 14 15 16 to 11 13 with sixteen A screws
- DE** Befestigen Sie 9 14 15 16 mit sechzehn A-Schrauben an 11 13
- FR** Fixez 9 14 15 16 à 11 13 avec seize vis A
- ES** Fije 9 14 15 16 a 11 13 con dieciséis tornillos A
- IT** Fissare 9 14 15 16 a 11 13 con sedici viti A
- PL** Przy użyciu szesnastu wkrętów A przykręć elementy 9, 14, 15 i 16 do elementów 11 i 13.

16

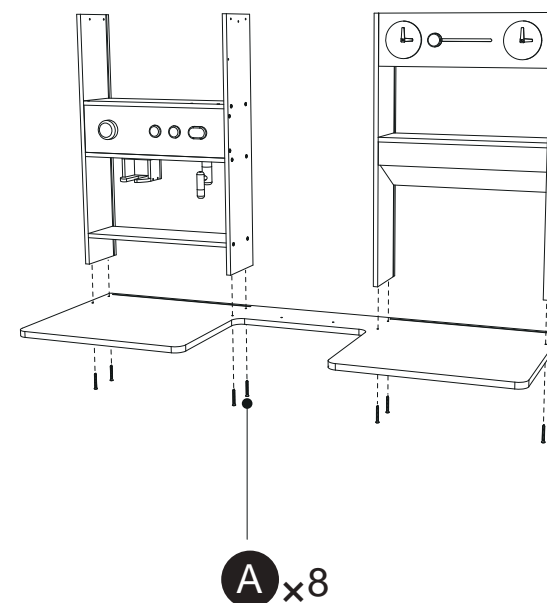

- EN** Secure the assembled upper part with eight A screws
- DE** Befestigen Sie das zusammengebaute Oberteil mit acht A-Schrauben
- FR** Fixez la partie supérieure assemblée avec huit vis A
- ES** Fije la parte superior montada con ocho tornillos A
- IT** Fissare la parte superiore assemblata con otto viti A
- PL** Przy użyciu ośmiu wkrętów A przykręć górną część kuchni do blatu.

17

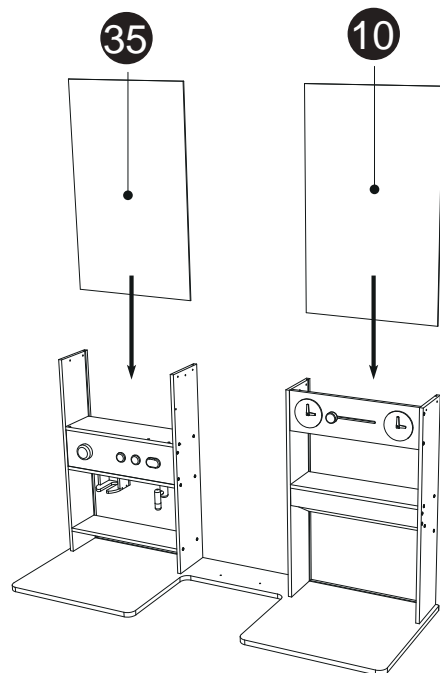

- EN** Insert the two rear backboards (10) (35) in the upper part of the kitchen into the slots
- DE** Setzen Sie die beiden hinteren Rückwände (10) (35) im oberen Teil der Küche in die Schlitz ein
- FR** Insérez les deux panneaux arrière (10) (35) de la partie supérieure de la cuisine dans les fentes
- ES** Inserte los dos tableros traseros (10) (35) de la parte superior de la cocina en las ranuras
- IT** Inserire i due schienali posteriori (10) (35) nella parte superiore della cucina nelle asole
- PL** Wsuń elementy 10 i 35 w rowki.

18

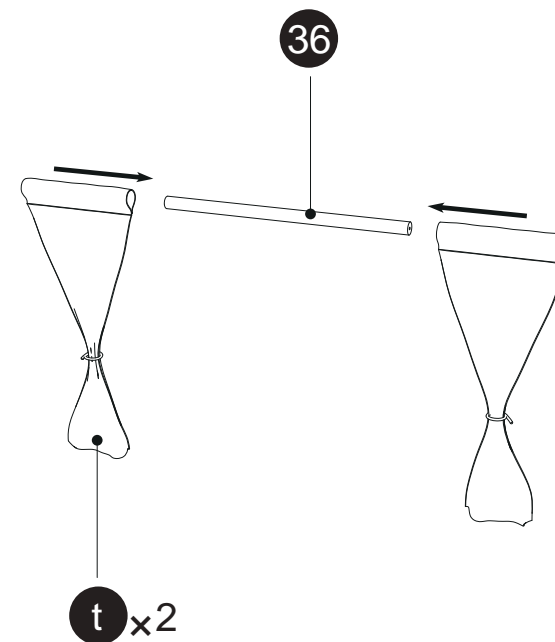

- EN** Put two curtains t on rod (36)
- DE** Befestigen Sie zwei Vorhänge t an der Stange (36)
- FR** Mettez deux rideaux t sur la tringle (36)
- ES** Coloque dos cortinas t en la varilla (36)
- IT** Inserire due tende t su asta (36)
- PL** Załóż dwie zasłonki na drążek 36.

19

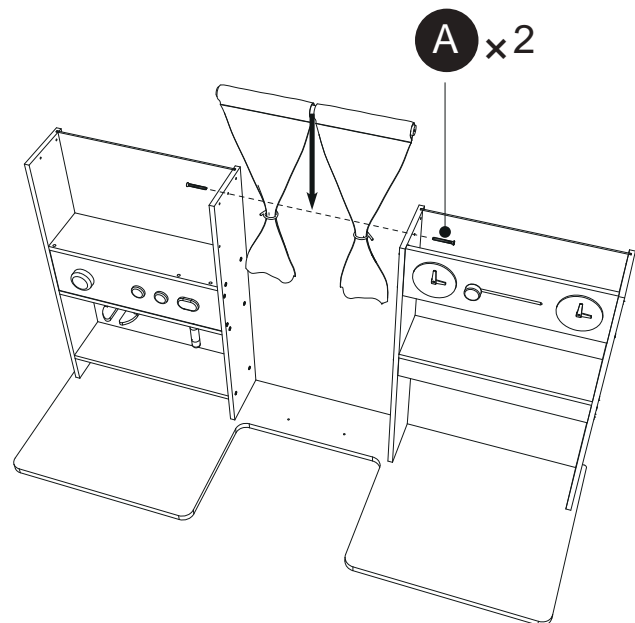

- EN** Secure the fittings from Step 18 to Step 17 using two A screws
- DE** Befestigen Sie die Beschläge von Schritt 18 bis Schritt 17 mit zwei A-Schrauben
- FR** Fixez les raccords de l'étape 18 à l'étape 17 à l'aide de deux vis A.
- ES** Fije los accesorios del paso 18 al paso 17 utilizando dos tornillos A
- IT** Fissare i raccordi dal passo 18 al passo 17 con due viti A
- PL** Przy użyciu dwóch wkrętów A przykręć drążek 36 do konstrukcji z kroku 17.

20

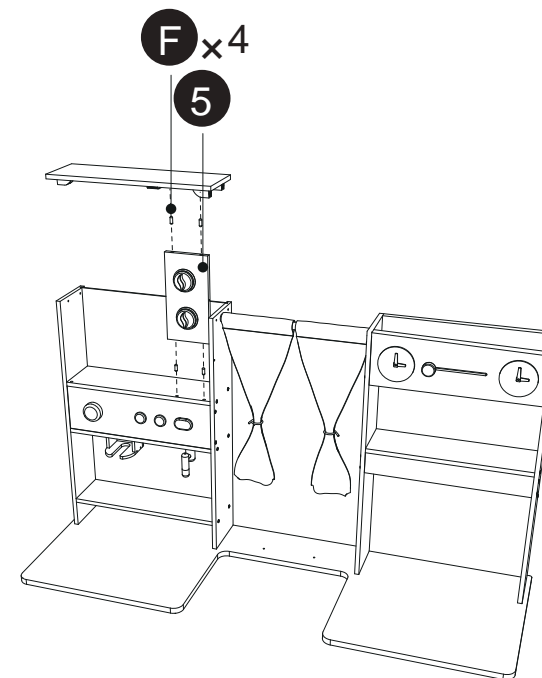

- EN** Fasten ⑤ to step 19 with four F screws
- DE** Befestigen Sie ⑤ mit vier F-Schrauben an Schritt 19
- FR** Fixez ⑤ à l'étape 19 avec quatre vis F
- ES** Fije ⑤ al paso 19 con cuatro tornillos F
- IT** Fissare ⑤ al passo 19 con quattro viti F
- PL** Przy użyciu czterech wkrętów F przykręć element 5 do konstrukcji z kroku 19.

21

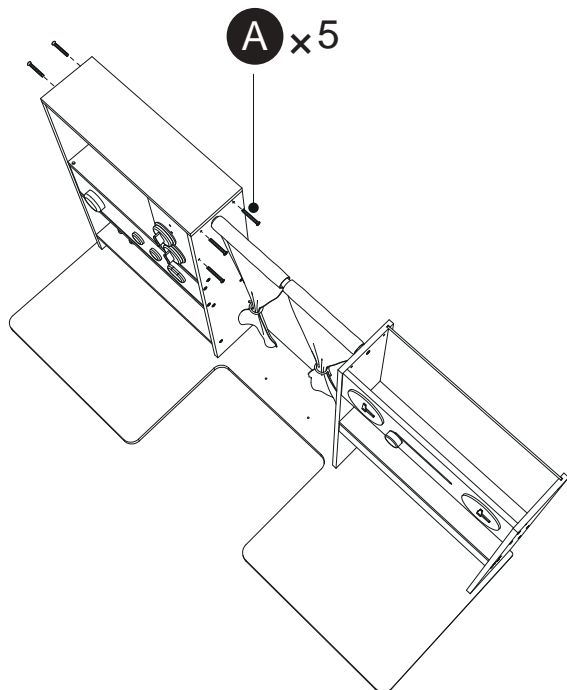

- EN** Secure Step 10 to Step 20 using five A screws
- DE** Befestigen Sie Schritt 10 mit fünf A-Schrauben an Schritt 20
- FR** Fixez l'étape 10 à l'étape 20 à l'aide de cinq vis A.
- ES** Fije el paso 10 al paso 20 con cinco tornillos A.
- IT** Fissare il Passo 10 al Passo 20 con cinque viti A
- PL** Przy użyciu pięciu wkrętów A przykręć konstrukcję z kroku 10 do konstrukcji z kroku 20.

22

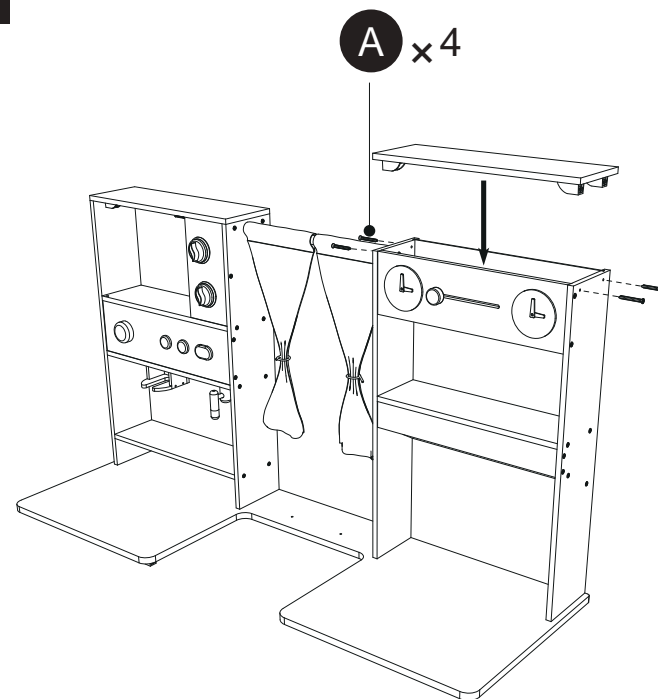

- EN** Secure Step 11 to Step 21 using four A screws
- DE** Befestigen Sie Schritt 11 mit vier A-Schrauben an Schritt 21
- FR** Fixez l'étape 11 à l'étape 21 à l'aide de quatre vis A.
- ES** Fije el paso 11 al paso 21 utilizando cuatro tornillos A
- IT** Fissare il Passo 11 al Passo 21 con quattro viti A
- PL** Przy użyciu czterech wkrętów A przykręć konstrukcję z kroku 11 do konstrukcji z kroku 21.

23

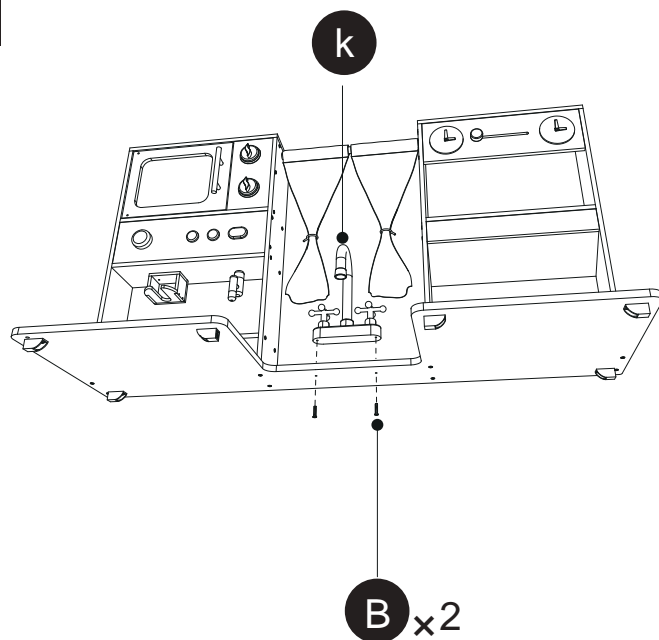

**EN** Fasten k to step 22 with two B screws

**DE** Befestigen Sie k mit zwei B-Schrauben an Schritt 22

**FR** Fixez k à l'étape 22 avec deux vis B

**ES** Fije k al paso 22 con dos tornillos B

**IT** Fissare k al passo 22 con due viti B

**PL** Przy użyciu dwóch wkrętów B przykręć element k do konstrukcji z kroku 22.

24

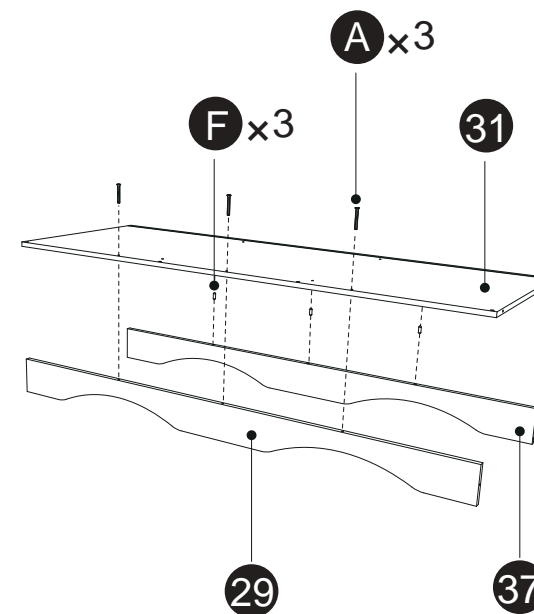

**EN** Secure (29) (31) (37) with 3 A screws and 3 F pins

**DE** (29) (31) (37) mit 3 A-Schrauben und 3 F-Stiften befestigen

**FR** Fixez (29) (31) (37) avec des vis 3 A et 3 broches F

**ES** Fije (29) (31) (37) con tres tornillos A y tres pasadores F

**IT** Fissare (29) (31) (37) con 3 viti A e 3 perni F

**PL** Włóż drewniane kołki F w górne krawędzie elementu 37 i przy użyciu trzech wkrętów A skręć elementy 29, 31 i 37.

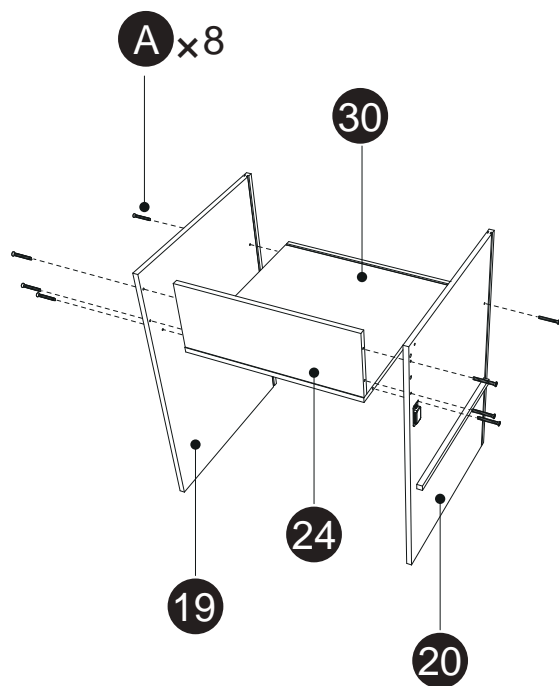
**25**

- EN** Secure (24) (30) and (19) (20) with eight A screws
- DE** Befestigen Sie (24) (30) und (19) (20) mit acht A-Schrauben
- FR** Fixez (24) (30) et (19) (20) avec huit vis A
- ES** Fije (24) (30) y (19) (20) con ocho tornillos A
- IT** Fissare (24) (30) e (19) (20) con otto viti A
- PL** Przy użyciu ośmiu wkrętów A przykręć elementy 19 i 20 do elementów 24 i 30.

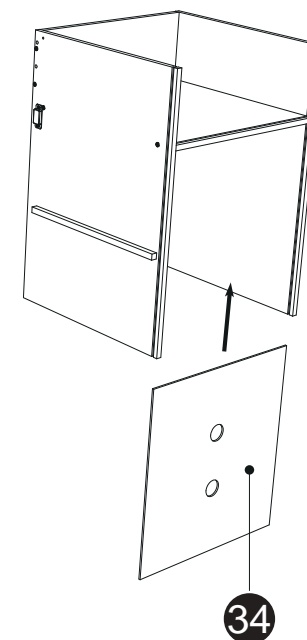
**26**

- EN** Insert (34) into step 25
- DE** Fügen Sie (34) in Schritt 25 ein
- FR** Insérez (34) à l'étape 25
- ES** Inserte (34) en el paso 25
- IT** Inserire (34) nel passo 25
- PL** Wsuń element 34 w rowki.

27

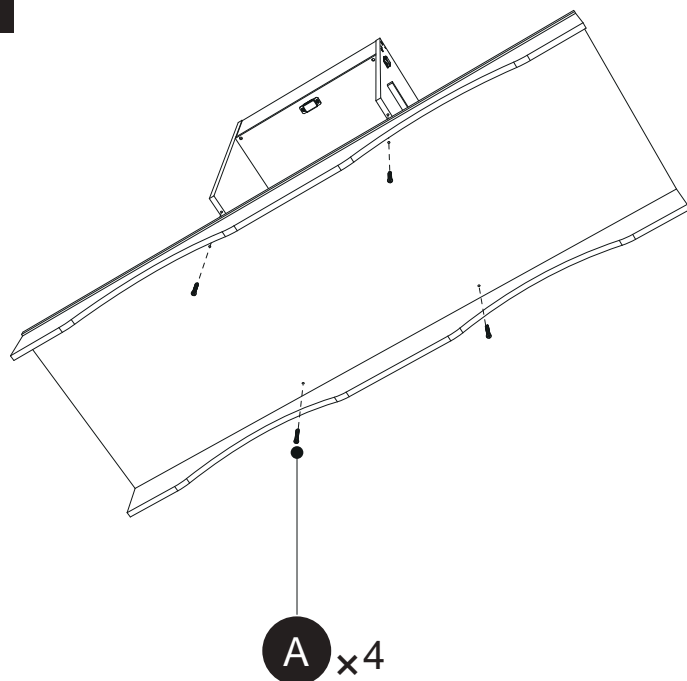

- EN** Secure steps 26 and 24 with four A screws
- DE** Befestigen Sie die Schritten 26 und 24 mit vier A-Schrauben
- FR** Fixez les étapes 26 et 24 avec quatre vis A.
- ES** Fije los pasos 26 y 24 con cuatro tornillos A
- IT** Fissare i passi 26 e 24 con quattro viti A
- PL** Przy użyciu czterech wkrętów A skręć konstrukcję z kroku 24 i 26.

28

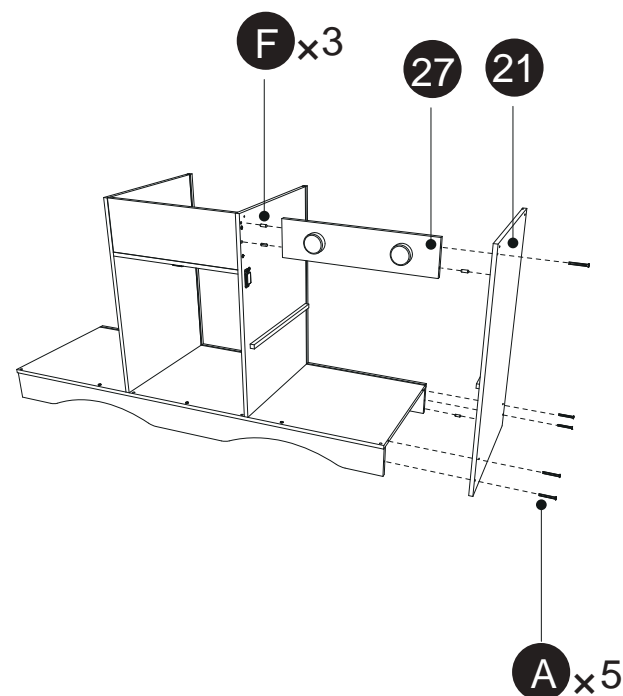

- EN** Secure (21) (27) to step 27 with three F pins and five A screws
- DE** Befestigen Sie (21) (27) mit drei F-Stiften und fünf A-Schrauben an Schritt 27
- FR** Fixez (21) (27) à l'étape 27 avec trois broches F et cinq vis A.
- ES** Fije (21) (27) al paso 27 con tres pasadores F y cinco tornillos A
- IT** Fissare il (21) (27) al passo 27 con tre perni F e cinque viti A
- PL** Włóż drewniane kołki F w boczne krawędzie elementu 27 i przy użyciu pięciu wkrętów A przykręć element 27.

29

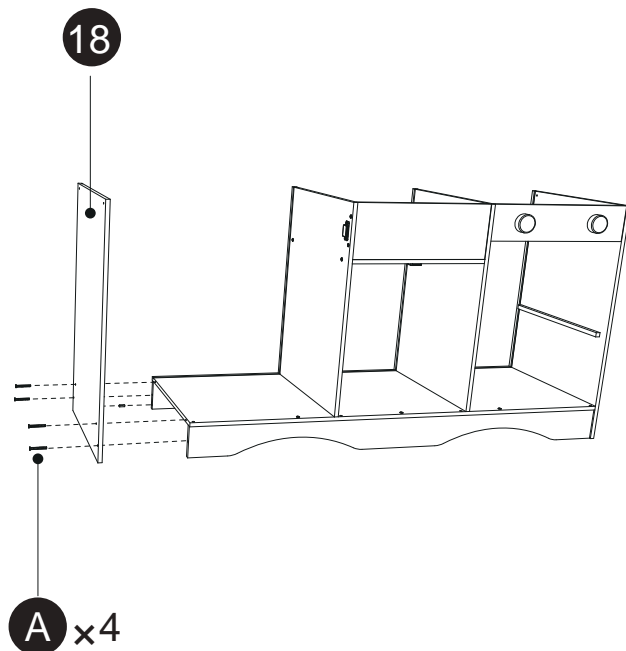

- EN** Use four A screws to fasten (18) to step 28
- DE** Befestigen Sie (18) mit vier A-Schrauben an Schritt 28
- FR** Utilisez quatre vis A pour fixer (18) à l'étape 28.
- ES** Utilice cuatro tornillos A para fijar (18) al paso 28
- IT** Fissare il (18) al passo 28 con quattro viti A
- PL** Przy użyciu czterech wkrętów A przykręć element 18 do konstrukcji z kroku 28.

30

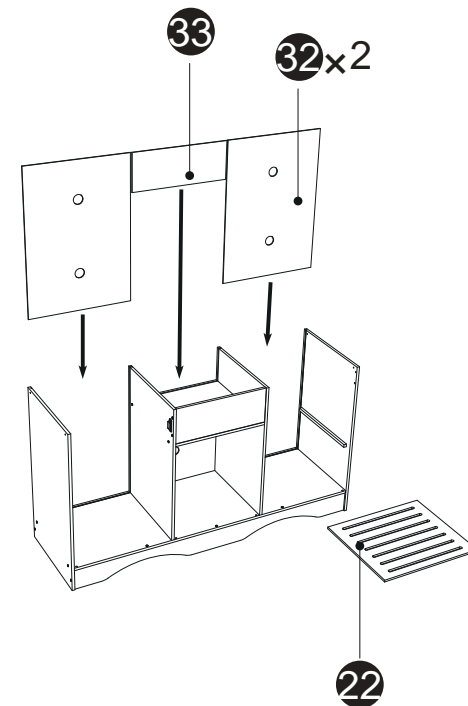

- EN** Insert (33) and two (32) to Step 29
- DE** Fügen Sie (33) und zwei (32) in Schritt 29 ein
- FR** Insérez (33) et deux (32) à l'étape 29
- ES** Inserte (33) y dos (32) al paso 29
- IT** Inserire (33) e due (32) al passo 29
- PL** Wsuń elementy 32 i 33 w rowki.

31

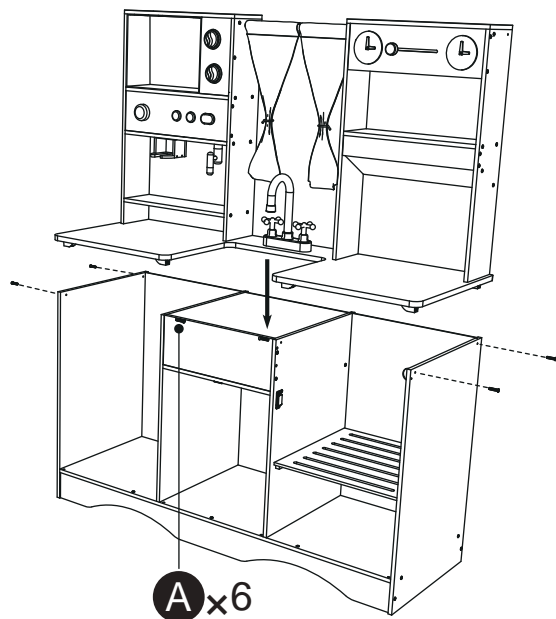

- EN** Secure steps 23 and 30 with six A screws
- DE** Befestigen Sie die Schritten 23 und 30 mit sechs A-Schrauben
- FR** Fixez les étapes 23 et 30 avec six vis A
- ES** Fije los pasos 23 y 30 con seis tornillos A
- IT** Fissare i passi 23 e 30 con sei viti A
- PL** Przy użyciu sześciu wkrętów A skręć konstrukcję z kroków 23 i 30.

32

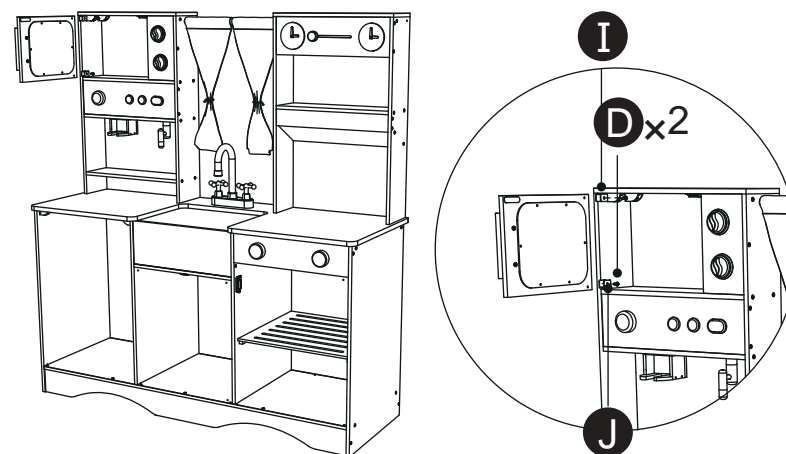

- EN** With 2 D screws, secure I and J to step 5
- DE** Befestigen Sie I und J mit zwei D-Schrauben an Schritt 5
- FR** Avec 2 vis D, fixez I et J à l'étape 5
- ES** Con 2 tornillos D, fije I y J al paso 5
- IT** Con 2 viti D, fissare I e J al passo 5
- PL** Przy użyciu dwóch wkrętów D przykręć elementy I i J do konstrukcji z kroku 5.

33

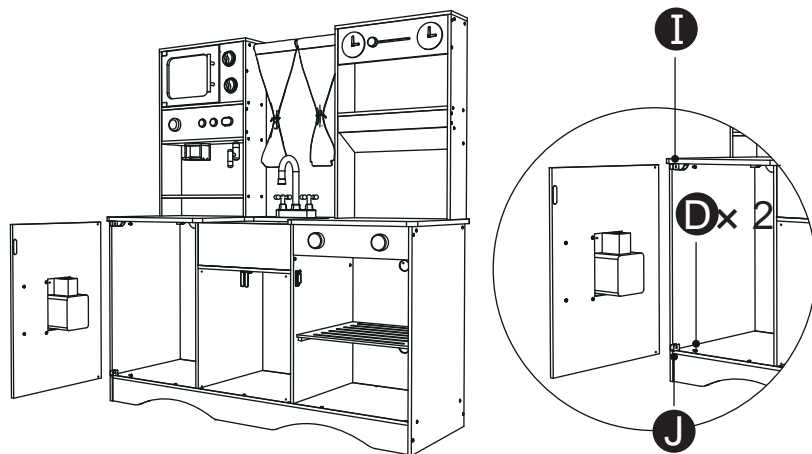

**EN** With 2 D screws, fasten I and J to step 6

**DE** Befestigen Sie I und J mit zwei D-Schrauben an Schritt 6

**FR** Avec 2 vis D, fixez I et J à l'étape 6

**ES** Con 2 tornillos D, fije I y J al paso 6

**IT** Con 2 viti D, fissare I e J al passo 6

**PL** Przy użyciu dwóch wkrętów D przykręć elementy I i J do konstrukcji z kroku 6.

34

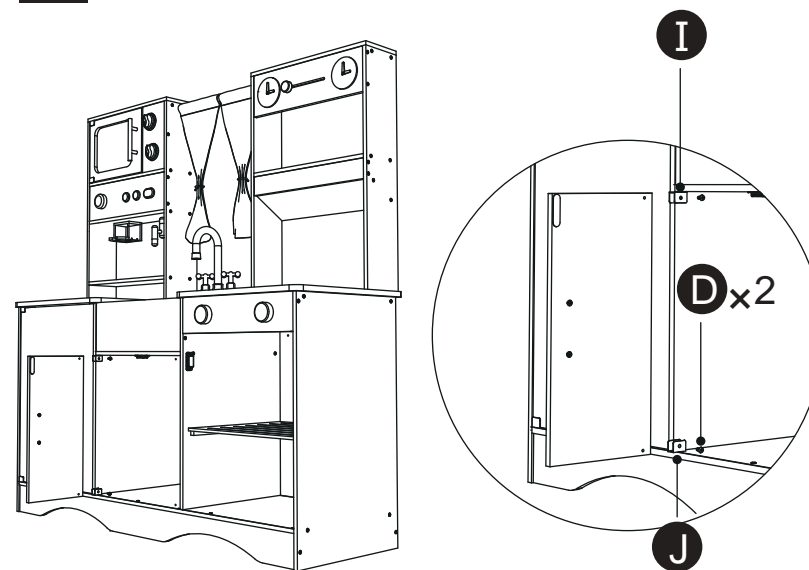

**EN** With 2 D screws, secure I and J to step 7

**DE** Befestigen Sie I und J mit zwei D-Schrauben an Schritt 7

**FR** Avec 2 vis D, fixez I et J à l'étape 7

**ES** Con 2 tornillos D, fije I y J al paso 7

**IT** Con 2 viti D, fissare I e J al passo 7

**PL** Przy użyciu dwóch wkrętów D przykręć elementy I i J do konstrukcji z kroku 7.

35

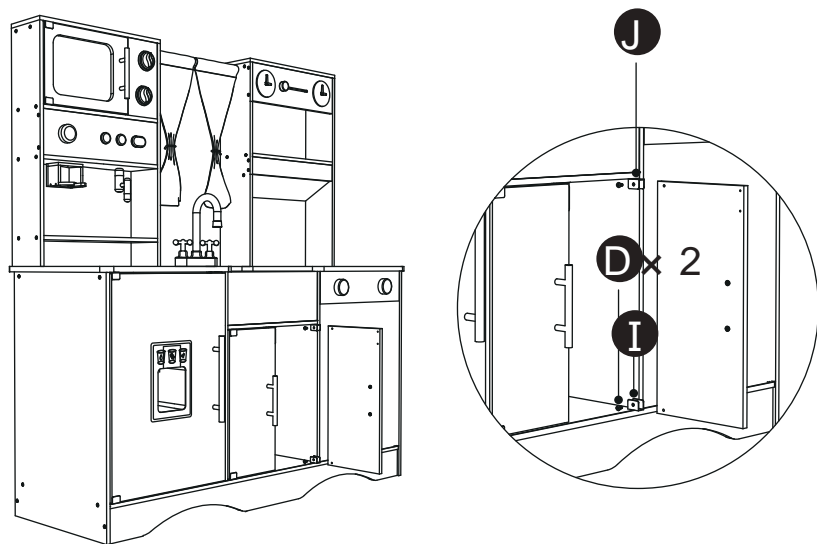

- EN** Fasten J and I to step 8 with two D screws
- DE** Befestigen Sie J und I mit zwei D-Schrauben an Schritt 8
- FR** Fixez J et I à l'étape 8 avec deux vis D
- ES** Fije J e I al paso 8 con dos tornillos D
- IT** Fissare J e I al passo 8 con due viti D
- PL** Przy użyciu dwóch wkrętów D przykręć elementy J i I do konstrukcji z kroku 8.

36

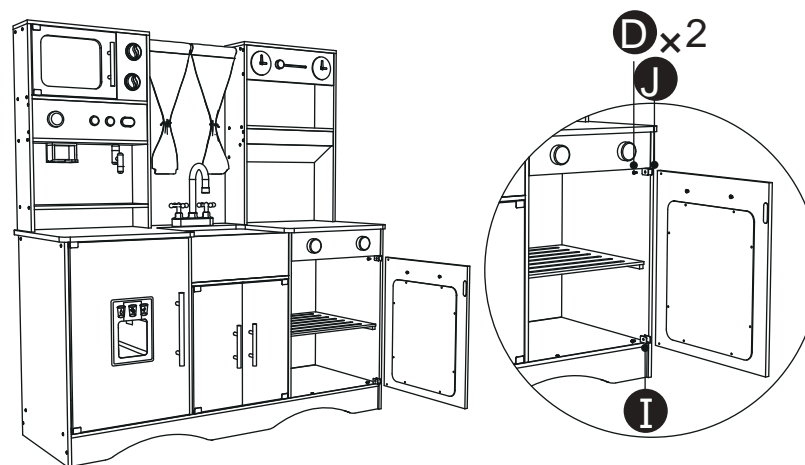

- EN** With two D screws, secure J and I to step 9
- DE** Befestigen Sie J und I mit zwei D-Schrauben an Schritt 9
- FR** Avec deux vis D, fixez J et I à l'étape 9
- ES** Con dos tornillos D, fije J e I al paso 9
- IT** Fissare J e I al passo 9 con due viti D
- PL** Przy użyciu dwóch wkrętów D przykręć elementy J i I do konstrukcji z kroku 9.

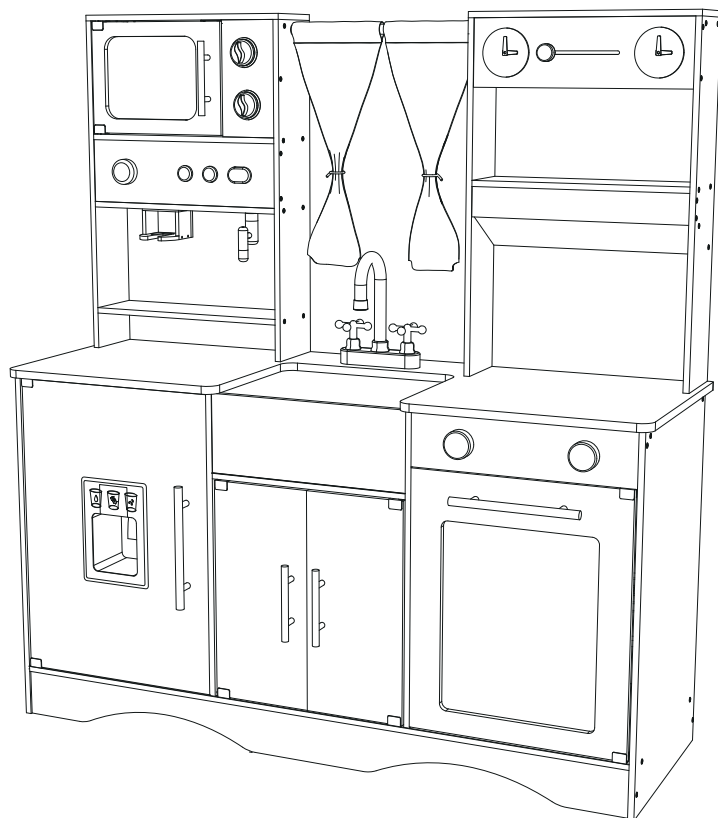

EN



### Return / Damage Claim Instructions

- ⚠ **DO NOT discard the box / original packaging.**  
In case a return is required, the item must be returned in original box. Without this your return will not be accepted.
- ⚠ **Take a photo of the box markings.**  
A photo of the markings (text) on the side of the box is required in case a part is needed for replacement. This helps our staff identify your product number to ensure you receive the correct parts.
- ⚠ **Take a photo of the damaged part (if applicable).**  
A photo of the damage is always required to file a claim and get your replacement or refund processed quickly. Please make sure you have the box even if it is damaged.
- ⚠ **Send us an email with the images requested.**  
Email us directly from marketplace where your item was purchased with the attached images and a description of your claim.

DE



### Rücksendung / Beschädigung Anweisungen

- ⚠ **Werfen Sie den Karton / die Originalverpackung NICHT weg.**  
Falls eine Rücksendung erforderlich ist, muss der Artikel in der Originalverpackung zurückgeschickt werden. Andernfalls wird Ihre Rücksendung nicht angenommen.
- ⚠ **Machen Sie ein Foto von der Beschriftung des Kartons.**  
Für den Fall, dass ein Ersatzteil benötigt wird, benötigen wir ein Foto der Beschriftung (Text) auf der Seite des Kartons. So können unsere Mitarbeiter Ihre Artikelnummer identifizieren und sicherstellen, dass Sie die richtigen Teile erhalten.
- ⚠ **Machen Sie ein Foto des beschädigten Teils (falls zutreffend).**  
Ein Foto des beschädigten Teils ist immer erforderlich, um eine Reklamation einzureichen und eine schnelle Bearbeitung Ihres Ersatzteils oder Ihrer Rückerstattung zu gewährleisten. Bitte stellen Sie sicher, dass Sie den Karton haben, auch wenn er beschädigt ist.
- ⚠ **Schicken Sie uns eine E-Mail mit dem gewünschten Foto.**  
Schicken Sie uns eine E-Mail direkt vom Marktplatz, auf dem Sie den Artikel gekauft haben, mit den angehängten Fotos und einer Beschreibung Ihrer Reklamation.

FR



### Instructions De Retour / Réclamation De Dommages

- ⚠ **NE PAS jeter la boîte/l'emballage d'origine.**  
Dans le cas où un retour est requis, l'article doit être retourné dans sa boîte d'origine. Sans cela, votre retour ne sera pas accepté.
- ⚠ **Prenez une photo des marquages de la boîte.**  
Une photo des marquages (texte) sur le côté de la boîte est requise au cas où une pièce serait nécessaire pour le remplacement. Cela aide notre personnel à identifier votre numéro de produit pour s'assurer que vous recevez les bonnes pièces.
- ⚠ **Prenez une photo des dommages (le cas échéant).**  
Une photo des dommages est toujours requise pour déposer une réclamation et obtenir rapidement votre remplacement ou votre remboursement. Assurez-vous d'avoir la boîte même si elle est endommagée.
- ⚠ **Envoyez-nous un e-mail avec les images demandées.**  
Envoyez-nous un e-mail directement depuis le marché où votre article a été acheté avec les images ci-jointes et une description de votre réclamation.

ES



### Instrucciones de Devolución / Reclamación de Daños

- ⚠ **NO deseche la caja/embalaje original.**  
En caso de que se requiera una devolución, el artículo debe ser devuelto en la caja original. Sin esto su devolución no será aceptada.
- ⚠ **Tome una foto de las marcas de la caja.**  
Se requiere una foto de las marcas (texto) en el lado de la caja en caso de que se necesite una pieza para reemplazarla. Esto ayuda a nuestro personal a identificar su número de producto para asegurarse de que recibe las piezas correctas.
- ⚠ **Tome una foto de las piezas dañadas (si procede).**  
Una foto de los daños es siempre necesaria para presentar una reclamación y conseguir que su reemplazo o reembolso sea procesado rápidamente. Por favor, asegúrese de tener la caja aunque esté dañada.
- ⚠ **Envíenos un correo electrónico con las imágenes solicitadas.**  
Envíenos un correo electrónico directamente desde el mercado donde se compró su artículo con las imágenes adjuntas y una descripción de su reclamación.

IT



### Istruzioni Per La Restituzione / Reclamo Per Danni

- ⚠ **NON scartare la scatola / confezione originale.**  
Nel caso in cui sia richiesto un reso, l'articolo deve essere restituito nella scatola originale. Senza la scatola originale il tuo reso non sarà accettato.
- ⚠ **Fare una foto dei contrassegni sulla scatola.**  
È necessaria una foto dei contrassegni (testo) sul lato della scatola nel caso in cui la parte debba essere sostituita. Questo aiuta il nostro staff a identificare il numero del tuo prodotto per assicurarti di ricevere le parti corrette.
- ⚠ **Fare una foto di Danno (se è applicabile).**  
Una foto del danno è sempre necessaria per presentare un reclamo e ottenere rapidamente la sostituzione o il rimborso. Assicurati di avere la scatola anche se è danneggiata.
- ⚠ **Inviarci una mail con le immagini richieste.**  
Inviarci un'e-mail direttamente dal mercato in cui è stato acquistato il tuo articolo con le immagini allegate e una descrizione del tuo reclamo.

PL



### Zwroty i reklamacje

- ⚠ **Nie wyrzucaj oryginalnego opakowania.**  
Jeśli chcesz zwrócić produkt, musi znajdować się on w oryginalnym opakowaniu. Towar zwrócony w nieoryginalnym opakowaniu nie zostanie przyjęty.
- ⚠ **Zrób zdjęcie oznaczeń na opakowaniu.**  
Jeśli jakkolwiek część wymaga wymiany, zrób zdjęcie oznaczeń kodu produktu, który znajduje się na opakowaniu. Pozwoli nam to zidentyfikować produkt i dostarczyć ci właściwą część.
- ⚠ **Zrób zdjęcie uszkodzonej części (jeśli dotyczy).**  
Jeśli chcesz złożyć reklamację, zrób zdjęcie uszkodzonej części. Pozwoli nam to zatwierdzić reklamację i zlecić zwrot środków na twoje konto. Do złożenia reklamacji potrzebne będzie oryginalne opakowanie.
- ⚠ **Skontaktuj się z nami.**  
Skontaktuj się z nami telefonicznie, mailowo lub poprzez formularz kontaktowy. Załącz zdjęcia produktu i opis roszczenia.