

USA office: Fontana **ITA** office: Milano **AUS** office: Truganina **POL** office: Gdańsk
DEU office: FDS GmbH, Neuer Höltingbaum 30, 22143 Hamburg, Deutschland
GBR office: FDS Corporation Limited, Unit 4, Blackacre Road, Great Blakenham,
Ipswich, IP6 0FL, United Kingdom **FRA** office: Saint Vigor d'Ymonville

Wooden Kids Play Kitchen
Hölzerne Kinderspielküche
Des enfants en bois jouent une cuisine
Cocina de Juguete de Madera para Niños
Cucina da Gioco in Legno per Bambini
Drewniana kuchnia dla dzieci
Houten Kinder Speel Keuken

TP10130

THIS INSTRUCTION BOOKLET CONTAINS **IMPORTANT** SAFETY INFORMATION.
PLEASE READ AND KEEP FOR FUTURE REFERENCE.



Before You Start

Please read all instructions carefully and keep it for future reference.

GENERAL SECURITY WARNING

Caution: Children should use this product under the parental supervision.

Danger: Keep all small parts and packaging materials for this product away from babies and children, otherwise they may pose a choking hazard.

Danger: Lack of attachment may cause a risk of tipping.



WARNING: CHOKING HAZARD

-Small parts.
Not for children under 3 years.

WARNING FOR ASSEMBLY

- ⚠ Assembled only by adults
- ⚠ Remove all packaging, separate and count all parts and hardware.
- ⚠ Read through each step carefully and follow the proper order.
- ⚠ We recommend that, where possible, all items are assembled near the area in which they will be placed in use, to avoid moving the product unnecessarily once assembled.
- ⚠ Ensure a secure surface during installation, and always place the product on a flat, steady and stable surface.



Bevor Sie beginnen

Bitte sorgfältig lesen und zum späteren Nachschlagen aufbewahren.

ALLGEMEINE SICHERHEITSWARNUNG

Vorsicht: Kinder sollten diesen Artikel unter elterlicher Aufsicht benutzen.

Gefahr: Halten Sie alle Kleinteile und Verpackungsmaterialien, die verschluckt werden können, von Babys und Kindern fern.

Gefahr: Unsachgemäße Montage kann zu Kippgefahr führen.



ACHTUNG: ERSTICKUNGSGEFAHR

-Kleine Teile.
Nicht für Kinder unter 3 Jahren.

ACHTUNG BEI MONTAGE

- ⚠ Montage nur durch Erwachsene
- ⚠ Entfernen Sie alle Verpackungen, Überprüfen Sie, ob alle Teile und Zubehörteile vorhanden sind.
- ⚠ Lesen Sie jeden Montageschritt sorgfältig durch und folgen Sie den Anleitungen.
- ⚠ Wir empfehlen, alle Teile möglichst in der Nähe des Aufstellungsortes zu montieren, um unnötige Bewegungen nach der Montage zu vermeiden.
- ⚠ Achten Sie bei der Montage auf einen sicheren Untergrund und stellen Sie den Artikel immer auf eine ebene, feste und stabile Fläche.



Avant de Commencer

Veuillez lire attentivement toutes les instructions et les conserver pour la référence ultérieure.

AVERTISSEMENT DE SÉCURITÉ GÉNÉRALE

Attention : Les enfants doivent utiliser ce produit sous la surveillance de leurs parents.

Danger : Gardez toutes les petites pièces et les matériaux d'emballage de ce produit hors de la portée des bébés et des enfants pour éviter un risque d'étouffement.

Danger : Le manque de la fixation pourrait entraîner un risque de basculement.



AVERTISSEMENT : RISQUE D'ÉTOUFFEMENT

- Les petites pièces.
Ne convient pas aux enfants de moins de 3 ans.

AVERTISSEMENT POUR L'ASSEMBLAGE

- ⚠ Construction seulement par des adultes
- ⚠ Retirez tous les emballages, séparez et comptez toutes les pièces et le matériel.
- ⚠ Lisez attentivement chaque étape et suivez l'ordre correct.
- ⚠ Nous recommandons que, dans la mesure du possible, tous les articles soient assemblés à proximité de la zone dans laquelle ils seront utilisés, afin d'éviter de déplacer inutilement le produit une fois assemblé.
- ⚠ Assurez-vous que la surface soit solide pendant la construction et placez toujours le produit sur une surface plane et stable.



Antes de Empezar

Lea atentamente todas las instrucciones y consérvelas para futuras consultas.

ADVERTENCIA DE SEGURIDAD GENERAL

Atención: Los niños deben utilizar este producto bajo la supervisión de sus padres.

Peligro: Mantenga todas las piezas pequeñas y los materiales de empaque de este producto fuera del alcance de los bebés y los niños, ya que de lo contrario pueden suponer un peligro de asfixia.

Peligro: La falta de fijación puede provocar un riesgo de vuelco.



ADVERTENCIA: PELIGRO DE ASFIXIA

- Piezas pequeñas.
No es adecuado para niños menores de 3 años.

ADVERTENCIA PARA EL MONTAJE

- ⚠ El producto solo puede ser ensamblado por adultos.
- ⚠ Retire todo el embalaje, separe y cuente todas las piezas y los accesorios.
- ⚠ Lea detenidamente cada paso y siga el orden correcto.
- ⚠ Recomendamos que, siempre que sea posible, todos los elementos se monten cerca de la zona en la que se van a utilizar, para evitar mover el producto innecesariamente una vez montado.
- ⚠ Asegure una superficie segura durante el montaje, y coloque el producto siempre sobre una superficie plana, firme y estable.



Prima di Iniziare

Si prega di leggere attentamente tutte le istruzioni e conservarle per riferimento futuro.

AVVERTENZA DI SICUREZZA GENERALE

Attenzione: I bambini devono usare questo prodotto sotto la supervisione dei genitori.

Pericolo: Tenere tutte le piccole parti e i materiali di imballaggio di questo prodotto lontano da neonati e bambini, altrimenti potrebbero rappresentare un rischio di soffocamento.

Pericolo: La mancanza di accessorio può causare un rischio di ribaltamento.



AVVERTENZA: RISCHIO DI SOFFOCAMENTO

- Piccole parti.
Non per i bambini sotto i 3 anni.

AVVERTENZA PER IL MONTAGGIO

- ⚠ Questo prodotto è montato dagli adulti.
- ⚠ Rimuovere tutti gli imballaggi, separare e contare tutte le parti e tutti gli accessori.
- ⚠ Leggere attentamente ogni passo e seguire l'ordine corretto.
- ⚠ Si consiglia, ove possibile, di montare tutti gli articoli vicino alla zona in cui verranno posti in uso, per evitare di spostare inutilmente il prodotto una volta assemblato.
- ⚠ Garantire una superficie sicura durante il montaggio e posizionare il prodotto sempre su una superficie piana, stabile.



Zanim Zaczniesz

Przeczytaj uważnie wszystkie instrukcje i zachowaj je na przyszłość.

OGÓLNE OSTRZEŻENIA DOTYCZĄCE BEZPIECZEŃSTWA

Uwaga: Dzieci mogą używać tego produktu jedynie pod nadzorem dorosłych.

Niebezpieczeństwo: Trzymaj wszystkie małe części i materiały opakowaniowe dla tego produktu z dala od niemowląt i dzieci, w przeciwnym razie mogą stwarzać ryzyko zadławienia.

Niebezpieczeństwo: Brak mocowania może spowodować ryzyko przewrócenia.



OSTRZEŻENIE: RYZIKO ZADŁAWIENIA

- Produkt zawiera małe elementy.
Nieodpowiednie dla dzieci poniżej 3 roku życia.

OSTRZEŻENIA DOTYCZĄCE MONTAŻU

- ⚠ Montażem powinny zająć się wyłącznie osoby dorosłe
- ⚠ Usuń opakowanie i upewnij się, że zestaw zawiera wszystkie części i elementy montażowe.
- ⚠ Przeczytaj uważnie każdy krok i postępuj we właściwej kolejności.
- ⚠ Zalecamy, aby w miarę możliwości wszystkie elementy były montowane w pobliżu miejsca, w którym będą używane, aby uniknąć niepotrzebnego przenoszenia produktu po złożeniu.
- ⚠ Zapewnij bezpieczną powierzchnię podczas montażu i zawsze umieszczaj produkt na płaskiej i stabilnej powierzchni.



Voordat U Begint

Lees alstublieft alle instructies zorgvuldig door en bewaar deze voor toekomstig gebruik.

ALGEMENE VEILIGHEIDSWAARSCHUWING

Let op: Kinderen dienen dit product onder ouderlijk toezicht te gebruiken.
Gevaar: Houd alle kleine onderdelen en verpakkingsmaterialen van dit product buiten bereik van baby's en kinderen, anders kunnen ze een verstikkingsgevaar opleveren.
Gevaar: Gebrek aan bevestiging kan een risico op kantelen veroorzaken.



WAARSCHUWING:









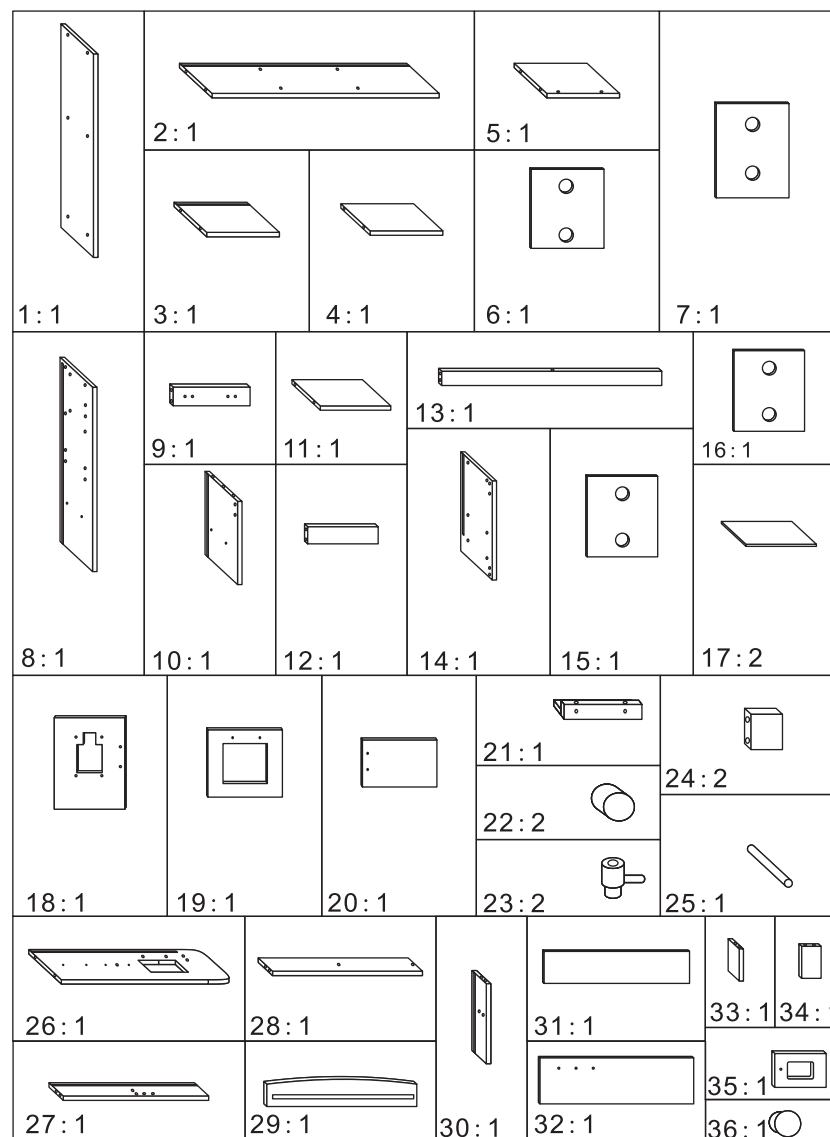









VERSTIKKINGSGEVAAR

-Kleine onderdelen.
 Niet voor kinderen onder de 3 jaar.

WAARSCHUWING VOOR MONTAGE

- ⚠ Alleen monteren door volwassenen.
- ⚠ Verwijder alle verpakkingen, scheid en tel alle onderdelen en het beslag.
- ⚠ Lees elke stap zorgvuldig door en volg de juiste volgorde.
- ⚠ We raden aan om, waar mogelijk, alle onderdelen in de buurt van de plek waar ze gebruikt zullen worden te monteren, om onnodige verplaatsing van het product eenmaal gemonteerd te voorkomen.
- ⚠ Zorg voor een veilig oppervlak tijdens de installatie en plaats het product altijd op een vlakke, stabiele en stevige ondergrond.



4X35mm  A: 34	3X14mm  B: 9	4X16mm  C: 17	4X8mm  D: 4	3X8mm  E: 44	3X8mm  F: 8
4X12mm  G: 2	5X30mm  H: 34	 I: 4	 J: 6	 K: 2	 L: 2
 M: 2	 N: 4	 O: 3	 P: 8	 Q: 1	 R: 3

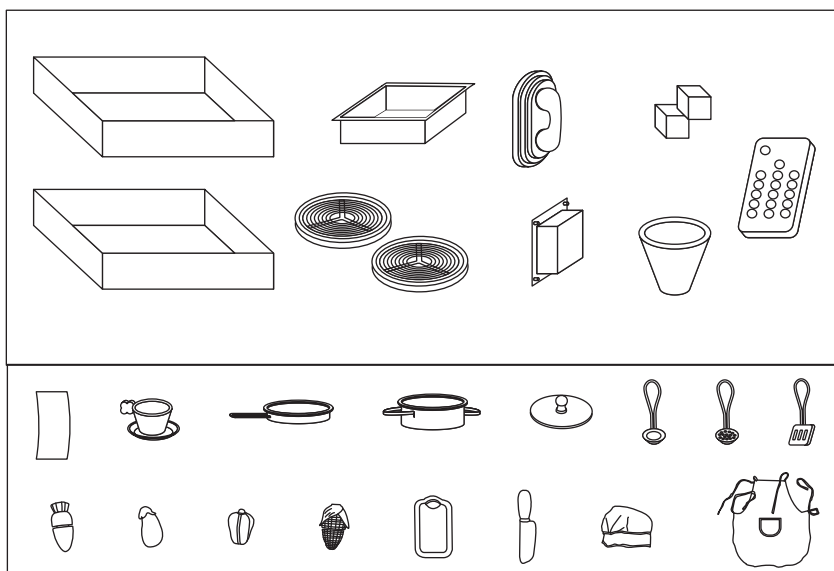

1

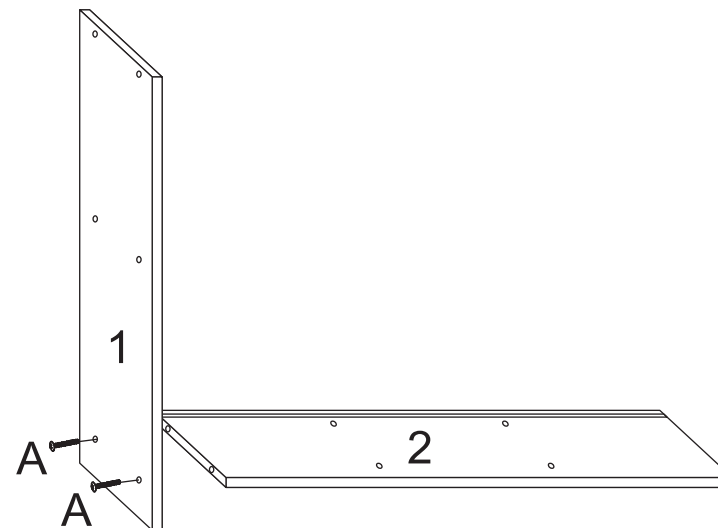

Step 1

Use A screw to lock No.2 panel on No.1 panel.

/Schritt 1

Verwenden Sie die Schraube A, um die Platte Nr. 2 an der Platte Nr. 1 zu befestigen.

/Étape 1

Utiliser une vis A pour verrouiller le panneau N° 2 sur le panneau N° 1.

/Paso 1

Utilice el tornillo A para bloquear el panel 2 en el panel 1.

/Passo 1

Utilizzare la vite A per bloccare il pannello n. 2 sul pannello n. 1.

/Krok 1

Za pomocą śruby A zamocuj panel nr 2 na panelu nr 1.

/Stap 1

Gebruik schroef A om paneel nr. 2 vast te zetten op paneel nr. 1.

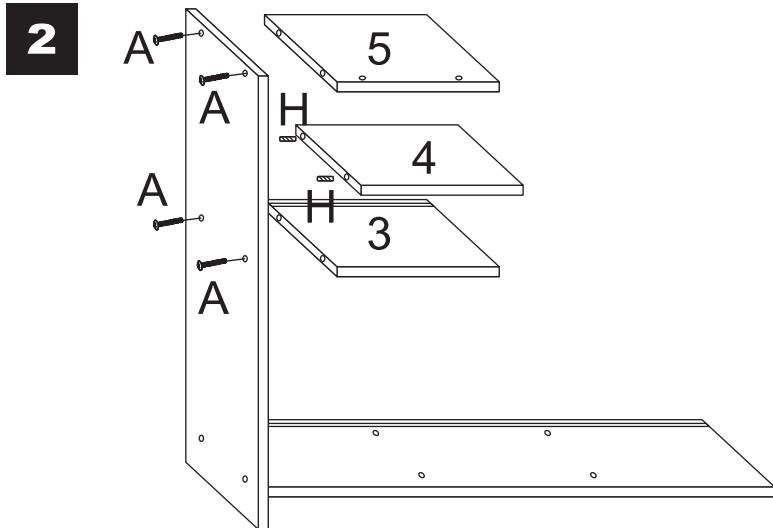

Step 2
Insert H(wooden dowels) in No.4 panel leftside, connect it to No.1 panel, then use A screw to lock No.3,4 and 5 panel on No.1 panel.

/Schritt 2
Setzen Sie H (Holzdübel) in das Paneel Nr. 4 auf der linken Seite ein, verbinden Sie es mit dem Paneel Nr. 1, dann verwenden Sie die Schraube A, um die Paneele Nr. 3, 4 und 5 mit dem Paneel Nr. 1 zu verbinden.

/Étape 2
Insérez les H (chevilles en bois) dans le panneau N° 4 à gauche, reliez-le au panneau N° 1, puis utilisez la vis A pour verrouiller les panneaux N° 3, 4 et 5 sur le panneau N° 1.

/Paso 2
Inserte la espiga de madera (H) en el lado izquierdo del panel 4, conecte al panel 1 y, a continuación, utilice el tornillo A para bloquear los paneles 3, 4 y 5 en el panel 1.

/Passo 2
Inserire H (tasselli di legno) nel pannello n. 4 a sinistra, collegarlo al pannello n. 1, quindi utilizzare la vite A per bloccare i pannelli n. 3, 4 e 5 sul pannello n. 1.

/Krok 2
Włóż H (kołki drewniane) do panelu nr 4 po lewej stronie, aby przymocować go do panelu nr 1. Następnie za pomocą śrub A zamocuj panele nr 3, 4 i 5 na panelu nr 1.

/Stap 2
Steek H (houten deuvels) in paneel nr. 4 aan de linkerkant, verbind het met paneel nr. 1 en gebruik vervolgens schroef A om paneel nr. 3, 4 en 5 op paneel nr. 1 vast te zetten.

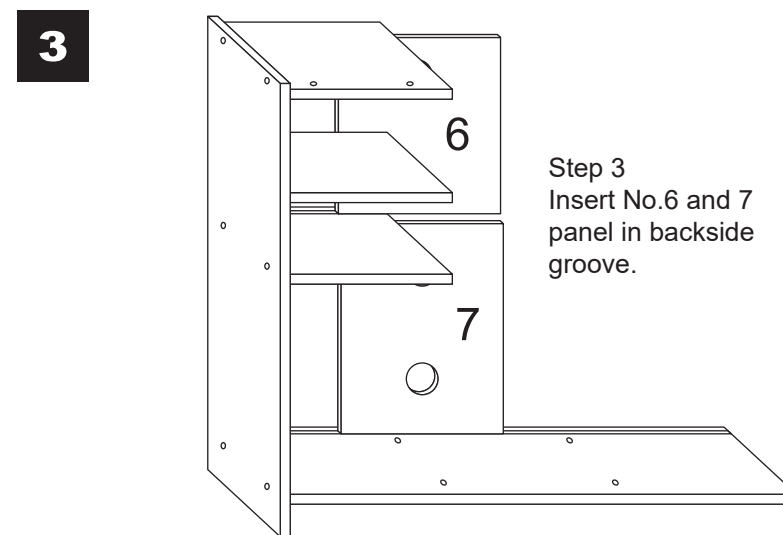

Step 3
Insert No.6 and 7 panel in backside groove.

/Schritt 3
Setzen Sie die Platten Nr. 6 und 7 in die rückseitige Nut ein.

/Étape 3
Insérer les panneaux N° 6 et 7 dans la rainure arrière.
/Paso 3
Inserte los paneles 6 y 7 en la ranura trasera.

/Passo 3
Inserire i pannelli n. 6 e 7 nella scanalatura posteriore.

/Krok 3
Wsuń panele nr 6 i 7 w tylne szczeliny.

/Stap 3
Plaats paneel nr. 6 en 7 in de groef aan de achterkant.

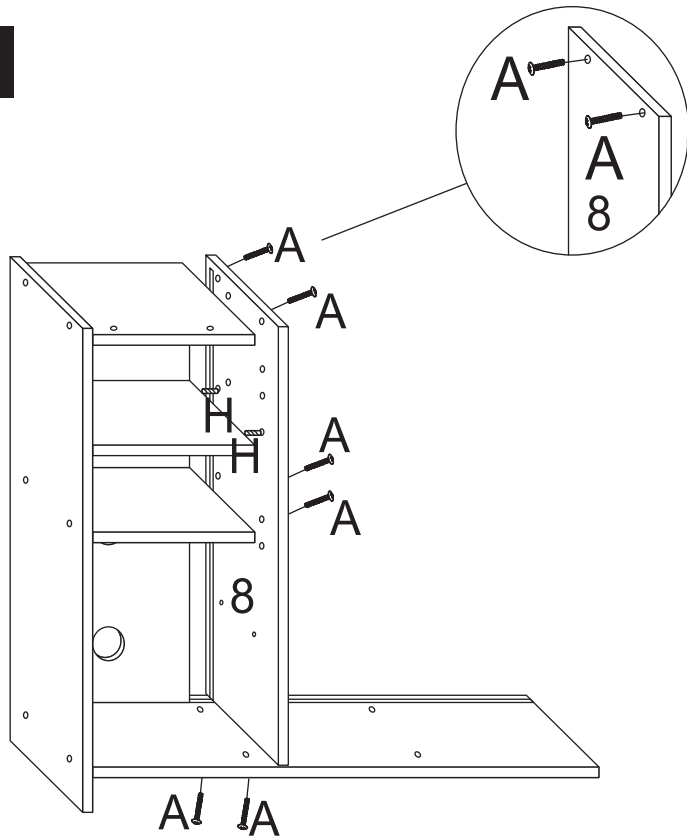
4**Step 4**

Insert H(wooden dowels) in No.4 panel rightside, connect it to No.8 panel, then use A screw to lock No. 8 panel on No.2,3 and 5 panel.

/Schritt 4

Setzen Sie H (Holzdübel) in das Paneel Nr. 4 auf der rechten Seite ein, verbinden Sie es mit dem Paneel Nr. 8 und befestigen Sie dann das Paneel Nr. 8 mit der Schraube A an den Paneelen Nr. 2, 3 und 5.

/Étape 4

Insérer H (chevilles en bois) dans le panneau N° 4 côté droit, connectez-le au panneau N° 8, puis utilisez la vis A pour verrouiller le panneau N° 8 sur les panneaux N° 2, 3 et 5.

/Paso 4

Inserte la espiga de madera (H) en el lado derecho del panel 4, conecte al panel 8 y, a continuación, utilice el tornillo A para fijar el panel 8 en los paneles 2, 3 y 5.

/Passo 4

Inserire H (tasselli di legno) nel pannello n. 4 sul lato destro, collegarlo al pannello n. 8, quindi utilizzare la vite A per bloccare il pannello n. 8 sui pannelli n. 2, 3 e 5.

/Krok 4

Włóż H (kołki drewniane) do panelu nr 4 po prawej stronie, aby przymocować go do panelu nr 8. Następnie użyj śrub A, aby zamocować panel nr 8 na panelach nr 2, 3 i 5.

/Step 4

Steek H (houten deuvels) in paneel nr. 4 aan de rechterkant, verbind het met paneel nr. 8 en gebruik vervolgens schroef A om paneel nr. 8 vast te zetten op paneel nr. 2, 3 en 5.

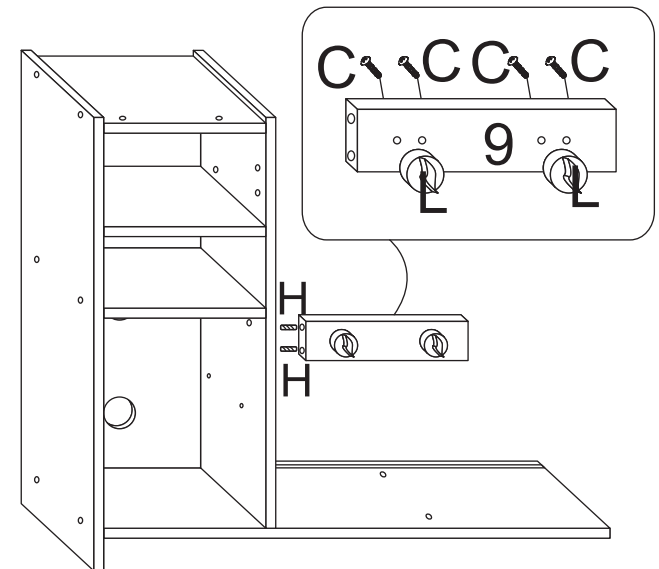
5

Step 5

Use C screw to lock L(button) on No.9 panel, then insert H(wooden dowels) in No.9 panel leftside, connect it to No.8 panel.

/Schritt 5

Verwenden Sie die Schraube C, um L(Knopf) an der Platte Nr. 9 zu befestigen, setzen Sie dann H(Holzdübel) in die linke Seite der Platte Nr. 9 ein und verbinden Sie sie mit der Platte Nr. 8.

/Étape 5

Utiliser la vis C pour verrouiller L (bouton) sur le panneau N° 9, puis insérez H (chevilles en bois) dans le panneau N° 9 côté gauche, et reliez-le au panneau N° 8.

/Paso 5

Utilice el tornillo C para bloquear el botón (L) en el panel 9, luego inserte la espiga de madera (H) en el lado izquierdo del panel 9 y conéctelo al panel 8.

/Passo 5

Utilizzare la vite C per bloccare L (pulsante) sul pannello n. 9, quindi inserire H (tasselli di legno) nel pannello n. 9 sul lato sinistro, collegandolo al pannello n. 8.

/Krok 5

Za pomocą śrub C zamocuj pokrętła L na panelu nr 9. Następnie włóż H (kołki drewniane) do panelu nr 9 po lewej stronie, łącząc go z panelem nr 8.

/Stap 5

Gebruik schroef C om L (knop) op paneel nr. 9 te vergrendelen, steek vervolgens H (houten deuvels) in paneel nr. 9 aan de linkerkant en verbind het met paneel nr. 8.

6

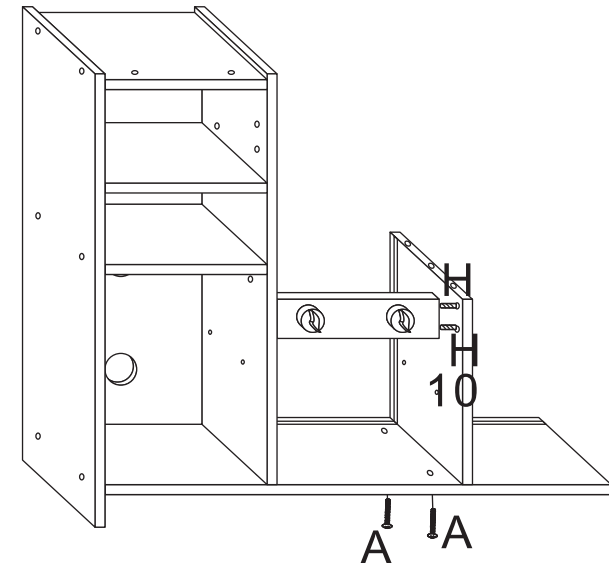

Step 6

Insert H(wooden dowels) in No.9 panel rightside, connect it to No.10 panel, then use A screw to lock it on No.2 panel.

/Schritt 6

Setzen Sie H (Holzdübel) in das Paneel Nr. 9 auf der rechten Seite ein, verbinden Sie es mit dem Paneel Nr. 10 und befestigen Sie es dann mit der Schraube A am Paneel Nr. 2.

/Étape 6

Insérer H (chevilles en bois) dans le panneau N° 9 côté droit, le connecter au panneau N° 10, puis utiliser la vis A pour le verrouiller sur le panneau N° 2.

/Paso 6

Inserte la espiga de madera (H) en el lado derecho del panel 9, conecte al panel 10, luego utilice el tornillo A para bloquear en el panel 2.

/Passo 6

Inserire H (tasselli di legno) nel pannello n. 9 sul lato destro, collegarlo al pannello n. 10, quindi utilizzare la vite A per bloccarlo sul pannello n. 2.

/Krok 6

Włóż H (kołki drewniane) do panelu nr 9 po prawej stronie, aby przymocować go do panelu nr 10. Następnie użyj śrub A, aby zamocować go na panelu nr 2.

/Stap 6

Steek H (houten deuvcls) in paneel nr. 9 aan de rechterkant, verbind het met paneel nr. 10 en gebruik schroef A om het op paneel nr. 2 vast te zetten.

7

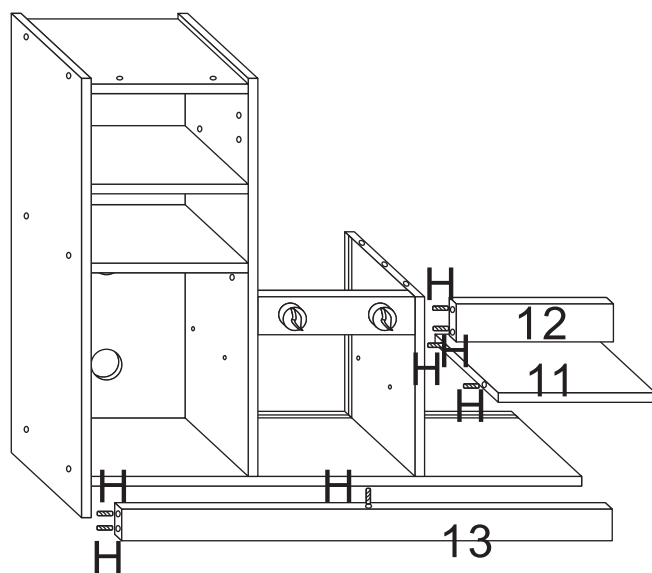

Step 7

Insert H(wooden dowels) in No.11 and 12 panel leftside, connect it to No.10 panel. Insert H(wooden dowels) in No.13 panel leftside and topside, connect it to No.1 and 2 panel.

/Schritt 7

Setzen Sie die H(Holzdübel) in die linke Seite der Platten Nr. 11 und 12 ein und verbinden Sie sie mit der Platte Nr. 10. Setzen Sie H(Holzdübel) in die linke und obere Seite der Platte Nr. 13 ein und verbinden Sie sie mit den Platten Nr. 1 und 2.

/Étape 7

Insérer H (chevilles en bois) dans les panneaux N° 11 et 12 côté gauche, les relier au panneau N° 10. Insérez H (chevilles en bois) dans les panneaux N° 13 à gauche et en haut, connectez-les aux panneaux N° 1 et 2.

/Paso 7

Inserte la espiga de madera (H) en el lado izquierdo de los paneles 11 y 12, conecte al panel 10. Inserte la espiga de madera (H) en el lado izquierdo y superior del panel 13, conecte a los paneles 1 y 2.

/Passo 7

Inserire H (tasselli di legno) nel pannello n. 11 e 12 sul lato sinistro, collegandolo al pannello n. 10. Inserire H (tasselli di legno) nel pannello n. 13 sul lato sinistro e sul lato superiore e collegarlo ai pannelli n. 1 e 2.

/Krok 7

Włóż H (kołki drewniane) do paneli nr 11 i 12 po lewej stronie, aby przymocować je do panelu nr 10. Włóż H (kołki drewniane) do panelu nr 13 po lewej stronie i na górze i połącz go z panelami nr 1 i 2.

/Stap 7

Steek H (houten deuvcls) in paneel nr. 11 en 12 aan de linkerkant en verbind deze met paneel nr. 10. Steek H (houten deuvcls) in paneel nr. 13 aan de linker- en bovenkant en verbind deze met paneel nr. 1 en 2.

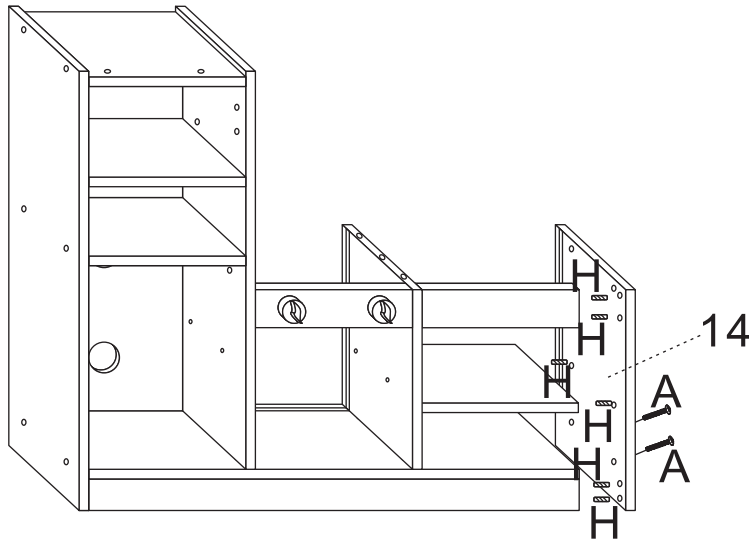
8**/Paso 8**

Inserte la espiga de madera (H) en el lado derecho de los paneles 11,12 y 13, conecte al panel 14, luego use el tornillo A para bloquear en el panel 14.

/Passo 8

Inserire H (tasselli di legno) nel lato destro dei pannelli n. 11, 12 e 13, collegarlo al pannello n. 14, quindi utilizzare la vite A per bloccarlo sul pannello n. 14.

/Krok 8

Włóż H (kołki drewniane) w prawą stronę paneli nr 11, 12 i 13, aby przymocować je do panelu nr 14. Następnie użyj śrub A, aby zamocować je na panelu nr. 14.

/Stap 8

Steek H (houten deuvels) in paneel nr. 11, 12 en 13 aan de rechterkant, verbind het met paneel nr. 14 en gebruik schroef A om het op paneel nr. 14 vast te zetten.

9**Step 8**

Insert H(wooden dowels) in No.11,12 and 13 panel rightside, connect it to No.14 panel, then use A screw to lock it on No.14 panel.

/Schritt 8

Setzen Sie die H(Holzdübel) in die Platten Nr. 11, 12 und 13 auf der rechten Seite ein und verbinden Sie sie mit der Platte Nr. 14, dann verwenden Sie eine Schraube, um sie an der Platte Nr. 14 zu befestigen.

/Étape 8

Insérer H (chevilles en bois) dans les panneaux N°11, 12 et 13 du côté droit, connectez-les au panneau N° 14, puis utilisez une vis A pour les verrouiller sur le panneau N° 14.

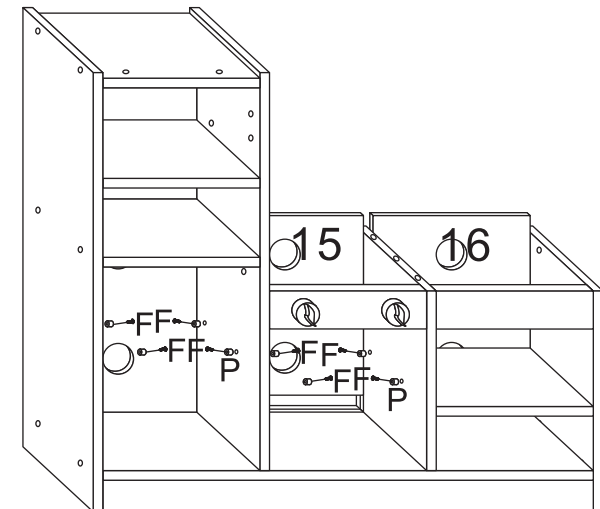

Step 9

Use F screw to lock P(plastic supports) on No.1,8 and 10 panel. Insert No.15,16 in backside groove.

/Schritt 9

Befestigen Sie P (Kunststoffstützen) mit der Schraube F an den Paneelen Nr. 1, 8 und 10. Setzen Sie Nr. 15 und 16 in die rückseitige Nut ein.

/Étape 9

Utiliser la vis F pour verrouiller P (supports en plastique) sur les panneaux N° 1, 8 et 10. Insérer N° 15,16 dans la rainure arrière.

/Paso 9

Utilice el tornillo F para bloquear el soporte de plástico (P) en los paneles 1, 8 y 10. Inserte los paneles 15 y 16 en la ranura trasera.

/Passo 9

Utilizzare la vite F per bloccare P (supporti in plastica) sul pannello No.1, 8 e 10. Inserire i n. 15 e 16 nella scanalatura posteriore.

/Krok 9

Za pomocą śrub F zamocuj P (uchwyty plastikowe) na panelach nr 1, 8 i 10. Włóż nr 15 i 16 w tylne szczeliny.

/Stap 9

Gebruik schroef F om P (plastic steunen) op paneel nr. 1, 8 en 10 vast te zetten. Steek No.15, 16 in de groef aan de achterkant.

10

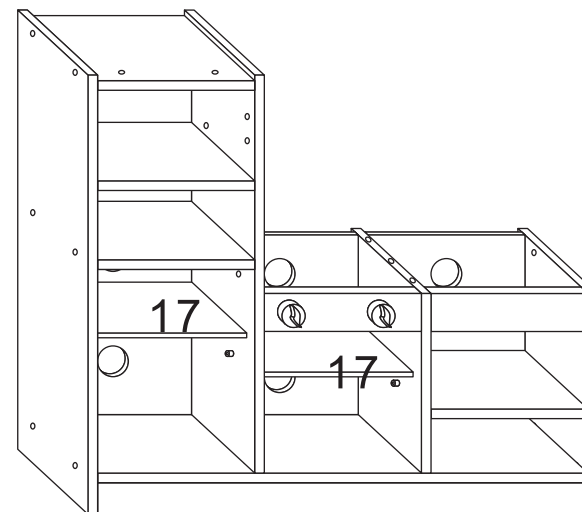

Step 10

Put No.17 panel on the supports.

/Schritt 10

Setzen Sie die Platte Nr. 17 auf die Stützen.

/Étape 10

Placer le panneau N° 17 sur les supports.

/Paso 10

Coloque el panel 17 sobre los soportes.

/Passo 10

Collocare il pannello n. 17 sui supporti.

/Krok 10

Umieść panel nr 17 na wspornikach.

/Stap 10

Plaats paneel nr. 17 op de steunen.

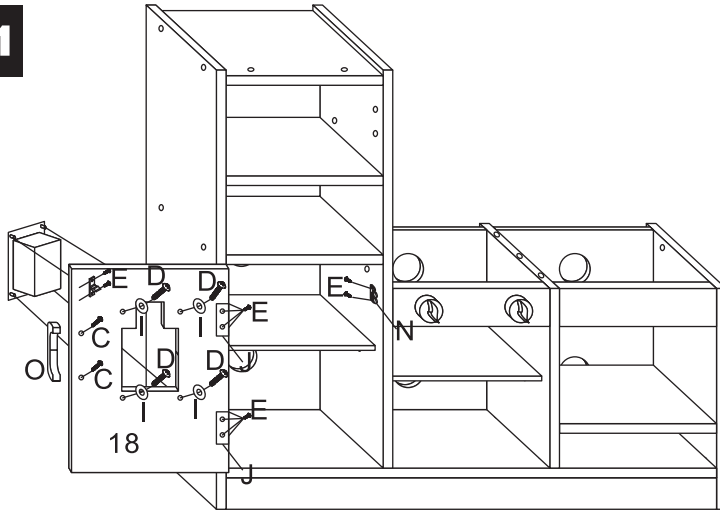
11**Step 11**

Use E screw to lock N(female hinge) on No.8 panel. Use E screw to lock N(male hinge) on No.18 panel. Use C screw to lock O(handle) on No.18 panel. Put the ice-maker inside No.18 panel, then use D screw across I(metal cushion) to lock the ice-maker on No.18 panel. Use E screw to lock J(metal hinge) on No.1 and 18 panel.

/Schritt 11

Verwenden Sie die Schraube E, um das Scharnier N (weibliches Scharnier) an der Platte Nr. 8 zu befestigen. Verwenden Sie die E-Schraube, um N (männliches Scharnier) am Paneel Nr. 18 zu befestigen. Verwenden Sie die Schraube C, um O (Griff) an der Platte Nr. 18 zu befestigen. Setzen Sie den Eisbereiter in die Platte Nr. 18 ein, und verriegeln Sie ihn mit der Schraube D über I (Metallkissen) an der Platte Nr. 18. Verriegeln Sie J (Metallscharnier) mit der Schraube E an den Platten Nr. 1 und 18.

/Étape 11

Utiliser la vis E pour bloquer N (charnière femelle) sur le panneau N° 8. Utilisez la vis E pour bloquer N (charnière mâle) sur le panneau N° 18. Utilisez la vis C pour bloquer O (poignée) sur le panneau N° 18. Placer la machine à glaçons à l'intérieur du panneau N° 18, puis utiliser la vis D à travers I (coussin métallique) pour verrouiller la machine à glaçons sur le panneau N° 18. Utiliser la vis E pour verrouiller J (charnière métallique) sur les panneaux N° 1 et 18.

/Paso 11

Utilice el tornillo E para fijar la bisagra hembra (N) en el panel 8. Utilice el tornillo E para fijar la bisagra macho (N) en el panel 18. Utilice el tornillo C para fijar el asa (O) en el panel 18. Coloque la máquina de hacer hielo dentro del panel 18 y, a continuación, utilice el tornillo D a través del cojín metálico (I) para fijar la máquina de hacer hielo en el panel 18. Utilice el tornillo E para fijar la bisagra metálica (J) en los paneles 1 y 18.

/Passo 11

Utilizzare la vite E per bloccare N (cerniera femmina) sul pannelo n. 8. Utilizzare la vite E per bloccare N (cerniera maschio) sul pannelo n. 18. Utilizzare la vite C per bloccare O (maniglia) sul pannelo n. 18. Inserire il fabbricatore di ghiaccio all'interno del pannelo n. 18, quindi utilizzare la vite D attraverso I (cuscino metallico) per bloccare il fabbricatore di ghiaccio sul pannelo n. 18. Utilizzare la vite E per bloccare J (cerniera metallica) sui pannelli n. 1 e n. 18.

/Krok 11

Za pomocą śrub E zablokuj N (zawias żeński) na panelu nr 8. Za pomocą śrub E zablokuj N (zawias męski) na panelu nr 18. Za pomocą śrub C zablokuj O (uchwyt) na panelu nr 18. Włóż kostkarkę do lodu do panelu nr 18, następnie za pomocą śruby D przez I (podkładka metalowa) zablokuj kostkarkę do lodu na panelu nr 18. Za pomocą śrub E zablokuj J (metalowy zawias) na panelach nr 1 i nr 18.

/Stap 11

Gebruik schroef E om N (vrouwelijk scharnier) op paneel nr. 8 te vergrendelen. Gebruik de E schroef om N (mannelijk scharnier) op paneel nr. 18 te vergrendelen. Gebruik schroef C om O (handgreep) op paneel nr. 18 te vergrendelen. Plaats de ijsmaker in paneel nr. 18 en gebruik schroef D over I (metalen kussen) om de ijsmaker op paneel nr. 18 te vergrendelen. Gebruik de schroef E om J (metalen scharnier) op paneel nr. 1 en 18 te vergrendelen.

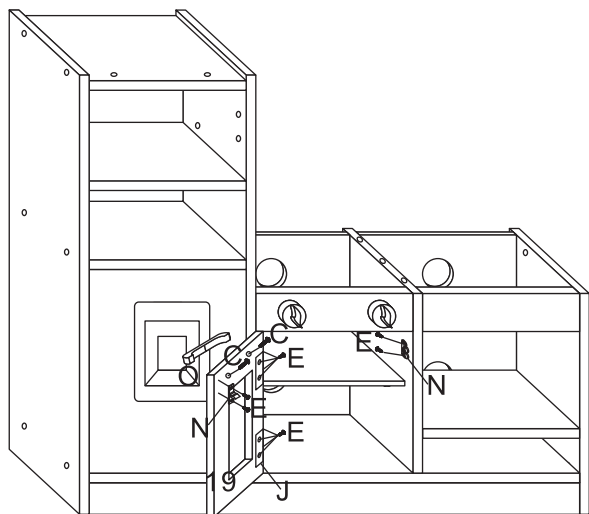
12**Step 12**

Use E screw to lock N(female hinge) on No.10 panel. Use E screw to lock N(male hinge) on No.19 panel. Use C screw to lock O(handle) on No.19 panel. Use E screw to lock J(metal hinge) on No.8 and 19 panel.

/Schritt 12

Verwenden Sie die E-Schraube, um N (weibliches Scharnier) an der Platte Nr. 10 zu befestigen. Verwenden Sie die Schraube E, um das N (männliches Scharnier) am Paneel Nr. 19 zu verriegeln. Verwenden Sie die Schraube C zur Verriegelung von O (Griff) am Paneel Nr. 19. Verwenden Sie die Schraube E zur Verriegelung von J (Metallscharnier) an den Feldern Nr. 8 und 19.

/Étape 12

Utiliser la vis E pour verrouiller N (charnière femelle) sur le panneau N° 10. Utiliser la vis E pour verrouiller N (charnière mâle) sur le panneau N° 19. Utilisez la vis C pour verrouiller O (poignée) sur le panneau N° 19. Utiliser la vis E pour verrouiller J (charnière métallique) sur les panneaux N° 8 et 19.

/Paso 12

Utilice el tornillo E para fijar la bisagra hembra (N) en el panel 10. Utilice el tornillo E para fijar la bisagra macho (N) en el panel 19. Utilice el tornillo C para fijar el asa (O) en el panel 19. Utilice el tornillo E para fijar la bisagra metálica (J) en los paneles 8 y 19.

/Passo 12

Utilizzare la vite E per bloccare N (cerniera femmina) sul pannello n. 10. Utilizzare la vite E per bloccare N (cerniera maschio) sul pannello n. 19. Utilizzare la vite C per bloccare O (maniglia) sul pannello n. 19. Utilizzare la vite E per bloccare J (cerniera metallica) sul pannello n. 8 e 19.

/Krok 12

Za pomocą śrub E zablokuj N (zawias żeński) na panelu nr 10. Za pomocą śrub E zablokuj N (zawias męski) na panelu nr 19. Za pomocą śrub C zablokuj O (uchwyt) na panelu nr 19. Za pomocą śrub E zablokuj J (metalowy zawias) na panelu nr 8 i 19.

/Stap 12

Gebruik de E schroef om N (vrouwelijk scharnier) op paneel nr. 10 te vergrendelen. Gebruik de E schroef om N (mannelijk scharnier) op paneel nr. 19 te vergrendelen. Gebruik schroef C om O (handgreep) te vergrendelen op paneel nr. 19. Gebruik de schroef E om J (metalen scharnier) te vergrendelen op panelen nr. 8 en 19.

13

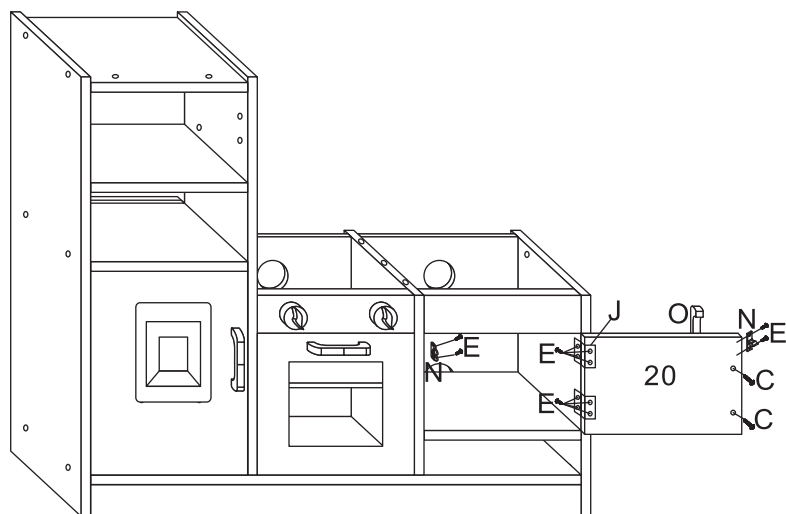

Step 13

Use E screw to lock N(female hinge) on No.10 panel. Use E screw to lock N(male hinge) on No.20 panel. Use C screw to lock O(handle) on No.20 panel. Use E screw to lock J(metal hinge) on No.20 and 14 panel.

/Schritt 13

Verwenden Sie die Schraube E zur Verriegelung von N (weibliches Scharnier) am Paneel Nr. 10. Verwenden Sie die Schraube E zur Verriegelung von N (männliches Scharnier) an Flügel Nr. 20. Verwenden Sie die C-Schraube zur Verriegelung von O (Griff) am Paneel Nr. 20. Verwenden Sie die Schraube E zur Verriegelung von J (Metallscharnier) an den Feldern Nr. 20 und 14.

/Étape 13

Utiliser la vis E pour verrouiller N (charnière femelle) sur le panneau N° 10. Utiliser la vis E pour verrouiller N (charnière mâle) sur le panneau N° 20. Utilisez la vis C pour verrouiller O (poignée) sur le panneau N° 20. Utilisez la vis E pour verrouiller J (charnière métallique) sur les panneaux N° 20 et 14.

/Paso 13

Utilice el tornillo E para fijar la bisagra hembra (N) en el panel 10. Utilice el tornillo E para fijar la bisagra macho (N) en el panel 20. Utilice el tornillo C para bloquear el asa (O) en el panel 20. Utilice el tornillo E para fijar la bisagra metálica (J) en los paneles 20 y 14.

/Passo 13

Utilizzare la vite E per bloccare N (cerniera femmina) sul pannello n. 10. Utilizzare la vite E per bloccare N (cerniera maschio) sul pannello n. 20. Utilizzare la vite C per bloccare O (maniglia) sul pannello n. 20. Utilizzare la vite E per bloccare J (cerniera metallica) sul pannello n. 20 e n. 14.

/Krok 13

Za pomocą śrub E zablokuj N (zawias żeński) na panelu nr 10. Za pomocą śrub E zablokuj N (zawias męski) na panelu nr 20. Za pomocą śrub C zablokuj O (uchwyt) na panelu nr 20. Za pomocą śrub E zablokuj J (metalowy zawias) na panelu nr 20 i nr 14.

/Stap 13

Gebruik schroef E om N (vrouwelijk scharnier) op paneel nr. 10 te vergrendelen. Gebruik E schroef om N (mannelijk scharnier) te vergrendelen op No.20 paneel. Gebruik de C-schroef om O (handgreep) te vergrendelen op het No.20-paneel. Gebruik E schroef om J (metalen scharnier) te vergrendelen op No.20 en 14 paneel.

14

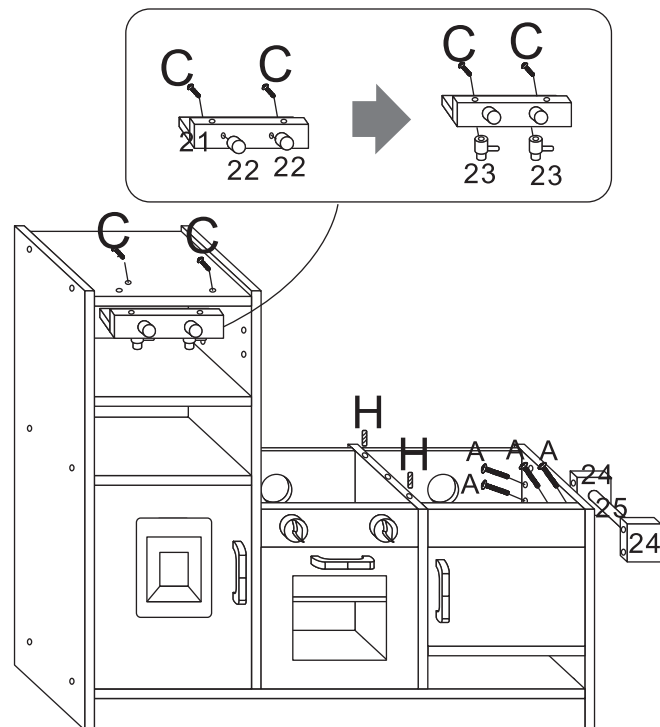

Step 14

Use C screw to lock No.22,23 on No.21 panel.

Use C screw to lock it on No.5 panel. Put No.25(bar) between in No.24 panel, then use A screw to lock it on No.14 panel. Insert H(wooden dowels) in No.10 panel topside.

/Schritt 14

Verwenden Sie die C-Schraube zur Verriegelung von Nr. 22 und 23 auf dem Paneel Nr. 21. Verwenden Sie die C-Schraube zum Verriegeln des Paneels Nr. 5. Setzen Sie Nr. 25 (Stange) zwischen das Paneel Nr. 24, dann verwenden Sie Schraube A, um es an Paneel Nr. 14 zu befestigen. Setzen Sie H (Holzdübel) in das Paneel Nr. 10 auf der Oberseite ein.

/Étape 14

Utiliser la vis C pour verrouiller N° 22, 23 sur le panneau N° 21.

Utilisez la vis C pour le verrouiller sur le panneau N° 5. Placez le panneau N° 25 (barre) entre le panneau N° 24, puis utilisez la vis A pour la verrouiller sur le panneau N° 14. Insérez H (chevilles en bois) dans la partie supérieure du panneau N° 10.

/Paso 14

Utilice el tornillo C para bloquear las piezas 22 y 23 en el panel 21.

Utilice el tornillo C para fijar en el panel 5. Coloque la barra 25 entre los paneles 24 y, a continuación, utilice el tornillo A para bloquear en el panel 14. Inserte la espiga de madera (H) en el lado superior del panel 10.

/Passo 14

Utilizzare la vite C per bloccare i n. 22 e 23 sul pannello n. 21.

Utilizzare la vite C per bloccare il pannello n. 5. Inserire il n. 25 (barra) nel pannello n. 24, quindi bloccare con la vite A il pannello n. 14. Inserire H (tasselli di legno) nel pannello n. 10 sul lato superiore.

/Krok 14

Za pomocą śrub C zamocuj nr 22 i 23 na panelu nr 21. Za pomocą śrub C zablokuj panel nr 5. Zamocuj nr 25 (drażek) pomiędzy panelami nr 24, następnie przymocuj do panelu nr 14 za pomocą śrub A. Włóż H (kołki drewniane) do panelu nr 10 na górze.

/Stap 14

Gebruik schroef C om nr. 22,23 op paneel nr. 21 vast te zetten.

Gebruik schroef C om het paneel nr. 5 vast te zetten. Steek nr. 25 (staaf) tussen paneel nr. 24 en gebruik schroef A om het paneel nr. 14 vast te zetten. Plaats H (houten deuvelds) in paneel nr. 10 aan de bovenkant.

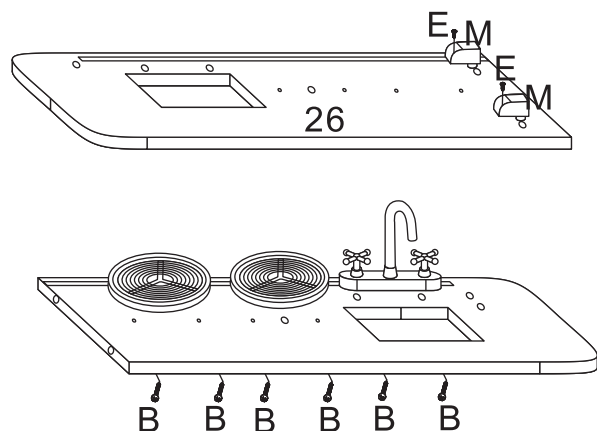
15**Step 15**

Turn over the No.26 panel, then put M(plastic buckle) in No.26 panel, use E screw to lock M on No.26 panel. Use B screw to lock the tap and burner on No.26 panel.

/Schritt 15

Drehen Sie das Paneel Nr. 26 um, setzen Sie dann M (Kunststoffschnalle) in das Paneel Nr. 26 ein und befestigen Sie M mit der Schraube E am Paneel Nr. 26. Verwenden Sie die Schraube B, um den Hahn und den Brenner an der Platte Nr. 26 zu befestigen.

/Étape 15

Retourner le panneau N° 26, puis placez M (boucle en plastique) dans le panneau N° 26, utilisez la vis E pour verrouiller M sur le panneau N° 26. Utiliser la vis B pour verrouiller le robinet et le brûleur sur le panneau N° 26.

/Paso 15

Voltee el panel 26, luego coloque la hebilla de plástico (M) en el panel 26, use el tornillo E para asegurar la hebilla de plástico (M) en el panel 26. Utilice el tornillo B para bloquear el grifo y el quemador en el panel 26.

/Passo 15

Capovolgere il pannello n. 26, quindi inserire M (fibbia di plastica) nel pannello n. 26, utilizzare la vite E per bloccare M sul pannello n. 26. Utilizzare la vite B per bloccare il rubinetto e il bruciatore sul pannello No.26.

/Krok 15

Obróć panel nr 26, następnie włóż M (plastikową klamrę) do panelu nr 26, użyj śruby E do zablokowania M na panelu nr 26. Za pomocą śrub B zablokuj zawór i palnik na panelu nr 26.

/Stap 15

Draai het nr. 26 paneel om, plaats dan M (plastic gesp) in het nr. 26 paneel en gebruik de E schroef om M op het nr. 26 paneel te vergrendelen. Gebruik schroef B om de kraan en brander op paneel nr. 26 te vergrendelen.

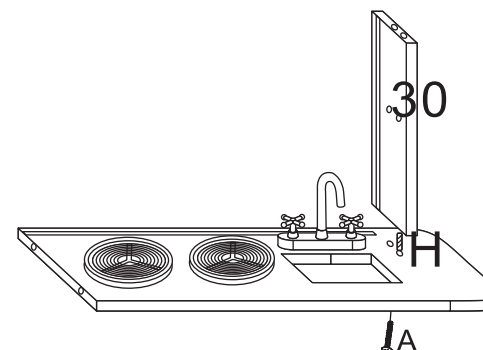
16**Step 16**

Insert H(wooden dowels) in No.30 panel downside, connect it to No.26 panel, then use A screw to lock it on No.26 panel.

/Schritt 16

Setzen Sie H (Holzdübel) unten in das Paneel Nr. 30 ein, verbinden Sie es mit dem Paneel Nr. 26, und befestigen Sie es mit der Schraube A am Paneel Nr. 26.

/Étape 16

Insérer H (chevilles en bois) dans le panneau N° 30 du côté inférieur, les relier au panneau N° 26, puis utiliser une vis A pour les bloquer sur le panneau N° 26.

/Paso 16

Inserte la espiga de madera (H) en el lado inferior del panel 30, conecte al panel 26, luego use el tornillo A para bloquear en el panel 26.

/Passo 16

Inserire H (tasselli di legno) nel lato inferiore del pannello n. 30, collegarlo al pannello n. 26, quindi utilizzare la vite A per bloccarlo sul pannello n. 26.

/Krok 16

Włóż H (kołki drewniane) w dolną część panelu nr 30, podłącz do panelu nr 26, a następnie za pomocą śrub A zablokuj go na panelu nr 26.

/Stap 16

Steek H (houten deuvcls) in paneel nr. 30 aan de onderkant, verbind het met paneel nr. 26 en gebruik schroef A om het op paneel nr. 26 vast te zetten.

17

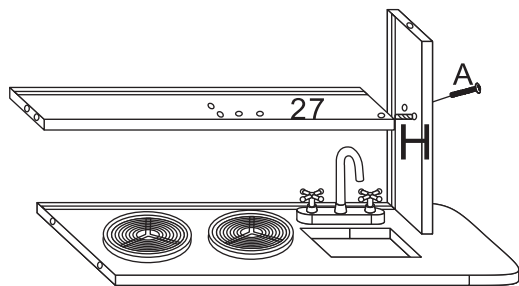

Step 17

Insert H(wooden dowels) in No.27 panel rightside, connect it to No.30 panel, then use A screw to lock it on No.30 panel.

/Schritt 17

Setzen Sie H(Holzdübel) in das Paneel Nr. 27 auf der rechten Seite ein, verbinden Sie es mit dem Paneel Nr. 30 und befestigen Sie es dann mit der Schraube A auf dem Paneel Nr. 30.

/Étape 17

Insérer des chevilles en bois en H dans le panneau N° 27 côté droit, les relier au panneau N° 30, puis utiliser une vis A pour les bloquer sur le panneau N° 30.

/Paso 17

Inserte la espiga de madera (H) en el lado derecho del panel 27, conecte al panel 30, luego use el tornillo A para bloquear en el panel 30.

/Passo 17

Inserire H (tasselli di legno) nel pannello n. 27 sul lato destro, collegarlo al pannello n. 30, quindi utilizzare la vite A per bloccarlo sul pannello n. 30.

/Krok 17

Włóż H (kołki drewniane) do panelu nr 27 po prawej stronie, podłącz do panelu nr 30, a następnie za pomocą śrub A zablokuj go na panelu nr 30.

/Stap 17

Steek H (houten deuvcls) in paneel nr. 27 aan de rechterkant, verbind het met paneel nr. 30 en gebruik schroef A om het op paneel nr. 30 vast te zetten.

18

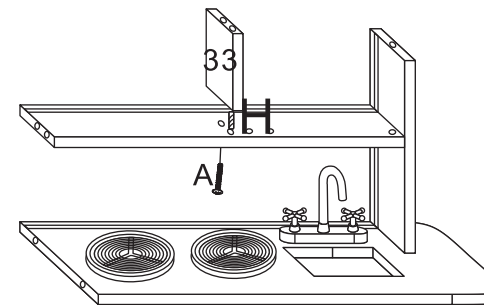

Step 18

Insert H(wooden dowels) in No.33 panel downside, connect it to No.27 panel, then use A screw to lock it on No.27 panel.

/Schritt 18

Setzen Sie die H(Holzdübel) in das Paneel Nr.33 unten ein, verbinden Sie es mit dem Paneel Nr.27, dann verwenden Sie die Schraube A, um es am Paneel Nr.27 zu befestigen.

/Étape 18

Insérer H (chevilles en bois) dans le panneau N° 33 vers le bas, le connecter au panneau N° 27, puis utiliser la vis A pour le verrouiller sur le panneau N° 27.

/Paso 18

Inserte la espiga de madera (H) en el lado inferior del panel 33, conecte al panel 27, luego use el tornillo A para bloquear en el panel 27.

/Passo 18

Inserire H (tasselli di legno) nel lato inferiore del pannello n. 33, collegarlo al pannello n. 27, quindi utilizzare la vite A per bloccarlo sul pannello n. 27.

/Krok 18

Włóż H (kołki drewniane) w dolną część panelu nr 33, podłącz do panelu nr 27, a następnie za pomocą śrub A zablokuj go na panelu nr 27.

/Stap 18

Steek H (houten deuvelds) in de onderkant van paneel nr. 33, verbind het met paneel nr. 27 en gebruik schroef A om het op paneel nr. 27 vast te zetten.

19

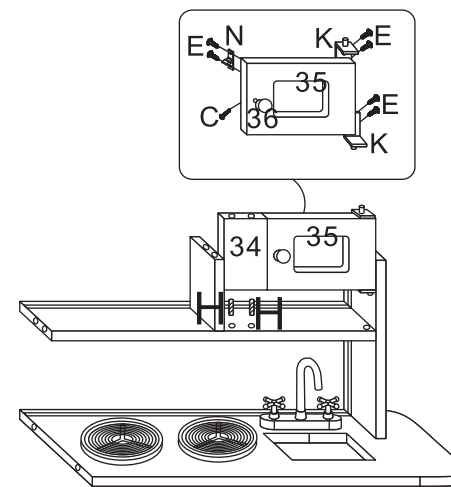

Step 19

Use E screw to lock N(male hinge) on No.35 panel. Use E screw to lock K(door pin) on No.35 panel up and downside. Use C screw to lock No.36(handle) on No.35 panel. Insert H(wooden dowels) in No.34 panel downside, connect it to No.27 panel, meantime, insert No.35 panel in No.27 panel from the door pin.

/Schritt 19

Verwenden Sie die Schraube E, um N (männliches Scharnier) am Paneel Nr. 35 zu befestigen. Verwenden Sie die E-Schraube, um den K(Türstift) am Paneel Nr. 35 nach oben und unten zu verriegeln. Verwenden Sie die Schraube C, um Nr. 36 (Griff) am Paneel Nr. 35 zu befestigen. Setzen Sie H (Holzdübel) unten in das Paneel Nr. 34 ein und verbinden Sie es mit dem Paneel Nr. 27. In der Zwischenzeit setzen Sie das Paneel Nr. 35 vom Türstift aus in das Paneel Nr. 27 ein.

/Étape 19

Utiliser la vis E pour verrouiller N (charnière mâle) sur le panneau N° 35. Utiliser la vis E pour verrouiller K (goupille de porte) sur le panneau N° 35 vers le haut et vers le bas. Utilisez la vis C pour verrouiller la poignée N° 36 sur le panneau N° 35. Insérez H (chevilles en bois) dans le panneau N° 34 vers le bas, connectez-le au panneau N° 27, pendant ce temps, insérez le panneau N° 35 dans le panneau N° 27 à partir de la goupille de porte.

/Paso 19

Utilice el tornillo E para fijar la bisagra macho (N) en el panel 35. Utilice el tornillo E para fijar el pasador de puerta (K) en el lado superior e inferior del panel 35. Use el tornillo C para bloquear el pomo 36 en el panel 35. Inserte la espiga de madera (H) en el lado inferior del panel 34, conecte al panel 27, mientras tanto, inserte el panel 35 en el panel 27 desde el pasador de puerta.

/Passo 19

Utilizzare la vite E per bloccare N (cerniera maschio) sul pannello n. 35. Utilizzare la vite E per bloccare K (perno della porta) sul pannello n. 35 in alto e in basso. Bloccare con la vite C il n. 36 (maniglia) sul pannello n. 35. Inserire H (tasselli di legno) nel pannello n. 34 verso il basso e collegarlo al pannello n. 27; nel frattempo, inserire il pannello n. 35 nel pannello n. 27 dal perno della porta.

/Krok 19

Za pomocą śrub E zablokuj N (zawias męski) na panelu nr 35. Za pomocą śrub E zablokuj K (kołek drzwi) na panelu nr 35 u góry i na dole. Za pomocą śrub C zablokuj uchwyt nr 36 na panelu nr 35. Włóż H (kołki drewniane) do panelu nr 34 na dole i podłącz do panelu nr 27. Włóż panel nr 35 do panelu nr 27 od strony bolca drzwi.

/Stap 19

Gebruik schroef E om N (mannelijk scharnier) op paneel nr. 35 te vergrendelen. Gebruik schroef E om K (deurpen) op paneel nr. 35 omhoog en omlaag te vergrendelen. Gebruik C-schroef om nr. 36 (handgreep) op nr. 35-paneel te vergrendelen. Steek H (houten deuvels) in nr. 34 paneel aan de onderkant, verbind het met nr. 27 paneel, steek ondertussen nr. 35 paneel in nr. 27 paneel vanaf de deurpen.

20

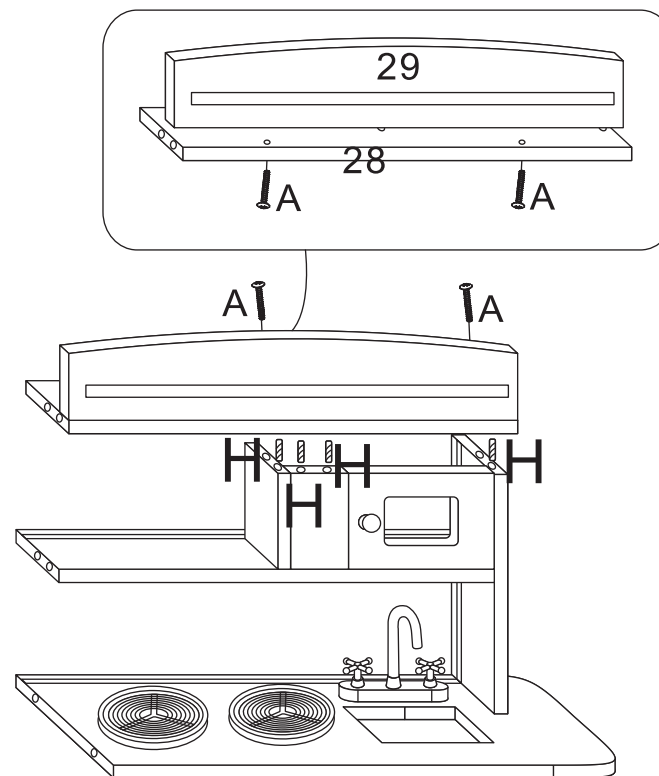

Step 20

Use A screw to lock No.29 panel on No.28 panel. Insert H(wooden dowels)in No.34,33 and 30 panel, connect it to No.28 panel, then use A screw to lock them on No.28 panel.

/Schritt 20

Verwenden Sie die Schraube A, um das Paneel Nr. 29 mit dem Paneel Nr. 28 zu verbinden. Setzen Sie H (Holzdübel) in die Paneele Nr. 34, 33 und 30 ein, verbinden Sie sie mit dem Paneel Nr. 28 und befestigen Sie sie mit der Schraube A am Paneel Nr. 28.

/Étape 20

Utiliser une vis A pour verrouiller le panneau N° 29 sur le panneau N° 28. Insérer H (chevilles en bois) dans les panneaux N° 34, 33 et 30, les relier au panneau N° 28, puis utiliser la vis A pour les verrouiller sur le panneau N° 28.

/Paso 20

Utilice el tornillo A para fijar el panel 29 en el panel 28. Inserte la espiga de madera (H) en los paneles 34, 33 y 30, conecte al panel 28, luego use el tornillo A para bloquear en el panel 28.

/Passo 20

Utilizzare la vite A per bloccare il pannello n. 29 sul pannello n. 28. Inserire i tasselli H (in legno) nei pannelli 34, 33 e 30, collegarli al pannello 28, quindi utilizzare la vite A per bloccarli sul pannello 28.

/Krok 20

Użyj śruby A, aby zablokować panel nr 29 na panelu nr 28. Włóż H (kołki drewniane) w panele nr 34, 33 i 30, połącz je z panelem nr 28, a następnie użyj śrub A, aby zablokować je na panelu nr 28.

/Stap 20

Gebruik schroef A om paneel nr. 29 vast te zetten op paneel nr. 28. Steek H (houten deuvets) in paneel nr. 34, 33 en 30, verbind het met paneel nr. 28 en gebruik schroef A om ze op paneel nr. 28 vast te zetten.

21

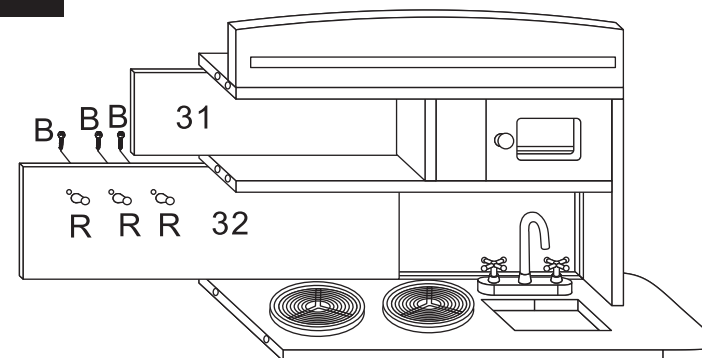

Step 21

Use B screw to lock R(plastic hooks) on No.32 panel, then insert No.31 and 32 panel in groove.

/Schritt 21

Verwenden Sie Schraube B, um R (Kunststoffhaken) an Paneel Nr. 32 zu befestigen, und setzen Sie dann Paneel Nr. 31 und 32 in die Nut ein.

/Étape 21

Utiliser la vis B pour bloquer R (crochets en plastique) sur le panneau N° 32, puis insérez les panneaux N° 31 et 32 dans la rainure.

/Paso 21

Utilice el tornillo B para bloquear el gancho de plástico (R) en el panel 32, luego inserte los paneles 31 y 32 en la ranura.

/Passo 21

Utilizzare la vite B per bloccare R (ganci in plastica) sul pannello n. 32, quindi inserire i pannelli n. 31 e 32 nella scanalatura.

/Krok 21

Za pomocą śrub B zablokuj R (plastikowe haki) na panelu nr 32, następnie włóż panel nr 31 i 32 w szczeliny.

/Stap 21

Gebruik schroef B om R (plastic haken) op paneel nr. 32 te vergrendelen en plaats paneel nr. 31 en 32 in de groef.

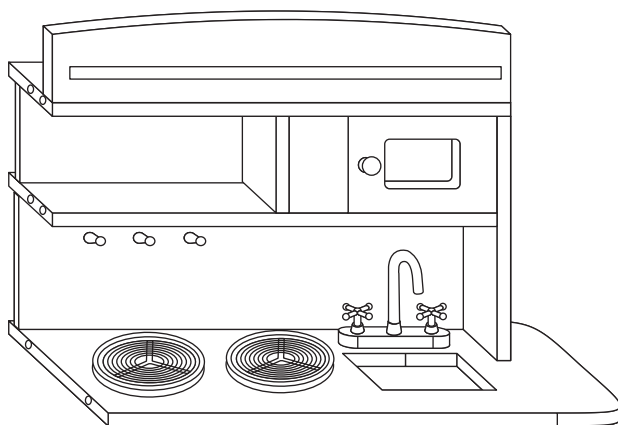
22

Step 22
Finished the upper part of the kitchen assembly.

/Schritt 22
Fertigstellung des oberen Teils der Küchenbaugruppe.

/Étape 22
Terminer la partie supérieure de l'assemblage de la cuisine.

/Paso 22
Termine el montaje de la parte superior de la cocina.

/Passo 22
Finita la parte superiore dell'assemblaggio della cucina.

/Krok 22
Górna część zabudowy kuchennej jest ukończona.

/Stap 22
Werk het bovenste deel van de keuken af.

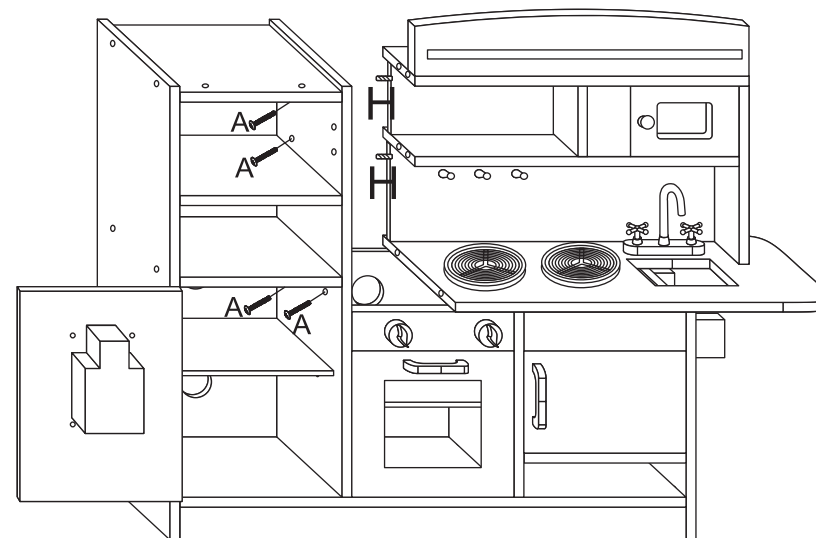
23

Step 23
Insert H(wooden dowels) in No.28 and 27 panel leftside, connect it to No.8 panel, then use A screw to lock it on No.8 panel.

/Schritt 23
Setzen Sie H (Holzdübel) in die linke Seite der Platten Nr. 28 und 27 ein, verbinden Sie sie mit der Platte Nr. 8 und befestigen Sie sie dann mit der Schraube A an der Platte Nr. 8.

/Étape 23
Insérer H (chevilles en bois) dans les panneaux N° 28 et 27 du côté gauche, reliez-les au panneau N° 8, puis utilisez la vis A pour les bloquer sur le panneau N° 8.

/Paso 23
Inserte la espiga de madera (H) en el lado izquierdo de los paneles 28 y 27, conecte al panel 8, luego use el tornillo A para bloquear en el panel 8.

/Passo 23

Inserire H (tasselli di legno) nei pannelli n. 28 e 27 sul lato sinistro, collegarlo al pannello n. 8, quindi utilizzare la vite A per bloccarlo al pannello n. 8.

/Krok 23

Włóż H (drewniane kołki) w panele nr 28 i 27 po lewej stronie, połącz je z panelem nr 8, a następnie za pomocą śrub A zablokuj je na panelu nr 8.

/Stap 23

Steek H (houten deuvcls) in paneel nr. 28 en 27 aan de linkerkant, verbind het met paneel nr. 8 en gebruik schroef A om het op paneel nr. 8 vast te zetten.

24

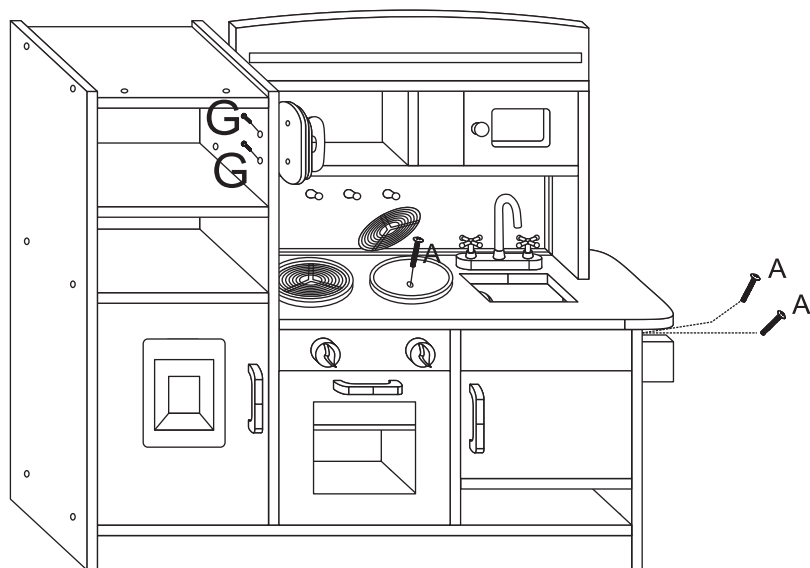

Step 24

Open the burner, use A screw to lock the counter-table on No.10 and 14 panel. Use G screw to lock the telephone on No.8 panel.

/Schritt 24

Öffnen Sie den Brenner, schrauben Sie mit der Schraube A die Gegenplatte an der Platte Nr. 10 und 14 fest. Verriegeln Sie das Telefon mit der Schraube G am Paneel Nr. 8.

/Étape 24

Ouvrez le brûleur, utilisez une vis pour verrouiller le Comptoir sur panneau n°10 et 14. Utilisez la vis G pour Verrouillez le téléphone sur le panneau n°8.

/Paso 24

Abra el quemador, use el tornillo A para bloquear la encimera en los paneles 10 y 14. Utilice el tornillo G para bloquear el teléfono en el panel 8.

/Passo 24

Aprire il bruciatore, utilizzare la vite A per bloccare la controtavola sul pannello n. 10 e 14. Utilizzare la vite G per bloccare il telefono sul pannello n. 8.

/Krok 24

Podnieś palnik, użyj śrub A, aby zablokować blat stołu na panelu nr 10 i 14. Użyj śrub G, aby zablokować telefon na panelu nr 8.

/Stap 24

Open de brander, gebruik schroef A om de tellertafel op paneel nr. 10 en 14 te vergrendelen. Gebruik schroef G om de telefoon op paneel nr. 8 te vergrendelen.

25

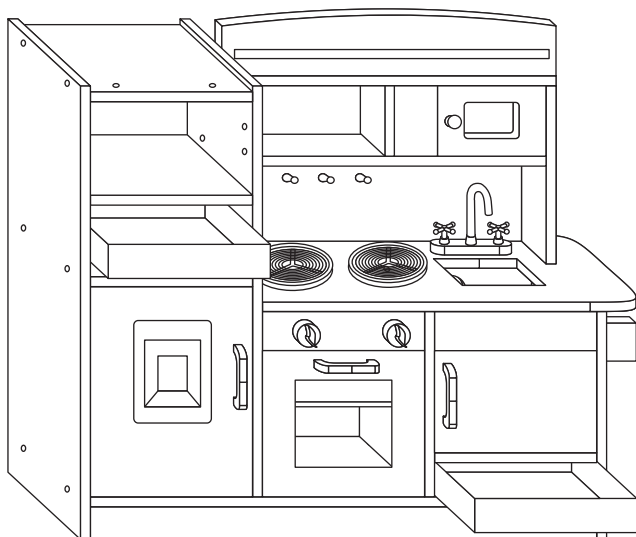

26

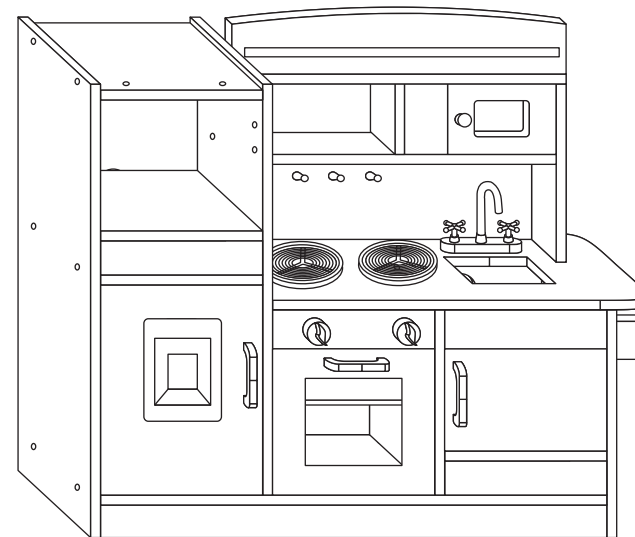

Step 25

Put inside the Non-woven fabric drawer in the kitchen.

/Schritt 25

Legen Sie die Vliesstoffschublade in die Küche.

/Étape 25

Placer le tiroir en tissu non tissé dans la cuisine.

/Paso 25

Coloque el cajón de tela no tejida en la cocina.

/Passo 25

Mettere il cassetto in tessuto non tessuto in cucina.

/Krok 25

Umieść materiałową szufladę w kuchni.

/Stap 25

Leg de Non-woven stoffen lade in de keuken.

Step 26

Finished the kitchen assembly.

/Schritt 26

Der Zusammenbau der Küche ist abgeschlossen.

/Étape 26

L'assemblage de la cuisine est terminé.

/Paso 26

Termine el montaje de la cocina.

/Passo 26

Finito l'assemblaggio della cucina.

/Krok 26

Montaż kuchni został ukończony.

/Stap 26

De keukenassemblage is voltooid.