

USA office: Fontana **ITA** office: Milano **AUS** office: Truganina **POL** office: Gdańsk
DEU office: FDS GmbH, Neuer Höltigbaum 30, 22143 Hamburg, Deutschland
GBR office: FDS Corporation Limited, Unit 4, Blackacre Road, Great Blakenham,
Ipswich, IP6 0FL, United Kingdom **FRA** office: Saint Vigor d'Ymonville

Kids Toy Washing Machine
Waschmaschine für Kinder
Machine à Laver Jouet pour Enfants
Lavadora de Juguete para Niños
Lavatrice Giocattolo per Bambini
Zabawkowa pralka dla dzieci
Speelgoedwasmachine voor kinderen

TP10294

THIS INSTRUCTION BOOKLET CONTAINS **IMPORTANT** SAFETY INFORMATION.
PLEASE READ AND KEEP FOR FUTURE REFERENCE.



Before You Start

Please read all instructions carefully and keep it for future reference.

GENERAL SECURITY WARNING

Caution: Children should use this product under the parental supervision.

Danger: Keep all small parts and packaging materials for this product away from babies and children, otherwise they may pose a choking hazard.

Danger: Lack of attachment may cause a risk of tipping.



WARNING: CHOKING HAZARD

-Small parts.
Not for children under 3 years.

WARNING FOR ASSEMBLY

- ⚠ Assembled only by adults
- ⚠ Remove all packaging, separate and count all parts and hardware.
- ⚠ Read through each step carefully and follow the proper order.
- ⚠ We recommend that, where possible, all items are assembled near the area in which they will be placed in use, to avoid moving the product unnecessarily once assembled.
- ⚠ Ensure a secure surface during installation, and always place the product on a flat, steady and stable surface.



Bevor Sie beginnen

Bitte sorgfältig lesen und zum späteren Nachschlagen aufbewahren.

ALLGEMEINE SICHERHEITSWARNUNG

Vorsicht: Kinder sollten diesen Artikel unter elterlicher Aufsicht benutzen.

Gefahr: Halten Sie alle Kleinteile und Verpackungsmaterialien, die verschluckt werden können, von Babys und Kindern fern.

Gefahr: Unsachgemäße Montage kann zu Kippgefahr führen.



ACHTUNG: ERSTICKUNGSGEFAHR

-Kleine Teile.
Nicht für Kinder unter 3 Jahren.

ACHTUNG BEI MONTAGE

- ⚠ Montage nur durch Erwachsene
- ⚠ Entfernen Sie alle Verpackungen, Überprüfen Sie, ob alle Teile und Zubehörteile vorhanden sind.
- ⚠ Lesen Sie jeden Montageschritt sorgfältig durch und folgen Sie den Anleitungen.
- ⚠ Wir empfehlen, alle Teile möglichst in der Nähe des Aufstellungsortes zu montieren, um unnötige Bewegungen nach der Montage zu vermeiden.
- ⚠ Achten Sie bei der Montage auf einen sicheren Untergrund und stellen Sie den Artikel immer auf eine ebene, feste und stabile Fläche.



Avant de Commencer

Veuillez lire attentivement toutes les instructions et les conserver pour la référence ultérieure.

AVERTISSEMENT DE SÉCURITÉ GÉNÉRALE

Attention : Les enfants doivent utiliser ce produit sous la surveillance de leurs parents.

Danger : Gardez toutes les petites pièces et les matériaux d'emballage de ce produit hors de la portée des bébés et des enfants pour éviter un risque d'étouffement.

Danger : Le manque de la fixation pourrait entraîner un risque de basculement.



AVERTISSEMENT : RISQUE D'ÉTOUFFEMENT

- Les petites pièces.
Ne convient pas aux enfants de moins de 3 ans.

AVERTISSEMENT POUR L'ASSEMBLAGE

- ⚠ Construction seulement par des adultes
- ⚠ Retirez tous les emballages, séparez et comptez toutes les pièces et le matériel.
- ⚠ Lisez attentivement chaque étape et suivez l'ordre correct.
- ⚠ Nous recommandons que, dans la mesure du possible, tous les articles soient assemblés à proximité de la zone dans laquelle ils seront utilisés, afin d'éviter de déplacer inutilement le produit une fois assemblé.
- ⚠ Assurez-vous que la surface soit solide pendant la construction et placez toujours le produit sur une surface plane et stable.



Antes de Empezar

Lea atentamente todas las instrucciones y consérvelas para futuras consultas.

ADVERTENCIA DE SEGURIDAD GENERAL

Atención: Los niños deben utilizar este producto bajo la supervisión de sus padres.

Peligro: Mantenga todas las piezas pequeñas y los materiales de empaque de este producto fuera del alcance de los bebés y los niños, ya que de lo contrario pueden suponer un peligro de asfixia.

Peligro: La falta de fijación puede provocar un riesgo de vuelco.



ADVERTENCIA: PELIGRO DE ASFIXIA

- Piezas pequeñas.
No es adecuado para niños menores de 3 años.

ADVERTENCIA PARA EL MONTAJE

- ⚠ El producto solo puede ser ensamblado por adultos.
- ⚠ Retire todo el embalaje, separe y cuente todas las piezas y los accesorios.
- ⚠ Lea detenidamente cada paso y siga el orden correcto.
- ⚠ Recomendamos que, siempre que sea posible, todos los elementos se monten cerca de la zona en la que se van a utilizar, para evitar mover el producto innecesariamente una vez montado.
- ⚠ Asegure una superficie segura durante el montaje, y coloque el producto siempre sobre una superficie plana, firme y estable.



Prima di Iniziare

Si prega di leggere attentamente tutte le istruzioni e conservarle per riferimento futuro.

AVVERTENZA DI SICUREZZA GENERALE

Attenzione: I bambini devono usare questo prodotto sotto la supervisione dei genitori.

Pericolo: Tenere tutte le piccole parti e i materiali di imballaggio di questo prodotto lontano da neonati e bambini, altrimenti potrebbero rappresentare un rischio di soffocamento.

Pericolo: La mancanza di accessorio può causare un rischio di ribaltamento.



AVVERTENZA: RISCHIO DI SOFFOCAMENTO

- Piccole parti.
Non per i bambini sotto i 3 anni.

AVVERTENZA PER IL MONTAGGIO

- ⚠ Questo prodotto è montato dagli adulti.
- ⚠ Rimuovere tutti gli imballaggi, separare e contare tutte le parti e tutti gli accessori.
- ⚠ Leggere attentamente ogni passo e seguire l'ordine corretto.
- ⚠ Si consiglia, ove possibile, di montare tutti gli articoli vicino alla zona in cui verranno posti in uso, per evitare di spostare inutilmente il prodotto una volta assemblato.
- ⚠ Garantire una superficie sicura durante il montaggio e posizionare il prodotto sempre su una superficie piana, stabile.



Zanim Zaczniesz

Przeczytaj uważnie wszystkie instrukcje i zachowaj je na przyszłość.

OGÓLNE OSTRZEŻENIA DOTYCZĄCE BEZPIECZEŃSTWA

Uwaga: Dzieci mogą używać tego produktu jedynie pod nadzorem dorosłych.

Niebezpieczeństwo: Trzymaj wszystkie małe części i materiały opakowaniowe dla tego produktu z dala od niemowląt i dzieci, w przeciwnym razie mogą stwarzać ryzyko zadławienia.

Niebezpieczeństwo: Brak mocowania może spowodować ryzyko przewrócenia.



OSTRZEŻENIE: RYZIKO ZADŁAWIENIA

- Produkt zawiera małe elementy.
Nieodpowiednie dla dzieci poniżej 3 roku życia.

OSTRZEŻENIA DOTYCZĄCE MONTAŻU

- ⚠ Montażem powinny zająć się wyłącznie osoby dorosłe
- ⚠ Usuń opakowanie i upewnij się, że zestaw zawiera wszystkie części i elementy montażowe.
- ⚠ Przeczytaj uważnie każdy krok i postępuj we właściwej kolejności.
- ⚠ Zalecamy, aby w miarę możliwości wszystkie elementy były montowane w pobliżu miejsca, w którym będą używane, aby uniknąć niepotrzebnego przenoszenia produktu po złożeniu.
- ⚠ Zapewnij bezpieczną powierzchnię podczas montażu i zawsze umieszczaj produkt na płaskiej i stabilnej powierzchni.



Voordat U Begint

Lees alstublieft alle instructies zorgvuldig door en bewaar deze voor toekomstig gebruik.

ALGEMENE VEILIGHEIDSWAARSCHUWING

Let op: Kinderen dienen dit product onder ouderlijk toezicht te gebruiken.
Gevaar: Houd alle kleine onderdelen en verpakkingsmaterialen van dit product buiten bereik van baby's en kinderen, anders kunnen ze een verstikkingsgevaar opleveren.
Gevaar: Gebrek aan bevestiging kan een risico op kantelen veroorzaken.



WAARSCHUWING:

VERSTIKKINGSGEVAAR

-Kleine onderdelen.
 Niet voor kinderen onder de 3 jaar.

WAARSCHUWING VOOR MONTAGE

- ⚠ Alleen monteren door volwassenen.
- ⚠ Verwijder alle verpakkingen, scheid en tel alle onderdelen en het beslag.
- ⚠ Lees elke stap zorgvuldig door en volg de juiste volgorde.
- ⚠ We raden aan om, waar mogelijk, alle onderdelen in de buurt van de plek waar ze gebruikt zullen worden te monteren, om onnodige verplaatsing van het product eenmaal gemonteerd te voorkomen.
- ⚠ Zorg voor een veilig oppervlak tijdens de installatie en plaats het product altijd op een vlakke, stabiele en stevige ondergrond.

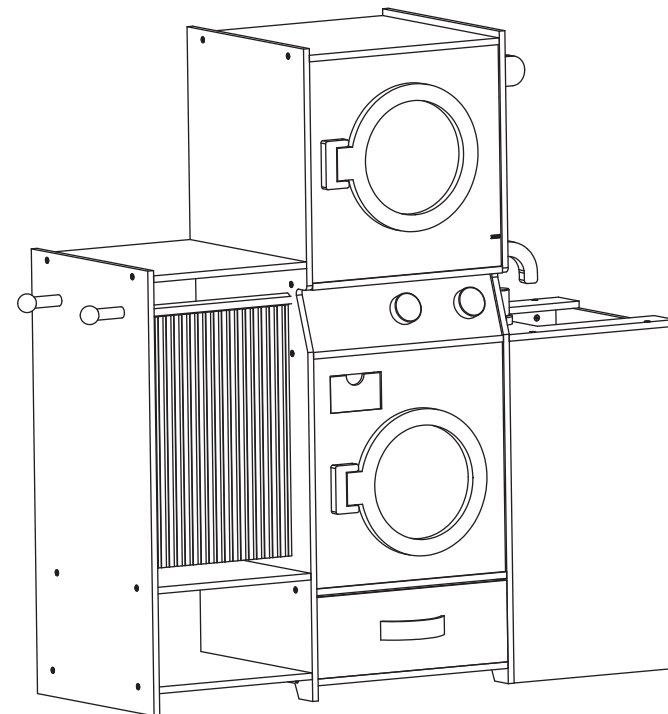

Kids Toy Washing Machine
 Waschmaschine für Kinder
 Machine à Laver Jouet pour Enfants
 Lavadora de Juguete para Niños
 Lavatrice Giocattolo per Bambini
 Zabawkowa pralka dla dzieci
 Speelgoedwasmachine voor kinderen

**WARNING:****EN**

The toy is to be assembled by an adult.

**ACHTUNG:****DE**

Das Spielzeug muss von einem Erwachsenen montiert werden.

**AVERTISSEMENT:****FR**

Le jouet doit être assemblé par un adulte.

**ADVERTENCIA:****ES**

El juguete debe ser montado por un adulto.

**AVVERTENZA:****IT**

Il giocattolo deve essere assemblato da un adulto.

**OSTRZEŻENIE:****PL**

Zabawka musi zostać zmontowana przez osobę dorosłą.

**WAARSCHUWING:****NL**

Het speelgoed moet door een volwassene worden gemonteerd.

EN:

WARNING! Not suitable for children under 36 months. Remove the packaging material before you give the toy to your child. Please keep all the relevant information for future reference. Decorations and colors may vary! Adult assembly required.

DE:

ACHTUNG! Nicht geeignet für Kinder unter 36 Monaten. Entfernen Sie das Verpackungsmaterial, bevor Sie das Spielzeug Ihrem Kind geben. Bitte bewahren Sie alle relevanten Informationen für zukünftige Referenzen auf. Dekorationen und Farben können variieren! Erwachsenenmontage erforderlich.

FR:

AVERTISSEMENT! Ne convient pas aux enfants de moins de 36 mois. Retirez le matériau d'emballage avant de donner le jouet à votre enfant. Veuillez conserver toutes les informations pertinentes pour référence future. Les décorations et les couleurs peuvent varier ! Assemblage par un adulte requis.

ES:

¡ADVERTENCIA! No apto para niños menores de 36 meses. Retire el material de embalaje antes de dar el juguete a su hijo. Conserve toda la información pertinente para futuras consultas. Las decoraciones y los colores pueden variar. Requiere montaje por parte de un adulto.

IT:

ATTENZIONE! Non adatto a bambini di età inferiore a 36 mesi. Rimuovere il materiale di imballaggio prima di dare il giocattolo al bambino. Conservare tutte le informazioni rilevanti per riferimento futuro. Le decorazioni e i colori possono variare! Richiede il montaggio da parte di un adulto.

PL:

OSTRZEŻENIE! Nie nadaje się dla dzieci poniżej 36 miesięcy. Usuń materiały opakowaniowe, zanim dasz zabawkę dziecku. Prosimy o zachowanie wszystkich istotnych informacji na przyszłość. Dekoracje i kolory mogą się różnić! Wymagany montaż przez osobę dorosłą.

NL:

WAARSCHUWING! Niet geschikt voor kinderen jonger dan 36 maanden. Verwijder het verpakkingsmateriaal voordat u het speelgoed aan uw kind geeft. Bewaar alle relevante informatie voor toekomstig gebruik. Decoraties en kleuren kunnen variëren! Moet door een volwassene worden gemonteerd.

EN: NOTE: Please read instructions before assembly

DE: HINWEIS: Bitte lesen Sie die Anweisungen vor der Montage.

FR: REMARQUE : Veuillez lire les instructions avant l'assemblage





ES: NOTA: Lea las instrucciones antes del montaje

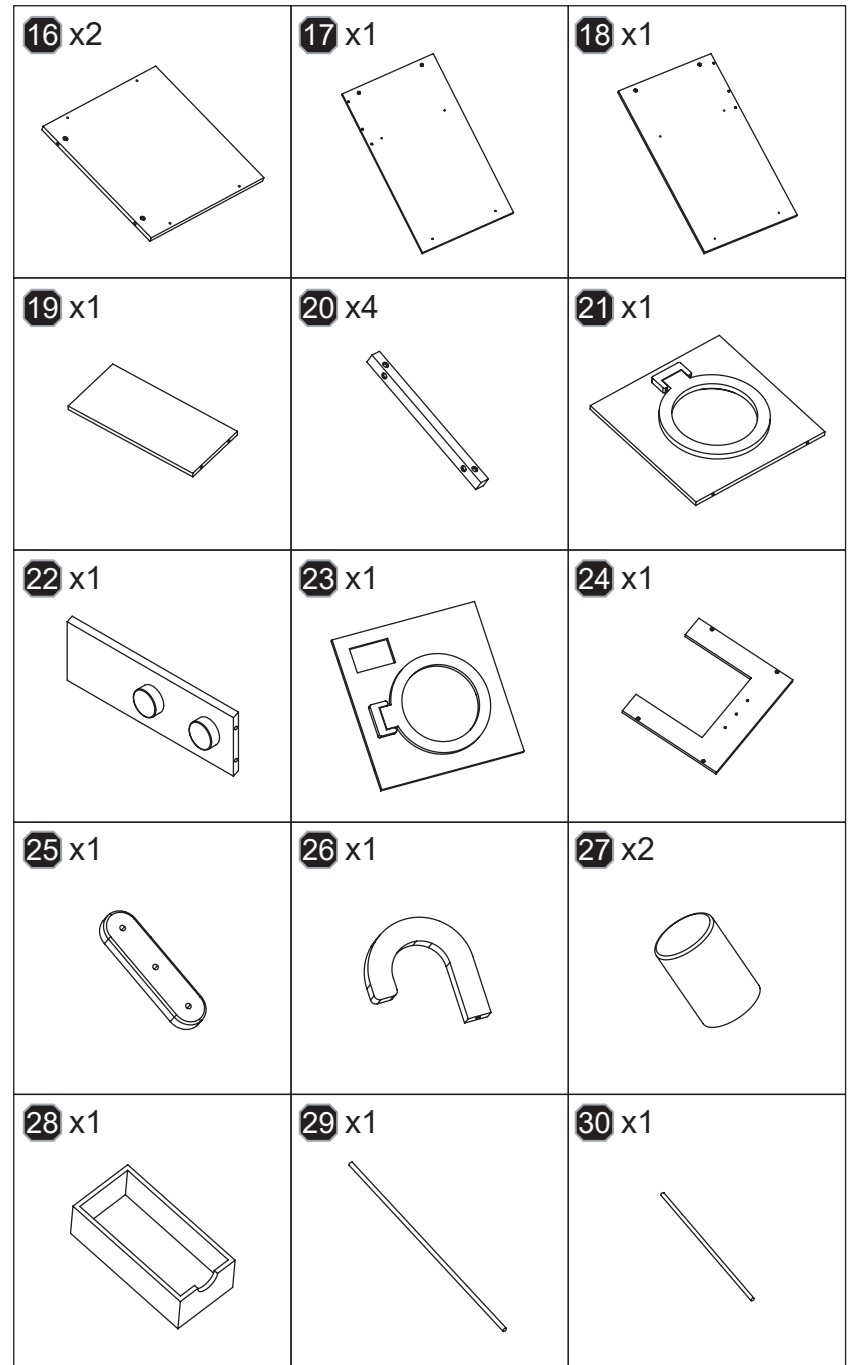
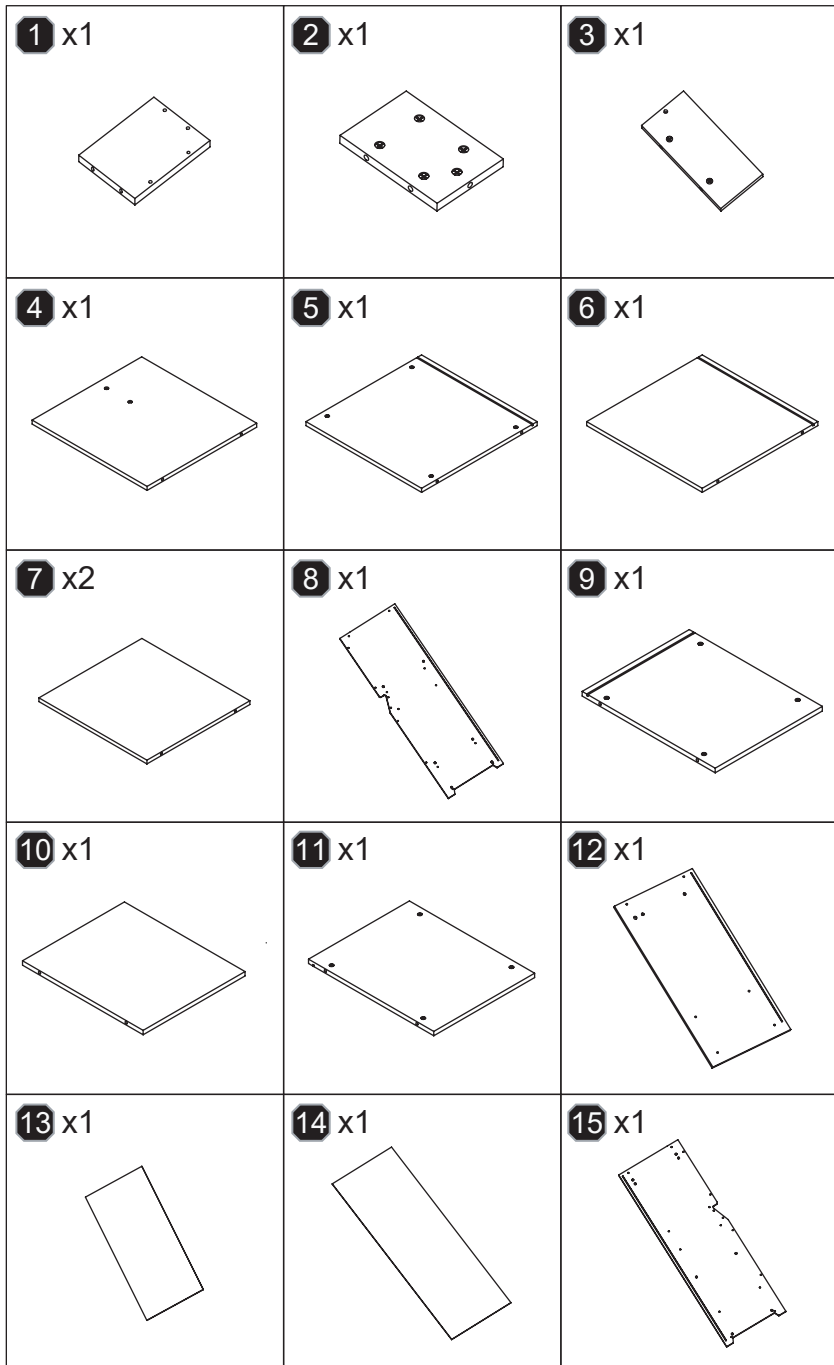

IT: NOTA: Leggere le istruzioni prima del montaggio.

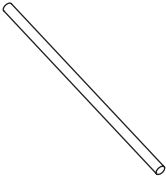
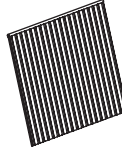
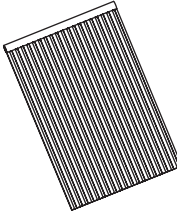
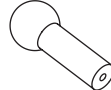
PL: UWAGA: Prosimy przeczytać instrukcję przed montażem

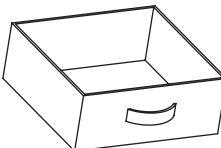
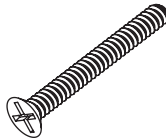
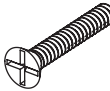
NL: OPMERKING: Lees de instructies voor montage.

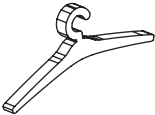
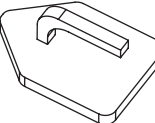

31 x1 	32 x1 	33 x1 	
34 x2 	35 x2 	36 x1 	
37 x50  Ø4X35	38 x6  Ø4X25	39 x16  Ø4X20	40 x18  Ø5X20

x3 	x1 	x1 
---	---	---

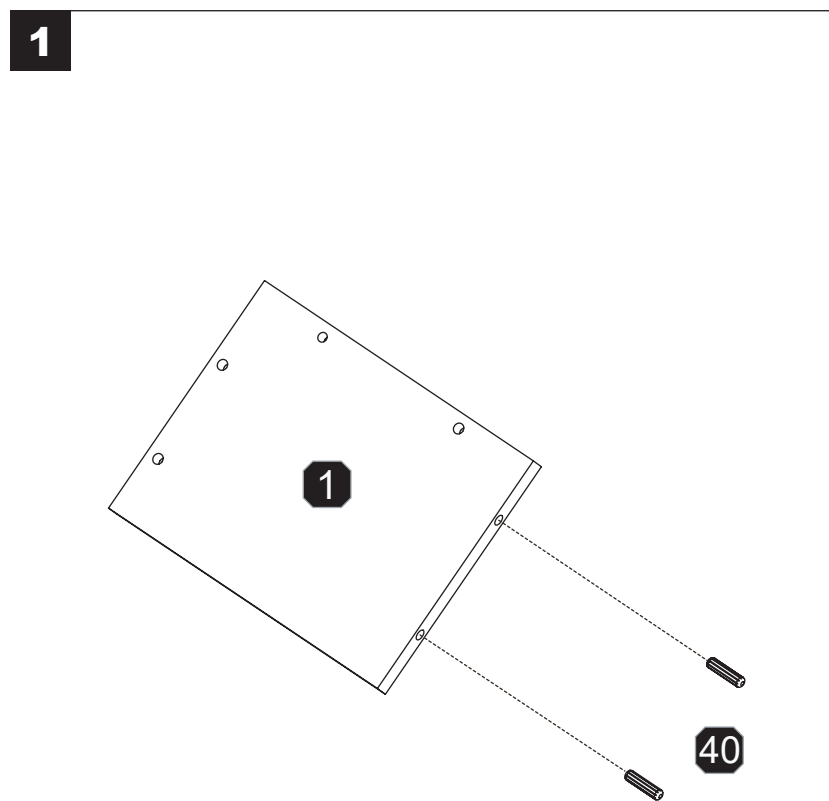

EN: Assemble part 40 onto board 1.

DE: Montieren Sie Teil 40 auf Brett 1.

FR: Assemblez la pièce 40 sur la planche 1.

ES: Ensamble la pieza 40 en el tablero 1.

IT: Assemblare la parte 40 sul pannello 1.

PL: Zmontuj część 40 na płycie 1.

NL: Monteer onderdeel 40 op plaat 1.

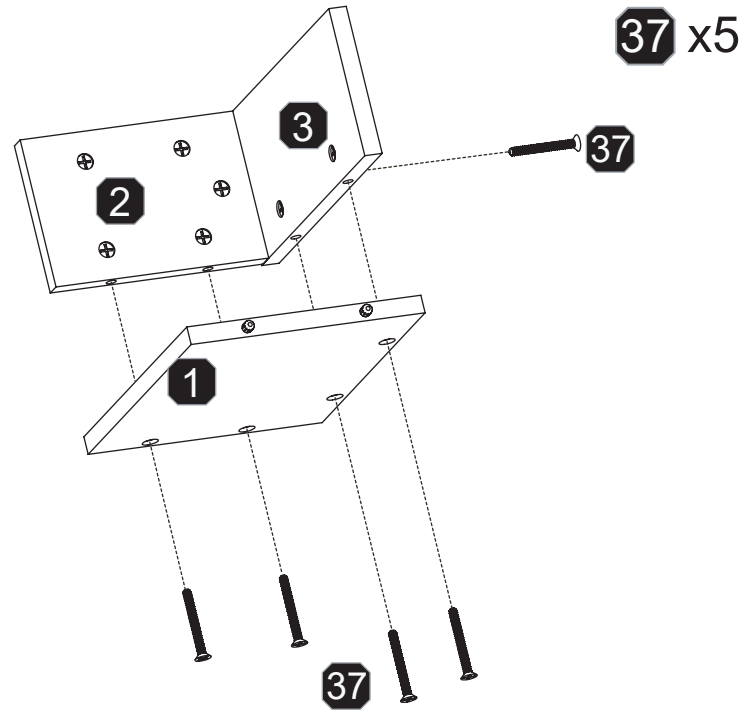
2

EN: Use screw 37 to assemble boards 1, 2, and 3 together.

DE: Verwenden Sie Schraube 37, um die Bretter 1, 2 und 3 zusammenzubauen.

FR: Utilisez la vis 37 pour assembler les planches 1, 2 et 3 ensemble.

ES: Utilice el tornillo 37 para ensamblar los tableros 1, 2 y 3 entre sí.

IT: Utilizzare la vite 37 per assemblare i pannelli 1, 2 e 3.

PL: Użyj śruby 37, aby połączyć płyty 1, 2 i 3.

NL: Gebruik schroef 37 om platen 1, 2 en 3 aan elkaar te bevestigen.

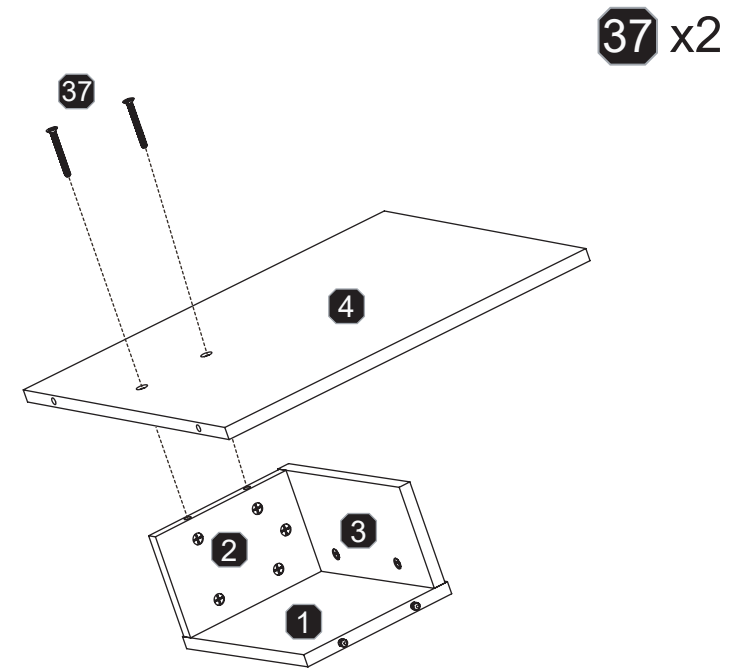
3

EN: Use screw 37 to assemble boards 1, 2, and 3 onto board 4.

DE: Verwenden Sie Schraube 37, um die Bretter 1, 2 und 3 auf Brett 4 zu montieren.

FR: Utilisez la vis 37 pour assembler les planches 1, 2 et 3 sur la planche 4.

ES: Utilice el tornillo 37 para ensamblar los tableros 1, 2 y 3 en el tablero 4.

IT: Utilizzare la vite 37 per assemblare i pannelli 1, 2 e 3 sul pannello 4.

PL: Użyj śruby 37, aby połączyć płyty 1, 2 i 3 z płytą 4.

NL: Gebruik schroef 37 om platen 1, 2 en 3 op plaat 4 te bevestigen.

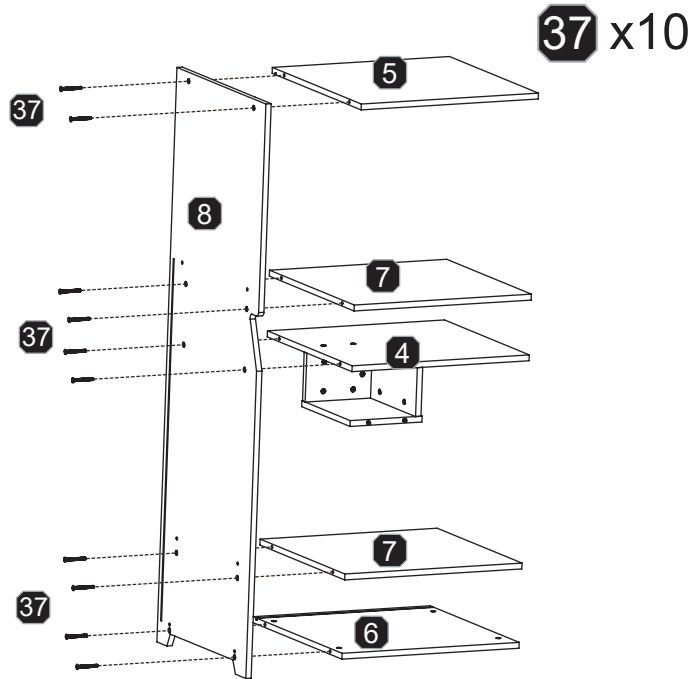
4

EN: Use screw 37 to assemble boards 4, 5, 6, and 7 in sequence onto board 8.

DE: Verwenden Sie Schraube 37, um die Bretter 4, 5, 6 und 7 nacheinander auf Brett 8 zu montieren.

FR: Utilisez la vis 37 pour assembler les planches 4, 5, 6 et 7 en séquence sur la planche 8.

ES: Utilice el tornillo 37 para ensamblar los tableros 4, 5, 6 y 7 en secuencia sobre el tablero 8.

IT: Utilizzare la vite 37 per assemblare i pannelli 4, 5, 6 e 7 in sequenza sul pannello 8.

PL: Użyj śruby 37, aby po kolei połączyć płyty 4, 5, 6 i 7 z płytą 8.

NL: Gebruik schroef 37 om platen 4, 5, 6 en 7 achtereenvolgens op plaat 8 te bevestigen.

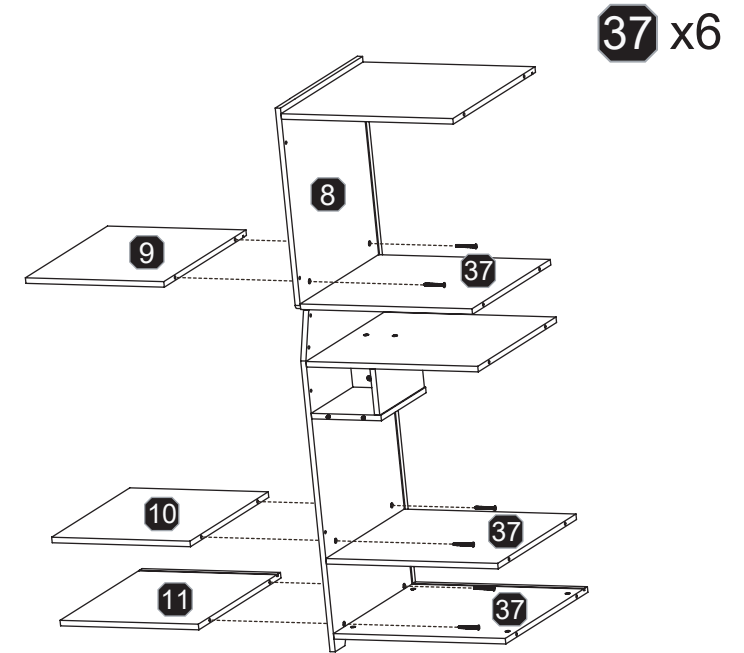
5

EN: Use screw 37 to assemble boards 9, 10, and 11 in sequence onto board 8.

DE: Verwenden Sie Schraube 37, um die Bretter 9, 10 und 11 nacheinander auf Brett 8 zu montieren.

FR: À l'aide de la vis 37, assemblez les planches 9, 10 et 11 dans l'ordre sur la planche 8.

ES: Utilice el tornillo 37 para ensamblar los tableros 9, 10 y 11 en secuencia en el tablero 8.

IT: Utilizzare la vite 37 per assemblare i pannelli 9, 10 e 11 in sequenza sul pannello 8.

PL: Użyj śruby 37, aby po kolei połączyć płyty 9, 10 i 11 z płytą 8.

NL: Gebruik schroef 37 om planken 9, 10 en 11 in volgorde op plank 8 te monteren.

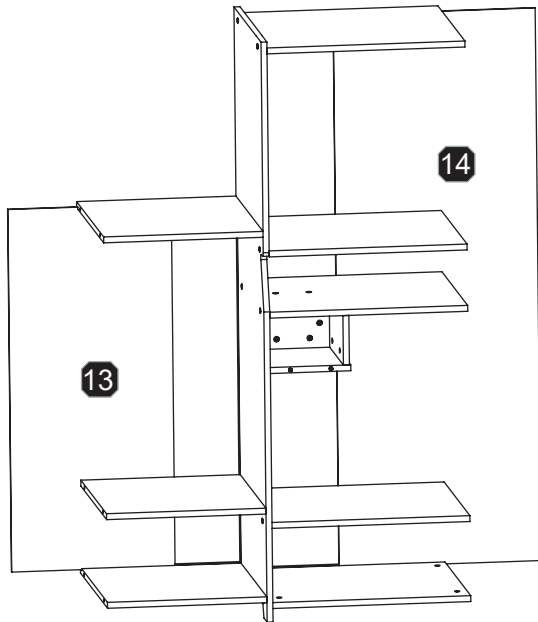
6

EN: Snap the back panels 13 and 14 into the rear slot of the product.

DE: Stecken Sie die Rückenverkleidungen 13 und 14 in den hinteren Schlitz des Produkts.

FR: Enclenchez les panneaux arrière 13 et 14 dans la fente arrière du produit.

ES: Encaje los paneles traseros 13 y 14 en la ranura trasera del producto.

IT: Inserire i pannelli posteriori 13 e 14 nella fessura posteriore del prodotto.

PL: Wsuń panele tylne 13 i 14 w tylną szczelinę produktu.

NL: Klik de achterpanelen 13 en 14 in de achterste sleuf van het product.

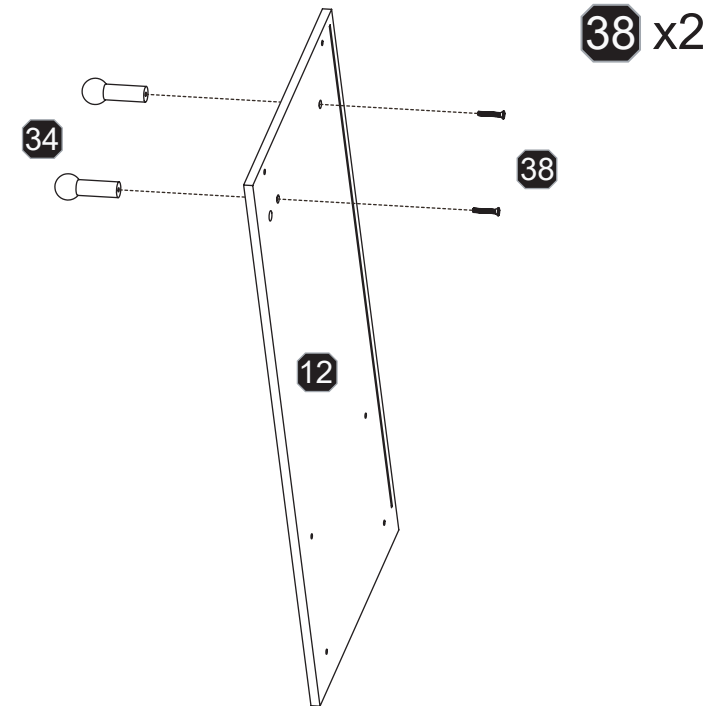
7

EN: Use screw 38 to assemble part 34 onto board 12.

DE: Verwenden Sie Schraube 38, um Teil 34 auf Brett 12 zu montieren.

FR: Utilisez la vis 38 pour assembler la pièce 34 sur la planche 12.

ES: Utilice el tornillo 38 para ensamblar la pieza 34 en el tablero 12.

IT: Utilizzare la vite 38 per assemblare la parte 34 sul pannello 12.

PL: Użyj śruby 38, aby połączyć część 34 z płytą 12.

NL: Gebruik schroef 38 om onderdeel 34 op plank 12 te monteren.

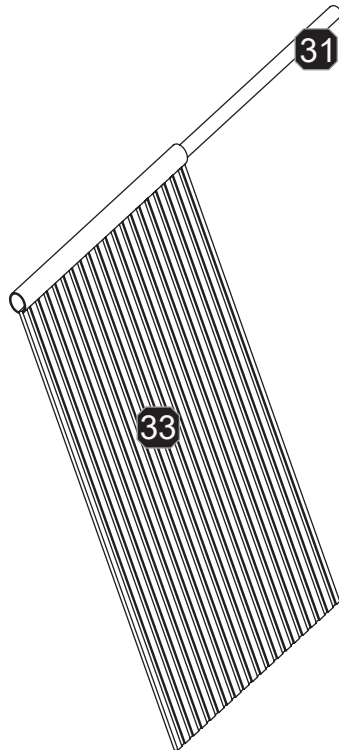
8

- EN:** Pass round rod 31 through fabric curtain 33.
- DE:** Führen Sie den Rundstab 31 durch den Stoffvorhang 33.
- FR:** Passez la tige ronde 31 à travers le rideau en tissu 33.
- ES:** Pase la varilla redonda 31 a través de la cortina de tela 33.
- IT:** Far passare l'asta rotonda 31 attraverso la tenda in tessuto 33.
- PL:** Przełóż okrągły pręt 31 przez materiałową zasłonkę 33.
- NL:** Steek ronde stang 31 door stoffen gordijn 33.

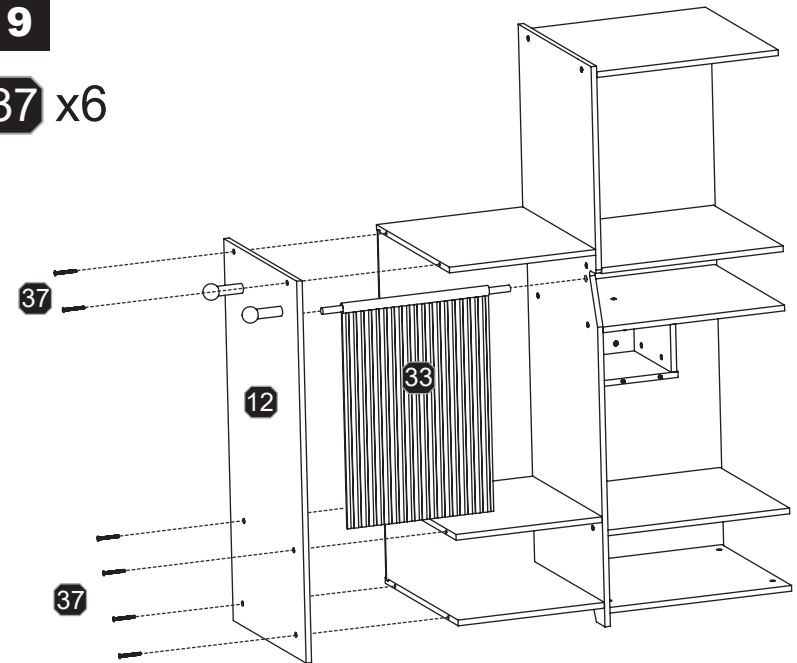
9**37** x6

- EN:** Snap fabric curtain 33 into the corresponding holes. Use screw 37 to assemble board 12 onto the main body.
- DE:** Stecken Sie den Stoffvorhang 33 in die entsprechenden Löcher. Verwenden Sie Schraube 37, um Brett 12 am Hauptkörper zu montieren.
- FR:** Enclenchez le rideau en tissu 33 dans les trous correspondants. Utilisez la vis 37 pour assembler la planche 12 sur le corps principal.
- ES:** Encaje la cortina de tela 33 en los orificios correspondientes. Utilice el tornillo 37 para montar el tablero 12 en el cuerpo principal.
- IT:** Inserire la tenda in tessuto 33 nei fori corrispondenti. Utilizzare la vite 37 per assemblare il pannello 12 sul corpo principale.
- PL:** Wsuń materiałową zasłonkę 33 w odpowiednie otwory. Użyj śruby 37, aby połączyć płytę 12 z głównym korpusem.
- NL:** Klik het stoffen gordijn 33 in de bijbehorende gaten. Gebruik schroef 37 om bord 12 op het hoofdgedeelte te monteren.

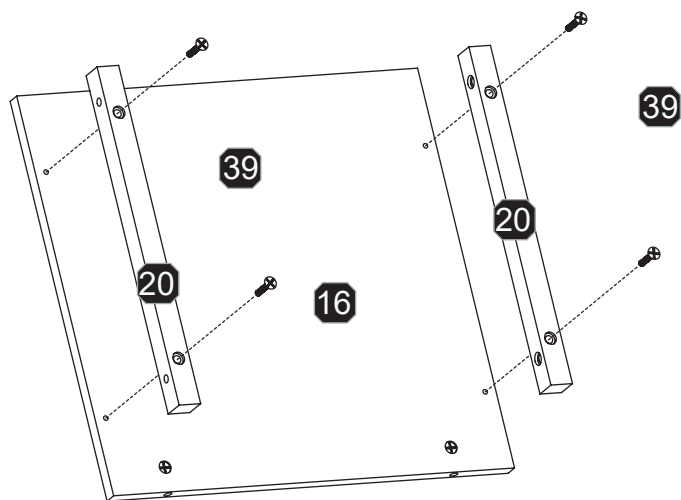
10 X2**39** x8

EN: Use screw 39 to secure part 20 onto board 16. Assemble 2 of these parts.

DE: Verwenden Sie Schraube 39, um Teil 20 auf Brett 16 zu befestigen. Montieren Sie 2 dieser Teile.

FR: Utilisez la vis 39 pour fixer la pièce 20 sur la planche 16. Assemblez 2 de ces pièces.

ES: Utilice el tornillo 39 para fijar la pieza 20 al tablero 16. Ensamble 2 de estas piezas.

IT: Utilizzare la vite 39 per fissare la parte 20 sul pannello 16. Assemblare 2 di queste parti.

PL: Użyj śruby 39, aby zamocować część 20 na płycie 16. Zmontuj 2 takie części.

NL: Gebruik schroef 39 om onderdeel 20 op bord 16 te bevestigen. Monteer 2 van deze onderdelen.

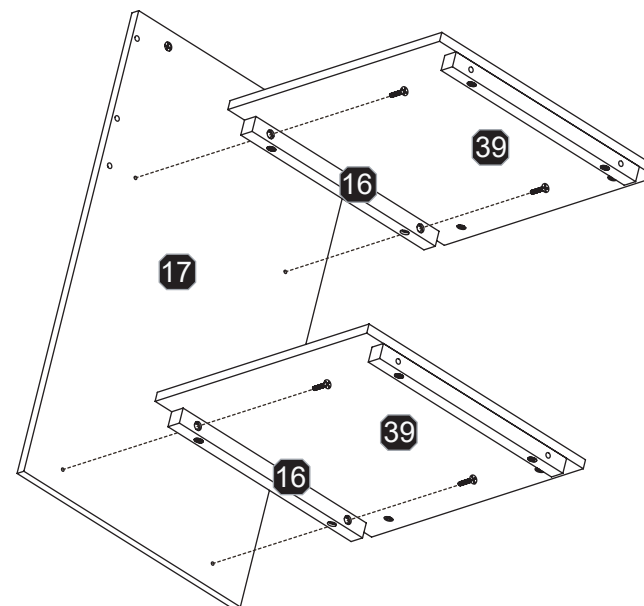
11**39** x4

EN: Use screw 39 to assemble the two boards 16 onto board 17.

DE: Verwenden Sie Schraube 39, um die beiden Bretter 16 auf Brett 17 zu montieren.

FR: À l'aide de la vis 39, assemblez les deux planches 16 sur la planche 17.

ES: Utilice el tornillo 39 para ensamblar los dos tableros 16 en el tablero 17.

IT: Utilizzare la vite 39 per assemblare i due pannelli 16 sul pannello 17.

PL: Użyj śruby 39, aby połączyć dwie płyty 16 z płytą 17.

NL: Gebruik schroef 39 om de twee borden 16 op bord 17 te monteren.

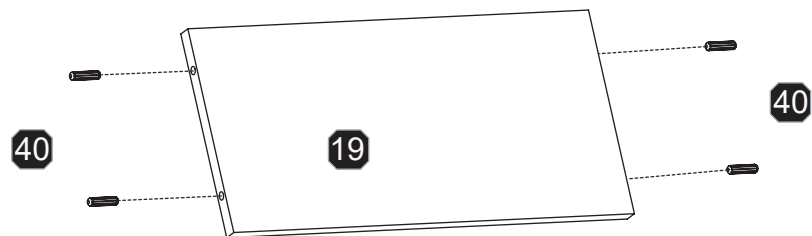
12

EN: Assemble part 40 onto board 19.

DE: Montieren Sie Teil 40 auf Brett 19.

FR: Assemblez la pièce 40 sur la planche 19.

ES: Monte la pieza 40 en el tablero 19.

IT: Assemblare la parte 40 sul pannello 19.

PL: Zmontuj część 40 na płycie 19.

NL: Monteer onderdeel 40 op bord 19.

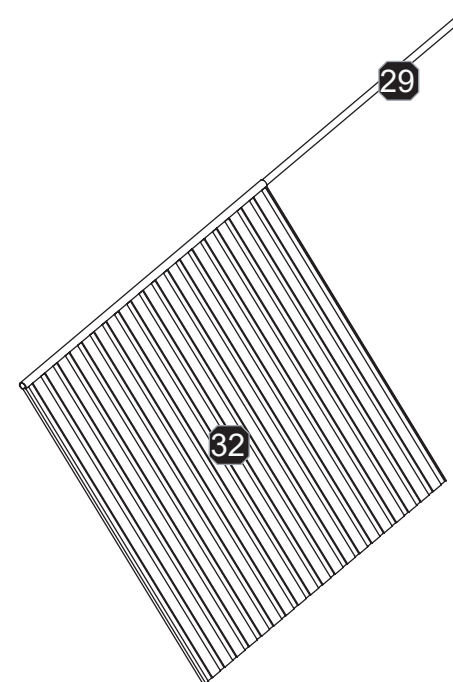
13

EN: Pass round rod 29 through fabric curtain 32.

DE: Führen Sie den Rundstab 29 durch den Stoffvorhang 32.

FR: Passez la tige ronde 29 à travers le rideau en tissu 32.

ES: Pase la varilla redonda 29 a través de la cortina de tela 32.

IT: Far passare l'asta rotonda 29 attraverso la tenda in tessuto 32.

PL: Przelóż okrągły pręt 29 przez materiałową zasłonkę 32.

NL: Steek ronde stang 29 door stoffen gordijn 32.

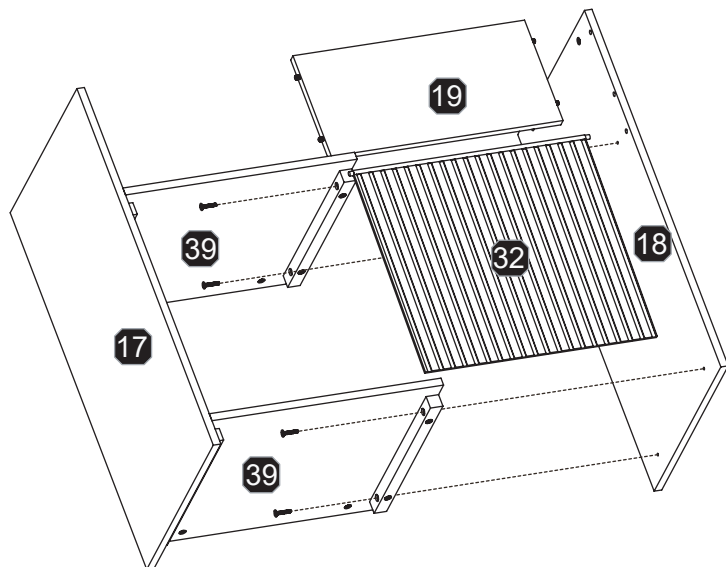
14**39** x4

EN: Snap fabric curtain 32 and board 19 into the corresponding holes. Use screw 39 to assemble board 18 together.

DE: Stecken Sie den Stoffvorhang 32 und Brett 19 in die entsprechenden Löcher. Verwenden Sie Schraube 39, um Brett 18 zusammenzubauen.

FR: Enclenchez le rideau en tissu 32 et la planche 19 dans les trous correspondants. Utilisez la vis 39 pour assembler la planche 18 ensemble.

ES: Encaje la cortina de tela 32 y el tablero 19 en los agujeros correspondientes. Utilice el tornillo 39 para ensamblar el tablero 18.

IT: Inserire la tenda in tessuto 32 e il pannello 19 nei fori corrispondenti. Utilizzare la vite 39 per assemblare il pannello 18.

PL: Wsuń materiałową zasłonkę 32 i płytę 19 w odpowiednie otwory. Użyj śruby 39, aby połączyć płytę 18.

NL: Klik stoffen gordijn 32 en plank 19 in de bijbehorende gaten. Gebruik schroef 39 om plank 18 in elkaar te zetten.

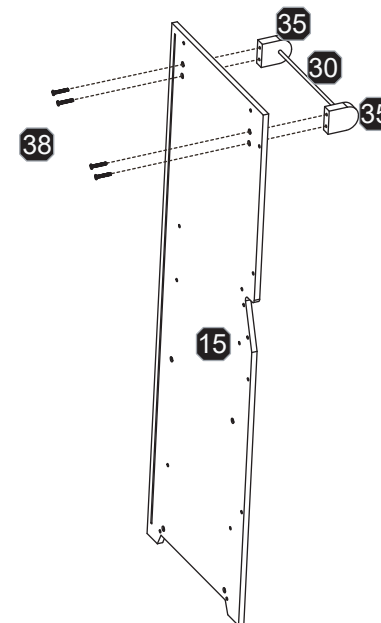
15**38** x4

EN: Use screw 38 to assemble parts 30 and 35 onto board 15.

DE: Verwenden Sie Schraube 38, um die Teile 30 und 35 auf Brett 15 zu montieren.

FR: Utilisez la vis 38 pour assembler les pièces 30 et 35 sur la planche 15.

ES: Utilice el tornillo 38 para ensamblar las piezas 30 y 35 en el tablero 15.

IT: Utilizzare la vite 38 per assemblare le parti 30 e 35 sul pannello 15.

PL: Użyj śruby 38, aby połączyć części 30 i 35 z płytą 15.

NL: Gebruik schroef 38 om onderdelen 30 en 35 op plank 15 te monteren.

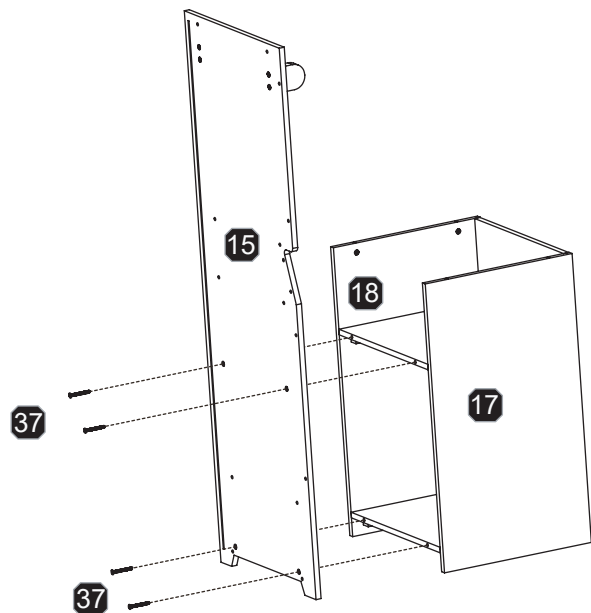
16**37** x4

EN: Use screw 37 to assemble boards 17 and 18 onto board 15.

DE: Verwenden Sie Schraube 37, um die Bretter 17 und 18 auf Brett 15 zu montieren.

FR: À l'aide de la vis 37, assemblez les planches 17 et 18 sur la planche 15.

ES: Utilice el tornillo 37 para ensamblar los tableros 17 y 18 en el tablero 15.

IT: Utilizzare la vite 37 per assemblare i pannello 17 e 18 sul pannello 15.

PL: Użyj śruby 37, aby połączyć płyty 17 i 18 z płytą 15.

NL: Gebruik schroef 37 om planken 17 en 18 op plank 15 te monteren.

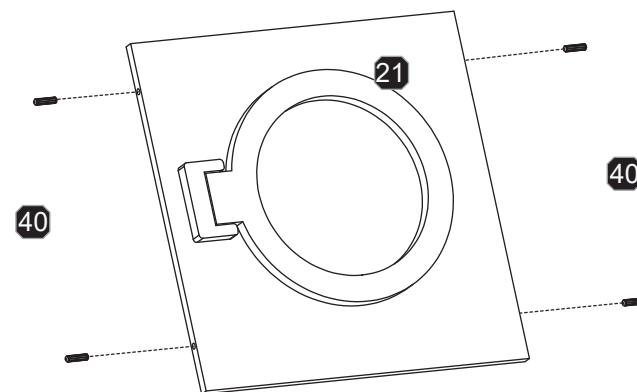
17

EN: Assemble part 40 onto board 21.

DE: Montieren Sie Teil 40 auf Brett 21.

FR: Assemblez la pièce 40 sur la planche 21.

ES: Ensamble la pieza 40 en el tablero 21.

IT: Assemblare la parte 40 sul pannello 21.

PL: Zmontuj część 40 na płycie 21.

NL: Monteer onderdeel 40 op plank 21.

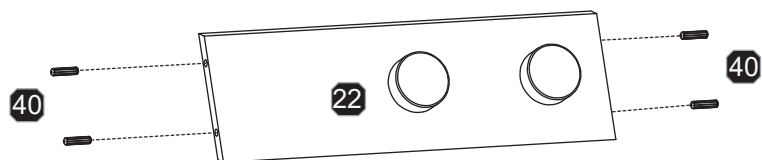
18

EN: Assemble part 40 onto board 22.

DE: Montieren Sie Teil 40 auf Brett 22.

FR: Assemblez la pièce 40 sur la planche 22.

ES: Ensamble la pieza 40 en el tablero 22.

IT: Assemblare la parte 40 sul pannello 22.

PL: Zmontuj część 40 na płycie 22.

NL: Monteer onderdeel 40 op plank 22.

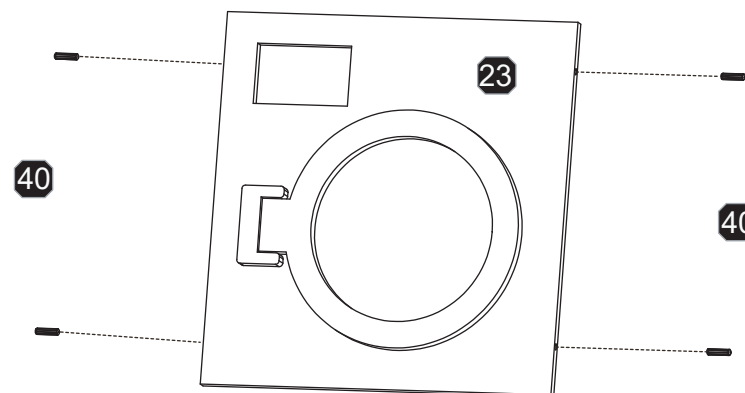
19

EN: Assemble part 40 onto board 23.

DE: Montieren Sie Teil 40 auf Brett 23.

FR: Assemblez la pièce 40 sur la planche 23.

ES: Ensamble la pieza 40 en el tablero 23.

IT: Assemblare la parte 40 sul pannello 23.

PL: Zmontuj część 40 na płycie 23.

NL: Monteer onderdeel 40 op plank 23.

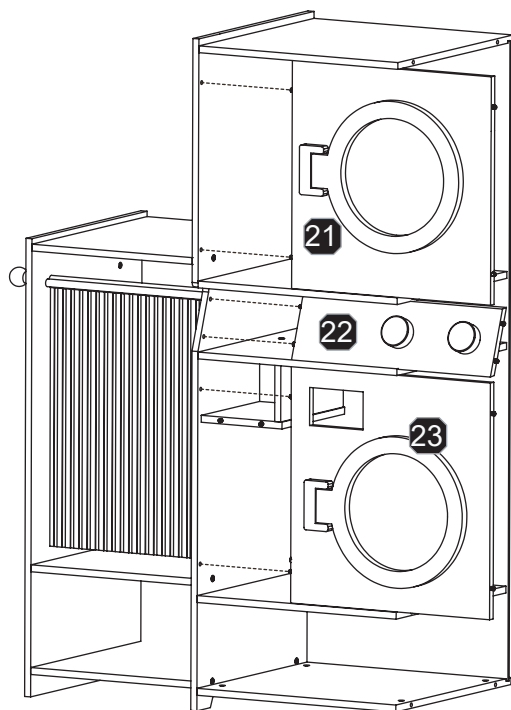
20

EN: Snap boards 21, 22, and 23 into the corresponding holes.

DE: Stecken Sie die Bretter 21, 22 und 23 in die entsprechenden Löcher.

FR: Enclenchez les planches 21, 22 et 23 dans les trous correspondants.

ES: Encaje los tableros 21, 22 y 23 en los orificios correspondientes.

IT: Inserire i pannelli 21, 22 e 23 nei fori corrispondenti.

PL: Wsuń płyty 21, 22 i 23 w odpowiednie otwory.

NL: Klik planken 21, 22 en 23 in de bijbehorende gaten.

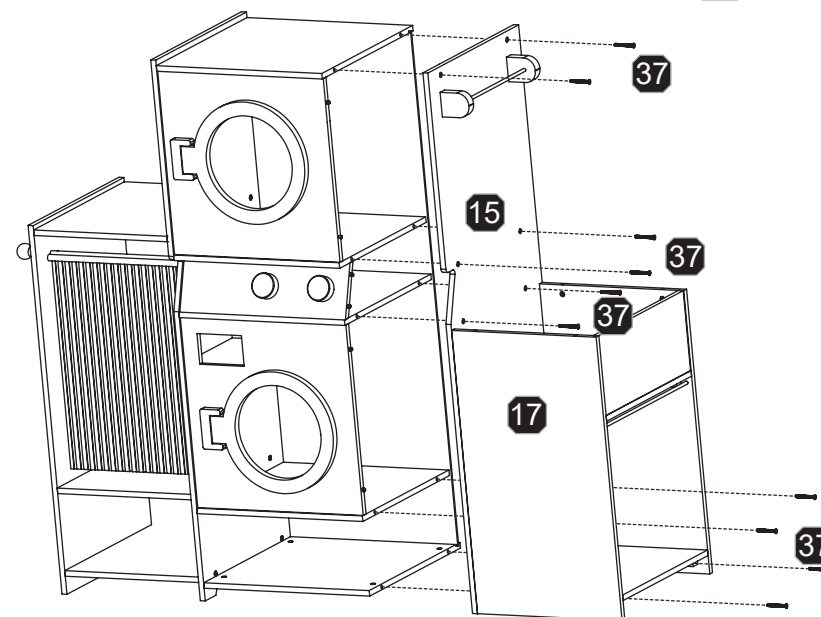
21**37** x10

EN: Use screw 37 to assemble board 15 onto the main body.

DE: Verwenden Sie Schraube 37, um Brett 15 am Hauptkörper zu montieren.

FR: Utilisez la vis 37 pour assembler la planche 15 sur le corps principal.

ES: Utilice el tornillo 37 para ensamblar el tablero 15 en el cuerpo principal.

IT: Utilizzare la vite 37 per assemblare il pannello 15 sul corpo principale.

PL: Użyj śruby 37, aby połączyć płytę 15 z głównym korpusem.

NL: Gebruik schroef 37 om bord 15 op het hoofdgedeelte te monteren.

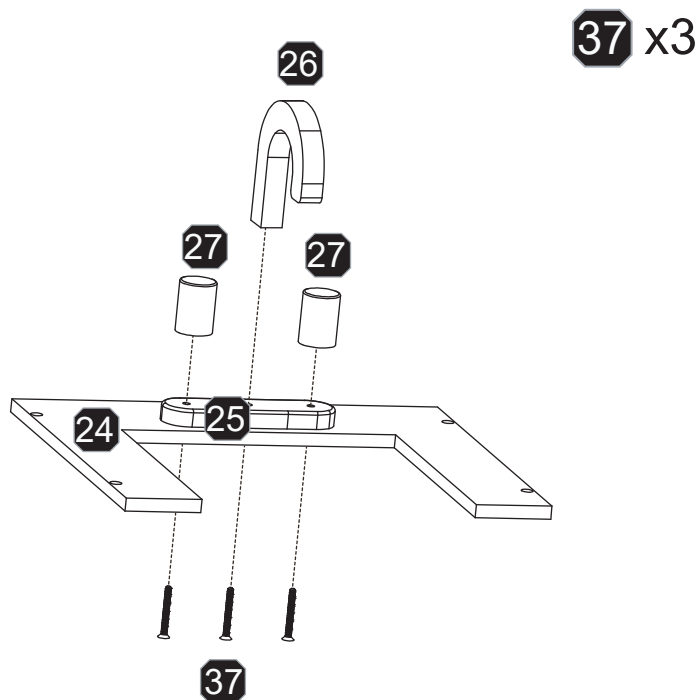
22**37** x3

EN: Use screw 37 to assemble parts 25, 26, and 27 onto board 24.

DE: Verwenden Sie Schraube 37, um die Teile 25, 26 und 27 auf Brett 24 zu montieren.

FR: Utilisez la vis 37 pour assembler les pièces 25, 26 et 27 sur la planche 24.

ES: Utilice el tornillo 37 para ensamblar las piezas 25, 26 y 27 en el tablero 24.

IT: Utilizzare la vite 37 per assemblare le parti 25, 26 e 27 sul pannello 24.

PL: Użyj śruby 37, aby połączyć części 25, 26 i 27 z płytą 24.

NL: Gebruik schroef 37 om onderdelen 25, 26 en 27 op bord 24 te monteren.

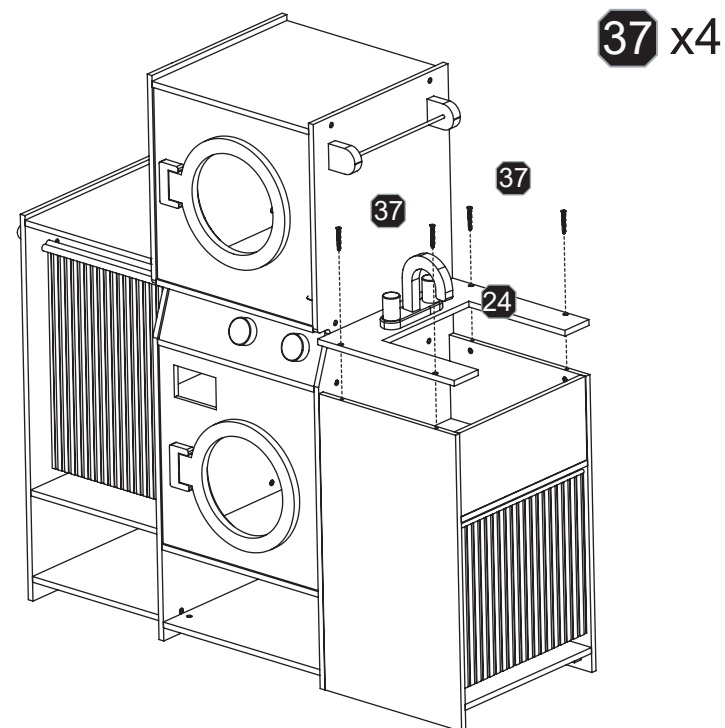
23**37** x4

EN: Use screw 37 to assemble board 24 onto the main body.

DE: Verwenden Sie Schraube 37, um Brett 24 am Hauptkörper zu montieren.

FR: Utilisez la vis 37 pour assembler la planche 24 sur le corps principal.

ES: Utilice el tornillo 37 para montar el tablero 24 en el cuerpo principal.

IT: Utilizzare la vite 37 per assemblare il pannello 24 sul corpo principale.

PL: Użyj śruby 37, aby połączyć płytę 24 z głównym korpusem.

NL: Gebruik schroef 37 om bord 24 op het hoofdgedeelte te monteren.

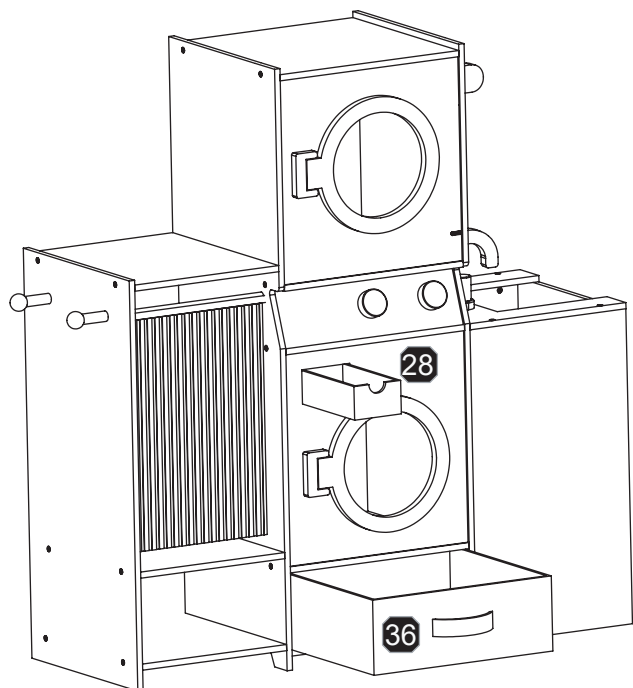
24

EN: Place parts 28 and 36 into their corresponding positions. Assembly is complete.

DE: Setzen Sie die Teile 28 und 36 an ihre entsprechenden Positionen. Die Montage ist abgeschlossen.

FR: Placez les pièces 28 et 36 dans leurs positions correspondantes. L'assemblage est terminé.

ES: Coloque las piezas 28 y 36 en sus posiciones correspondientes. El montaje está terminado.

IT: Posizionare le parti 28 e 36 nelle posizioni corrispondenti. L'assemblaggio è completato.

PL: Umieść części 28 i 36 w odpowiednich pozycjach. Montaż jest zakończony.

NL: Plaats onderdelen 28 en 36 in de bijbehorende posities. De montage is voltooid.

25