

**USA** office: Fontana   **ITA** office: Milano   **AUS** office: Truganina   **POL** office: Gdańsk  
**DEU** office: FDS GmbH, Neuer Höltingbaum 30, 22143 Hamburg, Deutschland  
**GBR** office: FDS Corporation Limited, Unit 4, Blackacre Road, Great Blakenham,  
Ipswich, IP6 0FL, United Kingdom   **FRA** office: Saint Vigor d'Ymonville

Play Kitchen for Kids  
Spielküche für Kinder  
Jouet de Cuisine pour Enfants  
Juguete de Cocina para Niños  
Cucina da Gioco per Bambini  
Kuchnia do zabawy dla dzieci  
Speelkeuken voor kinderen

**TP10289**

THIS INSTRUCTION BOOKLET CONTAINS IMPORTANT SAFETY INFORMATION.  
PLEASE READ AND KEEP FOR FUTURE REFERENCE.



## Before You Start

Please read all instructions carefully and keep it for future reference.

### GENERAL SECURITY WARNING

**Caution:** Children should use this product under the parental supervision.

**Danger:** Keep all small parts and packaging materials for this product away from babies and children, otherwise they may pose a choking hazard.

**Danger:** Lack of attachment may cause a risk of tipping.



#### WARNING: CHOKING HAZARD

-Small parts.  
Not for children under 3 years.

### WARNING FOR ASSEMBLY

- ⚠ Assembled only by adults
- ⚠ Remove all packaging, separate and count all parts and hardware.
- ⚠ Read through each step carefully and follow the proper order.
- ⚠ We recommend that, where possible, all items are assembled near the area in which they will be placed in use, to avoid moving the product unnecessarily once assembled.
- ⚠ Ensure a secure surface during installation, and always place the product on a flat, steady and stable surface.



## Bevor Sie beginnen

Bitte sorgfältig lesen und zum späteren Nachschlagen aufbewahren.

### ALLGEMEINE SICHERHEITSWARNUNG

**Vorsicht:** Kinder sollten diesen Artikel unter elterlicher Aufsicht benutzen.

**Gefahr:** Halten Sie alle Kleinteile und Verpackungsmaterialien, die verschluckt werden können, von Babys und Kindern fern.

**Gefahr:** Unsachgemäße Montage kann zu Kippgefahr führen.



#### ACHTUNG: ERSTICKUNGSGEFAHR

-Kleine Teile.  
Nicht für Kinder unter 3 Jahren.

### ACHTUNG BEI MONTAGE

- ⚠ Montage nur durch Erwachsene
- ⚠ Entfernen Sie alle Verpackungen, Überprüfen Sie, ob alle Teile und Zubehörteile vorhanden sind.
- ⚠ Lesen Sie jeden Montageschritt sorgfältig durch und folgen Sie den Anleitungen.
- ⚠ Wir empfehlen, alle Teile möglichst in der Nähe des Aufstellungsortes zu montieren, um unnötige Bewegungen nach der Montage zu vermeiden.
- ⚠ Achten Sie bei der Montage auf einen sicheren Untergrund und stellen Sie den Artikel immer auf eine ebene, feste und stabile Fläche.



## Avant de Commencer

Veuillez lire attentivement toutes les instructions et les conserver pour la référence ultérieure.

### AVERTISSEMENT DE SÉCURITÉ GÉNÉRALE

**Attention :** Les enfants doivent utiliser ce produit sous la surveillance de leurs parents.

**Danger :** Gardez toutes les petites pièces et les matériaux d'emballage de ce produit hors de la portée des bébés et des enfants pour éviter un risque d'étouffement.

**Danger :** Le manque de la fixation pourrait entraîner un risque de basculement.



#### AVERTISSEMENT : RISQUE D'ÉTOUFFEMENT

- Les petites pièces.  
Ne convient pas aux enfants de moins de 3 ans.

### AVERTISSEMENT POUR L'ASSEMBLAGE

- ⚠ Construction seulement par des adultes
- ⚠ Retirez tous les emballages, séparez et comptez toutes les pièces et le matériel.
- ⚠ Lisez attentivement chaque étape et suivez l'ordre correct.
- ⚠ Nous recommandons que, dans la mesure du possible, tous les articles soient assemblés à proximité de la zone dans laquelle ils seront utilisés, afin d'éviter de déplacer inutilement le produit une fois assemblé.
- ⚠ Assurez-vous que la surface soit solide pendant la construction et placez toujours le produit sur une surface plane et stable.



## Antes de Empezar

Lea atentamente todas las instrucciones y consérvelas para futuras consultas.

### ADVERTENCIA DE SEGURIDAD GENERAL

**Atención:** Los niños deben utilizar este producto bajo la supervisión de sus padres.

**Peligro:** Mantenga todas las piezas pequeñas y los materiales de empaque de este producto fuera del alcance de los bebés y los niños, ya que de lo contrario pueden suponer un peligro de asfixia.

**Peligro:** La falta de fijación puede provocar un riesgo de vuelco.



#### ADVERTENCIA: PELIGRO DE ASFIXIA

- Piezas pequeñas.  
No es adecuado para niños menores de 3 años.

### ADVERTENCIA PARA EL MONTAJE

- ⚠ El producto solo puede ser ensamblado por adultos.
- ⚠ Retire todo el embalaje, separe y cuente todas las piezas y los accesorios.
- ⚠ Lea detenidamente cada paso y siga el orden correcto.
- ⚠ Recomendamos que, siempre que sea posible, todos los elementos se monten cerca de la zona en la que se van a utilizar, para evitar mover el producto innecesariamente una vez montado.
- ⚠ Asegure una superficie segura durante el montaje, y coloque el producto siempre sobre una superficie plana, firme y estable.



## Prima di Iniziare

Si prega di leggere attentamente tutte le istruzioni e conservarle per riferimento futuro.

### AVVERTENZA DI SICUREZZA GENERALE

**Attenzione:** I bambini devono usare questo prodotto sotto la supervisione dei genitori.

**Pericolo:** Tenere tutte le piccole parti e i materiali di imballaggio di questo prodotto lontano da neonati e bambini, altrimenti potrebbero rappresentare un rischio di soffocamento.

**Pericolo:** La mancanza di accessorio può causare un rischio di ribaltamento.



#### AVVERTENZA: RISCHIO DI SOFFOCAMENTO

- Piccole parti.  
Non per i bambini sotto i 3 anni.

### AVVERTENZA PER IL MONTAGGIO

- ⚠ Questo prodotto è montato dagli adulti.
- ⚠ Rimuovere tutti gli imballaggi, separare e contare tutte le parti e tutti gli accessori.
- ⚠ Leggere attentamente ogni passo e seguire l'ordine corretto.
- ⚠ Si consiglia, ove possibile, di montare tutti gli articoli vicino alla zona in cui verranno posti in uso, per evitare di spostare inutilmente il prodotto una volta assemblato.
- ⚠ Garantire una superficie sicura durante il montaggio e posizionare il prodotto sempre su una superficie piana, stabile.



## Zanim Zaczniesz

Przeczytaj uważnie wszystkie instrukcje i zachowaj je na przyszłość.

### OGÓLNE OSTRZEŻENIA DOTYCZĄCE BEZPIECZEŃSTWA

**Uwaga:** Dzieci mogą używać tego produktu jedynie pod nadzorem dorosłych.

**Niebezpieczeństwo:** Trzymaj wszystkie małe części i materiały opakowaniowe dla tego produktu z dala od niemowląt i dzieci, w przeciwnym razie mogą stwarzać ryzyko zadławienia.

**Niebezpieczeństwo:** Brak mocowania może spowodować ryzyko przewrócenia.



#### OSTRZEŻENIE: RYZIKO ZADŁAWIENIA

- Produkt zawiera małe elementy.  
Nieodpowiednie dla dzieci poniżej 3 roku życia.

### OSTRZEŻENIA DOTYCZĄCE MONTAŻU

- ⚠ Montażem powinny zająć się wyłącznie osoby dorosłe
- ⚠ Usuń opakowanie i upewnij się, że zestaw zawiera wszystkie części i elementy montażowe.
- ⚠ Przeczytaj uważnie każdy krok i postępuj we właściwej kolejności.
- ⚠ Zalecamy, aby w miarę możliwości wszystkie elementy były montowane w pobliżu miejsca, w którym będą używane, aby uniknąć niepotrzebnego przenoszenia produktu po złożeniu.
- ⚠ Zapewnij bezpieczną powierzchnię podczas montażu i zawsze umieszczaj produkt na płaskiej i stabilnej powierzchni.



## Voordat U Begint

Lees alstublieft alle instructies zorgvuldig door en bewaar deze voor toekomstig gebruik.

### ALGEMENE VEILIGHEIDSWAARSCHUWING

**Let op:** Kinderen dienen dit product onder ouderlijk toezicht te gebruiken.  
**Gevaar:** Houd alle kleine onderdelen en verpakkingsmaterialen van dit product buiten bereik van baby's en kinderen, anders kunnen ze een verstikkingsgevaar opleveren.  
**Gevaar:** Gebrek aan bevestiging kan een risico op kantelen veroorzaken.



### WAARSCHUWING:

#### VERSTIKKINGSGEVAAR

-Kleine onderdelen.  
 Niet voor kinderen onder de 3 jaar.

### WAARSCHUWING VOOR MONTAGE

- ⚠ Alleen monteren door volwassenen.
- ⚠ Verwijder alle verpakkingen, scheid en tel alle onderdelen en het beslag.
- ⚠ Lees elke stap zorgvuldig door en volg de juiste volgorde.
- ⚠ We raden aan om, waar mogelijk, alle onderdelen in de buurt van de plek waar ze gebruikt zullen worden te monteren, om onnodige verplaatsing van het product eenmaal gemonteerd te voorkomen.
- ⚠ Zorg voor een veilig oppervlak tijdens de installatie en plaats het product altijd op een vlakke, stabiele en stevige ondergrond.

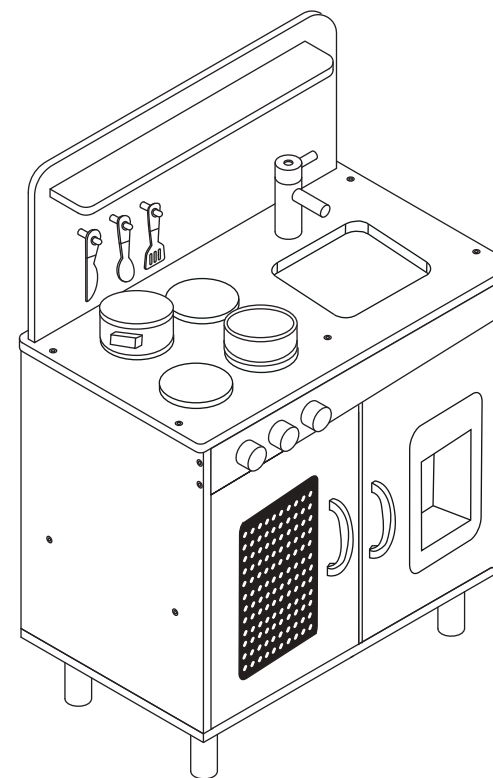

**WARNING!** Not suitable for children under 36 months. Remove the packaging material before you give the toy to your child. Please keep all the relevant information for future reference. Decorations and colors may vary! Adult assembly required.



### WARNING!

The toy is to be assembled by an adult.

NOTE: Please read instructions before assembly



## **ACHTUNG!**

Nicht geeignet für Kinder unter 36 Monaten. Entfernen Sie das Verpackungsmaterial, bevor Sie das Spielzeug Ihrem Kind geben. Bitte bewahren Sie alle relevanten Informationen für spätere Referenzzwecke auf. Dekorationen und Farben können variieren! Muss von Erwachsenen zusammengebaut werden.



## **ACHTUNG!**

Das Spielzeug muss von einem Erwachsenen zusammengebaut werden.

HINWEIS: Bitte lesen Sie vor dem Zusammenbau die Anleitung. DE



## **AVERTISSEMENT !**

Ne convient pas aux enfants de moins de 36 mois. Retirez l'emballage avant de donner le jouet à votre enfant. Veuillez conserver toutes les informations pertinentes pour référence ultérieure. Les décorations et les couleurs peuvent varier ! Assemblage par un adulte requis.



## **AVERTISSEMENT !**

Ce jouet doit être assemblé par un adulte.

REMARQUE: Veuillez lire les instructions avant l'assemblage. FR



## **¡ADVERTENCIA!**

No apto para niños menores de 36 meses. Retire el material de embalaje antes de darle el juguete a su hijo. Por favor, guarde toda la información relevante para futuras consultas. ¡Las decoraciones y los colores pueden variar! Requiere montaje por parte de un adulto.



## **¡ADVERTENCIA!**

El juguete debe ser montado por un adulto.

NOTA: Por favor, lea las instrucciones antes de montarlo. ES



## **AVVERTENZA!**

Non adatto a bambini di età inferiore a 36 mesi. Rimuovere il materiale di imballaggio prima di dare il giocattolo al bambino. Si prega di conservare tutte le informazioni pertinenti per riferimento futuro. Le decorazioni e i colori possono variare! È richiesto l'assemblaggio da parte di un adulto.



## **AVVERTENZA!**

Il giocattolo deve essere assemblato da un adulto.

NOTA: Si prega di leggere le istruzioni prima del montaggio. IT



## **OSTRZEŻENIE!**

Nieodpowiednie dla dzieci poniżej 36. miesiąca życia. Przed przekazaniem zabawki dziecku należy usunąć opakowanie. Zachowaj wszystkie istotne informacje do wykorzystania w przyszłości. Dekoracje i kolory mogą się różnić! Wymagany montaż przez osobę dorosłą.



## **OSTRZEŻENIE!**

Zabawkę musi zmontować osoba dorosła.

UWAGA: Przed montażem należy przeczytać instrukcję. PL



## **WAARSCHUWING!**

Niet geschikt voor kinderen jonger dan 36 maanden. Verwijder het verpakkingsmateriaal voordat u het speelgoed aan uw kind geeft. Bewaar alle relevante informatie voor toekomstig gebruik. Decoraties en kleuren kunnen variëren! Montage door een volwassene vereist.



## **WAARSCHUWING!**

Het speelgoed moet door een volwassene worden gemonteerd.

OPMERKING: Lees de instructies voor de montage. NL

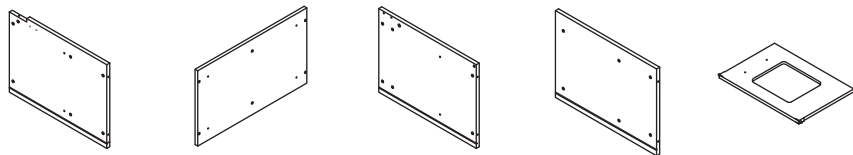

**1** X1    **2** X1    **3** X1    **4** X1    **5** X1

---

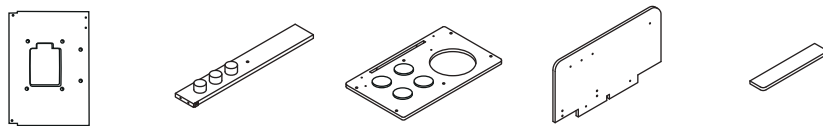

**6** X1    **7** X1    **8** X1    **9** X1    **10** X1

---



**11** X2    **12** X1    **13** X2    **14** X1    **15** X4

---



**16** X2    **17** X1    **18** X1    **19** X1    **20** X3

---

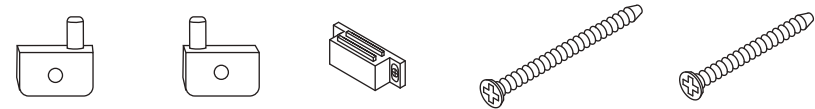

**21** X2    **22** X2    **23** X2    **24** X 23    **25** X 18

---



$\varnothing$ 3X8     $\varnothing$ 3X8     $\varnothing$ 3X10    **29** X4    X1

---

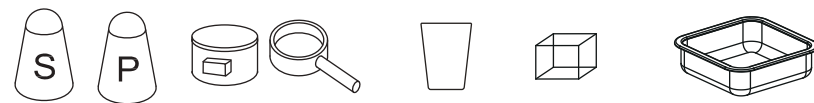

X1    X1    X1    X2    X1

---

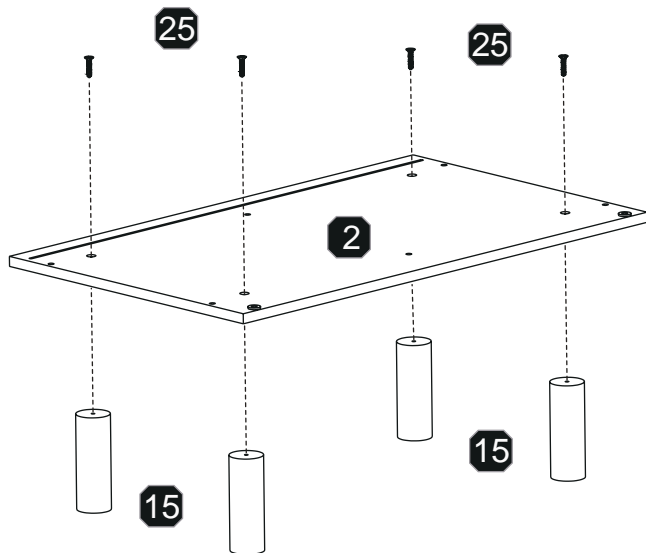
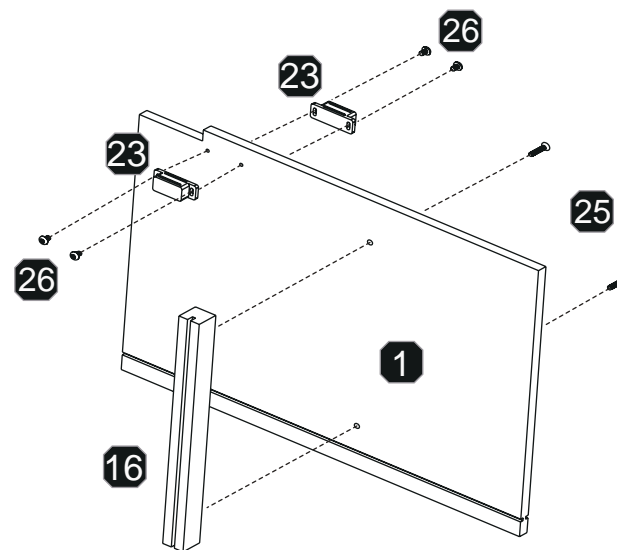
**1****25** X 4**EN:** 1. Secure 15 to 2 with 25.**DE:** 1. Befestigen Sie 15 an 2 mit 25.**FR:** 1. Fixez 15 à 2 avec 25.**ES:** 1. Fije 15 a 2 con 25.**IT:** 1. Fissare 15 a 2 con 25.**PL:** 1. Zamontuj 15 do 2 za pomocą 25.**NL:** 1. Bevestig 15 aan 2 met 25.**2****25** X 2**26** X 4**EN:** 2. Secure 23 to 1 with 26, and secure 16 to 1 with 25.**DE:** 2. Befestigen Sie 23 an 1 mit 26 und 16 an 1 mit 25.**FR:** 2. Fixez 23 à 1 avec 26, et fixez 16 à 1 avec 25.**ES:** 2. Fije 23 a 1 con 26 y fije 16 a 1 con 25.**IT:** 2. Fissare 23 a 1 con 26, e fissare 16 a 1 con 25.**PL:** 2. Zamontuj 23 do 1 za pomocą 26 i zabezpiecz 16 do 1 za pomocą 25.**NL:** 2. Bevestig 23 aan 1 met 26 en bevestig 16 aan 1 met 25.

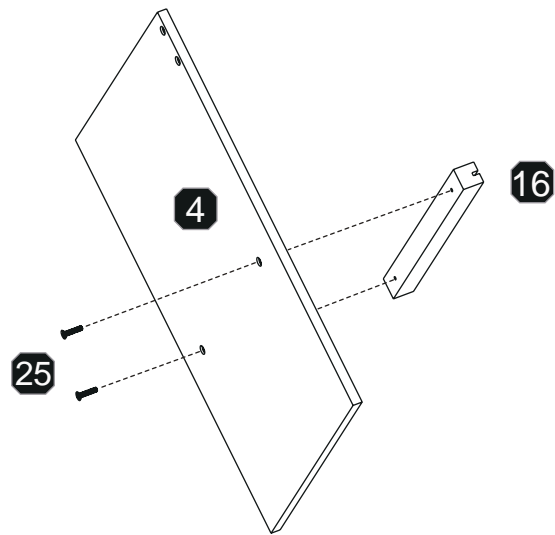
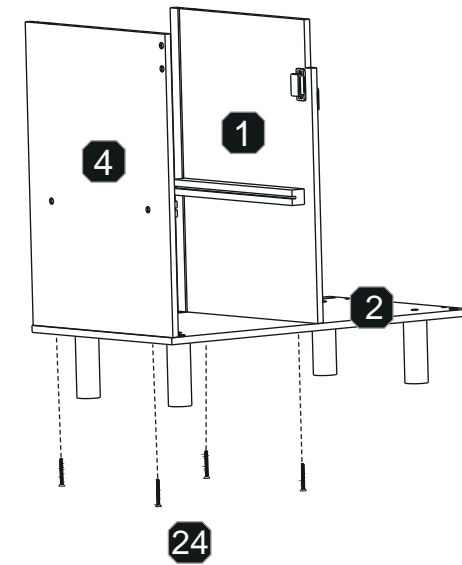
**3****25** X 2**EN:** 3. Secure 16 to 4 with 25.**DE:** 3. Befestigen Sie 16 an 4 mit 25.**FR:** 3. Fixez 16 à 4 avec 25.**ES:** 3. Fije 16 a 4 con 25.**IT:** 3. Fissare 16 a 4 con 25.**PL:** 3. Zamontuj 16 do 4 za pomocą 25.**NL:** 3. Bevestig 16 aan 4 met 25.**4****24** X 4**EN:** 4. Secure 1 and 4 to 2 with 24.**DE:** 4. Befestigen Sie 1 und 4 an 2 mit 24.**FR:** 4. Fixez 1 et 4 à 2 avec 24.**ES:** 4. Fije 1 y 4 a 2 con 24.**IT:** 4. Fissare 1 e 4 a 2 con 24.**PL:** 4. Zamontuj 1 i 4 do 2 za pomocą 24.**NL:** 4. Bevestig 1 en 4 aan 2 met 24.

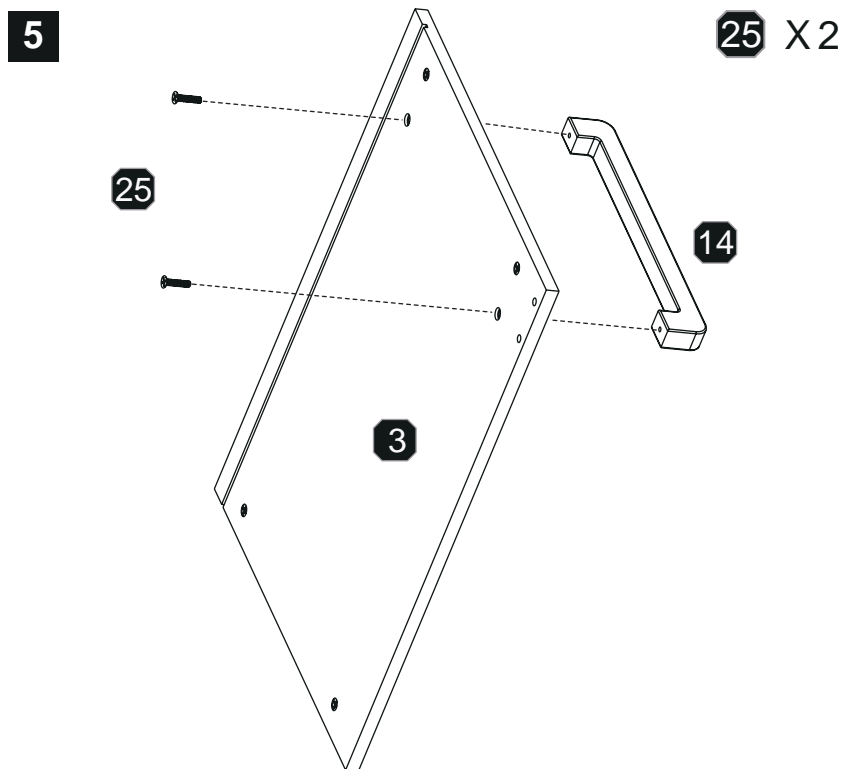

**EN:** 5. Secure 14 to 3 with 25.

**DE:** 5. Befestigen Sie 14 an 3 mit 25.

**FR:** 5. Fixez 14 à 3 avec 25.

**ES:** 5. Fije 14 a 3 con 25.

**IT:** 5. Fissare 14 a 3 con 25.

**PL:** 5. Zamontuj 14 do 3 za pomocą 25.

**NL:** 5. Bevestig 14 aan 3 met 25.

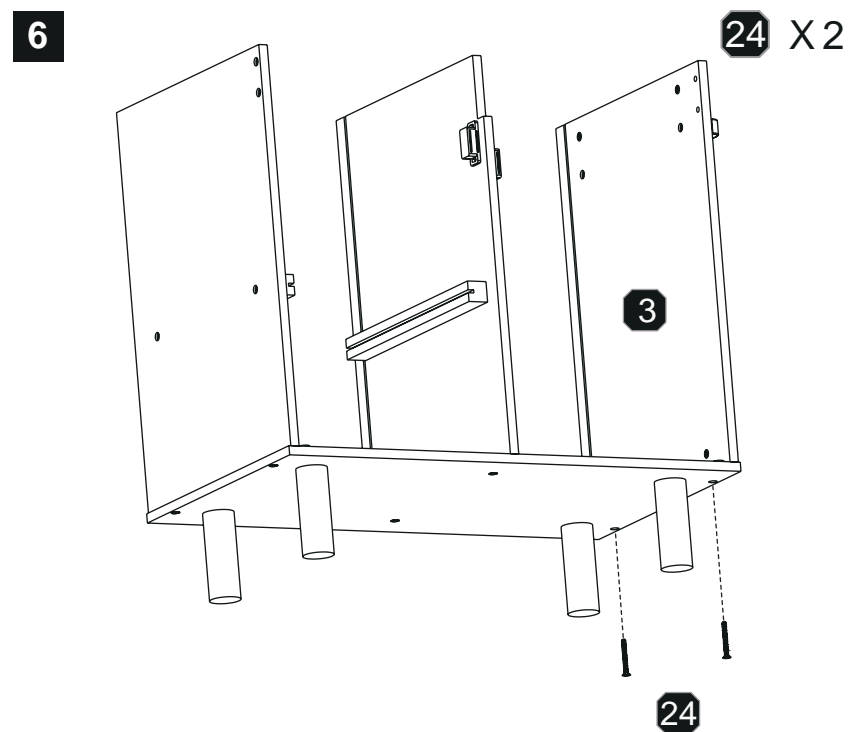

**EN:** 6. Secure 3 to 2 with 24.

**DE:** 6. Befestigen Sie 3 an 2 mit 24.

**FR:** 6. Fixez 3 à 2 avec 24.

**ES:** 6. Fije 3 a 2 con 24.

**IT:** 6. Fissare 3 a 2 con 24.

**PL:** 6. Zamontuj 3 do 2 za pomocą 24.

**NL:** 6. Bevestig 3 aan 2 met 24.

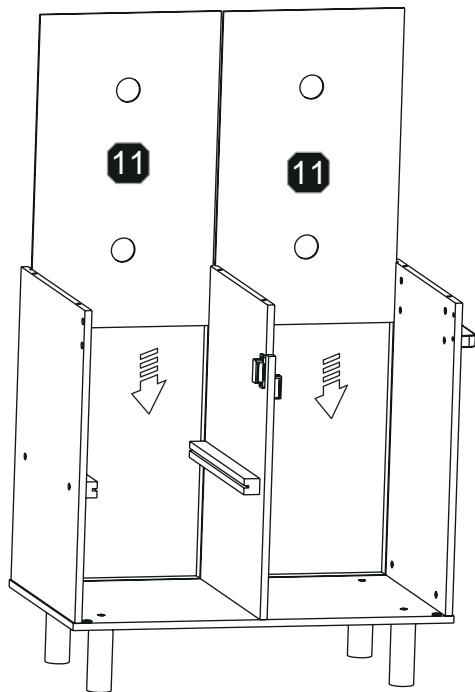
**7**

**EN:** 7. Insert 11 into the slots.

**DE:** 7. Setzen Sie 11 in die Schlitze ein.

**FR:** 7. Insérez 11 dans les fentes.

**ES:** 7. Inserte 11 en las ranuras.

**IT:** 7. Inserire 11 nelle fessure.

**PL:** 7. Włóż 11 w szczeliny.

**NL:** 7. Steek 11 in de sleuven.

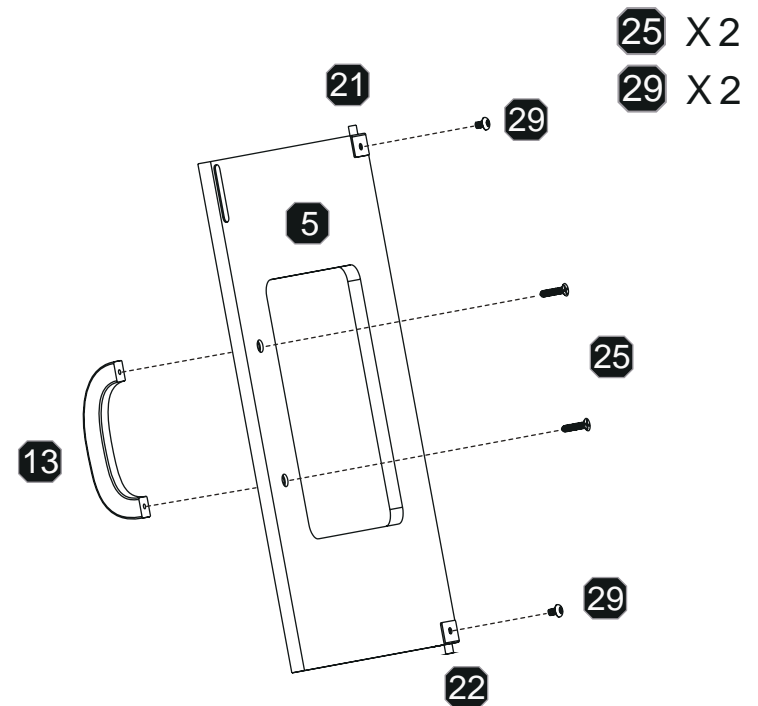
**8**

**EN:** 8. Secure 21 and 22 to 5 with 29, and secure 13 to 5 with 25.

**DE:** 8. Befestigen Sie 21 und 22 an 5 mit 29 und befestigen Sie 13 an 5 mit 25.

**FR:** 8. Fixez 21 et 22 à 5 avec 29, et fixez 13 à 5 avec 25.

**ES:** 8. Fije 21 y 22 a 5 con 29, y fije 13 a 5 con 25.

**IT:** 8. Fissare 21 e 22 a 5 con 29, e fissare 13 a 5 con 25.

**PL:** 8. Zamontuj 21 i 22 do 5 za pomocą 29 i zamontuj 13 do 5 za pomocą 25.

**NL:** 8. Bevestig 21 en 22 aan 5 met 29 en bevestig 13 aan 5 met 25.

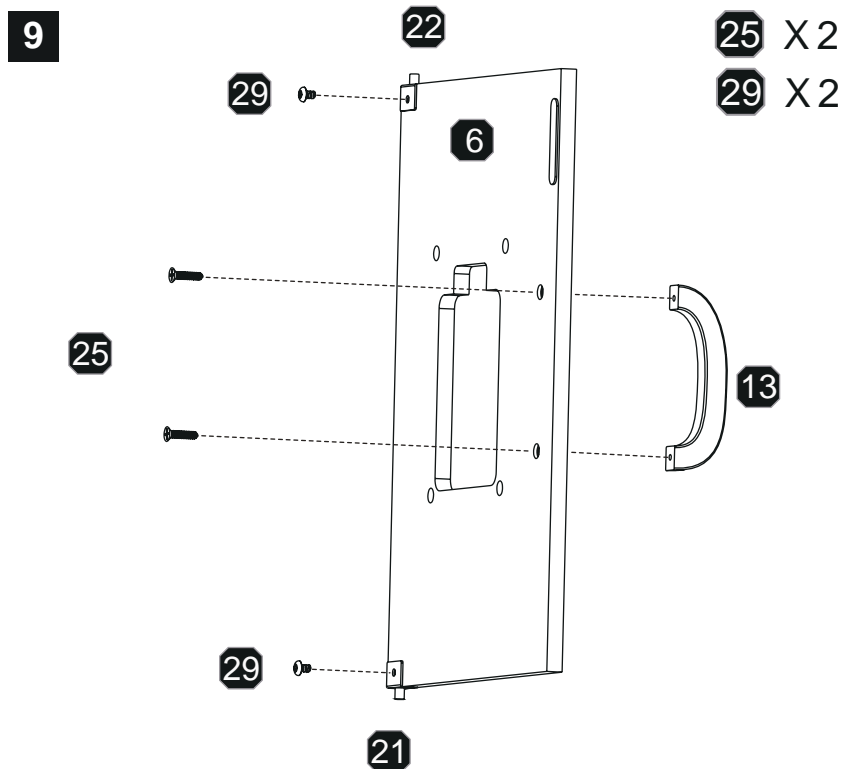

**EN:** 9. Secure 21 and 22 to 6 with 29, and secure 13 to 6 with 25.

**DE:** 9. Befestigen Sie 21 und 22 an 6 mit 29 und befestigen Sie 13 an 6 mit 25.

**FR:** 9. Fixez 21 et 22 à 6 avec 29, et fixez 13 à 6 avec 25.

**ES:** 9. Fije 21 y 22 a 6 con 29, y fije 13 a 6 con 25.

**IT:** 9. Fissare 21 e 22 a 6 con 29, e fissare 13 a 6 con 25.

**PL:** 9. Zamontuj 21 i 22 do 6 za pomocą 29 i zamontuj 13 do 6 za pomocą 25.

**NL:** 9. Bevestig 21 en 22 aan 6 met 29 en bevestig 13 aan 6 met 25.

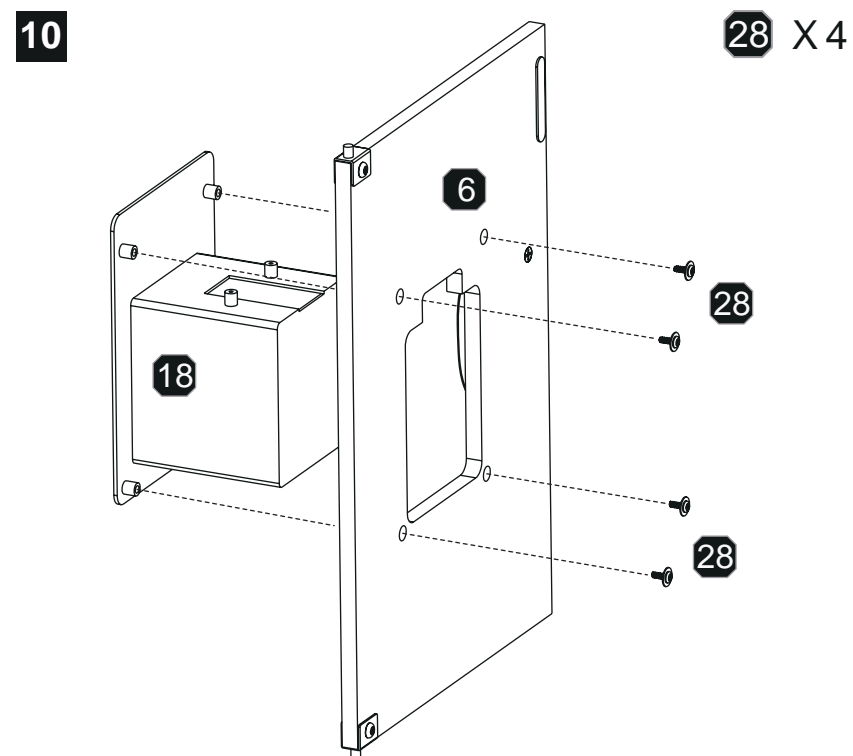

**EN:** 10. Secure 18 to 6 with 28.

**DE:** 10. Befestigen Sie 18 an 6 mit 28.

**FR:** 10. Fixez 18 à 6 avec 28.

**ES:** 10. Fije 18 a 6 con 28.

**IT:** 10. Fissare 18 a 6 con 28.

**PL:** 10. Zamontuj 18 do 6 za pomocą 28.

**NL:** 10. Bevestig 18 aan 6 met 28.

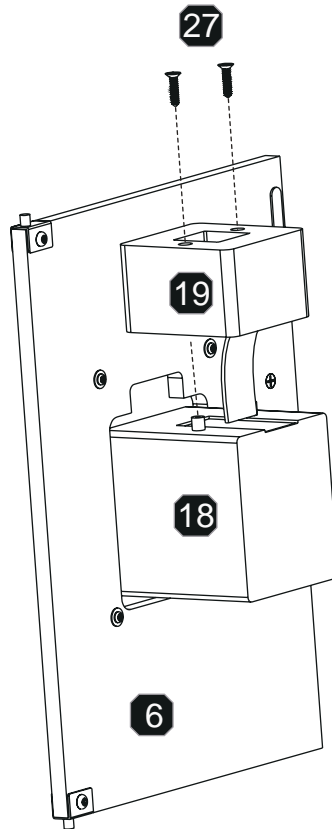
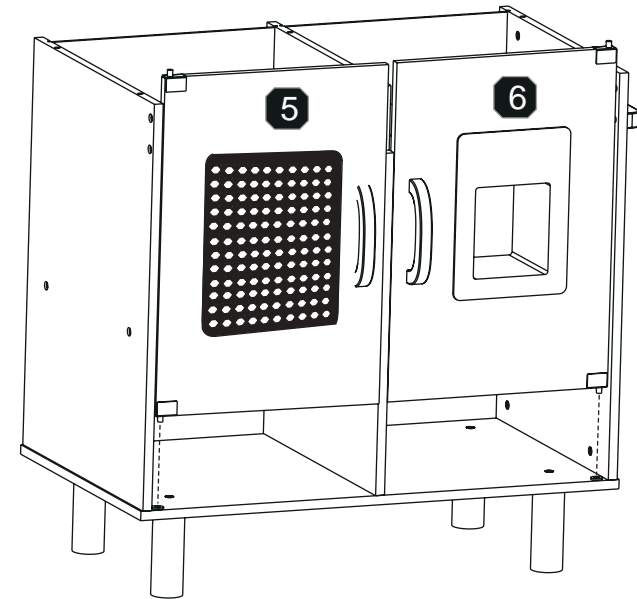
**11****27** X 2**12****EN:** 11. Secure 19 to 18 with 27.**DE:** 11. Befestigen Sie 19 an 18 mit 27.**FR:** 11. Fixez 19 à 18 avec 27.**ES:** 11. Fije 19 a 18 con 27.**IT:** 11. Fissare 19 a 18 con 27.**PL:** 11. Zamontuj 19 do 18 za pomocą 27.**NL:** 11. Bevestig 19 aan 18 met 27.**EN:** 12. Insert 5 and 6 into the slots.**DE:** 12. Setzen Sie 5 und 6 in die Schlitze ein.**FR:** 12. Insérez 5 et 6 dans les fentes.**ES:** 12. Inserte 5 y 6 en las ranuras.**IT:** 12. Inserire 5 e 6 nelle fessure.**PL:** 12. Włóż 5 i 6 w szczeliny.**NL:** 12. Steek 5 en 6 in de sleuven.

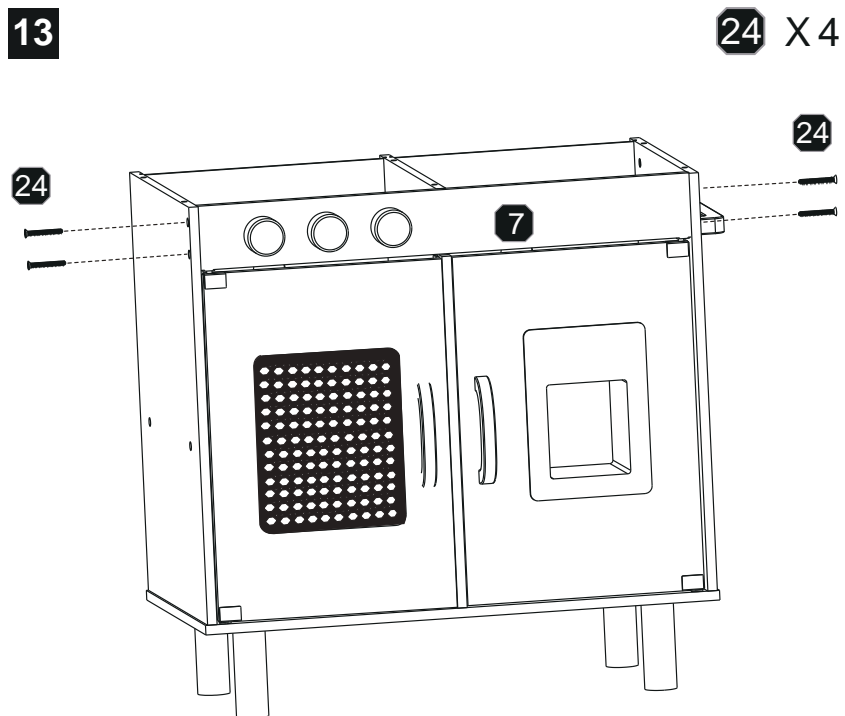

**EN:** 13. Secure 7 to 3 and 4 with 24.

**DE:** 13. Befestigen Sie 7 an 3 und 4 mit 24.

**FR:** 13. Fixez 7 à 3 et 4 avec 24.

**ES:** 13. Fije 7 a 3 y 4 con 24.

**IT:** 13. Fissare 7 a 3 e 4 con 24.

**PL:** 13. Przymocuj 7 do 3 i 4 za pomocą 24.

**NL:** 13. Bevestig 7 aan 3 en 4 met 24.

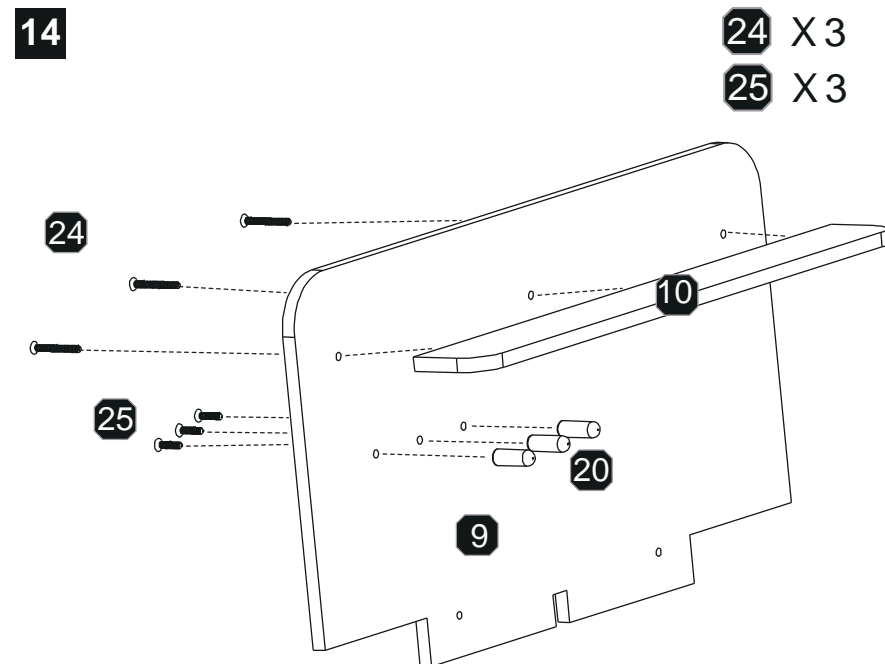

**EN:** 14. Secure 10 to 9 with 24, and secure 20 to 9 with 25.

**DE:** 14. Befestigen Sie 10 mit 24 an 9 und 20 mit 25 an 9.

**FR:** 14. Fixez 10 à 9 avec 24, et fixez 20 à 9 avec 25.

**ES:** 14. Fije 10 a 9 con 24, y fije 20 a 9 con 25.

**IT:** 14. Fissare 10 a 9 con 24, e fissare 20 a 9 con 25.

**PL:** 14. Przymocuj 10 do 9 za pomocą 24, a 20 do 9 za pomocą 25.

**NL:** 14. Bevestig 10 aan 9 met 24 en bevestig 20 aan 9 met 25.

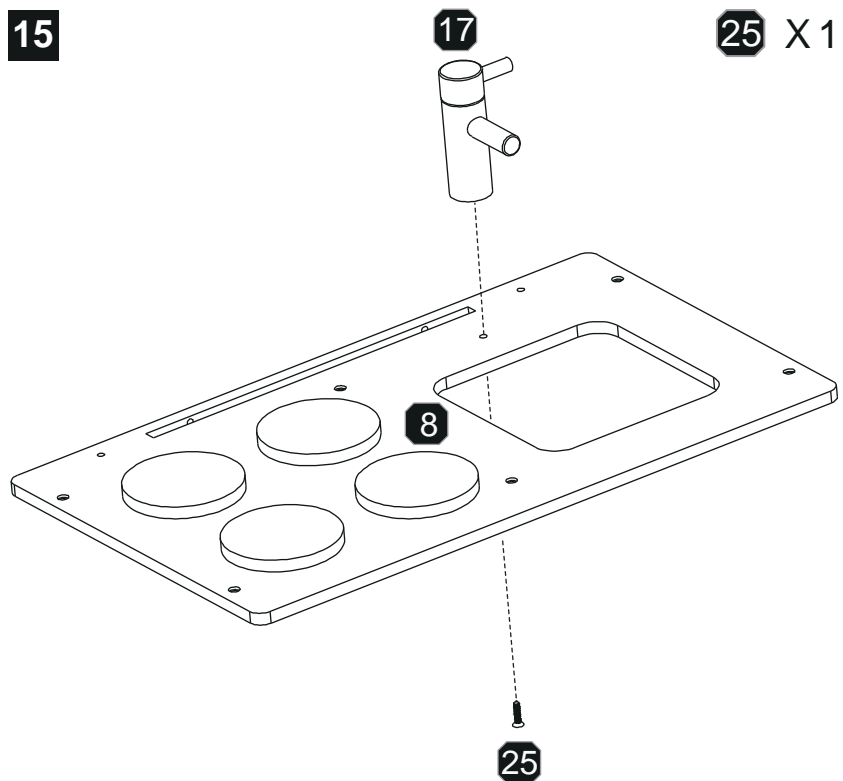

**EN:** 15. Secure 17 to 8 with 25.

**DE:** 15. Befestigen Sie 17 mit 25 an 8.

**FR:** 15. Fixez 17 à 8 avec 25.

**ES:** 15. Fije 17 a 8 con 25.

**IT:** 15. Fissare 17 a 8 con 25.

**PL:** 15. Przymocuj 17 do 8 za pomocą 25.

**NL:** 15. Bevestig 17 aan 8 met 25.

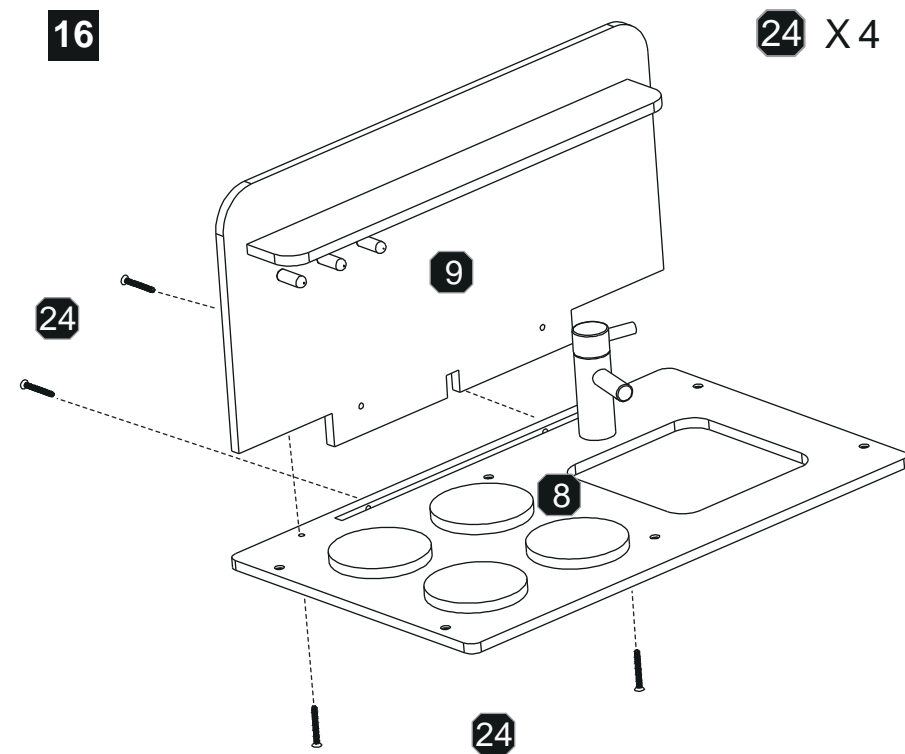

**EN:** 16. Secure 9 to 8 with 24.

**DE:** 16. Befestigen Sie 9 mit 24 an 8.

**FR:** 16. Fixez 9 à 8 avec 24.

**ES:** 16. Fije 9 a 8 con 24.

**IT:** 16. Fissare 9 a 8 con 24.

**PL:** 16. Przymocuj 9 do 8 za pomocą 24.

**NL:** 16. Bevestig 9 aan 8 met 24.

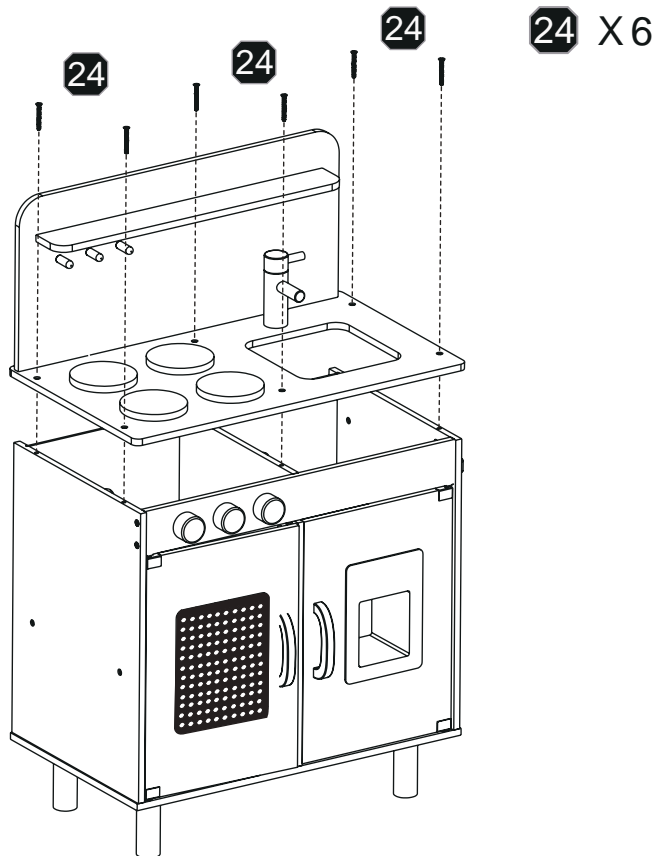
**17**

**EN:** 17. Secure the upper and lower components with 24.

**DE:** 17. Befestigen Sie die oberen und unteren Komponenten mit 24.

**FR:** 17. Fixez les composants supérieurs et inférieurs avec 24.

**ES:** 17. Fije los componentes superior e inferior con 24.

**IT:** 17. Fissare i componenti superiori e inferiori con 24.

**PL:** 17. Przymocuj górny i dolny element za pomocą 24.

**NL:** 17. Bevestig de bovenste en onderste onderdelen met 24.

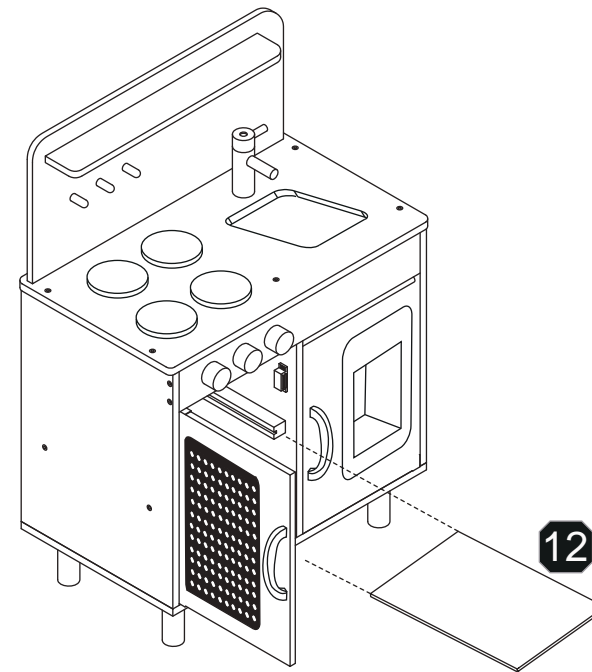
**18**

**EN:** 18. Open the door and place 12.

**DE:** 18. Öffnen Sie die Tür und setzen Sie 12 ein.

**FR:** 18. Ouvrez la porte 5 et placez 12.

**ES:** 18. Abra la puerta y coloque 12.

**IT:** 18. Aprire lo sportello e posizionare 12.

**PL:** 18. Otwórz drzwi i umieść 12.

**NL:** 18. Open de deur en plaats 12.

**19**

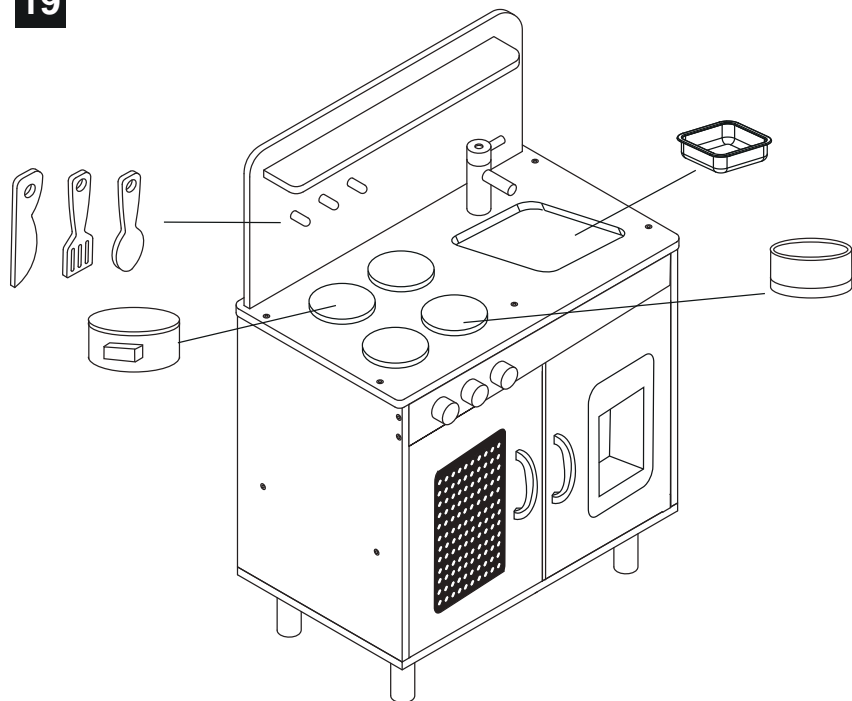

**20**

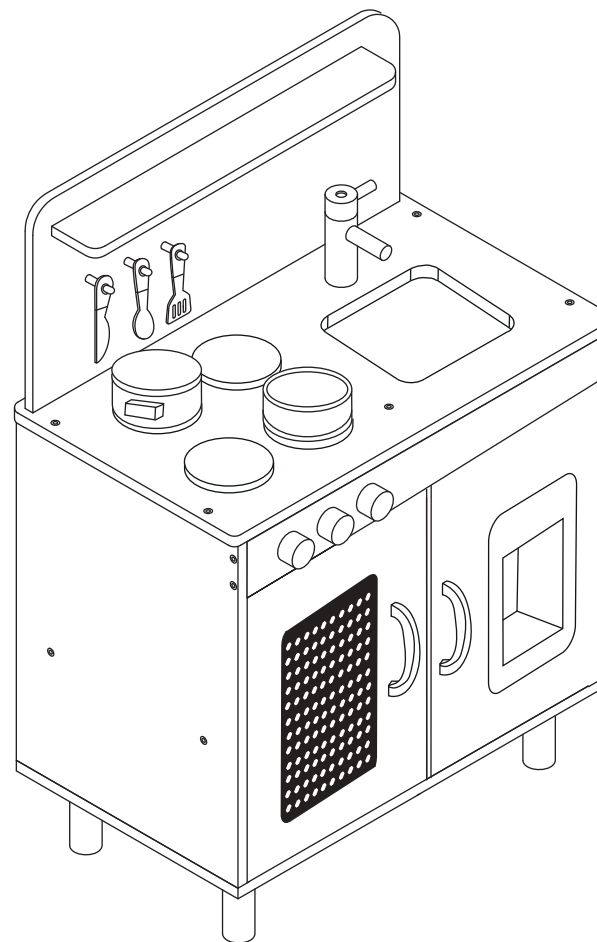

**EN:** 19. Completed.

**DE:** 19. Fertiggestellt.

**FR:** 19. Terminé.

**ES:** 19. Completado.

**IT:** 19. Completato.

**PL:** 19. Zakończono.

**NL:** 19. Voltooid.