

USA office: Fontana **ITA** office: Milano **AUS** office: Truganina **POL** office: Gdańsk

DEU office: FDS GmbH, Neuer Höltigbaum 30, 22143 Hamburg, Deutschland

GBR office: FDS Corporation Limited, Unit 4, Blackacre Road, Great Blakenham,
Ipswich, IP6 0FL, United Kingdom

FRA office: Saint Vigor d'Ymonville

Kids Kitchen Playset
Kinder Ecke Spielküche
Jouet de Cuisine pour Enfant
Cocina de Juegos de Rincón para Niños
Cucina Giocattolo Angolare per Bambini
Narożna kuchnia dla dzieci
Kinderhoek Spielkeuken

TP10517

THIS INSTRUCTION BOOKLET CONTAINS **IMPORTANT** SAFETY INFORMATION.
PLEASE READ AND KEEP FOR FUTURE REFERENCE.



Before You Start

Please read all instructions carefully and keep it for future reference.

GENERAL SECURITY WARNING

Caution: Children should use this product under the parental supervision.

Danger: Keep all small parts and packaging materials for this product away from babies and children, otherwise they may pose a choking hazard.

Danger: Lack of attachment may cause a risk of tipping.



WARNING: CHOKING HAZARD

-Small parts.
Not for children under 3 years.

WARNING FOR ASSEMBLY

- ⚠ Assembled only by adults
- ⚠ Remove all packaging, separate and count all parts and hardware.
- ⚠ Read through each step carefully and follow the proper order.
- ⚠ We recommend that, where possible, all items are assembled near the area in which they will be placed in use, to avoid moving the product unnecessarily once assembled.
- ⚠ Ensure a secure surface during installation, and always place the product on a flat, steady and stable surface.



Bevor Sie beginnen

Bitte sorgfältig lesen und zum späteren Nachschlagen aufbewahren.

ALLGEMEINE SICHERHEITSWARNUNG

Vorsicht: Kinder sollten diesen Artikel unter elterlicher Aufsicht benutzen.

Gefahr: Halten Sie alle Kleinteile und Verpackungsmaterialien, die verschluckt werden können, von Babys und Kindern fern.

Gefahr: Unsachgemäße Montage kann zu Kippgefahr führen.



ACHTUNG: ERSTICKUNGSGEFAHR

-Kleine Teile.
Nicht für Kinder unter 3 Jahren.

ACHTUNG BEI MONTAGE

- ⚠ Montage nur durch Erwachsene
- ⚠ Entfernen Sie alle Verpackungen, Überprüfen Sie, ob alle Teile und Zubehörteile vorhanden sind.
- ⚠ Lesen Sie jeden Montageschritt sorgfältig durch und folgen Sie den Anleitungen.
- ⚠ Wir empfehlen, alle Teile möglichst in der Nähe des Aufstellungsortes zu montieren, um unnötige Bewegungen nach der Montage zu vermeiden.
- ⚠ Achten Sie bei der Montage auf einen sicheren Untergrund und stellen Sie den Artikel immer auf eine ebene, feste und stabile Fläche.



Avant de Commencer

Veuillez lire attentivement toutes les instructions et les conserver pour la référence ultérieure.

AVERTISSEMENT DE SÉCURITÉ GÉNÉRALE

Attention : Les enfants doivent utiliser ce produit sous la surveillance de leurs parents.

Danger : Gardez toutes les petites pièces et les matériaux d'emballage de ce produit hors de la portée des bébés et des enfants pour éviter un risque d'étouffement.

Danger : Le manque de la fixation pourrait entraîner un risque de basculement.



AVERTISSEMENT : RISQUE D'ÉTOUFFEMENT

- Les petites pièces.
Ne convient pas aux enfants de moins de 3 ans.

AVERTISSEMENT POUR L'ASSEMBLAGE

- ⚠ Construction seulement par des adultes
- ⚠ Retirez tous les emballages, séparez et comptez toutes les pièces et le matériel.
- ⚠ Lisez attentivement chaque étape et suivez l'ordre correct.
- ⚠ Nous recommandons que, dans la mesure du possible, tous les articles soient assemblés à proximité de la zone dans laquelle ils seront utilisés, afin d'éviter de déplacer inutilement le produit une fois assemblé.
- ⚠ Assurez-vous que la surface soit solide pendant la construction et placez toujours le produit sur une surface plane et stable.



Antes de Empezar

Lea atentamente todas las instrucciones y consérvelas para futuras consultas.

ADVERTENCIA DE SEGURIDAD GENERAL

Atención: Los niños deben utilizar este producto bajo la supervisión de sus padres.

Peligro: Mantenga todas las piezas pequeñas y los materiales de empaque de este producto fuera del alcance de los bebés y los niños, ya que de lo contrario pueden suponer un peligro de asfixia.

Peligro: La falta de fijación puede provocar un riesgo de vuelco.



ADVERTENCIA: PELIGRO DE ASFIXIA

- Piezas pequeñas.
No es adecuado para niños menores de 3 años.

ADVERTENCIA PARA EL MONTAJE

- ⚠ El producto solo puede ser ensamblado por adultos.
- ⚠ Retire todo el embalaje, separe y cuente todas las piezas y los accesorios.
- ⚠ Lea detenidamente cada paso y siga el orden correcto.
- ⚠ Recomendamos que, siempre que sea posible, todos los elementos se monten cerca de la zona en la que se van a utilizar, para evitar mover el producto innecesariamente una vez montado.
- ⚠ Asegure una superficie segura durante el montaje, y coloque el producto siempre sobre una superficie plana, firme y estable.



Prima di Iniziare

Si prega di leggere attentamente tutte le istruzioni e conservarle per riferimento futuro.

AVVERTENZA DI SICUREZZA GENERALE

Attenzione: I bambini devono usare questo prodotto sotto la supervisione dei genitori.

Pericolo: Tenere tutte le piccole parti e i materiali di imballaggio di questo prodotto lontano da neonati e bambini, altrimenti potrebbero rappresentare un rischio di soffocamento.

Pericolo: La mancanza di accessorio può causare un rischio di ribaltamento.



AVVERTENZA: RISCHIO DI SOFFOCAMENTO

- Piccole parti.
Non per i bambini sotto i 3 anni.

AVVERTENZA PER IL MONTAGGIO

- ⚠ Questo prodotto è montato dagli adulti.
- ⚠ Rimuovere tutti gli imballaggi, separare e contare tutte le parti e tutti gli accessori.
- ⚠ Leggere attentamente ogni passo e seguire l'ordine corretto.
- ⚠ Si consiglia, ove possibile, di montare tutti gli articoli vicino alla zona in cui verranno posti in uso, per evitare di spostare inutilmente il prodotto una volta assemblato.
- ⚠ Garantire una superficie sicura durante il montaggio e posizionare il prodotto sempre su una superficie piana, stabile.



Zanim Zaczniesz

Przeczytaj uważnie wszystkie instrukcje i zachowaj je na przyszłość.

OGÓLNE OSTRZEŻENIA DOTYCZĄCE BEZPIECZEŃSTWA

Uwaga: Dzieci mogą używać tego produktu jedynie pod nadzorem dorosłych.

Niebezpieczeństwo: Trzymaj wszystkie małe części i materiały opakowaniowe dla tego produktu z dala od niemowląt i dzieci, w przeciwnym razie mogą stwarzać ryzyko zadławienia.

Niebezpieczeństwo: Brak mocowania może spowodować ryzyko przewrócenia.



OSTRZEŻENIE: RYZIKO ZADŁAWIENIA

- Produkt zawiera małe elementy.
Nieodpowiednie dla dzieci poniżej 3 roku życia.

OSTRZEŻENIA DOTYCZĄCE MONTAŻU

- ⚠ Montażem powinny zająć się wyłącznie osoby dorosłe
- ⚠ Usuń opakowanie i upewnij się, że zestaw zawiera wszystkie części i elementy montażowe.
- ⚠ Przeczytaj uważnie każdy krok i postępuj we właściwej kolejności.
- ⚠ Zalecamy, aby w miarę możliwości wszystkie elementy były montowane w pobliżu miejsca, w którym będą używane, aby uniknąć niepotrzebnego przenoszenia produktu po złożeniu.
- ⚠ Zapewnij bezpieczną powierzchnię podczas montażu i zawsze umieszczaj produkt na płaskiej i stabilnej powierzchni.



Voordat U Begint

Lees alstublieft alle instructies zorgvuldig door en bewaar deze voor toekomstig gebruik.

ALGEMENE VEILIGHEIDSWAARSCHUWING

Let op: Kinderen dienen dit product onder ouderlijk toezicht te gebruiken.

Gevaar: Houd alle kleine onderdelen en verpakkingsmaterialen van dit product buiten bereik van baby's en kinderen, anders kunnen ze een verstikkingsgevaar opleveren.

Gevaar: Gebrek aan bevestiging kan een risico op kantelen veroorzaken.



WAARSCHUWING:

VERSTIKKINGSGEVAAR

-Kleine onderdelen.

Niet voor kinderen onder de 3 jaar.

WAARSCHUWING VOOR MONTAGE

- ⚠ Alleen monteren door volwassenen.
- ⚠ Verwijder alle verpakkingen, scheid en tel alle onderdelen en het beslag.
- ⚠ Lees elke stap zorgvuldig door en volg de juiste volgorde.
- ⚠ We raden aan om, waar mogelijk, alle onderdelen in de buurt van de plek waar ze gebruikt zullen worden te monteren, om onnodige verplaatsing van het product eenmaal gemonteerd te voorkomen.
- ⚠ Zorg voor een veilig oppervlak tijdens de installatie en plaats het product altijd op een vlakke, stabiele en stevige ondergrond.

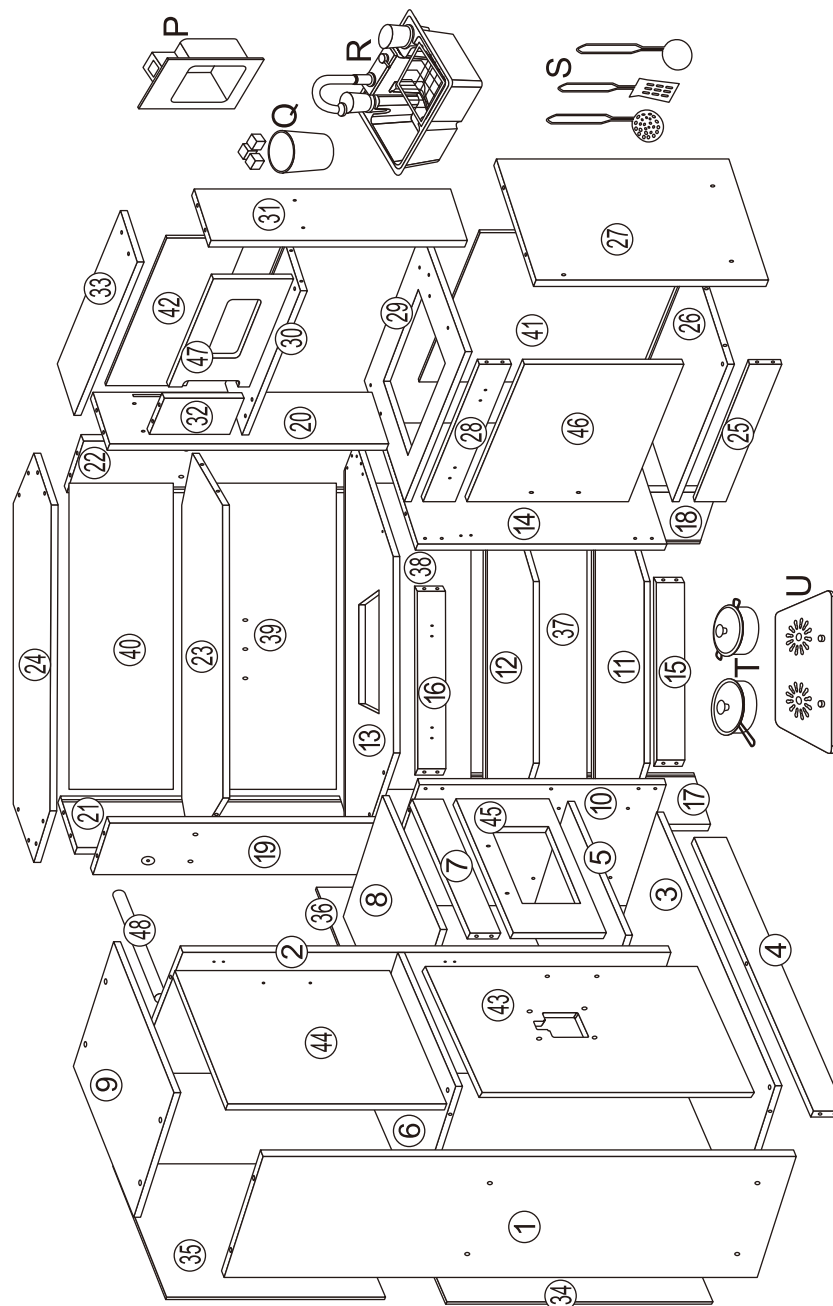

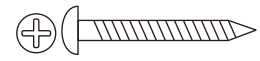

4x35mm
Ax88

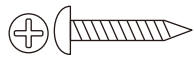

4x18mm
Bx8



5x30mm
Cx27

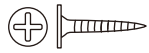

3x18mm
Dx8



3x8mm
Ex42

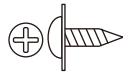

4x8mm
Fx4



3x12mm
Gx3



Hx1



lx10



Jx5



Kx5



Lx4



Nx4



Ox3

1



Cx23



Dx8



Nx4



Ex12



Jx5



Hx1

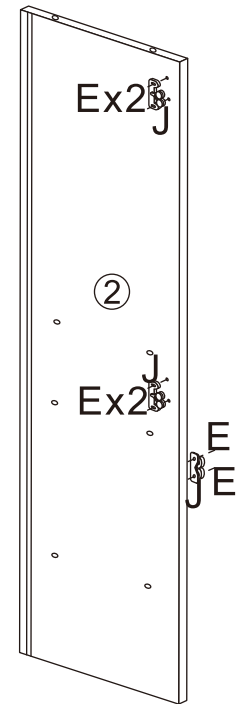
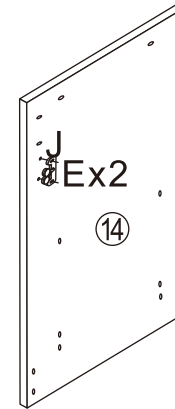
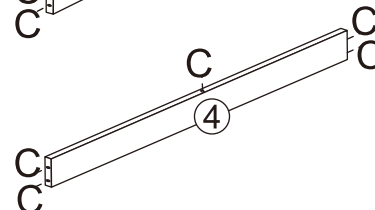
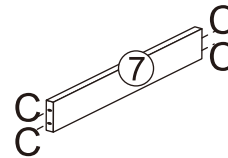
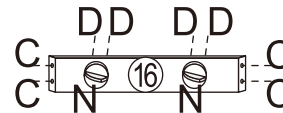
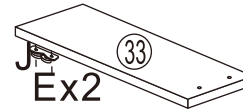
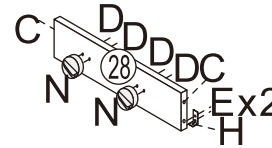

EN: Assemble part J to panel 33, panel 14, and panel 2 with screws E. Assemble part N to panel 16 and panel 28 with screws D. Assemble part H to panel 28 with screws E. Insert wooden dowel C to panel 15, panel 16, panel 4, panel 7, panel 15 and panel 25.

DE: Befestigen Sie Teil J mit Schrauben E an Platte 33, Platte 14 und Platte 2. Befestigen Sie Teil N mit Schrauben D an Platte 16 und Platte 28. Befestigen Sie Teil H mit Schrauben E an Platte 28. Stecken Sie den Holzdübel C in Platte 15, Platte 16, Platte 4, Platte 7, Platte 15 und Platte 25.

FR: Assemblez la pièce J au panneau 33, au panneau 14 et au panneau 2 à l'aide des vis E. Assemblez la pièce N au panneau 16 et au panneau 28 à l'aide des vis D. Assemblez la pièce H au panneau 28 à l'aide des vis E. Insérez la cheville en bois C dans le panneau 15, le panneau 16, le panneau 4, le panneau 7, le panneau 15 et le panneau 25.

ES: Ensamble la pieza J al panel 33, al panel 14 y al panel 2 con tornillos E. Ensamble la pieza N al panel 16 y al panel 28 con tornillos D. Ensamble la pieza H al panel 28 con tornillos E. Inserte el pasador de madera C al panel 15, panel 16, panel 4, panel 7, panel 15 y panel 25.

IT: Assemblare la parte J al pannello 33, al pannello 14 e al pannello 2 con le viti E. Assemblare la parte N al pannello 16 e al pannello 28 con le viti D. Assemblare la parte H al pannello 28 con le viti E. Inserire il tassello di legno C nel pannello 15, nel pannello 16, nel pannello 4, nel pannello 7, nel pannello 15 e nel pannello 25.

PL: Przymocuj część J za pomocą wkrętów E do płyty 33, płyty 14 i płyty 2. Przymocuj część N za pomocą wkrętów D do płyty 16 i płyty 28. Przymocuj część H za pomocą wkrętów E do płyty 28. Wsuń kołek drewniany C w płytę 15, płytę 16, płytę 4, płytę 7, płytę 15 i płytę 25.

NL: Bevestig onderdeel J aan paneel 33, paneel 14 en paneel 2 met schroeven E. Bevestig onderdeel N aan paneel 16 en paneel 28 met

schroeven D. Bevestig onderdeel H aan paneel 28 met schroeven E. Steek houten plug C in paneel 15, paneel 16, paneel 4, paneel 7, paneel 15 en paneel 25.

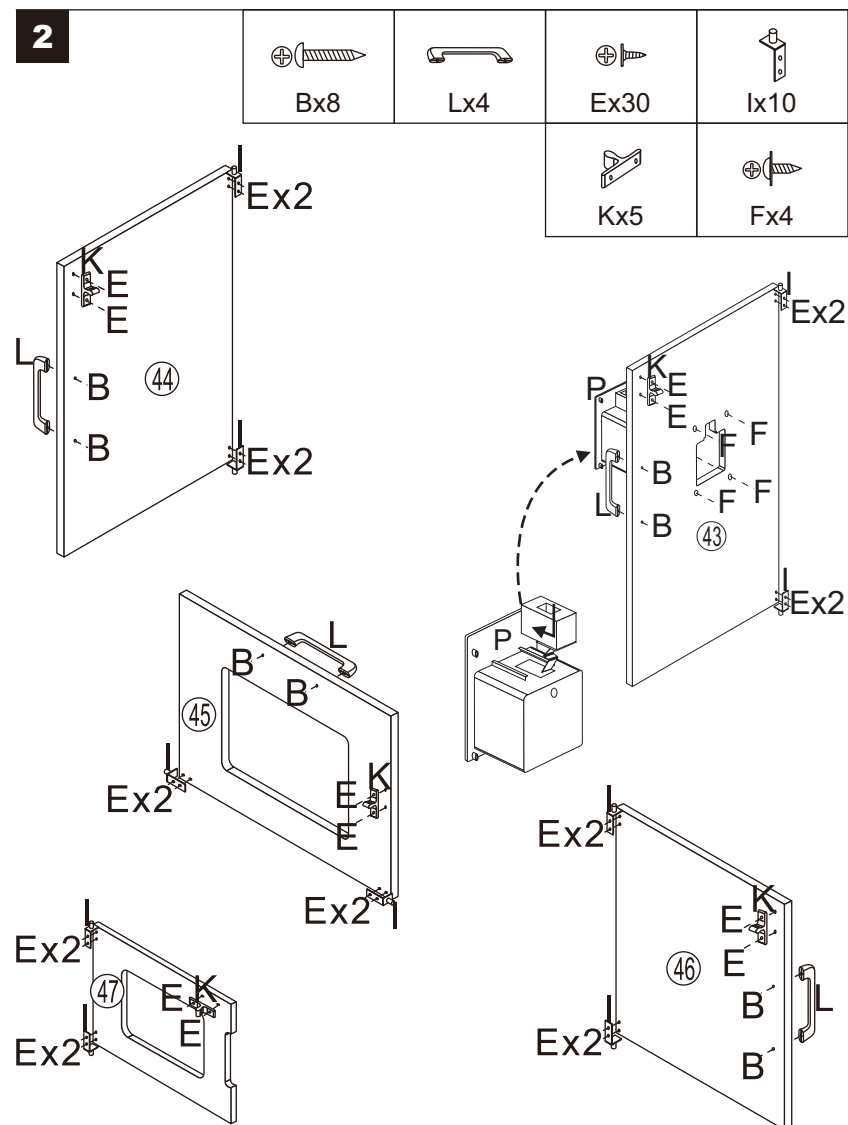

EN: Assemble part K and Part I to panel 44, panel 43, panel 45, panel 46 and panel 47 with screws E. Assemble part P to panel 43 with screws F. Then assemble part L to panel 44, panel 43, panel 45 and panel 46 with screws B.

DE: Befestigen Sie Teil K und Teil I mit Schrauben E an Platte 44, Platte 43, Platte 45, Platte 46 und Platte 47. Befestigen Sie Teil P mit Schrauben F an Platte 43. Befestigen Sie anschließend Teil L mit Schrauben B an Platte 44, Platte 43, Platte 45 und Platte 46.

FR: Assemblez la pièce K et la pièce I au panneau 44, au panneau 43, au panneau 45, au panneau 46 et au panneau 47 à l'aide des vis E. Assemblez la pièce P au panneau 43 à l'aide des vis F. Assemblez ensuite la pièce L au panneau 44, au panneau 43, au panneau 45 et au panneau 46 à l'aide des vis B.

ES: Ensamble la pieza K y la pieza I al panel 44, panel 43, panel 45, panel 46 y panel 47 con tornillos E. Ensamble la pieza P al panel 43 con tornillos F. A continuación, ensamble la pieza L al panel 44, panel 43, panel 45 y panel 46 con tornillos B.

IT: Assemblare la parte K e la parte I al pannello 44, al pannello 43, al pannello 45, al pannello 46 e al pannello 47 con le viti E. Assemblare la parte P al pannello 43 con le viti F. Quindi assemblare la parte L al pannello 44, al pannello 43, al pannello 45 e al pannello 46 con le viti B.

PL: Przymocuj część K i część I za pomocą wkrętów E do płyty 44, płyty 43, płyty 45, płyty 46 i płyty 47. Przymocuj część P za pomocą wkrętów F do płyty 43. Następnie przymocuj część L za pomocą wkrętów B do płyty 44, płyty 43, płyty 45 i płyty 46.

NL: Bevestig onderdeel K en onderdeel I met schroeven E aan paneel 44, paneel 43, paneel 45, paneel 46 en paneel 47. Bevestig onderdeel P met schroeven F aan paneel 43. Bevestig vervolgens onderdeel L met schroeven B aan paneel 44, paneel 43, paneel 45 en paneel 46.

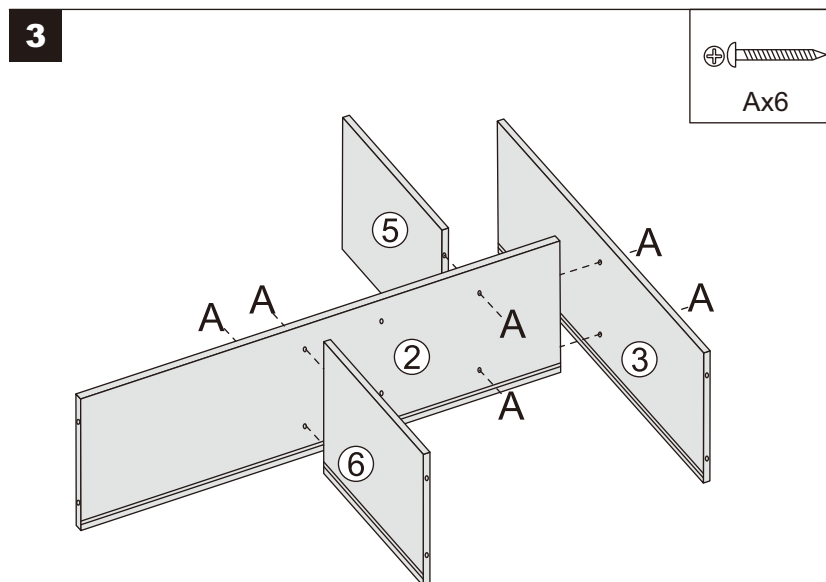

EN: Assemble panel 2 to panel 3 with screws A. Then assemble panel 5 and panel 6 to panel 2 with screws A.

DE: Befestigen Sie Platte 2 mit Schrauben A an Platte 3. Befestigen Sie dann Platte 5 und Platte 6 mit Schrauben A an Platte 2.

FR: Assemblez le panneau 2 au panneau 3 à l'aide des vis A. Assemblez ensuite le panneau 5 et le panneau 6 au panneau 2 à l'aide des vis A.

ES: Ensamble el panel 2 al panel 3 con tornillos A. A continuación, ensamble el panel 5 y el panel 6 al panel 2 con tornillos A.

IT: Assemblare il pannello 2 al pannello 3 con le viti A. Quindi assemblare il pannello 5 e il pannello 6 al pannello 2 con le viti A.

PL: Przymocuj płytę 2 za pomocą wkrętów A do płyty 3. Następnie przymocuj płytę 5 i płytę 6 za pomocą wkrętów A do płyty 2.

NL: Bevestig paneel 2 aan paneel 3 met schroeven A. Bevestig vervolgens paneel 5 en paneel 6 aan paneel 2 met schroeven A.

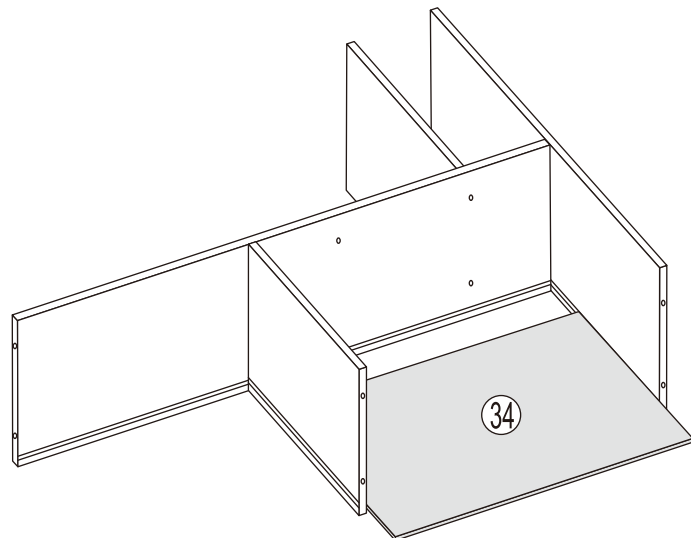
4

EN: Insert panel 34 between panel 3 and panel 6.

DE: Setzen Sie die Platte 34 zwischen Platte 3 und Platte 6 ein.

FR: Insérez le panneau 34 entre le panneau 3 et le panneau 6.

ES: Inserte el panel 34 entre el panel 3 y el panel 6.

IT: Inserire il pannello 34 tra il pannello 3 e il pannello 6.

PL: Włóż płytę 34 pomiędzy płytę 3 a płytę 6.

NL: Plaats paneel 34 tussen paneel 3 en paneel 6.

5

EN: Connect panel 43 to panel 3 and panel 6. Assemble panel 1 to panel 3 and panel 6 with screws A.

DE: Verbinden Sie Platte 43 mit Platte 3 und Platte 6. Befestigen Sie Platte 1 mit Schrauben A an Platte 3 und Platte 6.

FR: Reliez le panneau 43 au panneau 3 et au panneau 6.

Assemblez le panneau 1 au panneau 3 et au panneau 6 à l'aide des vis A.

ES: Conecte el panel 43 al panel 3 y al panel 6. Ensamble el panel 1 al panel 3 y al panel 6 con tornillos A.

IT: Collegare il pannello 43 al pannello 3 e al pannello 6. Assemblare il pannello 1 al pannello 3 e al pannello 6 con le viti A.

PL: Połącz płytę 43 z płytą 3 i płytą 6. Przymocuj płytę 1 za pomocą wkrętów A do płyty 3 i płyty 6.

NL: Verbind paneel 43 met paneel 3 en paneel 6. Bevestig paneel 1 aan paneel 3 en paneel 6 met schroeven A.

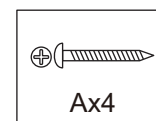
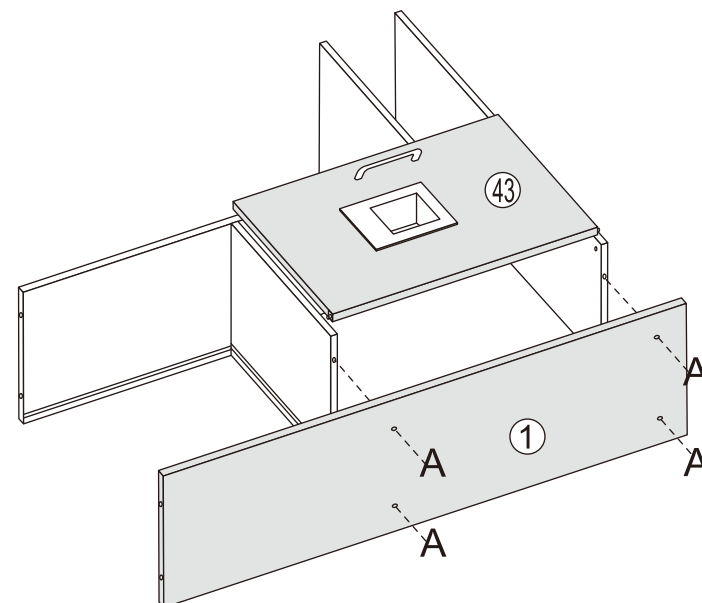

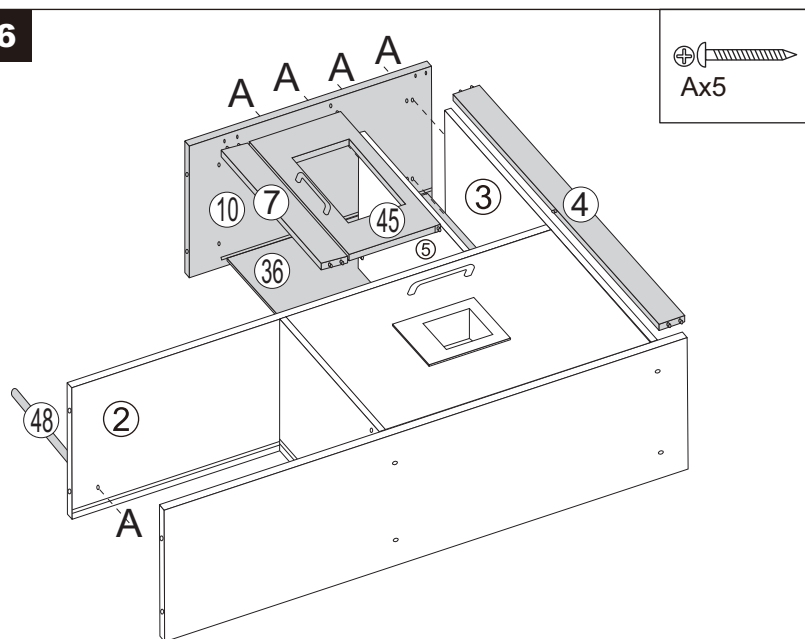
6

EN: Insert panel 36 between panel 2 and panel 10. Connect panel 4 to panel 1 and panel 10. Connect panel 45 and panel 7 to panel 2 and panel 10. Assemble panel 10 to panel 5 and panel 3 with screws A. Then assemble part 48 to panel 2 with screws A.

DE: Setzen Sie Platte 36 zwischen Platte 2 und Platte 10 ein. Verbinden Sie Platte 4 mit Platte 1 und Platte 10. Verbinden Sie Platte 45 und Platte 7 mit Platte 2 und Platte 10. Befestigen Sie Platte 10 mit Schrauben A an Platte 5 und Platte 3. Befestigen Sie dann das Teil 48 mit Schrauben A an der Platte 2.

FR: Insérez le panneau 36 entre le panneau 2 et le panneau 10. Reliez le panneau 4 au panneau 1 et au panneau 10. Reliez le panneau 45 et le panneau 7 au panneau 2 et au panneau 10. Assemblez le panneau 10 au panneau 5 et au panneau 3 à l'aide des vis A. Assemblez ensuite la pièce 48 au panneau 2 au à l'aide des vis A.

ES: Inserte el panel 36 entre el panel 2 y el panel 10. Conecte el panel 4 al panel 1 y al panel 10. Conecte el panel 45 y el panel 7 al panel 2 y al panel 10. Ensamble el panel 10 al panel 5 y al panel 3 con los tornillos A. A continuación, ensamble la pieza 48 al panel 2 con tornillos A.

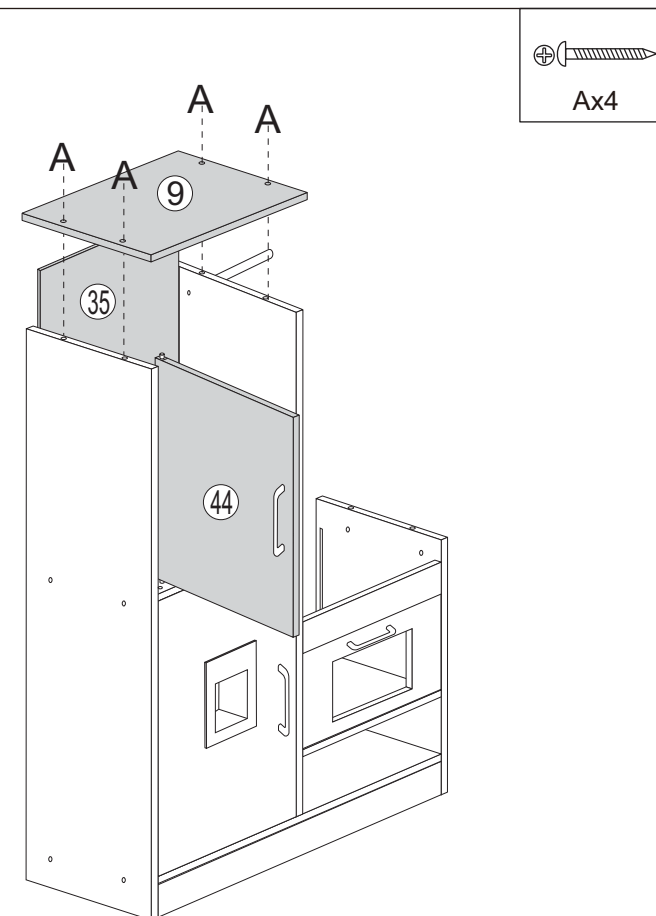
7

IT: Inserire il pannello 36 tra il pannello 2 e il pannello 10. Collegare il pannello 4 al pannello 1 e al pannello 10. Collegare il pannello 45 e il pannello 7 al pannello 2 e al pannello 10. Assemblare il pannello 10 al pannello 5 e al pannello 3 con le viti A.

Quindi assemblare la parte 48 al pannello 2 con le viti A.

PL: Włóż płytę 36 pomiędzy płytę 2 a płytę 10. Połącz płytę 4 z płytą 1 i płytą 10. Połącz płytę 45 i płytę 7 z płytą 2 i płytą 10. Przymocuj płytę 10 za pomocą wkrętów A do płyty 5 i płyty 3. Następnie przymocuj część 48 za pomocą wkrętów A do płyty 2.

NL: Plaats paneel 36 tussen paneel 2 en paneel 10.

Verbind paneel 4 met paneel 1 en paneel 10. Verbind paneel 45 en paneel 7 met paneel 2 en paneel 10. Bevestig paneel 10 aan paneel 5 en paneel 3 met schroeven A.

Bevestig vervolgens onderdeel 48 met schroeven A aan paneel 2.

EN: Insert panel 35 between panel 1 and panel 2.

Connect panel 44 to panel 6 and panel 9.

Assemble panel 9 to panel 1 and panel 2 with screws A.

DE: Setzen Sie Platte 35 zwischen Platte 1 und Platte 2 ein. Setzen

Verbinden Sie Platte 44 mit Platte 6 und Platte 9.

Befestigen Sie Platte 9 mit Schrauben A an Platte 1 und Platte 2.

FR: Insérez le panneau 35 entre le panneau 1 et le panneau 2.

Reliez le panneau 44 au panneau 6 et au panneau 9.

Assemblez le panneau 9 au panneau 1 et au panneau 2 à l'aide des vis A.

ES: Inserte el panel 35 entre el panel 1 y el panel 2.

Conecte el panel 44 al panel 6 y al panel 9.

Ensamble el panel 9 al panel 1 y al panel 2 con tornillos A.

IT: Inserire il pannello 35 tra il pannello 1 e il pannello 2.

Collegare il pannello 44 al pannello 6 e al pannello 9.

Assemblare il pannello 9 al pannello 1 e al pannello 2 con le viti A.

PL: Włóż płytę 35 pomiędzy płytę 1 a płytę 2.

Połącz płytę 44 z płytą 6 i płytą 9.

Przymocuj płytę 9 za pomocą wkrętów A do płyty 1 i płyty 2.

NL: Plaats paneel 35 tussen paneel 1 en paneel 2.

Verbind paneel 44 met paneel 6 en paneel 9.

Bevestig paneel 9 aan paneel 1 en paneel 2 met schroeven A.

8

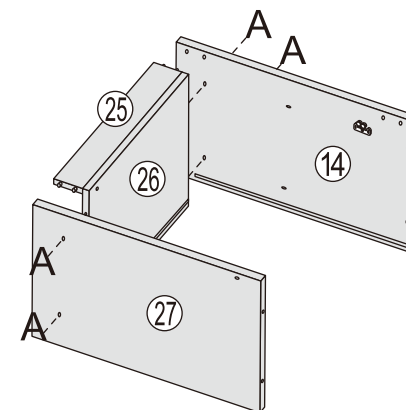

EN: Insert panel 25 between panel 14 and panel 27. Assemble panel 26 to panel 14 and panel 27 with screws A.

DE: Setzen Sie die Platte 25 zwischen die Platte 14 und die Platte 27 ein. Befestigen Sie die Platte 26 mit den Schrauben A an der Platte 14 und der Platte 27.

FR: Insérez le panneau 25 entre le panneau 14 et le panneau 27. Assemblez le panneau 26 au panneau 14 et au panneau 27 à l'aide des vis A.

ES: Inserte el panel 25 entre el panel 14 y el panel 27. Ensamble el panel 26 al panel 14 y al panel 27 con tornillos A.

IT: Inserire il pannello 25 tra il pannello 14 e il pannello 27. Assemblare il pannello 26 al pannello 14 e al pannello 27 con le viti A.

PL: Włóż płytę 25 pomiędzy płytę 14 a płytę 27. Przymocuj płytę 26 za pomocą wkrętów A do płyty 14 i płyty 27.

NL: Plaats paneel 25 tussen paneel 14 en paneel 27. Bevestig paneel 26 aan paneel 14 en paneel 27 met schroeven A.

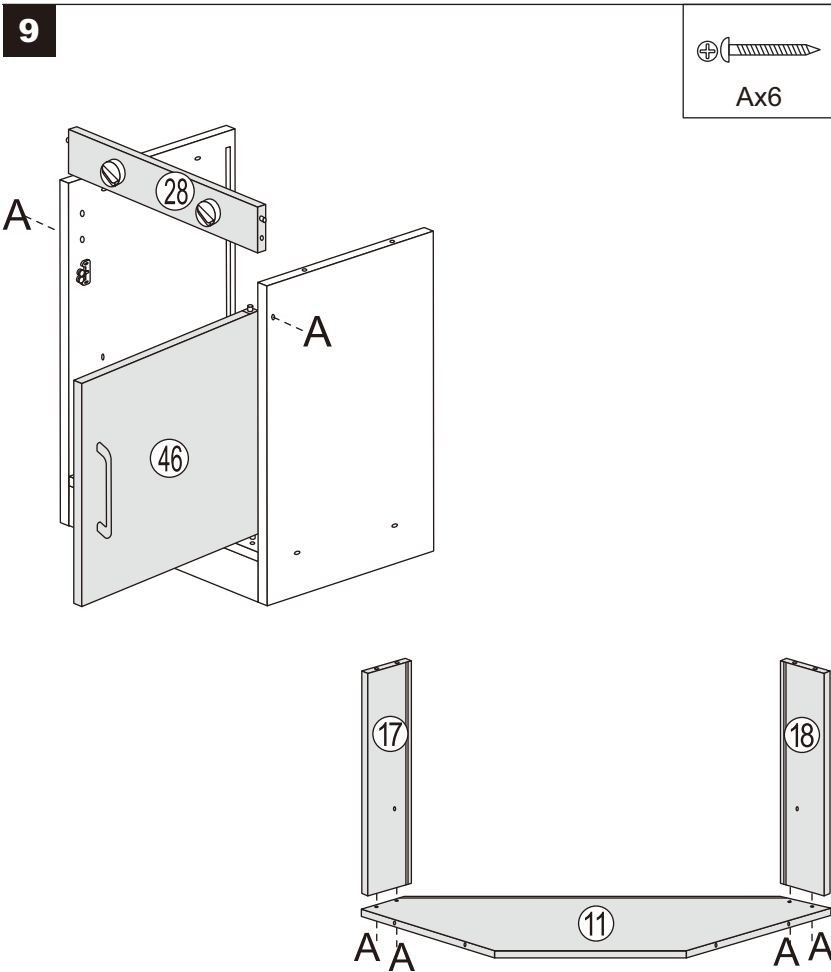

EN: Connect panel 46 to panel 26 and panel 28. Assemble panel 28 to panel 14, and panel 27 with screws A. Assemble panel 17 and panel 18 to panel 11 with screws A.

DE: Verbinden Sie Platte 46 mit Platte 26 und Platte 28. Befestigen Sie Platte 28 mit Schrauben A an Platte 14 und Platte 27. Befestigen Sie Platte 17 und Platte 18 mit Schrauben A an Platte 11.

FR: Reliez le panneau 46 au panneau 26 et au panneau 28. Assemblez le panneau 28 au panneau 14 et le panneau 27 à l'aide des vis A. Assemblez les panneaux 17 et 18 au panneau 11 à l'aide des vis A.

ES: Conecte el panel 46 al panel 26 y al panel 28. Ensamble el panel 28 al panel 14 y al panel 27 con tornillos A. Ensamble el panel 17 y el panel 18 al panel 11 con tornillos A.

IT: Collegare il pannello 46 al pannello 26 e al pannello 28. Assemblare il pannello 28 al pannello 14 e al pannello 27 con le viti A. Assemblare il pannello 17 e il pannello 18 al pannello 11 con le viti A.

PL: Połącz płytę 46 z płytą 26 i płytą 28. Przymocuj płytę 28 za pomocą wkrętów A do płyty 14 i płyty 27. Przymocuj płytę 17 i płytę 18 za pomocą wkrętów A do płyty 11.

NL: Verbind paneel 46 met paneel 26 en paneel 28. Bevestig paneel 28 aan paneel 14 en paneel 27 met schroeven A. Bevestig paneel 17 en paneel 18 aan paneel 11 met schroeven A.



EN: Connect panel 15, panel 16 to panel 10 and panel 14. Assemble panel 11 to panel 10 and panel 14 with screws A.

DE: Verbinden Sie Platte 15 und Platte 16 mit Platte 10 und Platte 14. Befestigen Sie Platte 11 mit Schrauben A an Platte 10 und Platte 14.

FR: Reliez le panneau 15 et le panneau 16 au panneau 10 et au panneau 14. Assemblez le panneau 11 au panneau 10 et au panneau 14 à l'aide des vis A.

ES: Conecte el panel 15, el panel 16 al panel 10 y al panel 14. Ensamble el panel 11 al panel 10 y al panel 14 con tornillos A.

IT: Collegare il pannello 15 e il pannello 16 al pannello 10 e al pannello 14. Assemblare il pannello 11 al pannello 10 e al pannello 14 con le viti A.

PL: Połącz płytę 15 i płytę 16 z płytą 10 i płytą 14. Przymocuj płytę 11 za pomocą wkrętów A do płyty 10 i płyty 14.

NL: Verbind paneel 15 en paneel 16 met paneel 10 en paneel 14. Bevestig paneel 11 aan paneel 10 en paneel 14 met schroeven A.

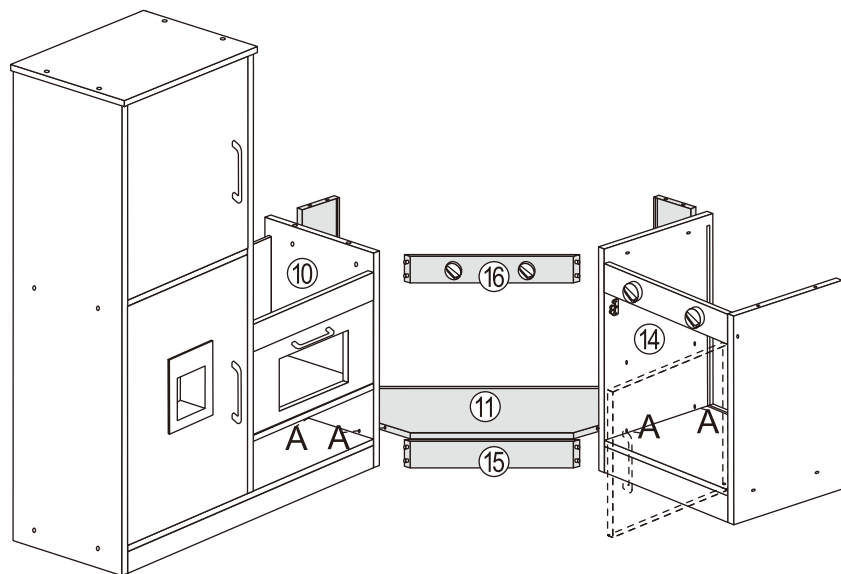

11

EN: Insert panel 37 between panel 17 and panel 18.

DE: Setzen Sie die Platte 37 zwischen Platte 17 und Platte 18 ein.

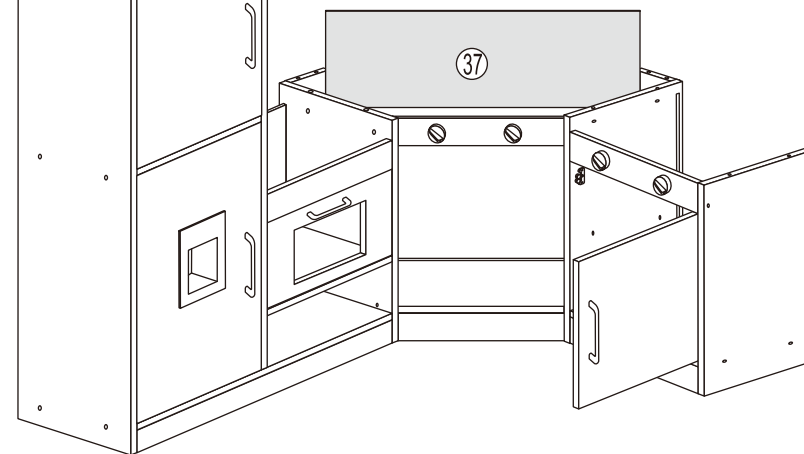

FR: Insérez le panneau 37 entre le panneau 17 et le panneau 18.

ES: Inserte el panel 37 entre el panel 17 y el panel 18.

IT: Inserire il pannello 37 tra il pannello 17 e il pannello 18.

PL: Wóź płytę 37 pomiędzy płytę 17 a płytę 18.

NL: Plaats paneel 37 tussen paneel 17 en paneel 18.

12

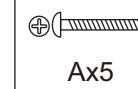

EN: Assemble panel 12 to panel 10 and panel 14, panel 17 with screws A. Insert panel 41 between panel 14 and panel 27.

DE: Befestigen Sie Platte 12 mit Schrauben A an Platte 10 und Platte 14, Platte 17. Setzen Sie Platte 41 zwischen Platte 14 und Platte 27 ein.

FR: Assemblez le panneau 12 au panneau 10 et au panneau 14, au panneau 17 à l'aide des vis A. Insérez le panneau 41 entre le panneau 14 et le panneau 27.

ES: Ensamble el panel 12 al panel 10 y al panel 14, al panel 17 con tornillos A. Inserte el panel 41 entre el panel 14 y el panel 27.

IT: Assemblare il pannello 12 al pannello 10 e al pannello 14, al pannello 17 con le viti A. Inserire il pannello 41 tra il pannello 14 e il pannello 27.

PL: Przymocuj płytę 12 za pomocą wkrętów A do płyty 10 i płyty 14, płyty 17 i płyty. Włóż płytę 41 pomiędzy płytę 14 a płytę 27.

NL: Bevestig paneel 12 aan paneel 10 en paneel 14, paneel 17 met schroeven A. Plaats paneel 41 tussen paneel 14 en paneel 27.

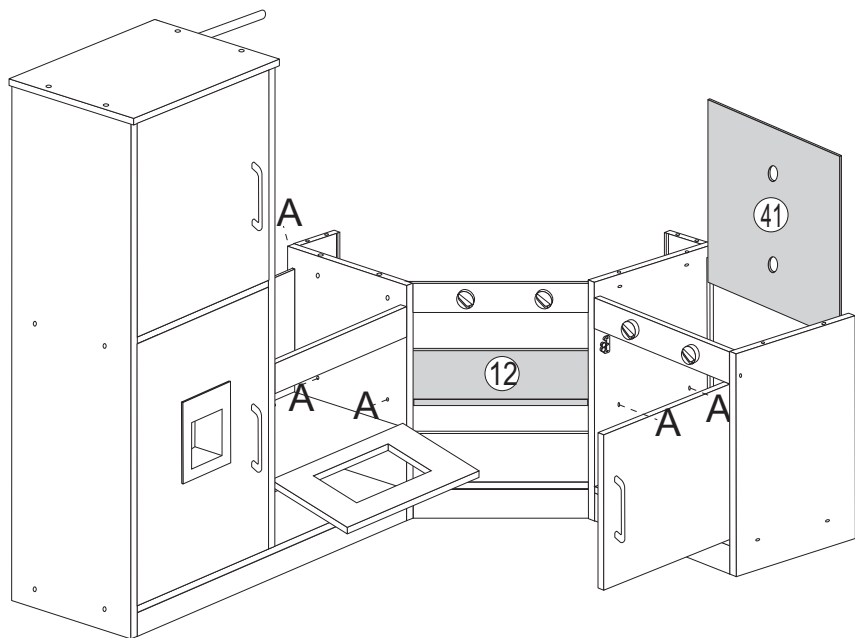

13

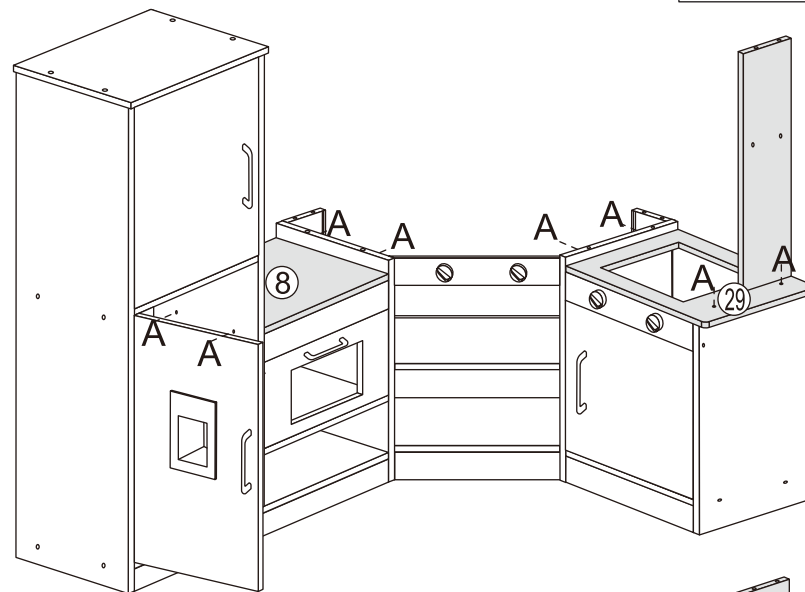

EN: Assemble panel 31 to panel 29 with screws A. Then assemble panel 8 to panel 2 and panel 10 with screws A. Assemble panel 29 to panel 14 and panel 27 with screws A.

DE: Befestigen Sie Platte 31 mit Schrauben A an Platte 29. Befestigen Sie dann Platte 8 mit Schrauben A an Platte 2 und Platte 10. Befestigen Sie Platte 29 mit Schrauben A an Platte 14 und Platte 27.

FR: Assemblez le panneau 31 au panneau 29 à l'aide des vis A. Assemblez ensuite le panneau 8 au panneau 2 et au panneau 10 à l'aide des vis A. Assemblez le panneau 29 au panneau 14 et au panneau 27 à l'aide des vis A.

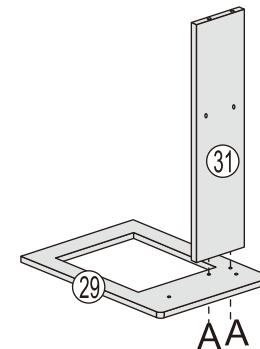

ES: Ensamble el panel 31 al panel 29 con tornillos A. A continuación, ensamble el panel 8 al panel 2 y al panel 10 con tornillos A.

Ensamble el panel 29 al panel 14 y al panel 27 con tornillos A.

IT: Assemblare il pannello 31 al pannello 29 con le viti A. Quindi assemblare il pannello 8 al pannello 2 e al pannello 10 con le viti A. Assemblare il pannello 29 al pannello 14 e al pannello 27 con le viti A.

PL: Przymocuj płytę 31 za pomocą wkrętów A do płyty 29. Następnie przymocuj płytę 8 za pomocą wkrętów A do płyty 2 i płyty 10.

Przymocuj płytę 29 za pomocą wkrętów A do płyty 14 i płyty 27.

NL: Bevestig paneel 31 aan paneel 29 met schroeven A. Bevestig vervolgens paneel 8 aan paneel 2 en paneel 10 met schroeven A. Bevestig paneel 29 aan paneel 14 en paneel 27 met schroeven A.

14

EN: Insert panel 38 between panel 17 and panel 18.

DE: Setzen Sie die Platte 38 zwischen Platte 17 und Platte 18 ein.

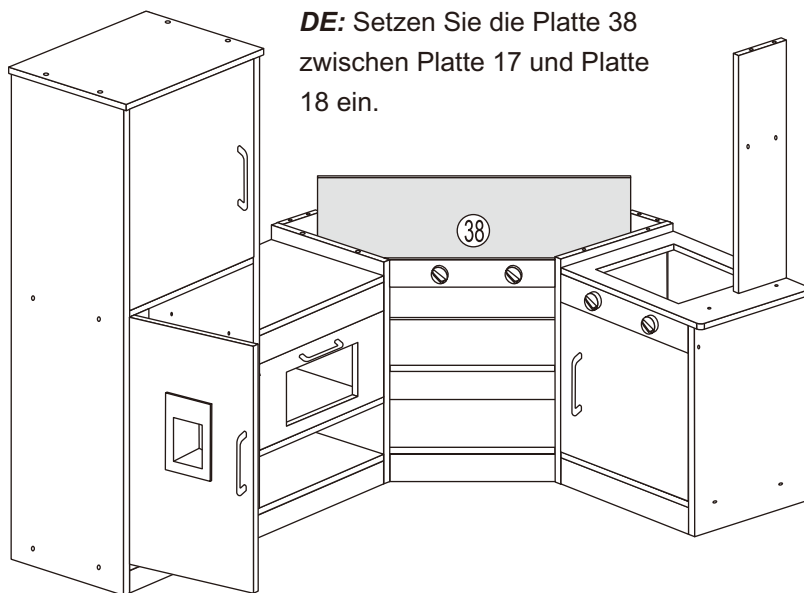

FR: Insérez le panneau 38 entre le panneau 17 et le panneau 18.

ES: Inserte el panel 38 entre el panel 17 y el panel 18.

IT: Inserire il pannello 38 tra il pannello 17 e il pannello 18.

PL: Włóż płytę 38 pomiędzy płytę 17 a płytę 18.

NL: Plaats paneel 38 tussen paneel 17 en paneel 18.

15

EN: Assemble panel 19, panel 20, panel 21 and panel 22 to panel 13 with screws A. Then assemble part 48 to panel 19 with screws A.

Assemble panel 13 to panel 10, panel 14, panel 17 and panel 18 with screws A.

DE: Befestigen Sie die Platten 19, 20, 21 und 22 mit Schrauben A an der Platte 13. Befestigen Sie dann das Teil 48 mit Schrauben A an und der Platte 19. Befestigen Sie die Platte 13 mit Schrauben A an der Platte 10, der Platte 14, der Platte 17 und der Platte 18.

FR: Assemblez les panneaux 19, 20, 21 et 22 au panneau 13 à l'aide des vis A. Assemblez ensuite la pièce 48 au panneau 19 à l'aide des vis A. Assemblez le panneau 13 aux panneaux 10, 14, 17 et 18 à l'aide des vis A.

ES: Ensamble el panel 19, el panel 20, el panel 21 y el panel 22 al panel 13 con tornillos A. A continuación, ensamble la pieza 48 al panel 19 con tornillos A. Ensamble el panel 13 al panel 10, al panel 14, al panel 17 y al panel 18 con tornillos A.

IT: Assemblare il pannello 19, il pannello 20, il pannello 21 e il pannello 22 al pannello 13 con le viti A. Quindi assemblare la parte 48 pannello 19 con le viti A. Assemblare il pannello 13 al pannello 10, al pannello 14, al pannello 17 e al pannello 18 con le viti A.

PL: Przymocuj płyty 19, 20, 21 i 22 za pomocą wkrętów A do płyty 13. Następnie przymocuj część 48 za pomocą wkrętów A do płyty 19. Przymocuj płytę 13 za pomocą wkrętów A do płyty 10, płyty 14, płyty 17 i płyty 18.

NL: Bevestig paneel 19, paneel 20, paneel 21 en paneel 22 met schroeven A aan paneel 13. Bevestig vervolgens onderdeel 48 met schroeven A aan paneel 19. Bevestig paneel 13 met schroeven A aan paneel 10, paneel 14, paneel 17 en paneel 18.

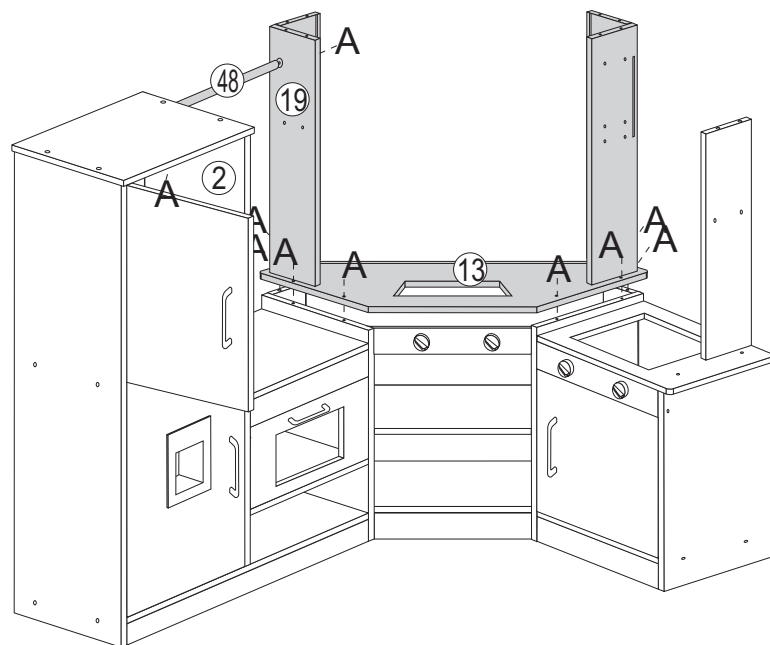
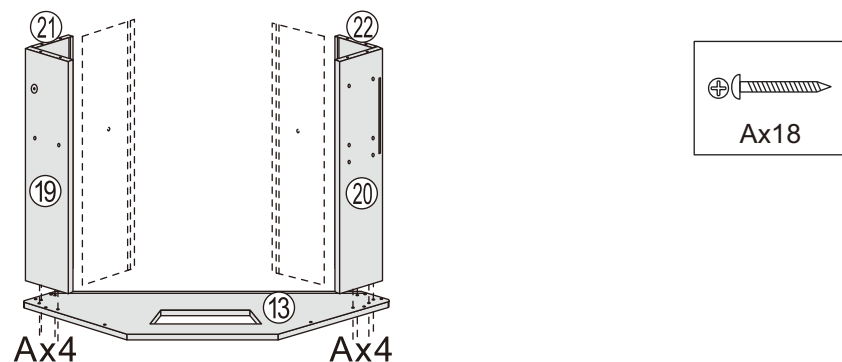

16

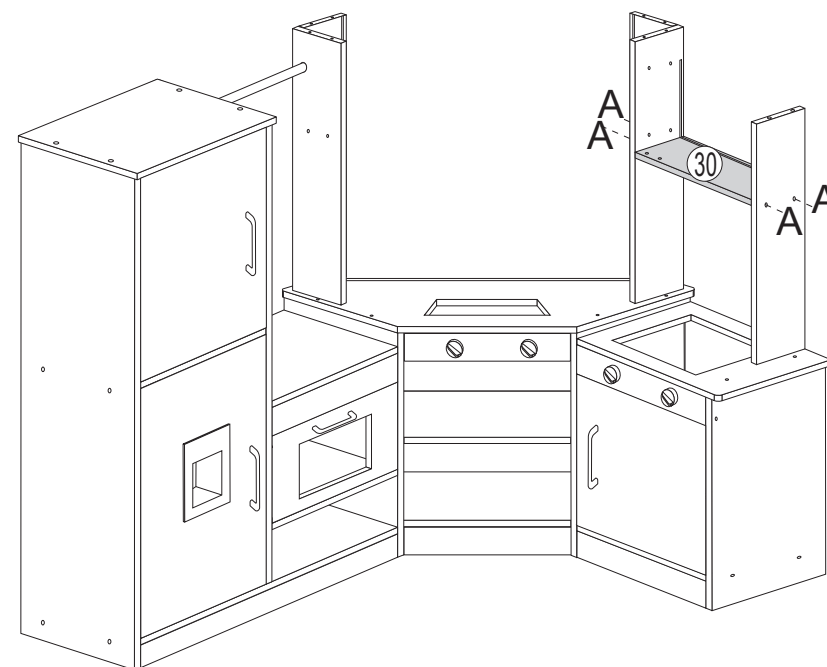

EN: Assemble panel 30 to panel 20 and panel 31 with screws A.

DE: Befestigen Sie Platte 30 mit Schrauben A an Platte 20 und Platte 31.

FR: Assemblez le panneau 30 au panneau 20 et au panneau 31 à l'aide des vis A.

ES: Ensamble el panel 30 al panel 20 y al panel 31 con tornillos A.

IT: Assemblare il pannello 30 al pannello 20 e al pannello 31 con le viti A.

PL: Przymocuj płytę 30 za pomocą wkrętów A do płyty 20 i płyty 31.

NL: Bevestig paneel 30 aan paneel 20 en paneel 31 met schroeven A.

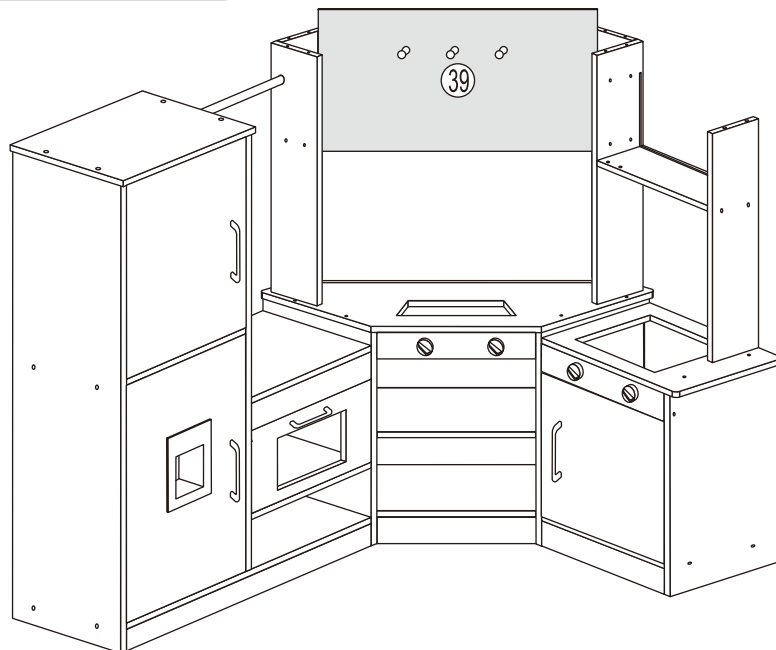
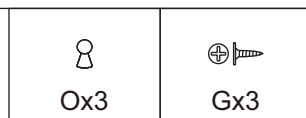
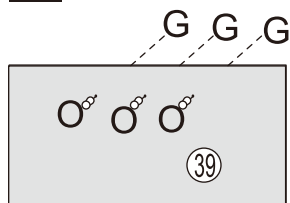
17

EN: Assemble part O to panel 39 with screws G. Insert panel 39 between panel 21 and panel 22.

DE: Befestigen Sie Teil O mit Schrauben G an Platte 39. Setzen Sie Platte 39 zwischen Platte 21 und Platte 22 ein.

FR: Assemblez la pièce O au panneau 39 à l'aide des vis G. Insérez le panneau 39 entre le panneau 21 et le panneau 22.

ES: Ensamble la pieza O al panel 39 con tornillos G. Inserte el panel 39 entre el panel 21 y el panel 22.

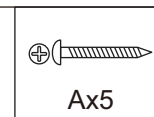
18

EN: Assemble panel 23 to panel 19, panel 20, panel 21 with screws A.

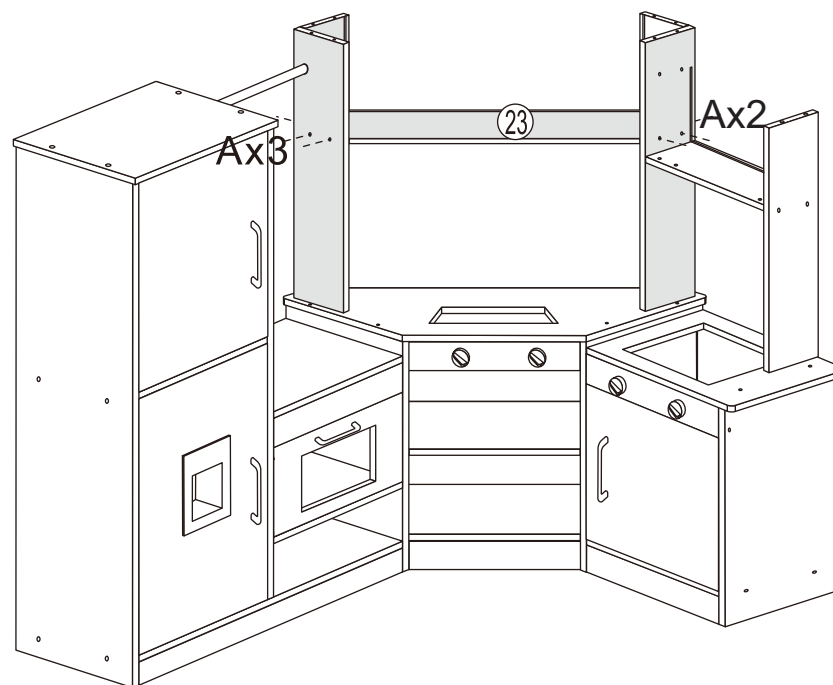

DE: Befestigen Sie Platte 23 mit Schrauben A an Platte 19, Platte 20, Platte 21 .

FR: Assemblez le panneau 23 au panneau 19, au panneau 20, au panneau 21 à l'aide des vis A.

ES: Ensamble el panel 23 al panel 19, al panel 20, al panel 21 y con tornillos A.

IT: Assemblare il pannello 23 al pannello 19, al pannello 20, al pannello 21 con le viti A.

PL: Przymocuj płytę 23 za pomocą wkrętów A do płyty 19, płyty 20, płyty 21.

NL: Bevestig paneel 23 aan paneel 19, paneel 20, paneel 21 met schroeven A.

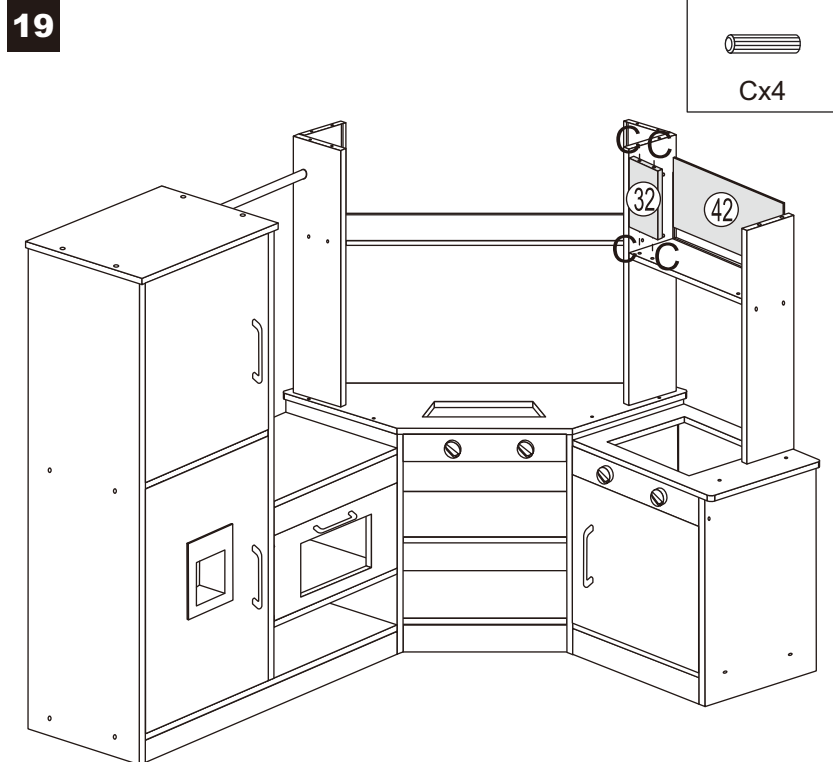

EN: Insert panel 42 between panel 20 and panel 31. Insert wooden dowel C to panel 32, then insert panel 32 to panel 30.

DE: Setzen Sie die Platte 42 zwischen die Platte 20 und die Platte 31 ein. Setzen Sie den Holzdübel C in die Platte 32 ein und setzen Sie dann die Platte 32 in die Platte 30 ein.

FR: Insérez le panneau 42 entre le panneau 20 et le panneau 31. Insérez la cheville en bois C dans le panneau 32, puis insérez le panneau 32 dans le panneau 30.

ES: Inserte el panel 42 entre el panel 20 y el panel 31. Inserte el pasador de madera C en el panel 32 y, a continuación, inserte el panel 32 en el panel 30.

IT: Inserire il pannello 42 tra il pannello 20 e il pannello 31. Inserire il tassello di legno C nel pannello 32, quindi inserire il pannello 32 nel pannello 30.

PL: Włóż płytę 42 pomiędzy płytę 20 a płytę 31. Wsuń kołek drewniany C w płytę 32, a następnie włóż płytę 32 w płytę 30.

NL: Plaats paneel 42 tussen paneel 20 en paneel 31. Plaats houten plug C in paneel 32 en plaats vervolgens paneel 32 in paneel 30.

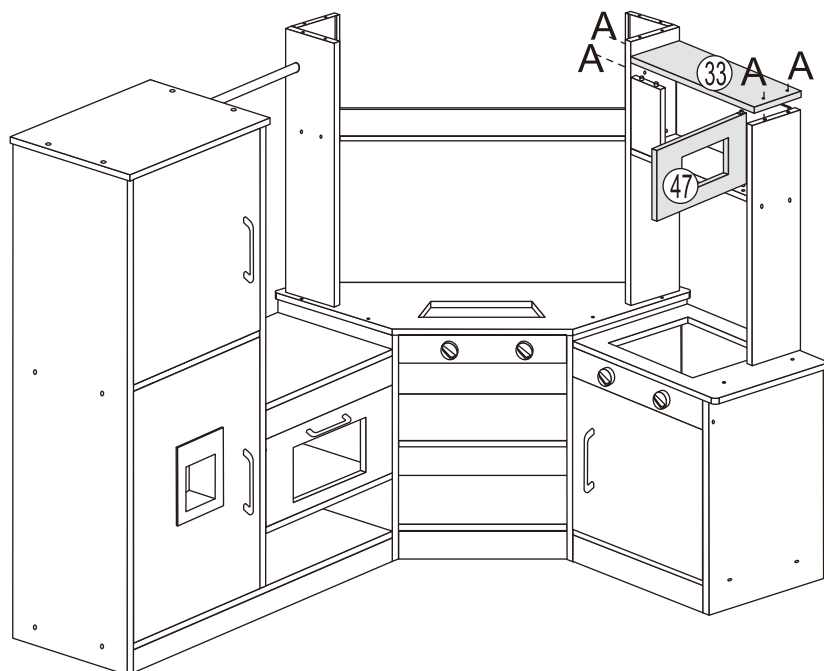
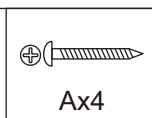
20

EN: Connect panel 47 to panel 30 and panel 33. Assemble panel 33 to panel 20 and panel 31 with screws A.

DE: Verbinden Sie Platte 47 mit Platte 30 und Platte 33. Befestigen Sie Platte 33 mit Schrauben A an Platte 20 und Platte 31.

FR: Reliez le panneau 47 au panneau 30 et au panneau 33. Assemblez le panneau 33 au panneau 20 et au panneau 31 à l'aide des vis A.

ES: Conecte el panel 47 al panel 30 y al panel 33. Ensamble el panel 33 al panel 20 y al panel 31 con tornillos A.

IT: Collegare il pannello 47 al pannello 30 e al pannello 33. Assemblare il pannello 33 al pannello 20 e al pannello 31 con le viti A.

PL: Połącz płytę 47 z płytą 30 i płytą 33. Przymocuj płytę 33 za pomocą wkrętów A do płyty 20 i płyty 31.

NL: Verbind paneel 47 met paneel 30 en paneel 33. Bevestig paneel 33 aan paneel 20 en paneel 31 met schroeven A.

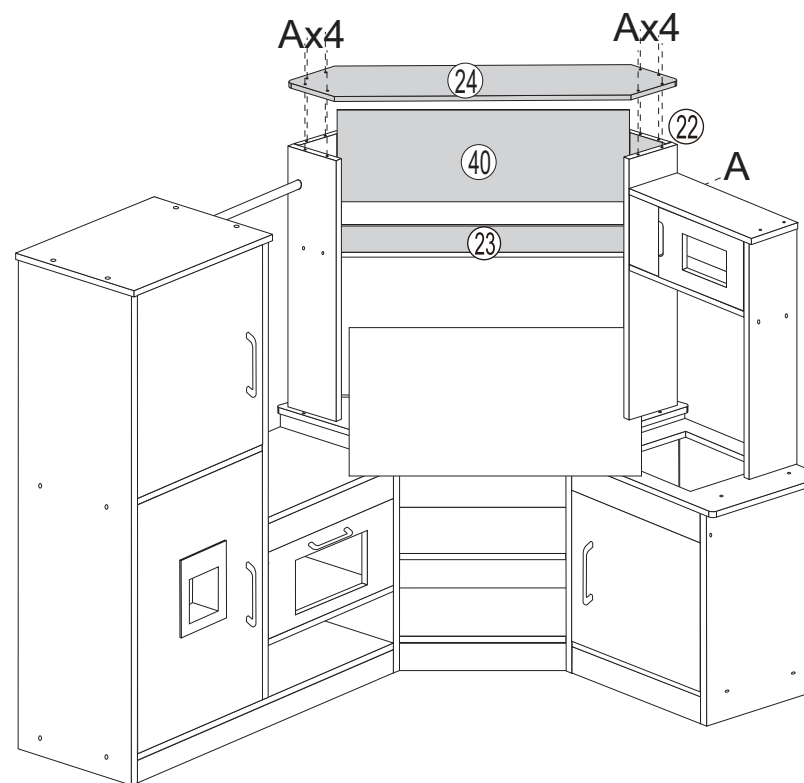
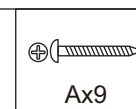
21

EN: Insert panel 40 between panel 21 and panel 22. Assemble panel 24, 23 to panel 19, panel 20, panel 21 and panel 22 with screws A.

DE: Setzen Sie die Platte 40 zwischen die Platte 21 und die Platte 22 ein. Befestigen Sie die Platte 24, 23 mit den Schrauben A an der Platte 19, der Platte 20, der Platte 21 und der Platte 22.

FR: Insérez le panneau 40 entre le panneau 21 et le panneau 22. Assemblez le panneau 24, 23 au panneau 19, au panneau 20, au panneau 21 et au panneau 22 à l'aide des vis A.

ES: Inserte el panel 40 entre el panel 21 y el panel 22. Ensamble el panel 24, 23 al panel 19, al panel 20, al panel 21 y al panel 22 con tornillos A.

IT: Inserire il pannello 40 tra il pannello 21 e il pannello 22. Assemblare il pannello 24, 23 al pannello 19, al pannello 20, al pannello 21 e al pannello 22 con le viti A.

PL: Włóż płytę 40 pomiędzy płytę 21 a płytę 22. Przymocuj płytę 24, 23 za pomocą wkrętów A do płyty 19, płyty 20, płyty 21 i płyty 22.

NL: Plaats paneel 40 tussen paneel 21 en paneel 22. Bevestig paneel 24, 23 aan paneel 19, paneel 20, paneel 21 en paneel 22 met schroeven A.

22

EN: Put part U up to panel 13 and part R up to panel 29.

DE: Setzen Sie Teil U bis zu Platte 13 und Teil R bis zu Platte 29 ein.

FR: Placez la partie U jusqu'au panneau 13 et la partie R jusqu'au panneau 29.

ES: Coloque la pieza U hasta el panel 13 y la pieza R hasta el panel 29.

IT: Posizionare la parte U sul pannello 13 e la parte R sul pannello 29.

PL: Włóż część U do płyty 13 i część R do płyty 29.

NL: Plaats onderdeel U tegen paneel 13 en onderdeel R tegen paneel 29.

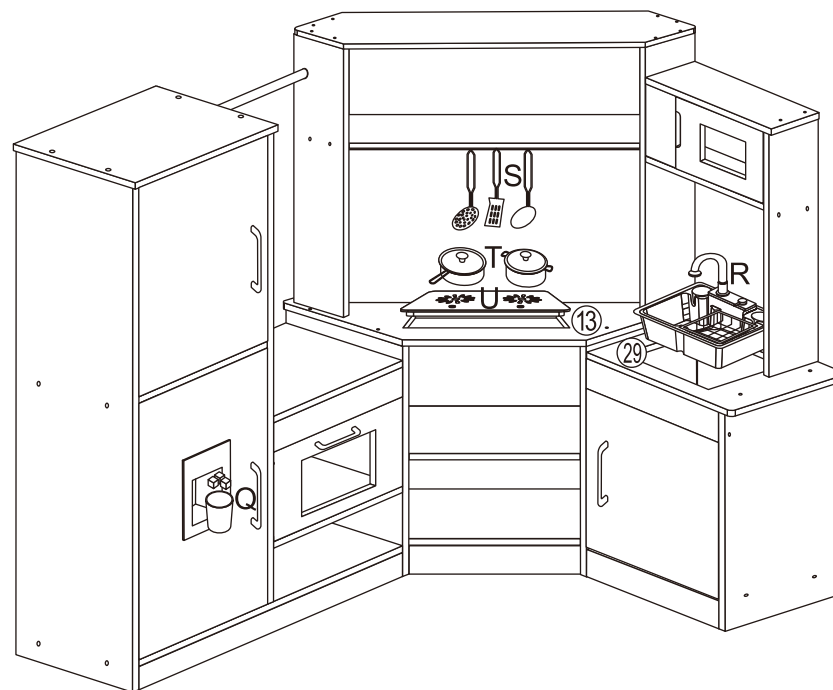

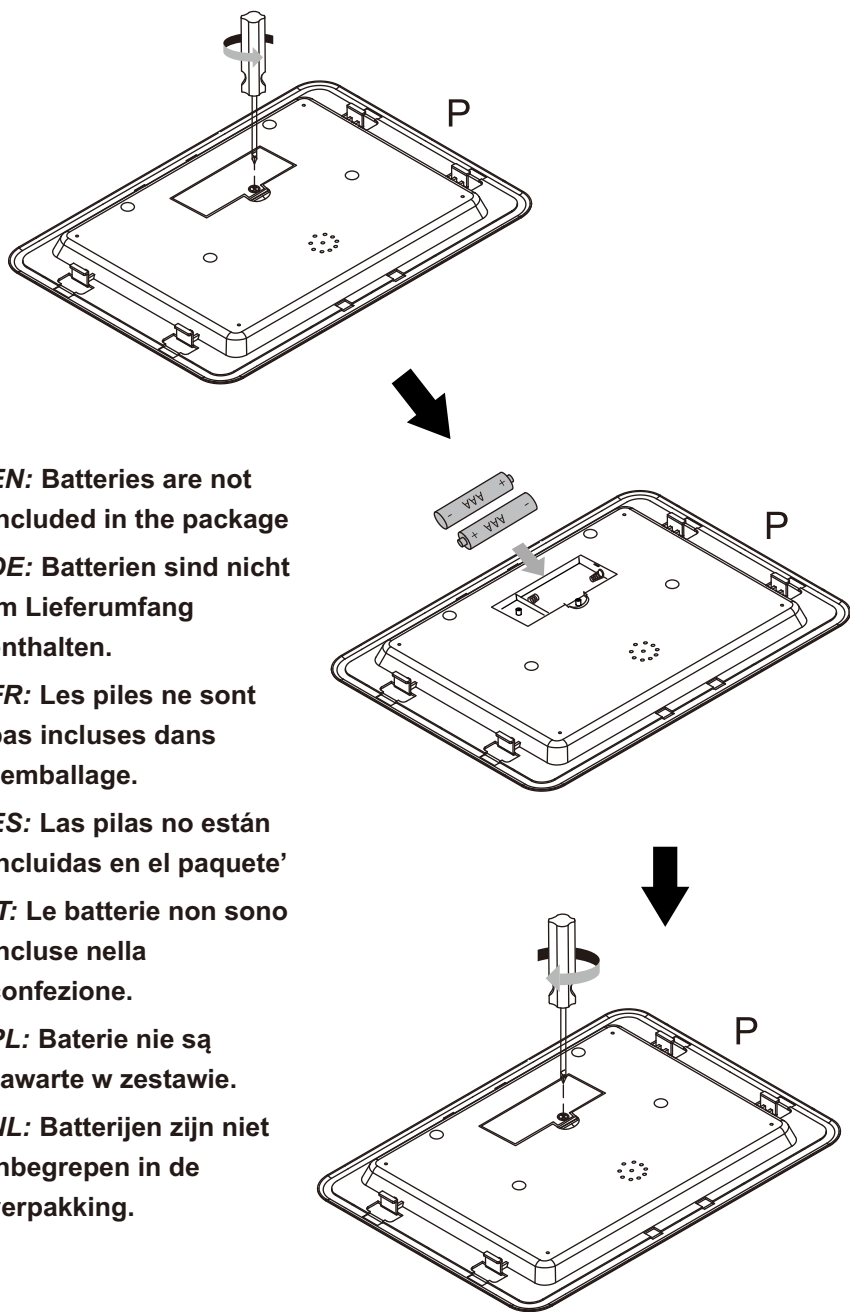

EN: Batteries are not included in the package

DE: Batterien sind nicht im Lieferumfang enthalten.

FR: Les piles ne sont pas incluses dans l'emballage.

ES: Las pilas no están incluidas en el paquete'

IT: Le batterie non sono incluse nella confezione.

PL: Baterie nie są zawarte w zestawie.

NL: Batterijen zijn niet inbegrepen in de verpakking.

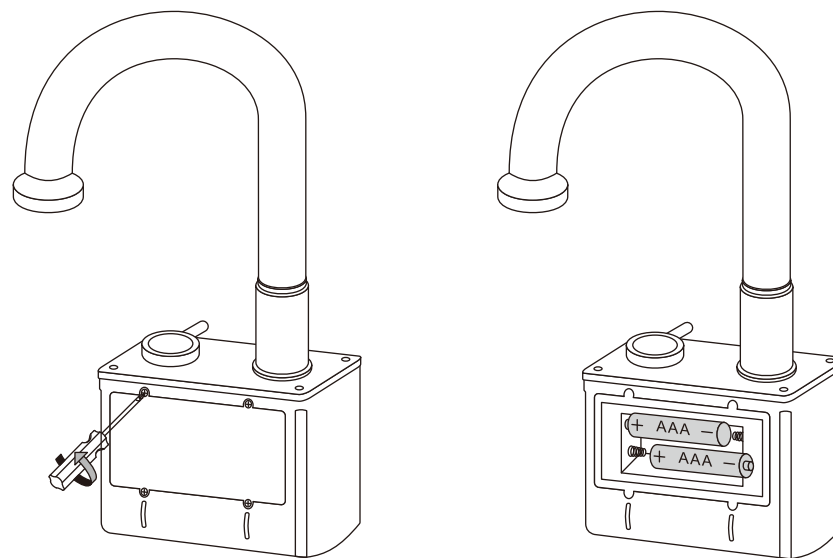

EN: Batteries are not included in the package

DE: Batterien sind nicht im Lieferumfang enthalten.

FR: Les piles ne sont pas incluses dans l'emballage.

ES: Las pilas no están incluidas en el paquete'

IT: Le batterie non sono incluse nella confezione.

PL: Baterie nie są zawarte w zestawie.

NL: Batterijen zijn niet inbegrepen in de verpakking.

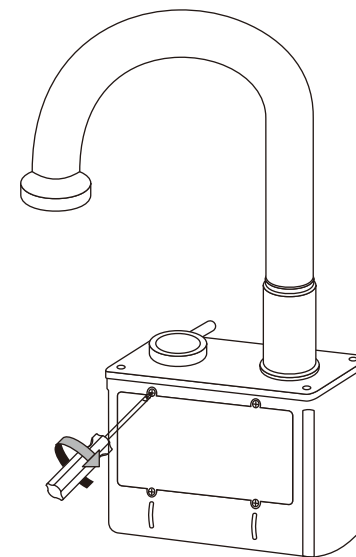

EN: Warning:

The water circulation function of the faucet must be used when there is water in the sink. Please ensure that the battery cover screw is tightly fastened to prevent water from seeping into the battery. Remove the battery when not in use.

DE: ACHTUNG:

Die Wasserzirkulationsfunktion des Wasserhahns muss verwendet werden, wenn sich Wasser im Waschbecken befindet. Bitte stellen Sie sicher, dass die Schraube des Batteriefachdeckels fest angezogen ist, damit kein Wasser in die Batterie eindringen kann. Entfernen Sie die Batterie, wenn das Gerät nicht verwendet wird.

FR: Avertissement :

La fonction de circulation d'eau du robinet doit être utilisée lorsque l'évier contient de l'eau. Veuillez vous assurer que la vis du couvercle du compartiment à piles est bien serrée afin d'empêcher l'eau de s'infiltrer dans les piles. Retirez les piles lorsque vous n'utilisez pas l'appareil.

ES: Advertencia:

La función de circulación de agua del grifo debe utilizarse cuando haya agua en el fregadero. Asegúrese de que el tornillo de la tapa de la pila esté bien apretado para evitar que entre agua en la pila. Retire la pila cuando no esté en uso.

IT: Avvertenza:

La funzione di circolazione dell'acqua del rubinetto deve essere utilizzata quando c'è acqua nel lavandino. Assicurarsi che la vite del coperchio della batteria sia ben serrata per evitare che l'acqua penetri nella batteria. Rimuovere la batteria quando non viene utilizzata.

PL: OSTRZEŻENIE:

Funkcja cyrkulacji wody w kranie musi być używana, gdy w zlewie znajduje się woda. Upewnij się, że śruba pokrywy komory baterii jest mocno dokręcona, aby woda nie dostała się do baterii. Wyjmij baterię, gdy urządzenie nie jest używane.

NL: Waarschuwing:

De watercirculatiefunctie van de kraan moet worden gebruikt wanneer er water in de gootsteen staat. Zorg ervoor dat de schroef van het batterijklepje goed vastzit om te voorkomen dat er water in de batterij sijpelt. Verwijder de batterij wanneer deze niet wordt gebruikt.

EN: WARNING!



Do not mix old and new batteries.
Do not mix alkaline standard (carbon-zinc) or rechargeable (nickel-cadmium) batteries.





How to remove and insert the batteries:
Remove the lid with a screwdriver and insert the battery.
Insert the batteries with the correct polarity (+ and -).
When installing the battery, correctly identify the positive and negative electrodes and select the appropriate slot to insert the battery, which can effectively avoid safety issues such as short circuits.
Non-rechargeable batteries should not be recharged.
Rechargeable batteries should be charged under adult supervision.
Do not mix different types of batteries or new and used batteries.

Remove exhausted batteries from the toy.
Do not short-circuit the supply terminals.

 Warning: This toy produces flashes that may trigger epilepsy in sensitized individuals.

DE: ACHTUNG!

 Mischen Sie keine alten und neuen Batterien.
Mischen Sie keine Alkalibatterien (Kohle-Zink) oder wiederaufladbare Batterien (Nickel-Cadmium).

 Wie die Batterien entfernt und eingelegt werden:
Entfernen Sie den Deckel mit einem Schraubendreher und legen Sie die Batterie ein.
Batterien müssen mit der richtigen Polarität (+ und -) eingelegt werden.
Identifizieren Sie beim Einsetzen der Batterie die positiven und negativen Elektroden korrekt und wählen Sie den entsprechenden Steckplatz zum Einsetzen der Batterie aus, um Sicherheitsprobleme wie Kurzschlüsse wirksam zu vermeiden.
Nicht wiederaufladbare Batterien sollten nicht wieder aufgeladen werden.
Wiederaufladbare Batterien sollten unter Aufsicht von Erwachsenen aufgeladen werden.
Verschiedene Batterietypen oder neue und gebrauchte Batterien dürfen nicht gemischt werden.
Entfernen Sie erschöpfte Batterien aus dem Spielzeug.
Die Versorgungsklemmen dürfen nicht kurzgeschlossen werden.

 Achtung: Dieses Spielzeug erzeugt Blitze, die bei sensibilisierten Personen Epilepsie auslösen können.



FR: AVERTISSEMENT !

 Ne mélangez pas des piles usagées et neuves.
Ne mélangez pas des piles alcalines standard (carbone-zinc) et rechargeables (nickel-cadmium).



 Comment retirer et insérer les piles:
Retirez le couvercle à l'aide d'un tournevis et insérez la pile.
Insérez les piles en respectant la polarité (+ et -).
Lors de l'installation de la pile, identifiez correctement les électrodes positive et négative et sélectionnez le compartiment approprié pour insérer la pile, ce qui permet d'éviter efficacement les problèmes de sécurité tels que les courts-circuits.
Les piles non rechargeables ne doivent pas être rechargées.
Les piles rechargeables doivent être chargées sous la surveillance d'un adulte.
Ne mélangez pas différents types de piles ou des piles neuves et usagées.
Retirez les piles usagées du jouet.
Ne court-circuitez pas les bornes d'alimentation.

 Avertissement: ce jouet produit des flashes qui peuvent déclencher des crises d'épilepsie chez les personnes sensibles.

ES: ADVERTENCIA!

-  No mezcle pilas nuevas y usadas.
No mezcle pilas alcalinas estándar (carbono-zinc) o recargables (níquel-cadmio).
-  Cómo extraer e introducir las pilas:
Retire la tapa con un destornillador e introduzca la pila.
Inserte las pilas con la polaridad correcta (+ y -).
Al instalar la pila, identifique correctamente los electrodos positivo y negativo y seleccione la ranura adecuada para insertar la pila, lo que puede evitar eficazmente problemas de seguridad como cortocircuitos.
Las pilas no recargables no deben recargarse.
Las baterías recargables deben cargarse bajo la supervisión de un adulto.
No mezcle diferentes tipos de pilas o pilas nuevas y usadas.
Retire las pilas agotadas del juguete.
No cortocircuite los terminales de alimentación.
-  Advertencia: Este juguete produce destellos que pueden desencadenar epilepsia en personas sensibilizadas.



IT: ATTENZIONE!

-  Non mescolare batterie vecchie e nuove.
Non mescolare batterie alcaline standard (carbonio-zinco) o ricaricabili (nichel-cadmio).
-  Come rimuovere e inserire le batterie:
Rimuovere il coperchio con un cacciavite e inserire la batteria.

Inserire le batterie con la polarità corretta (+ e -).
Quando si installa la batteria, identificare correttamente gli elettrodi positivo e negativo e selezionare lo slot appropriato per inserire la batteria, in modo da evitare efficacemente problemi di sicurezza come i cortocircuiti.
Le batterie non ricaricabili non devono essere ricaricate.
Le batterie ricaricabili devono essere ricaricate sotto la supervisione di un adulto.
Non mescolare batterie di tipo diverso o batterie nuove e usate.
Rimuovere le batterie esaurite dal giocattolo.
Non cortocircuitare i terminali di alimentazione.

-  Avvertenza: Questo giocattolo produce lampi che possono scatenare l'epilessia in soggetti sensibili.

PL: OSTRZEŻENIE!

-  Nie mieszaj starych i nowych baterii.
Nie mieszaj baterii alkalicznych (węglowo-cynkowych) z akumulatorami (niklowo-kadmowymi).
-  Sposób wyjmowania i wkładania baterii:
Zdejmij pokrywę za pomocą śrubokręta i włoż baterię.
Baterie muszą być włożone z zachowaniem prawidłowej biegunowości (+ i -).
Podczas wkładania baterii należy prawidłowo zidentyfikować elektrody dodatnie i ujemne oraz wybrać odpowiednie gniazdo do włożenia baterii, aby skutecznie uniknąć problemów z bezpieczeństwem, takich jak zwarcie.

Baterii jednorazowych nie należy ładować.
Akumulatory należy ładować pod nadzorem osoby dorosłej.
Nie należy mieszać różnych typów baterii ani baterii nowych z używanymi.
Wyjmij zużyte baterie z zabawki.
Nie wolno zwierać zacisków zasilania.

 Ostrzeżenie: Ta zabawka generuje błyski, które mogą wywołać epilepsję u osób wrażliwych.

Verschillende soorten batterijen of nieuwe en gebruikte batterijen mogen niet door elkaar worden gebruikt.
Lege batterijen moeten uit het speelgoed worden verwijderd.
De voedingsklemmen mogen niet worden kortgesloten.

 Waarschuwing: dit speelgoed produceert flitsen die bij gevoelige personen epilepsie kunnen veroorzaken.

NL: WAARSCHUWING!

 Meng geen oude en nieuwe batterijen.
Gebruik geen standaard alkalinebatterijen (koolstof-zink) of oplaadbare batterijen (nikkel-cadmium).

 Hoe de batterijen te verwijderen en te plaatsen:
Haal het deksel eraf met een schroevendraaier en doe de batterij erin.
Batterijen moeten met de juiste polariteit (+ en -) worden geplaatst.
Wanneer u de batterij installeert, identificeert dan de positieve en negatieve elektroden correct en selecteer de juiste sleuf om de batterij in te plaatsen. Zo kunt u veiligheidsproblemen zoals kortsluiting effectief voorkomen.
Niet-oplaadbare batterijen mogen niet worden opgeladen.
Oplaadbare batterijen moeten worden opgeladen onder toezicht van een volwassene.