

USA office: Fontana **ITA** office: Milano **AUS** office: Truganina **POL** office: Gdańsk
DEU office: FDS GmbH, Neuer Höltingbaum 30, 22143 Hamburg, Deutschland
GBR office: FDS Corporation Limited, Unit 4, Blackacre Road, Great Blakenham,
Ipswich, IP6 0FL, United Kingdom **FRA** office: Saint Vigor d'Ymonville

Kids Climbing Arch With Ramp
Kletterbogen für Kinder
Arc d'Escalade pour Enfants
Arco de Escalada para Niños
Scaletta di Arrampicata per Bambini con Rampa
Drabinka do wspinania dla dzieci z rampą
Kinderen klimmen boog met helling

TS10167

THIS INSTRUCTION BOOKLET CONTAINS **IMPORTANT** SAFETY INFORMATION.
PLEASE READ AND KEEP FOR FUTURE REFERENCE.



Before You Start

Please read all instructions carefully and keep it for future reference.

WARNINGS

Attention: For home use only.

Attention: Children should use this product under the parental supervision.

Danger: Keep all small parts and packaging materials for this product away from babies and children, otherwise they may pose a choking hazard.

Danger: Lack of attachment may cause a risk of tipping or falling hazard.

GENERAL WARNINGS

- ⚠ The product must be installed and used under the supervision of an adult.
- ⚠ Read through each step carefully and follow the proper order.
- ⚠ Remove all packaging, separate and count all parts and hardware.
- ⚠ Please ensure that all parts are correctly installed, incorrect installation can lead to a danger.
- ⚠ We recommend that, where possible, all items are assembled near the area in which they will be placed in use, to avoid moving the product unnecessarily once assembled.
- ⚠ Ensure a secure surface during installation, and always place the product on a flat, steady and stable surface.
- ⚠ Please check and maintain it regularly, and the most important part needs to be suspended, fixed, or anchored to the ground.



Bevor Sie beginnen

Bitte sorgfältig lesen und zum späteren Nachschlagen aufbewahren.

ACHTUNG

Vorsicht: Nur für den Hausgebrauch.

Vorsicht: Kinder sollten diesen Artikel unter elterlicher Aufsicht benutzen.

Gefahr: Halten Sie alle Kleinteile und Verpackungsmaterialien, die verschluckt werden können, von Babys und Kindern fern.

Gefahr: Unsachgemäße Montage kann zu Kippgefahr führen.

ALLGEMEINE ACHTUNG

- ⚠ Der Artikel muss unter der Aufsicht eines Erwachsenen montiert und benutzt werden.
- ⚠ Lesen Sie jeden Schritt sorgfältig durch und befolgen Sie die richtige Reihenfolge.
- ⚠ Entfernen Sie alle Verpackungen, Überprüfen Sie, ob alle Teile und Zubehörteile vorhanden sind.
- ⚠ Bitte stellen Sie sicher, dass alle Teile richtig montiert sind, eine falsche Montage kann zu einer Gefahr führen.
- ⚠ Wir empfehlen, alle Teile möglichst in der Nähe des Aufstellungsortes zu montieren, um unnötige Bewegungen nach der Montage zu vermeiden.
- ⚠ Achten Sie bei der Montage auf einen sicheren Untergrund und stellen Sie den Artikel immer auf eine ebene, feste und stabile Fläche.
- ⚠ Bitte überprüfen und warten Sie regelmäßig die wichtigsten Teile zur Aufhängung, Befestigung, Verankerung am Boden.



Avant de Commencer

Veillez lire attentivement toutes les instructions et les conserver pour la référence ultérieure.

AVERTISSEMENTS

Attention : Pour l'usage domestique seulement.

Attention : Les enfants doivent utiliser ce produit sous la surveillance de leurs parents.

Danger : Gardez toutes les petites pièces et les matériaux d'emballage de ce produit hors de portée des bébés et des enfants pour éviter un risque d'étouffement.

Danger : La manque de la fixation pourrait entraîner un risque de basculement ou de chute.

AVERTISSEMENTS GÉNÉRAUX

- ⚠ Le produit doit être installé et utilisé sous la surveillance d'un adulte.
- ⚠ Lisez attentivement chaque étape et suivez l'ordre correct.
- ⚠ Retirez tous les emballages, séparez et comptez toutes les pièces et le matériel.
- ⚠ Veuillez vous assurer que toutes les pièces soient correctement installées, une installation incorrecte peut entraîner un danger.
- ⚠ Nous recommandons que, dans la mesure du possible, tous les articles soient assemblés à proximité de la zone dans laquelle ils seront utilisés, afin d'éviter de déplacer inutilement le produit une fois assemblé.
- ⚠ Assurez-vous que la surface soit solide pendant l'assemblage et placez toujours le produit sur une surface plane et stable.
- ⚠ Veuillez vérifier et entretenir régulièrement les pièces les plus importantes pour la suspension, la fixation, l'ancrage au sol.



Antes de Empezar

Lea atentamente todas las instrucciones y consérvelas para futuras consultas.

ADVERTENCIAS

Atención: Solo para uso doméstico.

Atención: Los niños deben utilizar este producto bajo la supervisión de sus padres.

Peligro: Mantenga todas las piezas pequeñas y los materiales de embalaje de este producto fuera del alcance de los bebés y los niños, ya que de lo contrario pueden suponer un peligro de asfixia.

Peligro: La falta de fijación puede provocar un riesgo de vuelco o de caída.

ADVERTENCIAS GENERALES

- ⚠ El producto debe instalarse y usarse bajo la supervisión de un adulto.
- ⚠ Lea detenidamente cada paso y siga el orden correcto.
- ⚠ Quite todo el embalaje, separe y cuente todas las piezas y los accesorios.
- ⚠ Asegúrese de que todas las piezas estén instaladas correctamente, una instalación incorrecta puede provocar un peligro.
- ⚠ Recomendamos que, siempre que sea posible, todos los elementos se monten cerca de la zona en la que se van a utilizar, para evitar mover el producto innecesariamente una vez montado.
- ⚠ Asegure una superficie segura durante el montaje, y coloque el producto siempre sobre una superficie plana, firme y estable.
- ⚠ Por favor, revise y mantenga el producto regularmente, y las piezas más importantes deben estar suspendidas, fijadas o ancladas bien al suelo.



Prima di Iniziare

Si prega di leggere attentamente tutte le istruzioni e conservarle per riferimento futuro.

AVVERTENZA

Attenzione: solo per uso domestico.

Attenzione: I bambini devono usare questo prodotto sotto la supervisione dei genitori.

Pericolo: Tenere tutte le piccole parti e i materiali di imballaggio di questo prodotto lontano da neonati e bambini, altrimenti potrebbero rappresentare un rischio di soffocamento.

Pericolo: La mancanza di accessorio può causare un rischio di ribaltamento.

AVVERTENZE GENERALI

- ⚠ Il prodotto deve essere installato e utilizzato sotto la supervisione di un adulto.
- ⚠ Leggere attentamente ogni passo e seguire l'ordine corretto.
- ⚠ Rimuovere tutti gli imballaggi, separare e contare tutte le parti e tutti gli accessori.
- ⚠ Si prega di assicurarsi che tutte le parti siano installate correttamente, un'installazione errata può portare a un pericolo.
- ⚠ Si consiglia, ove possibile, di montare tutti gli articoli vicino alla zona in cui verranno posti in uso, per evitare di spostare inutilmente il prodotto una volta assemblato.
- ⚠ Garantire una superficie sicura durante il montaggio e posizionare il prodotto sempre su una superficie piana, stabile.
- ⚠ Si prega di controllare e mantenere regolarmente, le parti più importanti per la sospensione, il fissaggio, l'ancoraggio a terra.



Zanim Zaczniesz

Przeczytaj uważnie wszystkie instrukcje i zachowaj je na przyszłość.

OSTRZEŻENIA

Uwaga: Produkt wyłącznie do użytku domowego

Uwaga: Dzieci mogą używać tego produktu jedynie pod nadzorem dorosłych.

Niebezpieczeństwo: Trzymaj wszystkie małe części i opakowania tego produktu z dala od niemowląt i dzieci - w przeciwnym razie mogą stwarzać ryzyko zadławienia.

Niebezpieczeństwo: Brak mocowania może spowodować ryzyko przewrócenia lub upadku.

OGÓLNE OSTRZEŻENIA

- ⚠ Produkt musi być złożony i używany pod nadzorem osoby dorosłej.
- ⚠ Przeczytaj uważnie każdy krok i postępuj we właściwej kolejności.
- ⚠ Usuń opakowanie i upewnij się, że zestaw zawiera wszystkie części i elementy montażowe.
- ⚠ Upewnij się, że wszystkie części są poprawnie połączone, nieprawidłowa instalacja może prowadzić do wypadku.
- ⚠ Zalecamy, aby w miarę możliwości wszystkie elementy były montowane w pobliżu miejsca, w którym będą używane, aby uniknąć niepotrzebnego przenoszenia produktu po złożeniu.
- ⚠ Zapewnij bezpieczną przestrzeń roboczą podczas montażu i upewnij się, że produkt znajduje się na płaskiej i stabilnej powierzchni.
- ⚠ Należy regularnie sprawdzać i konserwować najważniejsze części produktu takie jak mocowania czy zakotwiczenie do podłoża.



Voordat U Begint

Lees alstublieft alle instructies zorgvuldig door en bewaar deze voor toekomstig gebruik.

WAARSCHUWING

Let op: Uitsluitend voor thuisgebruik.

Let op: Kinderen dienen dit product te gebruiken onder ouderlijk toezicht.

Gevaar: Houd alle kleine onderdelen en verpakkingsmaterialen van dit product buiten bereik van baby's en kinderen, ze kunnen anders een verstikkingsgevaar vormen.

Gevaar: Het niet bevestigen kan een risico op kantelen of vallen veroorzaken.

ALGEMENE WAARSCHUWINGEN

- ⚠ Het product moet geïnstalleerd en gebruikt worden onder toezicht van een volwassene.
- ⚠ Lees elke stap zorgvuldig door en volg de juiste volgorde.
- ⚠ Verwijder alle verpakking, scheid en tel alle onderdelen en bevestigingsmaterialen.
- ⚠ Zorg ervoor dat alle onderdelen correct geïnstalleerd zijn, verkeerde installatie kan tot gevaar leiden.
- ⚠ We raden aan, waar mogelijk, alle items te monteren in de buurt van waar ze in gebruik genomen zullen worden, om onnodige verplaatsing van het product na montage te voorkomen.
- ⚠ Zorg voor een veilig oppervlak tijdens de installatie, en plaats het product altijd op een vlak, stabiel en stevig oppervlak.
- ⚠ Controleer en onderhoud het regelmatig, en het belangrijkste onderdeel moet opgehangen, vastgezet of verankerd worden aan de grond.



WARNING:

1. Please place the activity toy on a level surface at least 2 m from any structure or obstruction such as a fence, garage, house, overhanging branches, laundry lines or electrical wires;
 2. Please don't installed over concrete, asphalt or any other hard surface;
 3. Please don't exposure to the sun;
 4. Please keep the assembly and installation instructions for further reference.
 5. Modifications made by the consumer to the original activity toy (for example the adding of an accessory) shall be carried out according to the instructions of the manufacturer.
 6. Please do checks and maintenance of the main parts at regular intervals. If these checks are not carried out, the activity toy could overturn or become a hazard.
 7. It is particularly important that consumers should be followed at the beginning of each season as well as at regular intervals during the usage season;
 8. Please check all nuts and bolts for tightness and tighten when required;
 9. Please replace defective parts in accordance with the manufacturer's instructions;
 10. The anchors shall be placed level with the ground in order to reduce tipping hazards;
 11. The anchors shall be installed in hard dry soil in order to prevent overturning.
- Please don't install in wet or unconsolidated soil.



WARNING:

The toy is to be assembled by an adult.

Warning. Only for domestic use.

Recommend for children 1+ and less than 50kg.

Intended for indoor and outdoor use.

DE



ACHTUNG:

1. Bitte stellen Sie das Aktivitätsspielzeug auf eine ebene Fläche, die mindestens 2 m von Strukturen oder Hindernissen wie Zäunen, Garagen, Häusern, überhängenden Ästen, Wäscheleinen oder elektrischen Leitungen entfernt ist;
2. Bitte nicht auf Beton, Asphalt oder einer anderen harten Oberfläche installieren;
3. Bitte nicht der Sonne aussetzen;
4. Bitte bewahren Sie die Montage- und Installationsanleitung zur weiteren Verwendung auf.
5. Vom Verbraucher vorgenommene Änderungen am ursprünglichen Aktivitätsspielzeug (z. B. Hinzufügen von Zubehör) sind gemäß den Anweisungen des Herstellers durchzuführen.
6. Bitte überprüfen und warten Sie die wichtigsten Teile in regelmäßigen Abständen. Wenn diese Kontrollen nicht durchgeführt werden, kann das Aktivitätsspielzeug umkippen oder zu einer Gefahr werden.
7. Es ist besonders wichtig, dass die Verbraucher zu Beginn einer jeden Saison sowie in regelmäßigen Abständen während der Nutzungssaison beobachtet werden;

8. Bitte prüfen Sie alle Schrauben und Muttern auf festen Sitz und ziehen Sie sie bei Bedarf nach;
 9. Bitte ersetzen Sie defekte Teile gemäß den Anweisungen des Herstellers;
 10. Die Verankerungen müssen auf gleicher Höhe mit dem Boden angebracht werden, um die Gefahr des Umkippens zu verringern;
 11. Die Verankerungen müssen in festem, trockenem Boden installiert werden, um ein Umkippen zu verhindern.
- Bitte nicht in nassem oder unverfestigtem Boden einbauen.



ACHTUNG:

Das Spielzeug muss von einem Erwachsenen zusammengebaut werden.

Achtung! Nur für den Hausgebrauch.

Empfohlen für Kinder ab 1 Jahr und weniger als 50 kg.

Für den Gebrauch im Innen- und Außenbereich bestimmt.

FR



AVERTISSEMENT :

1. Veuillez placer le jouet d'activité sur une surface plane à au moins 2 m de toute structure ou obstruction telle qu'une clôture, un garage, une maison, des branches en surplomb, des fils à linge ou des fils électriques ;
2. Ne l'installez pas sur du béton, de l'asphalte ou toute autre surface dure ;
3. Ne pas exposer au soleil ;

4. Conservez les instructions d'assemblage et d'installation pour référence ultérieure.
 5. Les modifications apportées par le consommateur au jouet d'activité original (par exemple l'ajout d'un accessoire) doivent être effectuées conformément aux instructions du fabricant.
 6. Veuillez effectuer des contrôles et un entretien des pièces principales à intervalles réguliers. Si ces contrôles ne sont pas effectués, le jouet d'activité peut se renverser ou devenir un danger.
 7. Il est particulièrement important que les consommateurs soient suivis au début de chaque saison ainsi qu'à intervalles réguliers pendant la saison d'utilisation ;
 8. Veuillez vérifier le serrage de tous les écrous et boulons et les resserrer si nécessaire ;
 9. Veuillez remplacer les pièces défectueuses conformément aux instructions du fabricant ;
 10. Les ancrages doivent être placés au niveau du sol afin de réduire les risques de basculement ;
 11. Les ancres doivent être installées dans un sol dur et sec afin d'éviter tout renversement.
- Ne les installez pas dans un sol mouillé ou non consolidé.



AVERTISSEMENT :

Le jouet doit être assemblé par un adulte.

Avertissement: Le jouet doit être assemblé par un adulte.

Uniquement pour un usage domestique.

Recommandé pour les enfants de plus de 1 an et de moins de 50 kg.

Destiné à un usage intérieur et extérieur.

ES



ADVERTENCIA:

1. Por favor, coloque el juguete de actividades en una superficie nivelada al menos a 2 m de cualquier estructura u obstrucción como una valla, garaje, casa, ramas colgantes, tendederos o cables eléctricos;
 2. Por favor, no lo instale sobre hormigón, asfalto o cualquier otra superficie dura;
 3. No lo exponga al sol;
 4. Por favor, conserve las instrucciones de montaje e instalación para futuras consultas.
 5. Las modificaciones realizadas por el consumidor en el juguete de actividad original (por ejemplo, la adición de un accesorio) deberán llevarse a cabo de acuerdo con las instrucciones del fabricante.
 6. Por favor, realice las comprobaciones y el mantenimiento de las piezas principales a intervalos regulares. Si no se realizan estas comprobaciones, el juguete de actividades podría volcar o convertirse en un peligro.
 7. Es especialmente importante que los consumidores las realicen al principio de cada temporada, así como a intervalos regulares durante la temporada de uso;
 8. Compruebe el apriete de todas las tuercas y tornillos y apriételes cuando sea necesario;
 9. Por favor, sustituya las piezas defectuosas de acuerdo con las instrucciones del fabricante;
 10. Los anclajes se colocarán a nivel del suelo para reducir los riesgos de vuelco;
 11. Los anclajes deben instalarse en suelo duro y seco para evitar vuelcos.
- No instale en suelo húmedo o no consolidado.



ADVERTENCIA:

El juguete debe ser montado por un adulto.

Advertencia. Sólo para uso doméstico.

Recomendado para niños mayores de 1 año y de menos de 50 kg.

Para uso en interiores y exteriores.

IT



AVVERTENZA:

1. Posizionare il giocattolo su una superficie piana ad almeno 2 m da qualsiasi struttura o ostacolo come recinti, garage, case, rami sporgenti, fili del bucato o cavi elettrici;
2. Non installare il gioco su cemento, asfalto o altre superfici dure;
3. Non esporre al sole;
4. Conservare le istruzioni di montaggio e installazione per ulteriori riferimenti.
5. Le modifiche apportate dal consumatore al giocattolo di attività originale (ad esempio l'aggiunta di un accessorio) devono essere eseguite secondo le istruzioni del produttore.
6. Si prega di effettuare i controlli e la manutenzione delle parti principali a intervalli regolari. Se questi controlli non vengono eseguiti, il giocattolo potrebbe ribaltarsi o diventare pericoloso.
7. È particolarmente importante che i consumatori seguano le istruzioni all'inizio di ogni stagione e a intervalli regolari durante la stagione di utilizzo;
8. Si prega di controllare la tenuta di tutti i dadi e i bulloni e serrarli quando necessario;

9. Si prega di sostituire le parti difettose secondo le istruzioni del produttore;
 10. Gli ancoraggi devono essere posizionati a livello del terreno per ridurre i rischi di ribaltamento;
 11. Gli ancoraggi devono essere installati in un terreno duro e asciutto per evitare il ribaltamento.
- Non installare in terreni umidi o non consolidati.



AVVERTENZA:

Il giocattolo deve essere assemblato da un adulto.

AVVERTENZA. Solo per uso domestico.

Consigliato per bambini da 1+ anni e di peso inferiore a 50 kg.

Destinato all'uso interno ed esterno.

PL



OSTRZEŻENIA:

1. Umieść zabawkę na równej nawierzchni w odległości minimum 2 metrów od wszelkich konstrukcji i obiektów, takich jak płoty, garaże, domy, gałęzie, sznury na pranie lub przewody elektryczne.
2. Nie umieszczaj produktu na betonie, asfalcie lub innej twardej nawierzchni.
3. Nie wystawiaj produktu na działanie promieni słonecznych.
4. Zachowaj instrukcję obsługi do użytku w przyszłości.
5. Wszelkie modyfikacje oryginalnego produktu dokonane przez konsumenta (np. dołączenie akcesorium) powinny być przeprowadzane wyłącznie zgodnie z instrukcją producenta.

6. Regularnie sprawdzaj i konserwuj części produktu. Brak regularnych kontroli może prowadzić do przewrócenia się produktu lub innej niebezpiecznej sytuacji.
 7. Szczególnie ważne są kontrole części na początku każdego sezonu, a także w regularnych odstępach czasu w trakcie sezonu.
 8. Sprawdź wszystkie nakrętki i śruby pod kątem dokręcenia. Dokręć w razie potrzeby.
 9. Wymieniaj uszkodzone części zgodnie z instrukcją producenta.
 10. Umieść kołki na poziomie gruntu, aby zmniejszyć ryzyko przewrócenia się.
 11. Zamontuj kołki w twardym, suchym podłożu, aby zapobiec przewróceniu się.
- Nie należy montować na mokrej lub sykiej powierzchni.



OSTRZEŻENIA:

Wymagany montaż przez osobę dorosłą.

Ostrzeżenie. Produkt wyłącznie do użytku domowego.

Produkt przeznaczony dla dzieci powyżej 1 roku życia oraz o wadze nieprzekraczającej 50 kg.

Produkt przeznaczony do użytku wewnątrz i na zewnątrz.

NL



WAARSCHUWING:

1. Plaats het activiteitspeelgoed op een vlakke ondergrond op ten minste 2 m van een structuur of obstakel zoals een hek, garage, huis, overhangende takken, waslijnen of elektriciteitsdraden;

2. Plaats het niet op beton, asfalt of een andere harde ondergrond;
 3. Niet blootstellen aan de zon;
 4. Bewaar de montage- en installatiehandleiding voor verdere referentie.
 5. Wijzigingen die de consument aanbrengt aan het originele activiteitspeelgoed (bijvoorbeeld het toevoegen van een accessoire) moeten worden uitgevoerd volgens de instructies van de fabrikant.
 6. Voer regelmatig controles en onderhoud uit aan de belangrijkste onderdelen. Als deze controles niet worden uitgevoerd, kan het speeltoestel omvallen of een gevaar vormen.
 7. Het is bijzonder belangrijk dat consumenten aan het begin van elk seizoen en op regelmatige tijdstippen tijdens het gebruikseizoen worden gecontroleerd;
 8. Controleer of alle bouten en moeren goed vastzitten en draai ze indien nodig vast;
 9. Vervang defecte onderdelen volgens de instructies van de fabrikant;
 10. De ankers moeten vlak met de grond worden geplaatst om kantelgevaar te beperken;
 11. De ankers moeten in harde, droge grond worden geïnstalleerd om kantelen te voorkomen.
- Niet installeren in natte of ongeconsolideerde grond.



WAARSCHUWING:

Het speelgoed moet door een volwassene in elkaar worden gezet.

Waarschuwing. Alleen voor huishoudelijk gebruik.

Aanbevolen voor kinderen vanaf 1 jaar en Jess lichter dan 50 kg.

Bestemd voor gebruik binnen en buiten

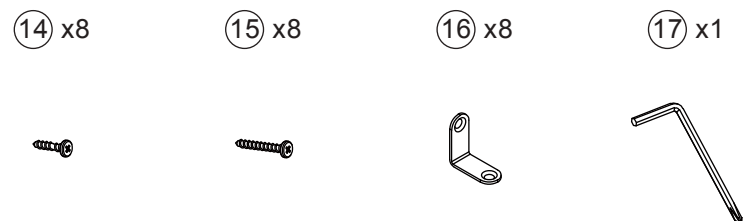
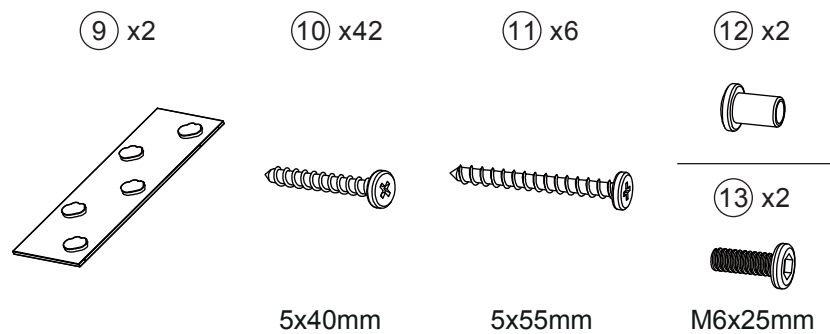
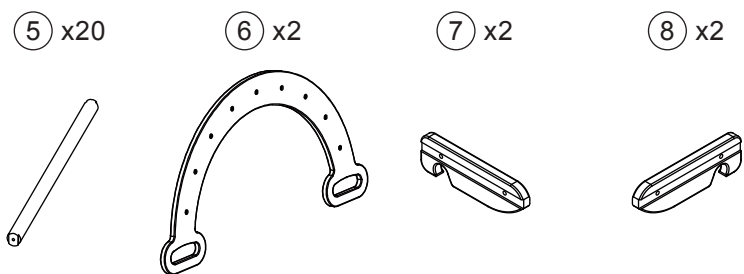
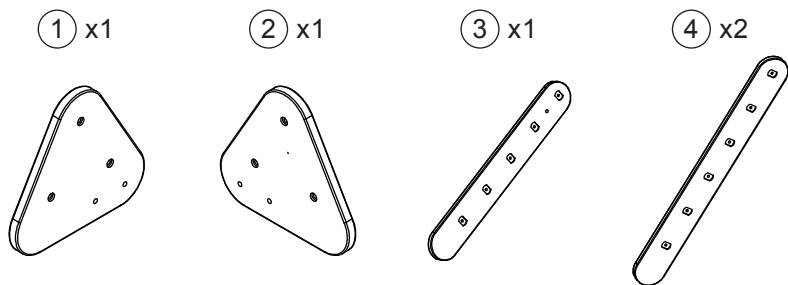

3.5x12mm

3.5x30mm

1

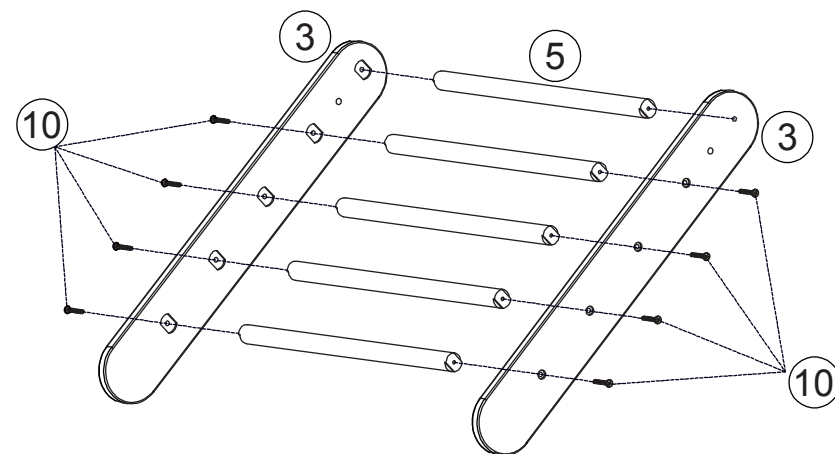

EN: Connect 2*part ③ panels and 5*part ⑤ bars with 8*part ⑩ (5*40mm) screws.

DE: Verbinden Sie 2*Teil ③ Platten und 5*Teil ⑤ Stangen mit 8*Teil ⑩ (5*40mm) Schrauben.

FR: Connectez les deux panneaux ③ et les cinq poteaux ⑤ avec huit vis 5*40mm ⑩.

ES: Conecte los dos paneles ③ y los cinco postes ⑤ con ocho tornillos 5*40mm ⑩.

IT: Collegare 2 pannelli ③ e 5 barre ⑤ con 8 viti ⑩ (5*40mm).

PL: Połącz dwa panele nr ③ i pięć drążków nr ⑤ za pomocą ośmiu wkrętów nr ⑩ (5x40mm).

NL: Verbind 2*deel ③ panelen en 5*deel ⑤ balken met 8*deel ⑩ (5*40mm) schroeven.

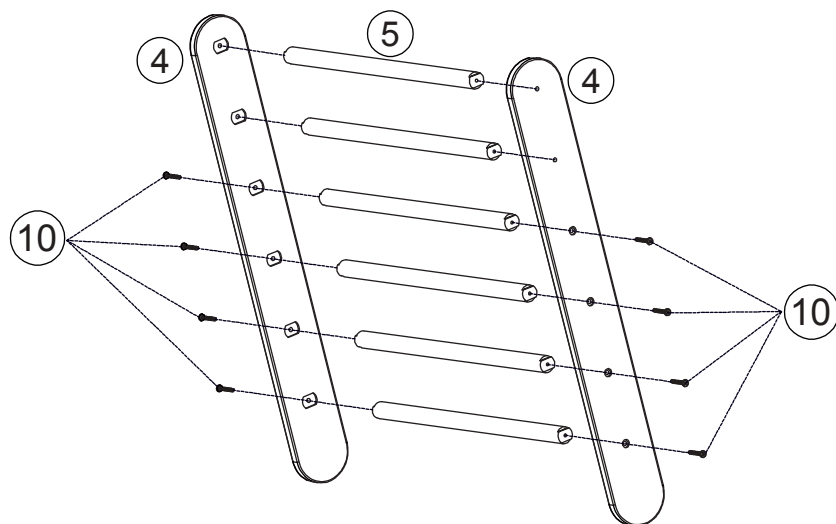
2

EN: Connect 2*part ④ panels and 6*part ⑤ bars with 8*part ⑩ (5*40mm) screws.

DE: VVerbinden Sie 2*Teil ④ Platten und 6*Teil ⑤ Stangen mit 8*Teil ⑩ (5*40mm) Schrauben.

FR: Connectez les deux panneaux ④ et les cinq poteaux ⑤ avec huit vis 5*40mm ⑩.

ES: Conecte los dos paneles ④ y los cinco postes ⑤ con ocho tornillos 5*40mm ⑩.

IT: Collegare 2 pannelli ④ e 6 barre ⑤ con 8 viti ⑩ (5*40mm).

PL: Połącz dwa panele nr ④ i sześć drążków nr ⑤ za pomocą ośmiu wkrętów nr ⑩ (5x40mm).

NL: Verbind 2*deel ④ panelen en 6*deel ⑤ balken met 8*deel ⑩ (5*40mm) schroeven.

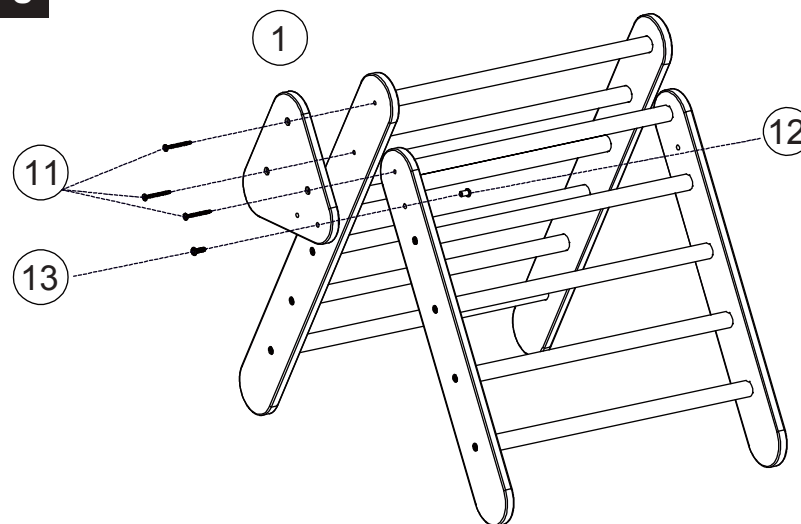
3

EN: Connect part ① and part from step1 & step2 with 3*part ⑪ (5*55mm), 1*part ⑫, 1*part ⑬ (M6*25mm) screws.

DE: Verbinden Sie Teil ① und Teil aus Schritt1 & Schritt2 mit 3*Teil ⑪ (5*55mm), 1*Teil ⑫, 1*Teil ⑬ (M6*25mm) Schrauben.

FR: Connectez la plaque ① et les pièces de l'étape 1 et de l'étape 2 avec trois vis 5*55mm ⑪, une pièce ⑫ et une vis M6*25mm ⑬.

ES: Conecte la placa ① y las partes del paso 1 y el paso 2 con tres tornillos 5*55mm ⑪, una pieza ⑫ y un tornillo M6*25mm ⑬.

IT: Collegare la parte ① e la parte del passo 1 e del passo 2 con 3 viti ⑪ (5*55 mm), 1 parte ⑫, 1 bullone ⑬ (M6*25 mm).

PL: Przymocuj panel nr ① do części zmontowanych w krokach 1 i 2 za pomocą trzech wkrętów nr ⑪ (5x55mm), jednej śruby nr ⑫ oraz jednej śruby nr ⑬ (M6x25).

NL: Verbind deel ① en deel van stap 1 & stap 2 met 3*deel ⑪ (5*55mm), 1*deel ⑫, 1*deel ⑬ (M6*25mm) schroeven.

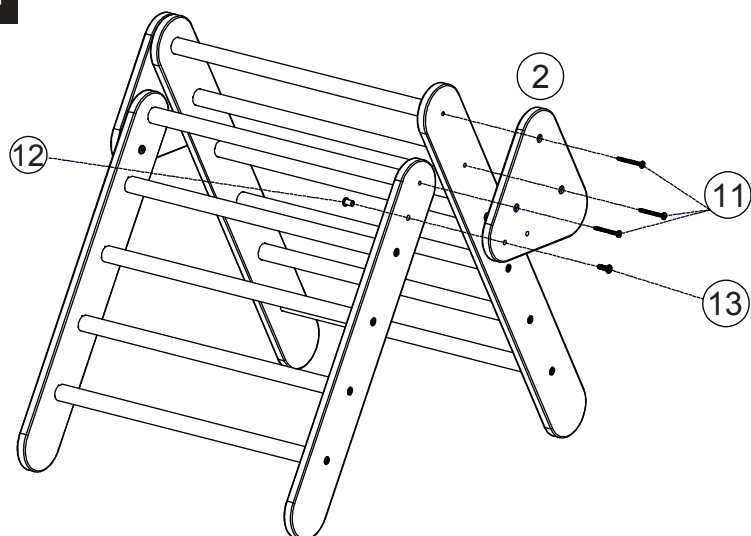
4

EN: Connect part ② and part from step3 with 3*part ⑪ (5*55mm), 1*part ⑫, 1*part ⑬ (M6*25mm) screws.

DE: Verbinden Sie Teil ② und das Teil aus Schritt3 mit 3*Teil ⑪ (5*55mm), 1*Teil ⑫, 1*Teil ⑬ (M6*25mm) Schrauben.

FR: Connectez la plaque ② et la pièce de l'étape 3 avec trois vis 5*55mm ⑪, une pièce ⑫ et une vis M6*25mm ⑬.

ES: Conecte la placa ② y la parte del paso 3 con tres tornillos 5*55mm ⑪, una pieza ⑫ y un tornillo M6*25mm ⑬.

IT: Collegare la parte ② e la parte del passo 3 con 3 viti ⑪ (5*55 mm), 1 parte ⑫, 1 bullone ⑬ (M6*25 mm).

PL: Przymocuj panel nr ② do części zmontowanych w kroku 3 za pomocą trzech wkrętów nr ⑪ (5x55mm), jednej śruby nr ⑫ oraz jednej śruby nr ⑬ (M6x25).

NL: Verbind deel ② en deel van stap 3 met 3*deel ⑪ (5*55mm), 1*deel ⑫, 1*deel ⑬ (M6*25mm) schroeven.

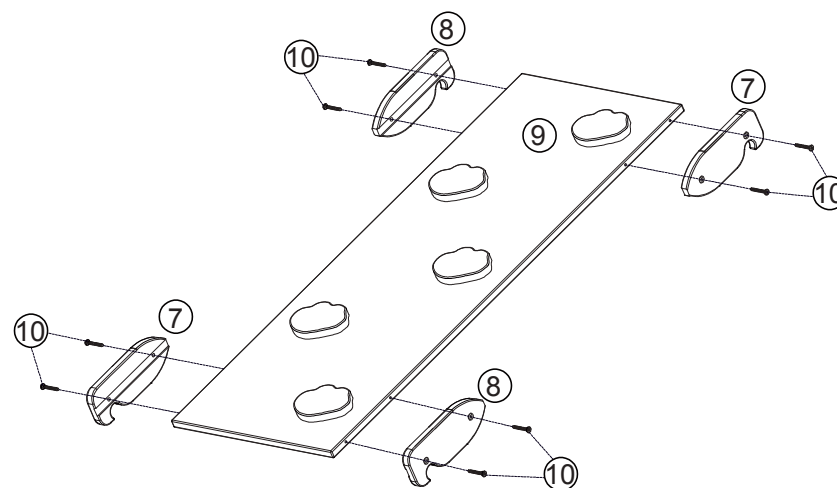
5

EN: Connect 4*part ⑦⑧ and part ⑨ with 8*part10 (5*40mm) screws.

DE: Verbinde 4*Teil ⑦⑧ und Teil ⑨ mit 8*Teil10 (5*40mm) Schrauben.

FR: Connectez les quatre plaques ⑦⑧ et la carte ⑨ avec huit vis 5*40mm ⑩.

ES: Conecte las cuatro placas ⑦⑧ y el tablero ⑨ con ocho tornillos 5*40mm ⑩.

IT: Collegare 4 parti ⑦⑧ e ⑨ con 8 viti ⑩ (5*40 mm).

PL: Przymocuj części nr ⑦ i ⑧ do części nr ⑨ za pomocą ośmiu wkrętów nr ⑩ (5x40mm).

NL: Verbind 4*deel ⑦⑧ en deel ⑨ met 8*deel ⑩ (5*40mm) schroeven.

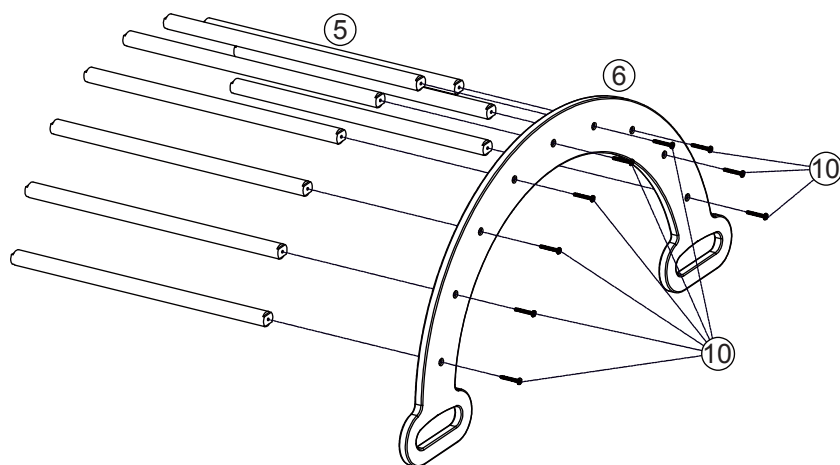
6

EN: Connect part ⑤ and part ⑥ with 9*part ⑩ (5*40mm) screws.

DE: Verbinden Sie Teil ⑤ und Teil ⑥ mit 9*Teil ⑩ (5*40mm) Schrauben.

FR: Connectez les poteaux ⑤ et l'arc ⑥ avec neuf vis 5*40mm ⑩.

ES: Conecte los postes ⑤ y el arco ⑥ con nueve tornillos 5*40mm ⑩.

IT: Collegare 9 barre ⑤ e la parte ⑥ con 9 viti ⑩ (5*40 mm).

PL: Przymocuj drążki nr ⑤ do części nr ⑥ za pomocą dziewięciu wkrętów ⑩ (5x40mm).

NL: Verbind deel ⑤ en deel ⑥ met 9*deel ⑩ (5*40mm) schroeven.

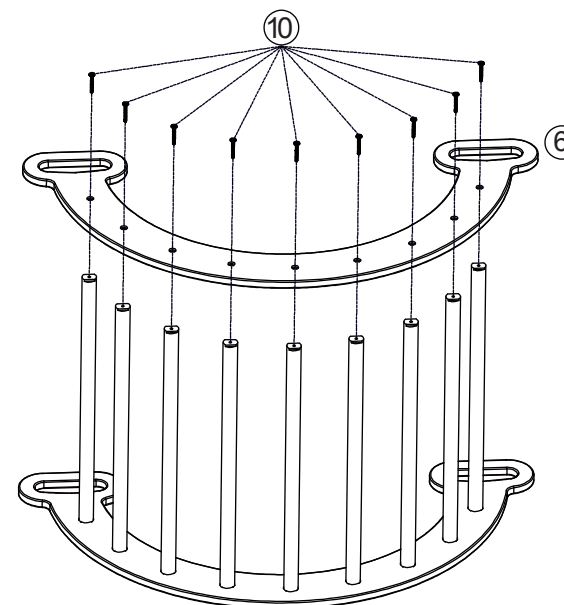
7

EN: Connect part ⑤ and part ⑥ with 9*part10(5*40mm) screws.

DE: Verbinden Sie Teil ⑤ und Teil ⑥ mit 9*Teil10(5*40mm) Schrauben.

FR: Connectez les poteaux ⑤ et l'autre arc ⑥ avec neuf vis 5*40mm ⑩.

ES: Conecte los postes ⑤ y el otro arco ⑥ con nueve tornillos 5*40mm ⑩.

IT: Collegare l'altra estremità delle 9 barre ⑤ e l'altra parte ⑥ con 9 viti ⑩ (5*40 mm).

PL: Przymocuj część nr ⑥ do drążków nr ⑤ za pomocą dziewięciu wkrętów ⑩ (5x40mm).

NL: Verbind deel ⑤ en deel ⑥ met 9*deel ⑩ (5*40mm) schroeven.

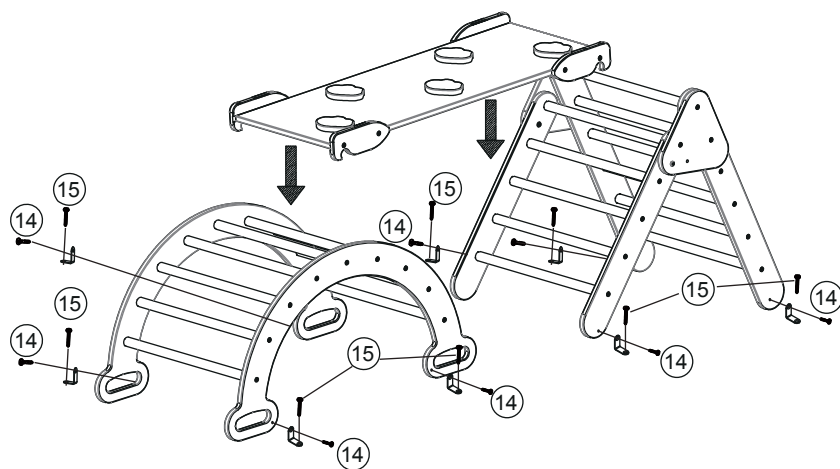

EN: Put together the assembled parts.

Use part ⑭ to fix part ⑯ on the bottom of side panel, then use part ⑮ to fix part ⑯ to ground.

DE: Setzen Sie die zusammengebauten Teile zusammen.

Befestigen Sie Teil ⑯ mit Teil ⑭ an der Unterseite der Seitenwand, und befestigen Sie Teil ⑮ mit Teil ⑯ an der Masse.

FR: Assemblez les pièces assemblées.

Utilisez la pièce ⑭ pour fixer la pièce ⑯ au bas du panneau latéral, puis utilisez la pièce ⑮ pour fixer la pièce ⑯ à la terre.

ES: Ponga juntas las partes ensambladas.

Utilice la pieza ⑭ para fijar la pieza ⑯ en la parte inferior del panel lateral y, a continuación, utilice la pieza ⑮ para fijar la pieza ⑯ a tierra.

IT: Mettere insieme le parti assemblate.

Utilizzare la parte ⑭ per fissare la parte ⑯ sul fondo del pannello laterale, quindi utilizzare la parte ⑮ per fissare la parte ⑯ a terra.

PL: Zmontuj ze sobą poszczególne części zestawu wspinaczkowego.

Użyj części ⑭, aby przymocować części ⑯ do dolnej części panelu bocznego, a następnie użyj części ⑮, aby przymocować części ⑯ do podłoża.

NL: Zet de geassembleerde onderdelen in elkaar.

Gebruik deel ⑭ om deel ⑯ aan de onderkant van het zijpaneel te bevestigen en gebruik vervolgens deel ⑮ om deel ⑯ aan de aarde te bevestigen.

