



Multi-functional 3-in-1 Children's Climbing Frame
Multifunktionales 3-in-1 Kinder-Klettergerüst
Structure d'Escalade 3-en-1 Multifonction pour Enfants
Estructura de Escalada Infantil 3 en 1 Multifuncional
Struttura Multifunzionale 3 in 1 per Arrampicata per Bambini
Wielofunkcyjny plac zabaw dla dzieci 3 w 1
Multifunctioneel 3-in-1 Klimrek voor Kinderen

TS10369

USA office: Fontana **ITA** office: Milano **AUS** office: Truganina **POL** office: Gdańsk
DEU office: FDS GmbH, Neuer Hölftigbaum 30, 22143 Hamburg, Deutschland
GBR office: FDS Corporation Limited, Unit 4, Blackacre Road, Great Blakenham,
Ipswich, IP6 0FL, United Kingdom **FRA** office: Saint Vigor d'Ymonville

THIS INSTRUCTION BOOKLET CONTAINS **IMPORTANT** SAFETY INFORMATION.
PLEASE READ AND KEEP FOR FUTURE REFERENCE.



Before You Start

Please read all instructions carefully and keep it for future reference.

WARNING

Attention: Children should use this product under the parental supervision.

Danger: Keep all small parts and packaging materials for this product away from babies and children, otherwise they may pose a choking hazard.



WARNING: CHOKING HAZARD

-Small parts.
Not for children under 3 years.

GENERAL WARNINGS

- ⚠ The product must be installed and used under the supervision of an adult.
- ⚠ Read through each step carefully and follow the proper order.
- ⚠ Remove all packaging, separate and count all parts and hardware.
- ⚠ Please ensure that all parts are correctly installed, incorrect installation can lead to a danger.
- ⚠ We recommend that, where possible, all items are assembled near the area in which they will be placed in use, to avoid moving the product unnecessarily once assembled.
- ⚠ Ensure a secure surface during installation, and always place the product on a flat, steady and stable surface.



Bevor Sie beginnen

Bitte sorgfältig lesen und zum späteren Nachschlagen aufbewahren.

ACHTUNG

Vorsicht: Kinder sollten diesen Artikel unter elterlicher Aufsicht benutzen.

Gefahr: Halten Sie alle Kleinteile und Verpackungsmaterialien, die verschluckt werden können, von Babys und Kindern fern.



ACHTUNG: ERSTICKUNGSGEFAHR

-Kleine Teile.
Nicht für Kinder unter 3 Jahren.

ALLGEMEINE ACHTUNG

- ⚠ Der Artikel muss unter der Aufsicht eines Erwachsenen montiert und benutzt werden.
- ⚠ Lesen Sie jeden Schritt sorgfältig durch und befolgen Sie die richtige Reihenfolge.
- ⚠ Entfernen Sie alle Verpackungen, Überprüfen Sie, ob alle Teile und Zubehörteile vorhanden sind.
- ⚠ Bitte stellen Sie sicher, dass alle Teile richtig montiert sind, eine falsche Montage kann zu einer Gefahr führen.
- ⚠ Wir empfehlen, alle Teile möglichst in der Nähe des Aufstellungsortes zu montieren, um unnötige Bewegungen nach der Montage zu vermeiden.
- ⚠ Achten Sie bei der Montage auf einen sicheren Untergrund und stellen Sie den Artikel immer auf eine ebene, feste und stabile Fläche.



Avant de Commencer

Veuillez lire attentivement toutes les instructions et les conserver pour la référence ultérieure.

AVERTISSEMENTS

Attention : Les enfants doivent utiliser ce produit sous la surveillance de leurs parents.

Danger : Gardez toutes les petites pièces et les matériaux d'emballage de ce produit hors de la portée des bébés et des enfants pour éviter un risque d'étouffement.



AVERTISSEMENT : RISQUE D'ÉTOUFFEMENT

– Les petites pièces.
Ne convient pas aux enfants de moins de 3 ans.

AVERTISSEMENTS GÉNÉRAUX

- ⚠ Le produit doit être installé et utilisé sous la surveillance d'un adulte.
- ⚠ Lisez attentivement chaque étape et suivez l'ordre correct.
- ⚠ Retirez tous les emballages, séparez et comptez toutes les pièces et le matériel.
- ⚠ Veuillez vous assurer que toutes les pièces soient correctement installées, une installation incorrecte peut entraîner un danger.
- ⚠ Nous recommandons que, dans la mesure du possible, tous les articles soient assemblés à proximité de la zone dans laquelle ils seront utilisés, afin d'éviter de déplacer inutilement le produit une fois assemblé.
- ⚠ Assurez-vous que la surface soit solide pendant l'assemblage et placez toujours le produit sur une surface plane et stable.



Antes de Empezar

Lea atentamente todas las instrucciones y consérvelas para futuras consultas.

ADVERTENCIA

Atención: Los niños deben utilizar este producto bajo la supervisión de sus padres.

Peligro: Mantenga todas las piezas pequeñas y los materiales de embalaje de este producto fuera del alcance de los bebés y los niños, ya que de lo contrario pueden suponer un peligro de asfixia.



ADVERTENCIA: PELIGRO DE ASFIXIA

- Piezas pequeñas.
No es adecuado para niños menores de 3 años.

ADVERTENCIAS GENERALES

- ⚠ El producto debe ser instalado y utilizado bajo la supervisión de un adulto.
- ⚠ Lea detenidamente cada paso y siga el orden correcto.
- ⚠ Retire todo el embalaje, separe y cuente todas las piezas y los accesorios.
- ⚠ Asegúrese de que todas las piezas estén instaladas correctamente, una instalación incorrecta puede provocar un peligro.
- ⚠ Recomendamos que, siempre que sea posible, todos los elementos se monten cerca de la zona en la que se van a utilizar, para evitar mover el producto innecesariamente una vez montado.
- ⚠ Asegure una superficie segura durante el montaje, y coloque el producto siempre sobre una superficie plana, firme y estable.



Prima di Iniziare

Si prega di leggere attentamente tutte le istruzioni e conservarle per riferimento futuro.

AVVERTENZA

Attenzione: I bambini devono usare questo prodotto sotto la supervisione dei genitori.

Piccolo: Tenere tutte le piccole parti e i materiali di imballaggio di questo prodotto lontano da neonati e bambini, altrimenti potrebbero rappresentare un rischio di soffocamento.



AVVERTENZA: RISCHIO DI SOFFOCAMENTO

- Piccole parti.
Non per i bambini sotto i 3 anni.

AVVERTENZA PER IL MONTAGGIO

- ⚠ Il prodotto deve essere installato e utilizzato sotto la supervisione di un adulto.
- ⚠ Leggere attentamente ogni passo e seguire l'ordine corretto.
- ⚠ Rimuovere tutti gli imballaggi, separare e contare tutte le parti e tutti gli accessori.
- ⚠ Si prega di assicurarsi che tutte le parti siano installate correttamente, un'installazione errata può portare a un pericolo.
- ⚠ Si consiglia, ove possibile, di montare tutti gli articoli vicino alla zona in cui verranno posti in uso, per evitare di spostare inutilmente il prodotto una volta assemblato.
- ⚠ Garantire una superficie sicura durante il montaggio e posizionare il prodotto sempre su una superficie piana, stabile.



Zanim Zaczniesz

Przeczytaj uważnie wszystkie instrukcje i zachowaj je na przyszłość.

OSTRZEŻENIE

Uwaga: Dzieci mogą używać tego produktu jedynie pod nadzorem dorosłych.

Niebezpieczeństwo: Trzymaj wszystkie małe części i opakowania tego produktu z dala od niemowląt i dzieci - w przeciwnym razie mogą stwarzać ryzyko zadławienia.



OSTRZEŻENIE: RYZIKO ZADŁAWIENIA

- Produkt zawiera małe elementy.
Nieodpowiednie dla dzieci poniżej 3 roku życia.

OGÓLNE OSTRZEŻENIA

- ⚠ Produkt musi złożony i używany pod nadzorem osoby dorosłej.
- ⚠ Przeczytaj uważnie każdy krok i postępuj we właściwej kolejności.
- ⚠ Usuń opakowanie i upewnij się, że zestaw zawiera wszystkie części i elementy montażowe.
- ⚠ Upewnij się, że wszystkie części są poprawnie połączone, nieprawidłowa instalacja może prowadzić do wypadku.
- ⚠ Zalecamy, aby w miarę możliwości wszystkie elementy były montowane w pobliżu miejsca, w którym będą używane, aby uniknąć niepotrzebnego przenoszenia produktu po złożeniu.
- ⚠ Zapewnij bezpieczną przestrzeń roboczą podczas montażu i upewnij się, że produkt znajduje się na płaskiej i stabilnej powierzchni.



Voordat U Begint

Lees alstublieft alle instructies zorgvuldig door en bewaar deze voor toekomstig gebruik.

WAARSCHUWING

Let op: Kinderen dienen dit product te gebruiken onder toezicht van ouders.

Gevaar: Houd alle kleine onderdelen en verpakkingsmaterialen van dit product buiten bereik van baby's en kinderen; ze kunnen anders een verstikkingsgevaar opleveren.



WAARSCHUWING:

VERSTIKKINGSGEVAAR

-Kleine onderdelen.

Niet voor kinderen onder de 3 jaar.

ALGEMENE WAARSCHUWINGEN

- ⚠ Het product moet onder toezicht van een volwassene worden geïnstalleerd en gebruikt.
- ⚠ Lees elke stap zorgvuldig door en volg de juiste volgorde.
- ⚠ Verwijder alle verpakkingen, scheid en tel alle onderdelen en het beslag.
- ⚠ Zorg ervoor dat alle onderdelen correct zijn geïnstalleerd; incorrecte installatie kan leiden tot gevaar.
- ⚠ We raden aan om, waar mogelijk, alle onderdelen te monteren in de buurt van de plek waar ze gebruikt zullen worden, om onnodige verplaatsing van het product eenmaal gemonteerd te voorkomen.
- ⚠ Zorg voor een veilig oppervlak tijdens de installatie en plaats het product altijd op een vlakke, stabiele en stevige ondergrond.

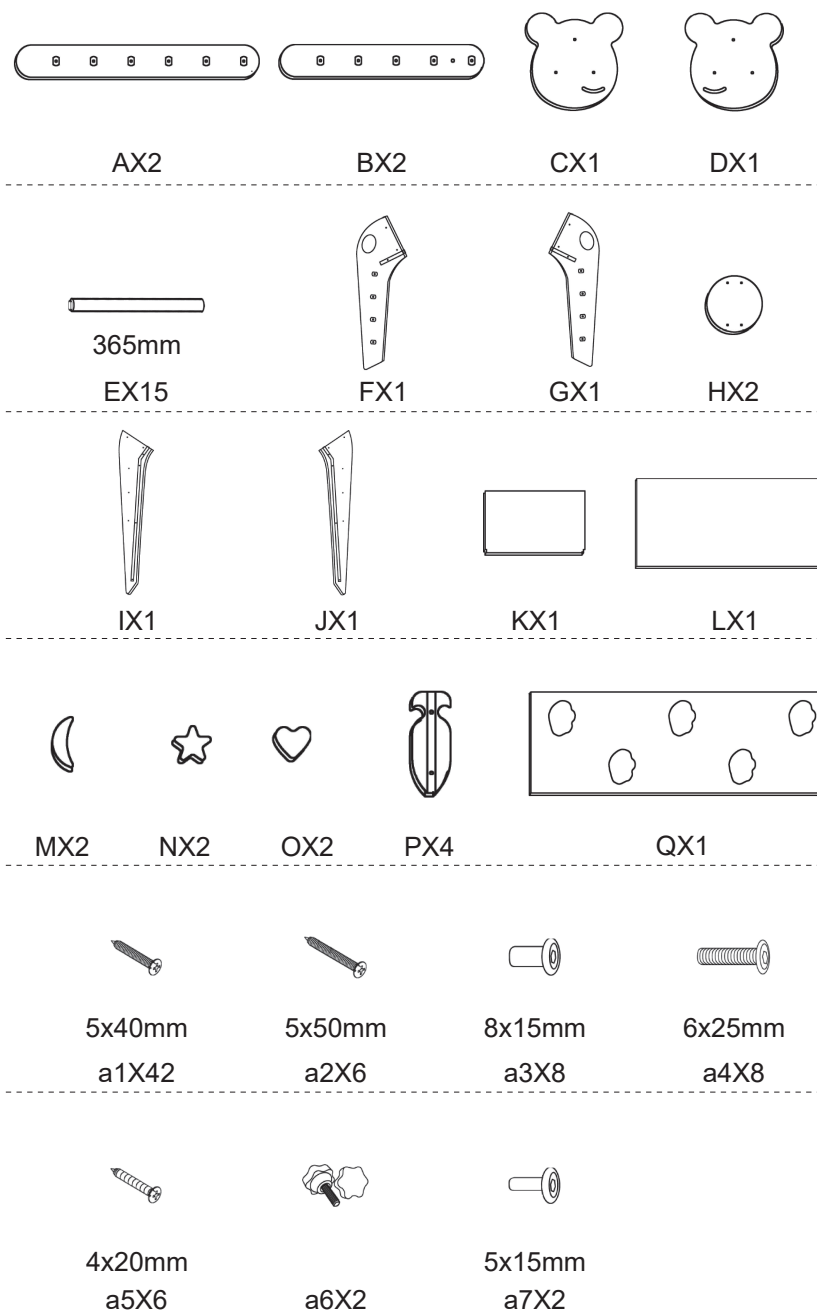

1

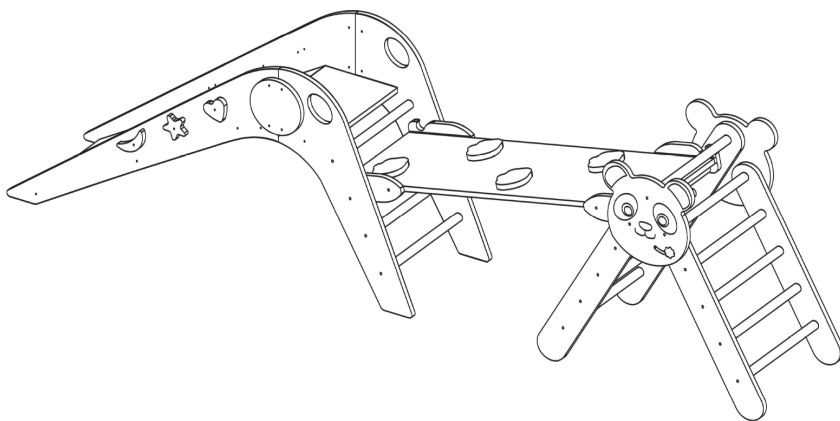
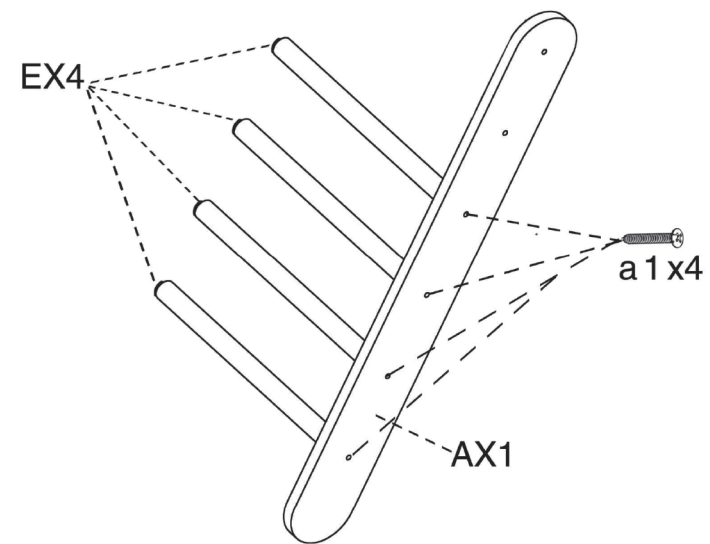
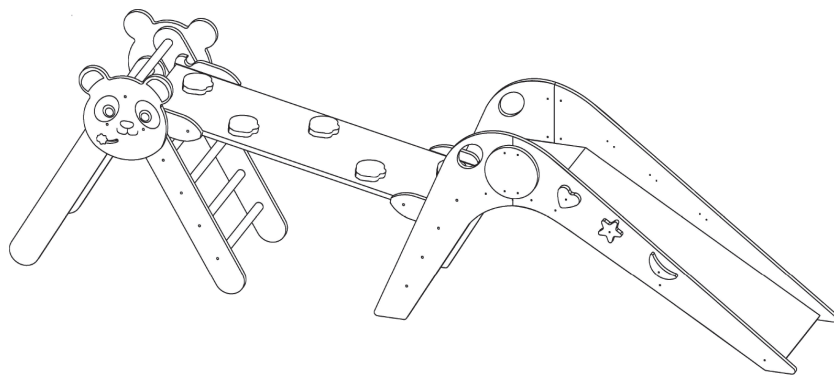

EN: 1. Connect four parts E to part A and fix with screws a1.

DE: 1. Verbinden Sie vier Teile E mit Teil A und befestigen Sie sie mit den Schrauben a1.

FR: 1. Reliez les quatre pièces E à la pièce A et fixez-les à l'aide des vis a1.

ES: 1. Conecte cuatro piezas E a la pieza A y fije con los tornillos a1.

IT: 1. Collegare quattro parti E alla parte A e fissarle con le viti a1.

PL: 1. Połącz cztery części E z częścią A i przymocuj śrubami a1.

NL: 1. Verbind vier onderdelen E met onderdeel A en zet ze vast met de schroeven a1.

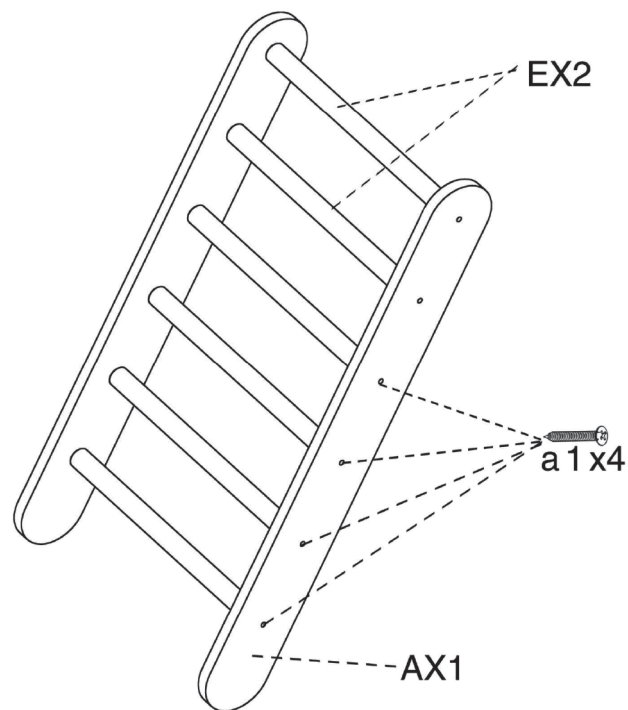
2

EN: 2. Assemble part A to the other side using screws a1. Do not tighten yet. Insert two E round rods into the top slots. Do not fix these two round rods with screws. The four screws a1 below can be tightened.

DE: 2. Befestigen Sie Teil A mit den Schrauben a1 an der anderen Seite. Ziehen Sie die Schrauben noch nicht fest. Führen Sie zwei runde Stangen E in die oberen Schlitz ein. Befestigen Sie diese beiden runden Stangen nicht mit Schrauben. Die vier Schrauben a1 unten können festgezogen werden.

FR: 2. Assemblez la pièce A à l'autre côté à l'aide des vis a1. Ne serrez pas encore. Insérez deux tiges rondes E dans les fentes supérieures. Ne fixez pas ces deux tiges rondes à l'aide de vis. Les quatre vis a1 situées en dessous peuvent être serrées.

ES: 2. Ensamble la pieza A al otro lado con los tornillos a1. No los apriete en este momento. Inserte dos varillas redondas E en las ranuras superiores. No fije estas dos varillas redondas con tornillos. Los cuatro tornillos a1 de abajo se pueden apretar.

IT: 2. Assemblare la parte A all'altro lato utilizzando le viti a1. Non serrare ancora. Inserire due aste rotonde E nelle fessure superiori. Non fissare queste due aste rotonde con le viti. È possibile serrare le quattro viti a1 sottostanti.

PL: 2. Zamontuj część A po drugiej stronie za pomocą śrub a1. Nie dokręcaj jeszcze. Włóż dwa okrągłe pręty E w górne otwory. Nie mocuj dwóch okrągłych prętów śrubami. Cztery śruby a1 poniżej można dokręcić.

NL: 2. Bevestig deel A met de schroeven a1 aan de andere kant. Draai de schroeven nog niet vast. Steek twee ronde stangen E in de bovenste sleuven. Bevestig deze twee ronde stangen niet met schroeven. De vier schroeven a1 onderaan kunnen worden vastgedraaid.

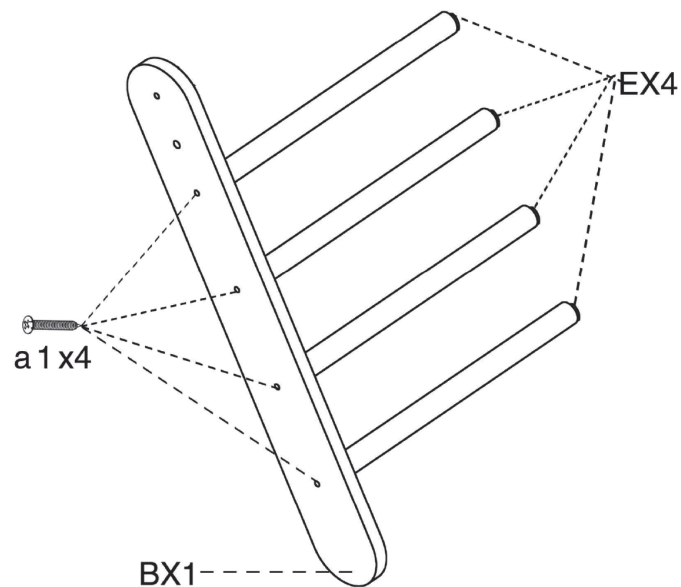
3

EN: 3. Fix parts E to part B using screws a1.

DE: 3. Befestigen Sie die Teile E mit den Schrauben a1 an Teil B.

FR: 3. Fixez les pièces E à la pièce B à l'aide des vis a1.

ES: 3. Fije las piezas E a la pieza B con los tornillos a1.

IT: 3. Fissare le parti E alla parte B utilizzando le viti a1.

PL: 3. Zamontuj części E do części B za pomocą śrub a1.

NL: 3. Bevestig de delen E met de schroeven a1 aan deel B.

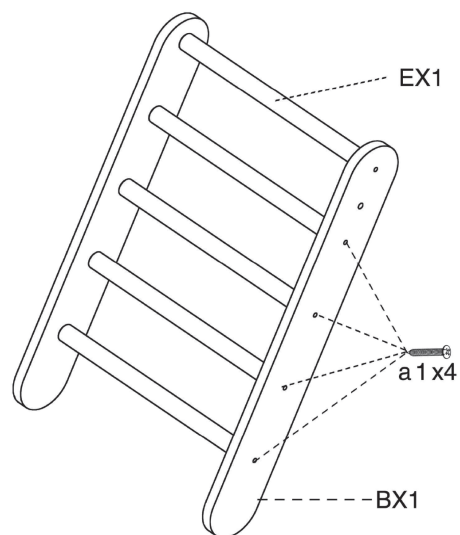
4

- EN:** 4. Assemble part B to the other side using screws a1. Do not tighten yet. Insert one round rod (E) into the top slots, then tighten. After that, tighten the four screws a1 below.
- DE:** 4. Befestigen Sie Teil B mit den Schrauben a1 an der anderen Seite. Noch nicht festziehen. Führen Sie eine Rundstange (E) in die oberen Schlitze ein und ziehen Sie sie dann fest. Ziehen Sie anschließend die vier Schrauben a1 unten fest.
- FR:** 4. Assemblez la pièce B à l'autre côté à l'aide des vis a1. Ne serrez pas encore. Insérez une tige ronde (E) dans les fentes supérieures, puis serrez. Ensuite, serrez les quatre vis a1 ci-dessous.
- ES:** 4. Fije la pieza B al otro lado utilizando los tornillos a1. No los apriete en este momento. Introduzca una varilla redonda (E) en las ranuras superiores, luego apriete. Después, apriete los cuatro tornillos a1 de abajo.
- IT:** 4. Assemblare la parte B sull'altro lato utilizzando le viti a1. Non serrare ancora. Inserire un'asta rotonda (E) nelle fessure superiori, quindi serrare. Successivamente, serrare le quattro viti a1 sottostanti.
- PL:** 4. Zamontuj część B po drugiej stronie za pomocą śrub a1. Nie dokręcaj jeszcze. Włóż jeden okrągły pręt (E) w górne otwory, a następnie dokręć. Następnie dokręć cztery śruby a1 poniżej.
- NL:** 4. Bevestig deel B met de schroeven a1 aan de andere kant. Nog niet vastdraaien. Steek een ronde stang (E) in de bovenste sleuven en draai deze vervolgens vast. Draai vervolgens de vier schroeven a1 aan de onderkant vast.

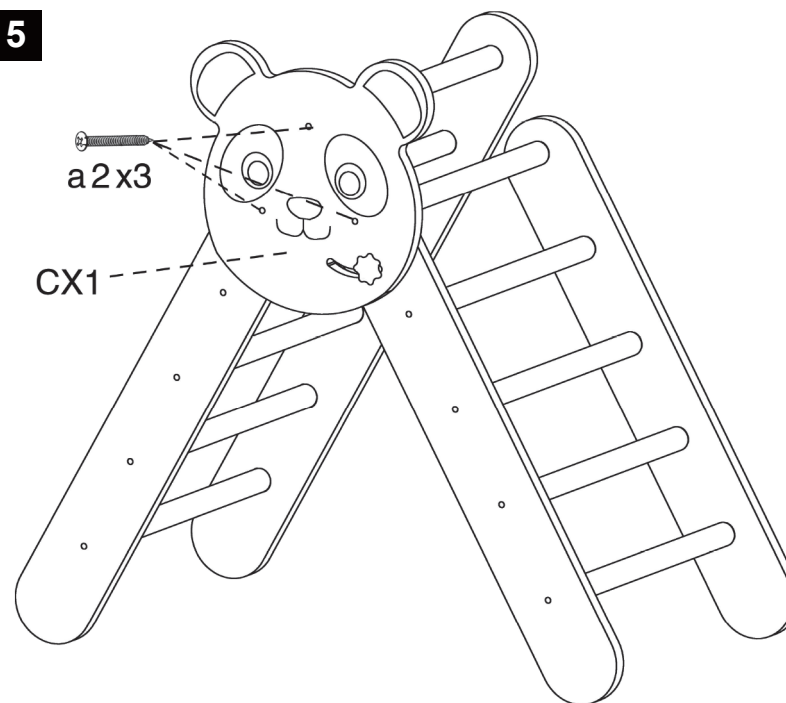
5

- EN:** 5. Fix part C to the two pre-assembled parts using screws a2.
- DE:** 5. Befestigen Sie Teil C mit den Schrauben a2 an den beiden vormontierten Teilen.
- FR:** 5. Fixez la pièce C aux deux pièces pré-assemblées à l'aide des vis a2.
- ES:** 5. Fije la pieza C a las dos piezas premontadas utilizando los tornillos a2.
- IT:** 5. Fissare la parte C alle due parti preassemblate utilizzando le viti a2.
- PL:** 5. Zamontuj część C do dwóch wstępnie zmontowanych części za pomocą śrub a2.
- NL:** 5. Bevestig deel C met de schroeven a2 aan de twee voorgemonteerde delen.

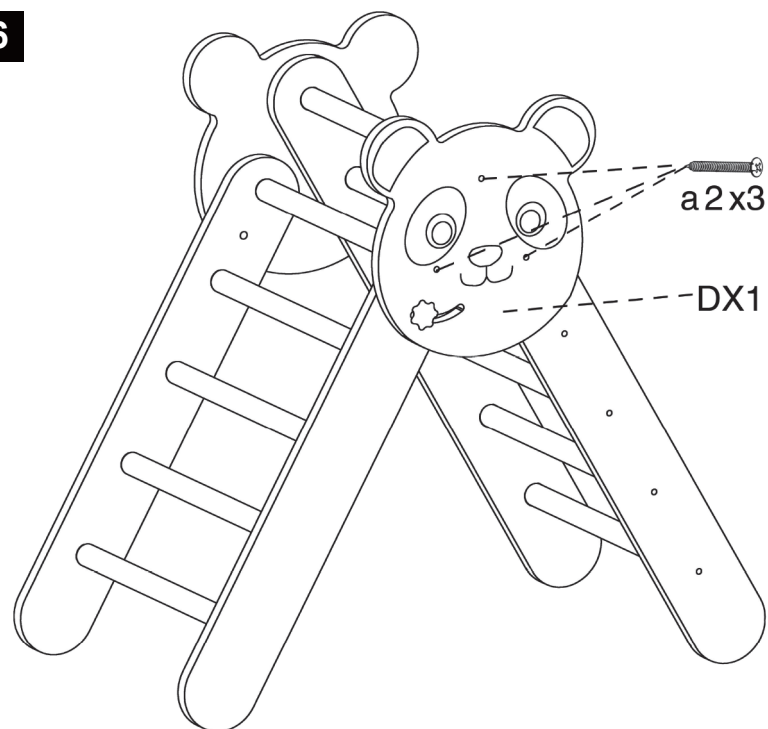
6

EN: 6. Fix part D to the other side using screws a2.

DE: 6. Befestigen Sie Teil D mit den Schrauben a2 an der anderen Seite.

FR: 6. Fixez la pièce D de l'autre côté à l'aide des vis a2.

ES: 6. Fije la pieza D al otro lado con los tornillos a2.

IT: 6. Fissare la parte D all'altro lato utilizzando le viti a2.

PL: 6. Zamontuj część D po drugiej stronie za pomocą śrub a2.

NL: 6. Bevestig deel D met de schroeven a2 aan de andere kant.

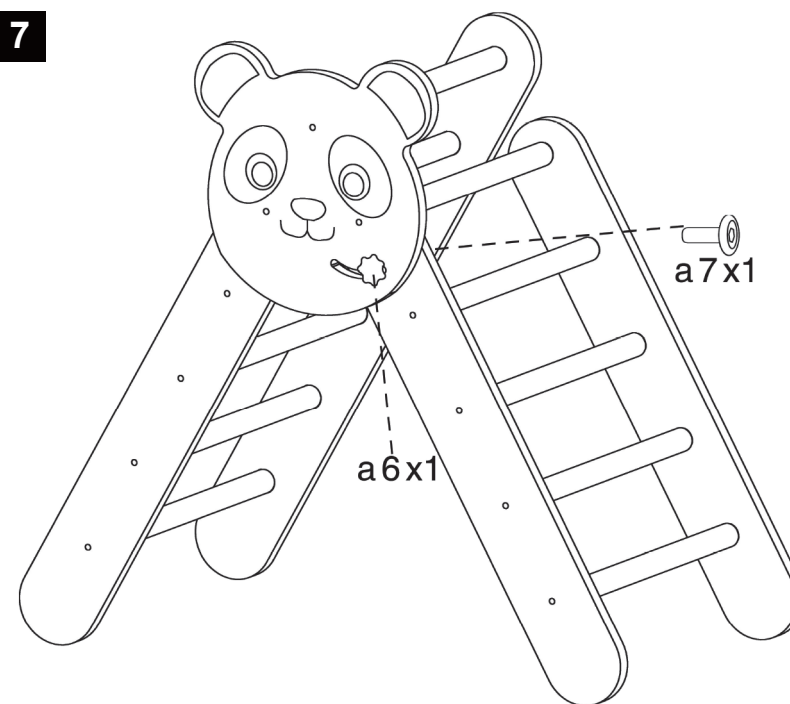
7

EN: 7. Fit the nut a7 into the hole of the support frame hole, and tighten it within the curved slot using a6 and a7.

DE: 7. Setzen Sie die Mutter a7 in die Bohrung des Stützrahmens ein und ziehen Sie sie mit a6 und a7 im gekrümmten Schlitz fest.

FR: 7. Insérez l'écrou a7 dans le trou du cadre de support et serrez-le dans la fente incurvée à l'aide des vis a6 et a7.

ES: 7. Encaja la tuerca a7 en el orificio del marco de soporte y apriete dentro de la ranura curva utilizando a6 y a7.

IT: 7. Inserire il dado a7 nel foro del telaio di supporto e serrarlo all'interno della fessura curva utilizzando a6 e a7.

PL: 7. Włóż nakrętkę a7 w otwór w ramie wsporczej i dokręć ją w zakrzywionym gnieździe za pomocą śrub a6 i a7.

NL: 7. Plaats moer a7 in het gat van het steunframe en draai deze vast met a6 en a7 in de gebogen sleuf.

8

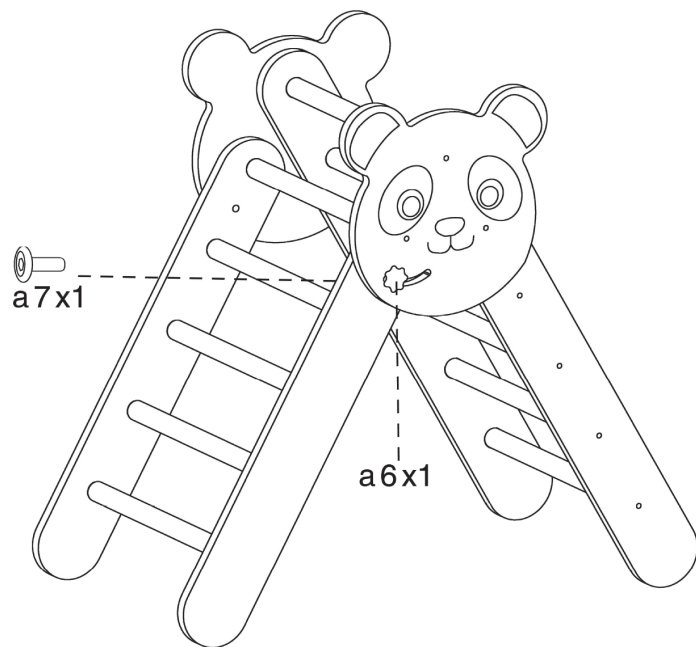

- EN:** 8. On the other side, same as the previous step: fit the nut a7 into the hole of the support frame hole, and tighten it within the curved slot using a6 and a7.
- DE:** 8. Auf der anderen Seite wie im vorherigen Schritt: Setzen Sie die Mutter a7 in die Bohrung des Stützrahmens ein und ziehen Sie sie mit a6 und a7 im gekrümmten Schlitz fest.
- FR:** 8. De l'autre côté, procédez comme à l'étape précédente : insérez l'écrou a7 dans le trou du cadre de support et serrez-le dans la fente incurvée à l'aide des vis a6 et a7.
- ES:** 8. En el otro lado, igual que en el paso anterior: encaje la tuerca a7 en el orificio del marco de soporte, y apriete dentro de la ranura curva utilizando a6 y a7.
- IT:** 8. Dall'altro lato, come nel passo precedente: inserire il dado a7 nel foro del telaio di supporto e serrarlo all'interno della fessura curva utilizzando a6 e a7.
- PL:** 8. Po drugiej stronie, tak jak w poprzednim kroku: włóż nakrętkę a7 w otwór w ramie wsparczej i dokręć ją w zakrzywionym gnieździe za pomocą a6 i a7.
- NL:** 8. Herhaal aan de andere kant zoals in de vorige stap: plaats moer a7 in het gat van het steunframe en draai deze vast met a6 en a7 in de gebogen sleuf.

9

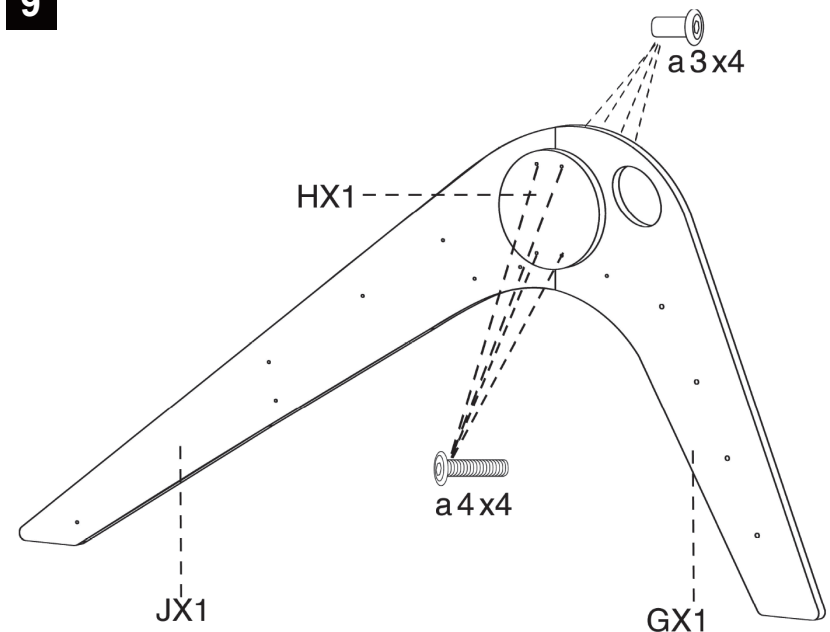

- EN:** 9. Assemble part J to part G. Fit four nuts a3 into the four holes on the top. Attach part H to the front and fix with screws a4.
- DE:** 9. Montieren Sie Teil J an Teil G. Setzen Sie vier Muttern a3 in die vier Löcher oben ein. Befestigen Sie Teil H an der Vorderseite und sichern Sie es mit Schrauben a4.
- FR:** 9. Assemblez la pièce J à la pièce G. Insérez quatre écrous a3 dans les quatre trous situés sur le dessus. Fixez la pièce H à l'avant et fixez-la à l'aide des vis a4.
- ES:** 9. Monte la pieza J en la pieza G. Introduzca las cuatro tuercas a3 en los cuatro orificios de la parte superior. Coloque la pieza H en la parte delantera y fije con los tornillos a4.
- IT:** 9. Assemblare la parte J alla parte G. Inserire quattro dadi a3 nei quattro fori sulla parte superiore. Fissare la parte H alla parte anteriore e fissarla con le viti a4.
- PL:** 9. Złóż część J z częścią G. Włóż cztery nakrętki a3 w cztery otwory w górnej części. Przymocuj część H z przodu i przymocuj śrubami a4.
- NL:** 9. Monteer onderdeel J op onderdeel G. Plaats vier moeren a3 in de vier gaten aan de bovenkant. Bevestig onderdeel H aan de voorkant en zet het vast met schroeven a4.

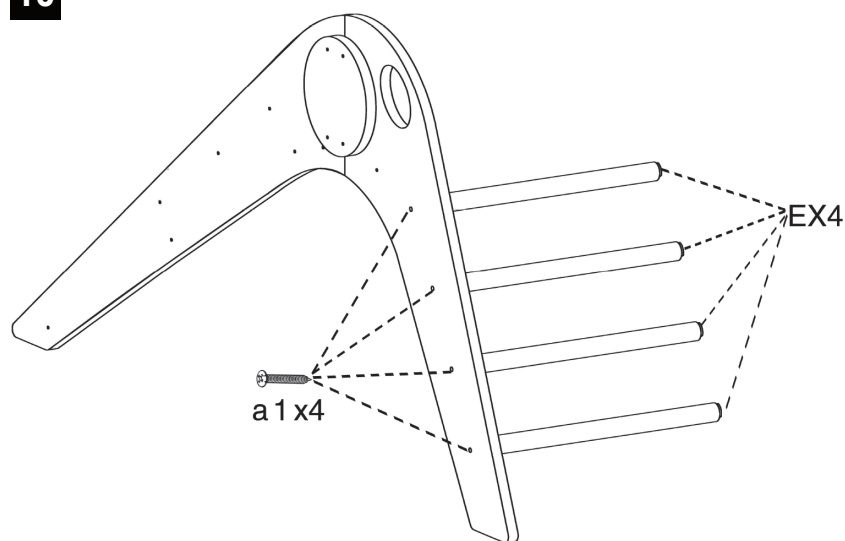
10

EN: 10. Connect the four round rods of parts E to part G and fix with screws a1.

DE: 10. Verbinden Sie die vier runden Stangen der Teile E mit Teil G und befestigen Sie sie mit den Schrauben a1.

FR: 10. Reliez les quatre tiges rondes des pièces E à la pièce G et fixez-les à l'aide des vis a1.

ES: 10. Conecte las cuatro varillas redondas de la pieza E a la pieza G y fije con los tornillos a1.

IT: 10. Collegare le quattro aste rotonde delle parti E alla parte G e fissarle con le viti a1.

PL: 10. Połącz cztery okrągłe pręty części E z częścią G i przymocuj śrubami a1.

NL: 10. Verbind de vier ronde stangen van de onderdelen E met onderdeel G en bevestig ze met de schroeven a1.

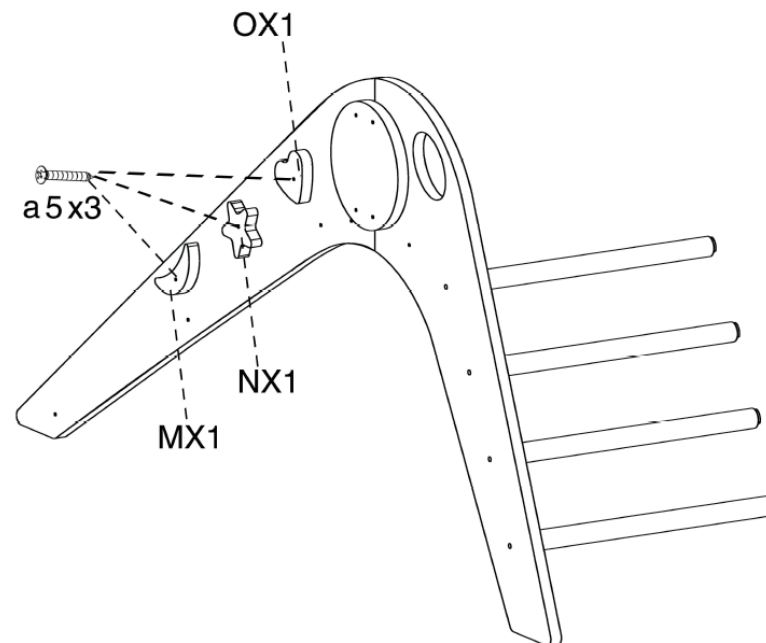
11

EN: 11. Assemble parts M, O, and N to part J using screws a5.

DE: 11. Montieren Sie die Teile M, O und N mit den Schrauben a5 an Teil J.

FR: 11. Assemblez les pièces M, O et N à la pièce J à l'aide des vis a5.

ES: 11. Monte las piezas M, O y N a la pieza J con los tornillos a5.

IT: 11. Assemblare le parti M, O e N alla parte J utilizzando le viti a5.

PL: 11. Złóż części M, O i N z częścią J za pomocą śrub a5.

NL: 11. Monteer de onderdelen M, O en N met de schroeven a5 op onderdeel J.

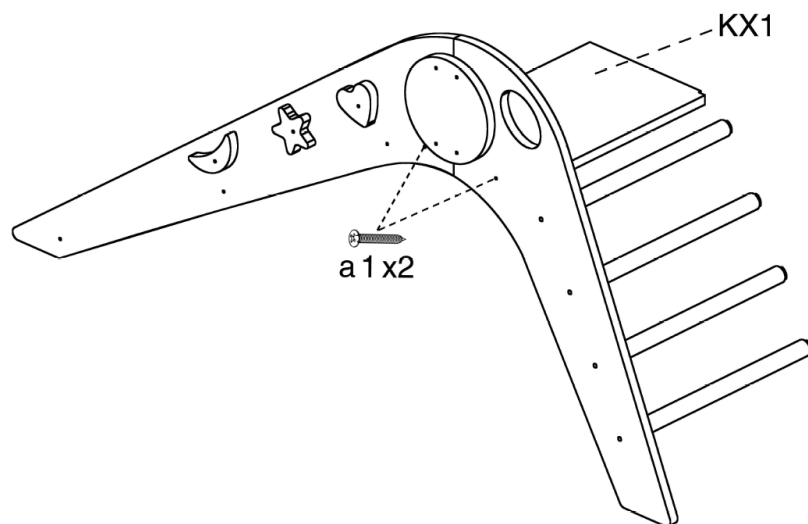
12

EN: 12. Fix part K to the pre-assembled part using screws a1.

DE: 12. Befestigen Sie Teil K mit den Schrauben a1 an dem vormontierten Teil.

FR: 12. Fixez la pièce K à la pièce pré-assemblée à l'aide des vis a1.

ES: 12. Fije la pieza K a la pieza premontada con los tornillos a1.

IT: 12. Fissare la parte K alla parte preassemblata utilizzando le viti a1.

PL: 12. Przymocuj część K do wstępnie zmontowanej części za pomocą śrub a1.

NL: 12. Bevestig onderdeel K met de schroeven a1 op het voorgemonteerde onderdeel.

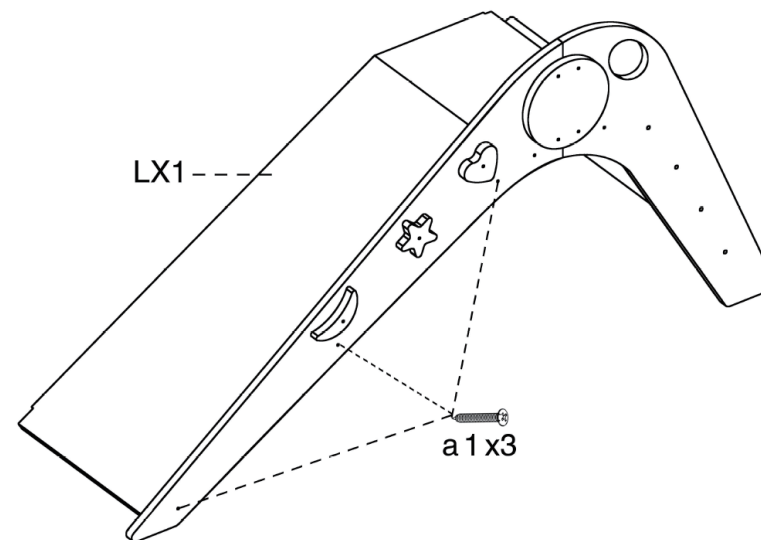
13

EN: 13. Insert part L into the slot of part J and fix with screws a1.

DE: 13. Setzen Sie Teil L in den Schlitz von Teil J ein und befestigen Sie es mit den Schrauben a1.

FR: 13. Insérez la pièce L dans la fente de la pièce J et fixez-la à l'aide des vis a1.

ES: 13. Introduzca la pieza L en la ranura de la pieza J y fije con los tornillos a1.

IT: 13. Inserire la parte L nella fessura della parte J e fissarla con le viti a1.

PL: 13. Włóż część L w otwór części J i przymocuj śrubami a1.

NL: 13. Plaats onderdeel L in de sleuf van onderdeel J en bevestig het met de schroeven a1.

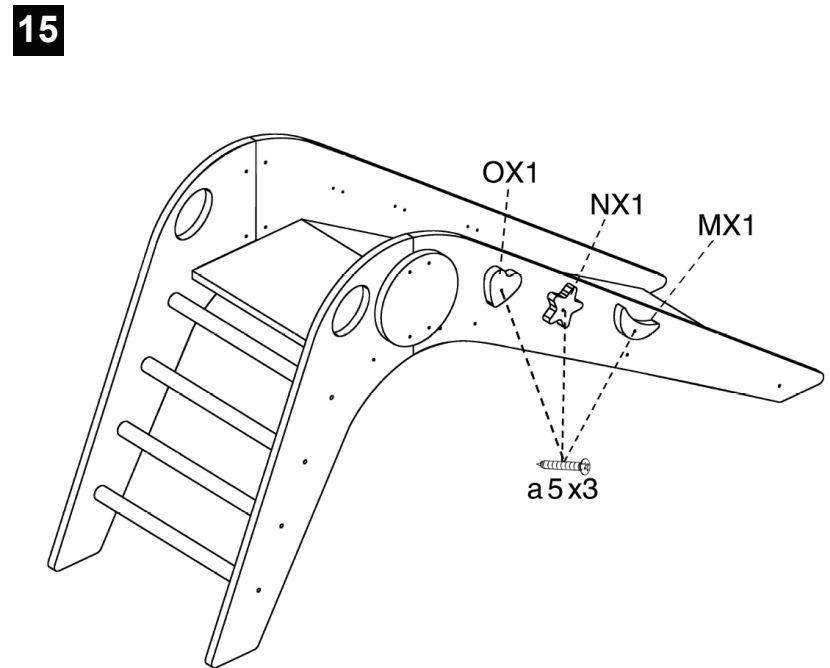
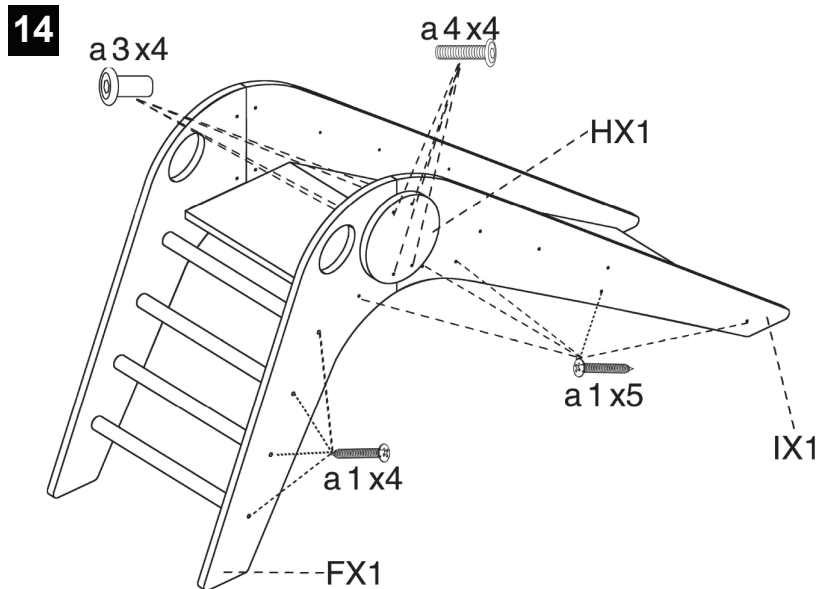

EN: 14. Assemble part F and part I. Fix part H using a3 and a4. Then fix the assembled part to the pre-assembled part using screws a1.

DE: 14. Montieren Sie Teil F und Teil I. Befestigen Sie Teil H mit a3 und a4. Befestigen Sie dann das montierte Teil mit den Schrauben a1 an dem vormontierten Teil.

FR: 14. Assemblez les pièces F et I. Fixez la pièce H à l'aide des pièces a3 et a4. Fixez ensuite la pièce assemblée à la pièce pré-assemblée à l'aide des vis a1.

ES: 14. Monte la pieza F y la pieza I. Fije la pieza H con a3 y a4. A continuación, fije la pieza montada a la pieza premontada utilizando los tornillos a1.

IT: 14. Assemblare la parte F e la parte I. Fissare la parte H utilizzando a3 e a4. Quindi fissare la parte assemblata alla parte preassemblata utilizzando le viti a1.

PL: 14. Złóż część F i część I. Przymocuj część H za pomocą a3 i a4. Następnie przymocuj zmontowaną część do wstępnie zmontowanej części za pomocą śrub a1.

NL: 14. Monteer onderdeel F en onderdeel I. Bevestig onderdeel H met a3 en a4. Bevestig vervolgens het gemonteerde onderdeel met de schroeven a1 aan het voorgemonteerde onderdeel.

EN: 15. Fix parts N, O, and M to part I using screws a5.

DE: 15. Befestigen Sie die Teile N, O und M mit den Schrauben a5 an Teil I.

FR: 15. Fixez les pièces N, O et M à la pièce I à l'aide des vis a5.

ES: 15. Fije las piezas N, O y M a la pieza I utilizando los tornillos a5.

IT: 15. Fissare le parti N, O e M alla parte I utilizzando le viti a5.

PL: 15. Przymocuj części N, O i M do części I za pomocą śrub a5.

NL: 15. Bevestig de onderdelen N, O en M met de schroeven a5 aan onderdeel I.

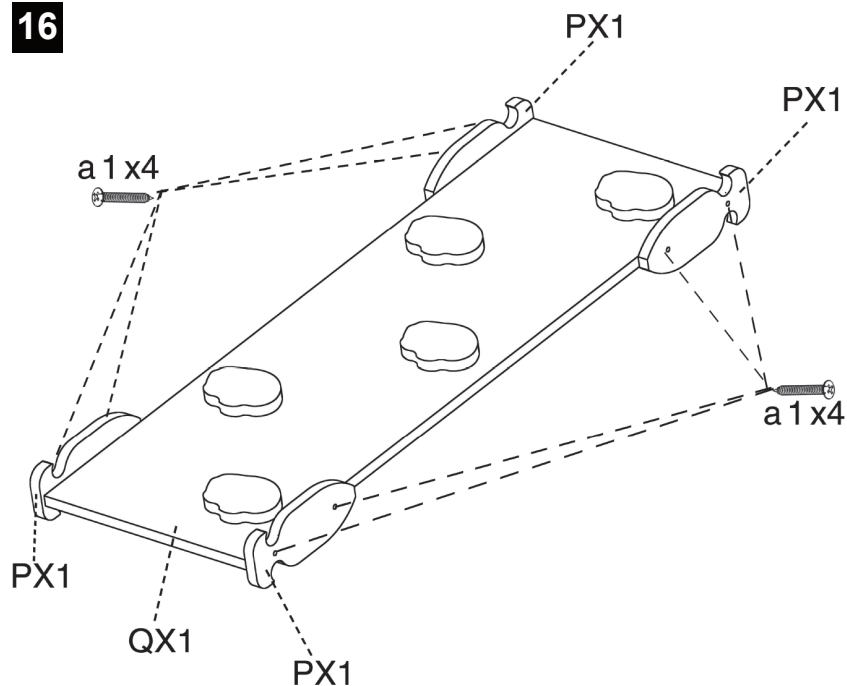
16

EN: 16. Connect part P to part Q and fix with screws a1.

DE: 16. Verbinden Sie Teil P mit Teil Q und befestigen Sie es mit den Schrauben a1.

FR: 16. Connectez la pièce P à la pièce Q et fixez-la à l'aide des vis a1.

ES: 16. Conecte la pieza P a la pieza Q y fije con los tornillos a1.

IT: 16. Collegare la parte P alla parte Q e fissare con le viti a1.

PL: 16. Połącz część P z częścią Q i przymocuj śrubami a1.

NL: 16. Verbind onderdeel P met onderdeel Q en bevestig het met de schroeven a1.

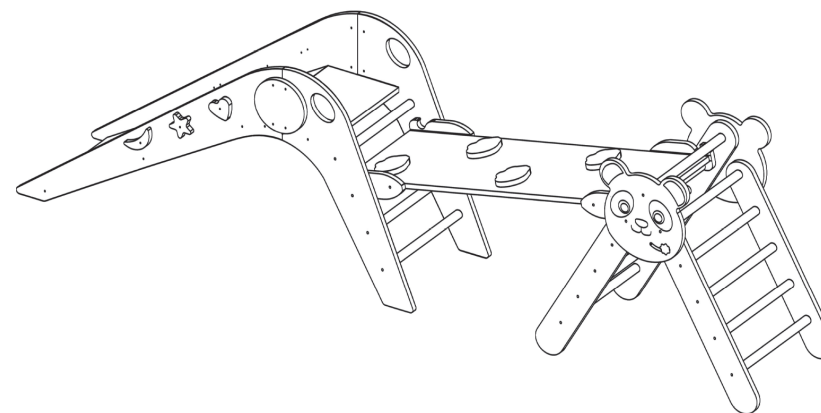
17

EN: 17. The assembled panel should be snapped onto the round rods.

DE: 17. Die montierte Platte sollte auf die Rundstangen aufgesteckt werden.

FR: 17. Le panneau assemblé doit être encliqueté sur les tiges rondes.

ES: 17. El panel montado debe encajarse en las varillas redondas.

IT: 17. Il pannello assemblato deve essere inserito a scatto sulle aste rotonde.

PL: 17. Zmontowany panel należy zatrzaskać na okrągłych prętach.

NL: 17. De gemonteerde plaat moet op de ronde stangen worden geplaatst.

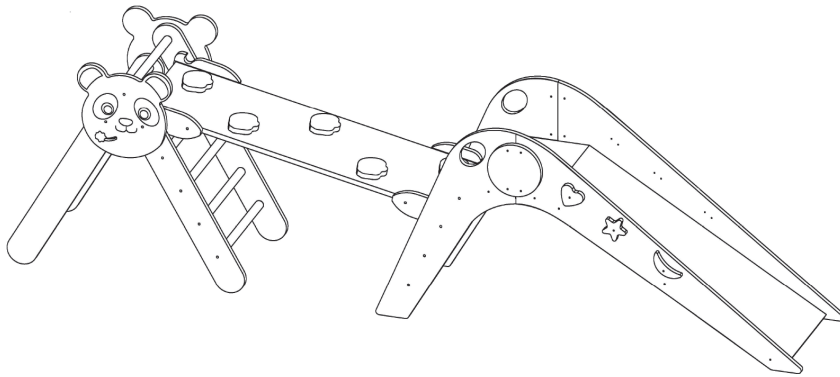
18

- EN:** 18. The height can be adjusted in three levels. The climbing board hook can be hung separately on the three round rods below the slide.
- DE:** 18. Die Höhe kann in 3 Stufen eingestellt werden. Der Kletterbrett-Haken kann separat an den 3 Rundstangen unterhalb der Rutsche aufgehängt werden.
- FR:** 18. La hauteur peut être réglée sur trois niveaux. Le crochet de la planche d'escalade peut être accroché séparément sur les trois barres rondes situées sous le toboggan.
- ES:** 18. La altura se puede ajustar en tres niveles. El gancho del tablero de escalada puede colgarse por separado en las tres varillas redondas situadas debajo del tobogán.
- IT:** 18. L'altezza può essere regolata su tre livelli. Il gancio del pannello da arrampicata può essere appeso separatamente alle tre aste rotonde sotto lo scivolo.
- PL:** 18. Wysokość można regulować w trzech poziomach. Hak do deski wspinaczkowej można zawiesić oddzielnie na trzech okrągłych prętach pod zjeżdżalnią.
- NL:** 18. De hoogte kan in 3 standen worden ingesteld. De klimplankhaak kan afzonderlijk aan de 3 ronde stangen onder de glijbaan worden opgehangen.

EN**WARNING**

Suitable Age: 3+

The toy is to be assembled by an adult. In unassembled state it contains potentially hazardous small parts, so please keep out of children's reach.

TO AVOID SERIOUS INJURY:

DO NOT install this product on a hard surface. Falls onto hard surfaces could result in head or other serious injuries. Never put on concrete, asphalt, wood, packed earth or other hard surfaces. Carpet over hard floors may not prevent injury.

SAFETY INSTRUCTIONS

WARNING: This product is designed for family domestic use only and is suitable for indoor and outdoor use. Adult assembly required. A Philips/cross-head screwdriver(not included) is needed during assembly.

WARNING: CHOKING HAZARD - Small parts. This product contains small parts and sharp points which are necessary for assembly. Prior to or during assembly of this product, keep all components out of children's reach. Small parts pose a choke hazard to children under 3 years of age.

- We recommend placing the activity toy on a level surface at least 2 m (6.5 feet) from any structure or obstruction such as a fence, garage, house, overhanging branches, laundry lines or electrical wires.

- Instruct children on proper use of this product only after it has been properly installed and assembled, and not in any manner other than intended.

- Adult supervision is required at all time. DO NOT leave children unattended.

- Dress children appropriately while on and around this product. Use well-lifting shoes that do not have slippery soles. DO NOT allow children to wear ponchos, scarves, hoods, jewelry, loose shoes, loose-lifting clothing, neckties, clothing with loose stings and/or clothing that might be potentially hazardous while using this product.

- Slide feet first. One child at a time.
- Teach and instruct children to sit in the centre of the swings with their full weight on the seats. Do not allow children to stand on the swing seats.
- Always keep the safety strap secure during use.
- Instruct children to hold on to the swing with both hands.
- Warn children not to get off the equipment while in motion.
- DO NOT swing empty seats. These may hit other children or yourself.
- DO NOT allow children to stand, walk close to, behind, in front of, or between moving play equipment. Instruct children to keep a safe distance away from moving equipment to avoid being hit by items in motion.
- DO NOT allow children to climb on the product when the product is wet. Slippery can result in slips or potential fall.
- When temperature falls below 0°C/32°F, outdoor use of this product is not recommended. In extreme cold weather, plastic materials lose resilience and may become brittle and crack upon impact. Remove and store product indoors.
- Warning!Maximum weight: 30 kg/66 lbs on each individual play. Limit 2 children at any one time.
- Warning! This product is intended for use by children ages 3+.
- The minimum clearance that needs to exist between the swing element and the ground is 200 mm (8 inches).
- Instruct children to remove their bike or other sports helmet before using this product.

CARE AND MAINTENANCE

The owner of this product shall be responsible for maintaining the legibility of the warning labels.

- Check all coverings for bolts and sharp edges and replace them when required.
- Replace defective parts in accordance with the manufacturer's instructions.
- Discard all packaging properly after unit has been assembled.
- Make sure all parts are securely snapped together before use.
- If slide chutes are exposed to direct sunlight, always check to make sure they are not too hot for children to use. If the slides are hot, pour cold water on the slide chutes until they cool, and then wipe dry. Check slide chutes periodically during use.
- It is recommended that the slides be placed in a position unlikely to injure a child's eyes with respect to sun.
- Clean the slides regularly with soapy water in order to avoid a build up of static electricity.
- DO NOT leave this item exposed to strong winds and inclement weather.
- NEVER attach any materials that are not specifically designed for use with this product, such as (but not limited to) jump ropes, clotheslines, pet leashes, cables, and chains. These pose a potential strangulation hazards.
- This product should be installed over impact-absorbing surfaces such as sand, wood-bark chips, rubber, and foam.
- At the beginning of each play season: Rake and check depth of loose-fill protective surfacing materials to prevent compaction and to maintain the appropriate depth. Replace as necessary.
- At the beginning of each season, as well as at regular intervals during the usage season:
 - Check all nuts and bolts for tightness and tighten when required;
 - Oil all metallic moving parts;

- Check all coverings and bolts for sharp edges and replace when required;
- Check swing seats, chains, ropes, and other means of attachment for evidence of deterioration; replace when required in accordance with the manufacturer's instructions;
- Check metal parts for rust. If found, sand and repaint using a non lead-based paint that meets the requirements of 16 CFR 1303. BS EN71-1/-2/-3.
- Twice a month during play season:
 - Tighten all hardware.
 - Check all protective coverings on bolts, pipes, edges, and corners. Replace if they are loose, cracked or missing.
 - Rake and check depth of loose-fill protective surfacing materials to prevent compaction and to maintain the appropriate depth. Replace as necessary.
- At the end of each play season or when the temperature drops below 32°F/0°C:
 - Rake and check depth of loose-fill protective surfacing materials to prevent compaction and to maintain the appropriate depth. Replace as necessary.
 - Remove the play gym and store it indoor. In extreme cold weather, plastic materials lose resilience and may become brittle and crack upon impact.
- Never use pliers to tighten up screws; these can cause damage to both the paintwork and the special anti-corrosion painting.
- Tighten all nuts and bolts securely. Replace as necessary. If not checked regularly, bolts can be loose or missed, and components can become detached and cause injuries.
- When it is the time to disassemble and dispose of this playground unit, please completely disassemble the unit and discard of it in a safe place and manner so as not to present any hazard to any individual.

DE



ACHTUNG

Geeignetes Alter: 3+

Das Spielzeug muss von einem Erwachsenen zusammengebaut werden. Im unmontierten Zustand enthält es potentiell gefährliche Kleinteile, daher bitte außerhalb der Reichweite von Kindern aufbewahren.

UM ERNSTHAFTE VERLETZUNGEN ZU VERMEIDEN:

Installieren Sie dieses Produkt NICHT auf einer harten Oberfläche. Stürze auf harte Oberflächen können zu Kopf- oder anderen schweren Verletzungen führen. Stellen Sie es niemals auf Beton, Asphalt, Holz, verdichtete Erde oder andere harte Oberflächen. Teppiche auf harten Böden können Verletzungen nicht verhindern.

SICHERHEITSHINWEISE

ACHTUNG: Dieses Produkt ist nur für den häuslichen Gebrauch bestimmt und eignet sich für den Innen- und Außenbereich. Montage durch Erwachsene erforderlich. Für die Montage wird ein Kreuzschlitzschraubendreher (nicht im Lieferumfang enthalten) benötigt.

ACHTUNG: ERSTICKUNGSGEFAHR - Kleine Teile. Dieses Produkt enthält kleine Teile und scharfe Spitzen, die für den Zusammenbau erforderlich sind. Bewahren Sie vor oder während der Montage dieses Produkts alle Teile außerhalb der Reichweite von Kindern auf. Kleine Teile stellen eine Erstickungsgefahr für Kinder unter 3 Jahren dar.

- Wir empfehlen, das Aktivitätsspielzeug auf einer ebenen Fläche in einem Abstand von mindestens 2 m zu Strukturen oder Hindernissen wie Zäunen, Garagen, Häusern, überhängenden Ästen, Wäscheleinen oder Stromkabeln aufzustellen.

- Weisen Sie Kinder nur dann in die ordnungsgemäße Verwendung dieses Produkts ein, wenn es ordnungsgemäß installiert und zusammengebaut wurde, und nicht in einer anderen als der vorgesehenen Weise.

- Die Aufsicht von Erwachsenen ist jederzeit erforderlich. Lassen Sie Kinder NICHT unbeaufsichtigt.

- Ziehen Sie Kinder angemessen an, wenn sie mit diesem Produkt arbeiten oder damit umgehen. Benutzen Sie gut hebende Schuhe mit rutschfesten Sohlen. Erlauben Sie Kindern NICHT, Ponchos, Schals, Kapuzen, Schmuck, lose Schuhe, locker sitzende Kleidung, Krawatten, Kleidung mit losen Stichen und/oder Kleidung zu tragen, die bei der Verwendung dieses Produkts potenziell gefährlich sein könnte.
- Mit den Füßen zuerst rutschen. Immer nur ein Kind auf einmal.
- Bringen Sie den Kindern bei, in der Mitte der Schaukel zu sitzen und ihr ganzes Gewicht auf die Sitze zu legen. Erlauben Sie Kindern nicht, auf den Schaukelsitzen zu stehen.
- Halten Sie den Sicherheitsgurt während der Benutzung immer fest.
- Weisen Sie die Kinder an, sich mit beiden Händen an der Schaukel festzuhalten.
- Achten Sie darauf, dass Kinder das Produkt nicht verlassen, während es sich bewegt.
- Schaukeln Sie NICHT mit leeren Sitzen. Diese können andere Kinder oder Sie selbst treffen.
- Erlauben Sie Kindern NICHT, in der Nähe von, hinter, vor oder zwischen sich bewegenden Spielgeräten zu stehen oder zu gehen. Weisen Sie die Kinder an, einen sicheren Abstand zu den sich bewegenden Geräten einzuhalten, damit sie nicht von den sich bewegenden Gegenständen getroffen werden.
- Erlauben Sie Kindern NICHT, auf das Produkt zu klettern, wenn es nass ist. Rutschigkeit kann zu Ausrutschen oder Sturzgefahr führen.
- Wenn die Temperatur unter 0°C fällt, wird die Verwendung dieses Produkts im Freien nicht empfohlen. Bei extremer Kälte verlieren Kunststoffe an Elastizität und können bei Stößen spröde werden und brechen. Entfernen Sie das Produkt und lagern Sie es in einem geschlossenen Raum.
- Achtung! Maximales Gewicht: 30 kg für jedes einzelne Spiel. Begrenzung auf 2 Kinder zur gleichen Zeit.
- Achtung! Dieses Produkt ist für Kinder ab 3 Jahren geeignet.
- Der Mindestabstand zwischen dem Schaukelement und dem Boden muss 200 mm betragen.
- Weisen Sie Kinder an, ihren Fahrrad- oder anderen Sporthelm abzunehmen, bevor sie dieses Produkt benutzen.

PFLEGE UND WARTUNG

Der Eigentümer dieses Produkts ist für die Erhaltung der Lesbarkeit der Warnschilder verantwortlich.

- Prüfen Sie alle Abdeckungen auf Schrauben und scharfe Kanten und ersetzen Sie sie bei Bedarf.
- Ersetzen Sie defekte Teile gemäß den Anweisungen des Herstellers.
- Entsorgen Sie alle Verpackungen ordnungsgemäß, nachdem das Gerät zusammengebaut wurde.
- Vergewissern Sie sich vor der Benutzung, dass alle Teile sicher zusammengesteckt sind.
- Wenn die Rutschen direkter Sonneneinstrahlung ausgesetzt sind, sollten Sie immer überprüfen, ob sie nicht zu heiß für Kinder sind. Wenn die Rutschen heiß sind, gießen Sie kaltes Wasser über die Rutschen, bis sie abkühlen, und wischen Sie sie dann trocken. Überprüfen Sie die Rutschen während der Benutzung regelmäßig.
- Es wird empfohlen, die Rutschen so zu platzieren, dass sie die Augen des Kindes nicht verletzen können, wenn sie der Sonne ausgesetzt sind.
- Reinigen Sie die Rutschen regelmäßig mit Seifenwasser, um eine statische Elektrizität zu vermeiden.
- Lassen Sie dieses Produkt NICHT bei starkem Wind und schlechtem Wetter stehen.
- Befestigen Sie NIEMALS Materialien, die nicht speziell für die Verwendung mit diesem Produkt vorgesehen sind, wie z. B. Springseile, Wäscheleinen, Leinen für Haustiere, Kabel und Ketten (aber nicht darauf beschränkt). Diese stellen eine potenzielle Strangulierungsgefahr dar.
- Dieses Produkt sollte über stoßdämpfenden Oberflächen wie Sand, Holzrindenspänen, Gummi und Schaumstoff verlegt werden.
- Zu Beginn einer jeden Spielsaison: Harken und überprüfen Sie die Tiefe des lose geschütteten Schutzbelags, um eine Verdichtung zu verhindern und die richtige Tiefe beizubehalten. Ersetzen Sie sie bei Bedarf.
- Zu Beginn einer jeden Saison sowie in regelmäßigen Abständen während der Nutzungssaison:

- Alle Muttern und Bolzen auf festen Sitz prüfen und bei Bedarf nachziehen;
- Ölen Sie alle beweglichen Metallteile;
- Alle Abdeckungen und Bolzen auf scharfe Kanten prüfen und bei Bedarf ersetzen;
- Prüfen Sie Schaukelsitze, Ketten, Seile und andere Befestigungsmittel auf Anzeichen von Verschleiß; ersetzen Sie sie bei Bedarf gemäß den Anweisungen des Herstellers;
- Prüfen Sie Metallteile auf Rost. Falls vorhanden, abschleifen und mit einer bleifreien Farbe, die die Anforderungen von 16 CFR 1303 erfüllt, neu streichen.
- Zweimal im Monat während der Spielsaison:
- Ziehen Sie alle Teile fest.
- Überprüfen Sie alle Schutzabdeckungen an Bolzen, Rohren, Kanten und Ecken. Ersetzen Sie sie, wenn sie lose sind, Risse haben oder fehlen.
- Harken und prüfen Sie die Tiefe der losen Schutzbeläge, um eine Verdichtung zu verhindern und die richtige Tiefe beizubehalten. Ersetzen Sie sie bei Bedarf.
- Am Ende jeder Spielsaison oder wenn die Temperatur unter 0°C fällt:
- Harken und überprüfen Sie die Tiefe der losen Schutzbeläge, um eine Verdichtung zu verhindern und die richtige Tiefe beizubehalten. Bei Bedarf auswechseln.
- Entfernen Sie das Spielgerät und lagern Sie es in einem Raum. Bei extrem kalter Witterung verlieren Kunststoffe an Elastizität und können bei Stößen spröde werden und brechen.
- Verwenden Sie zum Festziehen von Schrauben niemals eine Zange, da diese sowohl die Lackierung als auch den speziellen Korrosionsschutzanstrich beschädigen kann.
- Ziehen Sie alle Muttern und Bolzen fest an. Ersetzen Sie sie bei Bedarf. Wenn sie nicht regelmäßig überprüft werden, können Schrauben locker sein oder fehlen, und Bauteile können sich lösen und Verletzungen verursachen.
- Wenn es an der Zeit ist, dieses Spielgerät zu demontieren und zu entsorgen, zerlegen Sie es bitte vollständig und entsorgen Sie es an einem sicheren Ort und auf eine sichere Art und Weise, so dass es keine Gefahr für andere Personen darstellt.

FR



AVERTISSEMENT

Âge Approprié : 3+

Le jouet doit être assemblé par un adulte. Dans son état non assemblé, il contient de petites pièces potentiellement dangereuses, veuillez donc le garder hors de portée des enfants.

POUR ÉVITER DES BLESSURES GRAVES :

N'installez PAS ce produit sur une surface dure. Les chutes sur des surfaces dures peuvent entraîner des blessures à la tête ou d'autres blessures graves. Ne mettez jamais sur du béton, de l'asphalte, du bois, de la terre tassée ou d'autres surfaces dures. La moquette sur les sols durs peut ne pas prévenir les blessures.

INSTRUCTIONS DE SÉCURITÉ

•**AVERTISSEMENT** : Ce produit est conçu pour un usage domestique familial uniquement et convient à une utilisation intérieure et extérieure. Assemblage par un adulte requis. Un tournevis cruciforme/cruciforme (non inclus) est nécessaire lors de l'assemblage.

•**AVERTISSEMENT** : RISQUE D'ÉTOUFFEMENT - Petites pièces. Ce produit contient de petites pièces et des pointes acérées qui sont nécessaires à l'assemblage. Avant ou pendant l'assemblage de ce produit, gardez tous les composants hors de portée des enfants. Les petites pièces présentent un risque d'étouffement pour les enfants de moins de 3 ans.

•Nous vous recommandons de placer le jouet d'activité sur une surface plane à au moins 2 m (6,5 pieds) de toute structure ou obstruction telle qu'une clôture, un garage, une maison, des branches en surplomb, des cordes à linge ou des fils électriques.

•N'instruisez les enfants sur l'utilisation correcte de ce produit qu'après qu'il ait été correctement installé et assemblé, et non d'une manière autre que celle prévue.

•La surveillance d'un adulte est requise en tout temps. NE PAS laisser les enfants sans surveillance.

•Habillez les enfants de manière appropriée lorsqu'ils sont sur et autour de ce produit. Utilisez des chaussures qui soulèvent bien et qui n'ont pas de semelles glissantes. NE PAS permettre aux enfants de porter des ponchos, des écharpes, des capuches, des bijoux, des chaussures amples, des vêtements amples, des cravates, des vêtements avec des piqûres lâches et/ou des vêtements qui pourraient être potentiellement dangereux lors de l'utilisation de ce produit.

- Glissez les pieds en premier. Un enfant à la fois.
- Apprenez et instruisez les enfants à s'asseoir au centre des balançoires avec tout leur poids sur les sièges. Ne laissez pas les enfants se tenir debout sur les balançoires.
- Gardez toujours la sangle de sécurité bien en place pendant l'utilisation.
- Demandez aux enfants de tenir la balançoire avec les deux mains.
- Avertir les enfants de ne pas se mettre hors de l'équipement lorsqu'ils sont en mouvement.
- NE PAS balancer des sièges vides. Ils risquent de heurter d'autres enfants ou de vous heurter vous-même.
- NE PAS laisser les enfants se tenir debout, marcher à proximité, derrière, devant ou entre des équipements de jeu en mouvement. Demandez aux enfants de garder une distance de sécurité avec l'équipement en mouvement pour éviter d'être heurtés par des objets en mouvement.
- NE PAS laisser les enfants grimper sur le produit lorsque celui-ci est mouillé. Glissant peut entraîner des glissades ou des chutes potentielles.
- Lorsque la température descend en dessous de 0 °C/32 °F, l'utilisation de ce produit à l'extérieur n'est pas recommandée. Par temps extrêmement froid, les matériaux plastiques perdent de leur résilience et peuvent devenir cassants et se fissurer lors de l'impact. Retirez et rangez le produit à l'intérieur.
- Avertissement ! Poids maximum : 30 kg/66 lbs sur chaque jeu individuel. Limite de 2 enfants à la fois.
- Avertissement ! Ce produit est destiné aux enfants de plus de 3 ans.
- Le dégagement minimum qui doit exister entre l'élément pivotant et le sol est de 200 mm (8 pouces).
- Demandez aux enfants de retirer leur vélo ou tout autre casque de sport avant d'utiliser ce produit.

SOINS ET ENTRETIEN

Le propriétaire de ce produit est responsable du maintien de la lisibilité des étiquettes d'avertissement.

- Vérifiez l'absence de boulons et d'arêtes vives sur tous les revêtements et remplacez-les si nécessaire.
- Remplacer les pièces défectueuses conformément aux instructions du fabricant.
- Jetez correctement tous les emballages après l'assemblage de l'appareil.
- Assurez-vous que toutes les pièces sont bien enclenchées avant utilisation.
- Si les toboggans sont exposés à la lumière directe du soleil, vérifiez toujours qu'ils ne sont pas trop chauds pour que les enfants puissent les utiliser. Si les toboggans sont chauds, versez de l'eau froide sur les toboggans jusqu'à ce qu'ils refroidissent, puis essuyez-les. Vérifiez régulièrement les toboggans en cours d'utilisation.
- Il est recommandé de placer les toboggans dans une position qui ne risque pas de blesser les yeux d'un enfant par rapport au soleil.
- Nettoyez régulièrement les toboggans avec de l'eau savonneuse afin d'éviter toute accumulation d'électricité statique.
- NE PAS laisser cet article exposé aux vents forts et aux intempéries.
- N'attachez JAMAIS de matériaux qui ne sont pas spécifiquement conçus pour être utilisés avec ce produit, tels que (mais sans s'y limiter) des cordes à sauter, des cordes à linge, des lisses pour animaux de compagnie, des câbles et des chaînes. Ceux-ci présentent un risque potentiel d'étranglement.
- Ce produit doit être installé sur des surfaces absorbant les chocs, telles que le sable, les écorces de bois, le caoutchouc et la mousse.
- Au début de chaque saison de jeu : Ratisser et vérifier la profondeur des matériaux de protection en vrac afin d'éviter le compactage et de maintenir la profondeur appropriée. Remplacez-les si nécessaire.
- Au début de chaque saison, ainsi qu'à intervalles réguliers pendant la saison d'utilisation :
 - Vérifiez que tous les écrous et boulons sont bien serrés et serrez-les si nécessaire ;

- Huiler toutes les pièces mobiles métalliques ;
- Vérifiez que tous les revêtements et boulons ne sont pas tranchants et remplacez-les au besoin ;
- Vérifiez que les sièges de balançoire, les chaînes, les cordes et les autres moyens de fixation ne présentent pas de signes de détérioration ; remplacer au besoin conformément aux instructions du fabricant ;
- Vérifiez que les pièces métalliques ne rouillent pas. Si vous en trouvez, poncez et repeignez à l'aide d'une peinture sans plomb qui répond aux exigences de 16 CFR 1303.
- Deux fois par mois pendant la saison de jeu :
- Serrez tout le matériel.
- Vérifiez tous les revêtements de protection sur les boulons, les tuyaux, les bords et les coins. Remplacez-les s'ils sont desserrés, fissurés ou manquants.
- Ratisser et vérifier la profondeur des matériaux de revêtement de protection en vrac pour éviter le compactage et maintenir la profondeur appropriée. Remplacez si nécessaire.
- À la fin de chaque saison de jeu ou lorsque la température descend en dessous de 32 °F/0 °C :
- Ratisser et vérifier la profondeur des matériaux de revêtement de protection en vrac pour éviter le compactage et maintenir la profondeur appropriée. Remplacez si nécessaire.
- Retirez la salle de jeux et rangez-la à l'intérieur. Par temps extrêmement froid, les matériaux plastiques perdent de leur résilience et peuvent devenir cassants et se fissurer lors de l'impact.
- N'utilisez jamais de pinces pour serrer les vis ; Ceux-ci peuvent endommager à la fois la peinture et la peinture anticorrosion spéciale.
- Serrez fermement tous les écrous et boulons. Remplacez si nécessaire. S'ils ne sont pas vérifiés régulièrement, les boulons peuvent être desserrés ou manqués, et les composants peuvent se détacher et causer des blessures.
- Lorsqu'il est temps de démonter et d'éliminer cette unité de jeu, veuillez démonter complètement l'unité et la jeter dans un endroit et d'une manière appropriés afin de ne présenter aucun danger pour qu'il y ait un quelconque danger.

ES



ADVERTENCIA

Edad Adecuada: 3+ Años

El juguete debe ser montado por un adulto. En estado desmontado contiene piezas pequeñas potencialmente peligrosas, por lo que debe mantenerse fuera del alcance de los niños.

PARA EVITAR LESIONES GRAVES:

NO instale este producto sobre una superficie dura. Las caídas sobre superficies duras podrían provocar lesiones en la cabeza u otras lesiones graves. Nunca lo coloque sobre hormigón, asfalto, madera, tierra compactada u otras superficies duras. La alfombra sobre suelos duros puede no evitar lesiones.

INSTRUCCIONES DE SEGURIDAD

ADVERTENCIA: Este producto está diseñado exclusivamente para uso doméstico familiar y es apto para uso en interiores y exteriores. Requiere montaje por parte de un adulto. Durante el montaje se necesita un destornillador de estrella (no incluido).

ADVERTENCIA: PELIGRO DE CHOQUE - Piezas pequeñas. Este producto contiene piezas pequeñas y puntas afiladas que son necesarias para el montaje. Antes o durante el montaje de este producto, mantenga todos los componentes fuera del alcance de los niños. Las piezas pequeñas suponen un peligro de asfixia para los niños menores de 3 años.

•Recomendamos colocar el juguete de actividades sobre una superficie nivelada, a una distancia mínima de 2 m de cualquier estructura u obstáculo, como vallas, garajes, casas, ramas colgantes, tendederos o cables eléctricos.

•Instruya a los niños sobre el uso adecuado de este producto sólo después de que haya sido instalado y montado correctamente, y no de ninguna otra manera que no sea la prevista.

•Se requiere la supervisión de un adulto en todo momento. NO deje a los niños desatendidos.

- Vista a los niños de forma apropiada mientras estén sobre y alrededor de este producto. Utilice calzado adecuado que no tenga suelas resbaladizas. NO permita que los niños lleven ponchos, bufandas, capuchas, joyas, zapatos sueltos, ropa suelta para levantarse, corbatas, ropa con piquetes sueltos y/o ropa que pueda ser potencialmente peligrosa mientras usan este producto.
- Deslícese primero con los pies. Un niño cada vez.
- Enseñe e instruya a los niños para que se sienten en el centro de los columpios con todo su peso sobre los asientos. No permita que los niños se pongan de pie en los asientos de los columpios.
- Mantenga siempre bien sujeta la correa de seguridad durante el uso.
- Instruya a los niños para que se agarren al columpio con ambas manos.
- Advierta a los niños que no se bajen del equipo mientras esté en movimiento.
- NO columpie asientos vacíos. Pueden golpear a otros niños o a usted mismo.
- NO permita que los niños se paren, caminen cerca, detrás, delante o entre el equipo de juego en movimiento. Indique a los niños que se mantengan a una distancia prudencial de los equipos en movimiento para evitar que los golpeen.
- NO permita que los niños se suban al producto cuando esté mojado. Si está resbaladizo puede provocar resbalones o posibles caídas.
- Cuando la temperatura desciende por debajo de 0°C, no se recomienda el uso de este producto en exteriores. En climas extremadamente fríos, los materiales plásticos pierden elasticidad y pueden volverse quebradizos y agrietarse con el impacto. Retire y guarde el producto en interiores.
- ¡Advertencia! Peso máximo: 30 kg en cada juego individual. Límite de 2 niños a la vez.
- ¡Advertencia! Este producto está destinado a niños mayores de 3 años.
- La distancia mínima que debe haber entre el elemento de columpio y el suelo es de 2 m.
- Indique a los niños que se quiten el casco de bicicleta u otro casco deportivo antes de utilizar este producto.

CUIDADO Y MANTENIMIENTO

- El propietario de este producto será responsable de mantener la legibilidad de las etiquetas de advertencia.
- Compruebe si hay pernos o bordes afilados en todos los revestimientos y sustitúyalos cuando sea necesario.
- Sustituya las piezas defectuosas de acuerdo con las instrucciones del fabricante.
- Deseche correctamente todos los embalajes una vez montada la unidad.
- Asegúrese de que todas las piezas estén bien encajadas entre sí antes de su uso.
- Si los toboganes están expuestos a la luz solar directa, compruebe siempre que no estén demasiado calientes para que los niños los utilicen. Si los toboganes están calientes, vierta agua fría sobre los toboganes hasta que se enfríen y luego séquelos con un paño. Compruebe los toboganes periódicamente durante su uso.
- Se recomienda colocar los toboganes en una posición que no pueda dañar los ojos de los niños con respecto al sol.
- Limpie los toboganes regularmente con agua jabonosa para evitar la acumulación de electricidad estática.
- NO deje este artículo expuesto a fuertes vientos e inclemencias del tiempo.
- NUNCA sujete ningún material que no esté específicamente diseñado para su uso con este producto, como (pero sin limitarse a) cuerdas de saltar, tendedores, correas de mascotas, cables y cadenas. Representan un peligro potencial de estrangulamiento.
- Este producto debe instalarse sobre superficies que absorban los impactos, como arena, virutas de madera, caucho y espuma.
- Al principio de cada temporada de juego: Rastrille y compruebe la profundidad de los materiales de relleno suelto de la superficie protectora para evitar la compactación y mantener la profundidad adecuada. Sustitúyalos si es necesario.
- Al principio de cada temporada, así como a intervalos regulares durante la temporada de uso:
 - Compruebe el apriete de todas las tuercas y tornillos y apriételes cuando sea necesario;

- Lubriquer todas las piezas metálicas móviles;
- Compruebe si hay bordes afilados en todas las cubiertas y pernos y sustitúyalos cuando sea necesario;
- Compruebe si los asientos de los columpios, las cadenas, las cuerdas y otros medios de sujeción presentan signos de deterioro; sustitúyalos cuando sea necesario de acuerdo con las instrucciones del fabricante;
- Compruebe si hay óxido en las piezas metálicas. Si se encuentra, lije y vuelva a pintar utilizando una pintura sin plomo que cumpla los requisitos del 16 CFR 1303.
- Dos veces al mes durante la temporada de juego:
 - Apriete todos los accesorios.
 - Compruebe todos los revestimientos protectores de pernos, tubos, bordes y esquinas. Sustitúyalos si están sueltos, agrietados o faltan.
 - Rastrille y compruebe la profundidad de los materiales de relleno suelto de las superficies protectoras para evitar la compactación y mantener la profundidad adecuada. Reemplace si es necesario.
 - Al final de cada temporada de juego o cuando la temperatura descienda por debajo de 0°C:
 - Rastrille y compruebe la profundidad de los materiales de relleno suelto de la superficie protectora para evitar la compactación y mantener la profundidad adecuada. Reemplace si es necesario.
 - Retire el gimnasio de juegos y guárdelo bajo techo. En climas extremadamente fríos, los materiales plásticos pierden elasticidad y pueden volverse quebradizos y agrietarse con el impacto.
 - No utilice nunca alicates para apretar los tornillos, ya que podrían dañar tanto la pintura como la pintura especial anticorrosión.
 - Apriete bien todos los tornillos y tuercas. Sustitúyalos cuando sea necesario. Si no se revisan con regularidad, los tornillos pueden aflojarse o pasarse por alto, y los componentes pueden desprenderse y causar lesiones.
 - Cuando llegue el momento de desmontar y desechar esta unidad de parque infantil, desmonte completamente la unidad y deséchela en un lugar y de una manera adecuados para que no suponga ningún peligro para ninguna persona.

IT



ATTENZIONE Età Adatta: 3+

Il giocattolo deve essere assemblato da un adulto. Non montato, contiene piccole parti potenzialmente pericolose, quindi si prega di tenerlo fuori dalla portata dei bambini.

PER EVITARE GRAVI LESIONI:

NON installare il prodotto su una superficie dura. Le cadute su superfici dure possono provocare lesioni alla testa o altre lesioni gravi. Non posizionare mai su cemento, asfalto, legno, terra battuta o altre superfici dure. La presenza di tappeti su pavimenti duri potrebbe non prevenire le lesioni.

ISTRUZIONI DI SICUREZZA

AVVERTENZA: Questo prodotto è progettato esclusivamente per l'uso domestico familiare ed è adatto per l'uso interno ed esterno. È richiesto il montaggio da parte di un adulto. Per il montaggio è necessario un cacciavite a croce (non incluso).

AVVERTENZA: PERICOLO DI SOFFOCAMENTO - Piccole parti. Questo prodotto contiene piccole parti e punte affilate necessarie per il montaggio. Prima o durante l'assemblaggio del prodotto, tenere tutti i componenti fuori dalla portata dei bambini. Le parti piccole rappresentano un rischio di soffocamento per i bambini di età inferiore ai 3 anni.

- Si consiglia di posizionare il gioco su una superficie piana ad almeno 2m da qualsiasi struttura o ostacolo come recinzioni, garage, case, rami sporgenti, fili del bucato o cavi elettrici.
- Istruire i bambini sull'uso corretto di questo prodotto solo dopo che è stato installato e assemblato correttamente e non in modo diverso da quello previsto.
- È necessaria la supervisione di un adulto in qualsiasi momento. NON lasciare i bambini incustoditi.

- Vestire i bambini in modo appropriato quando si trovano su e intorno a questo prodotto. Utilizzare scarpe che si sollevino bene e che non abbiano solescivolose. NON permettere ai bambini di indossare poncho, sciarpe, cappucci, gioielli, scarpe larghe, vestiti larghi, cravatte, indumenti con cuciture allentate e/o indumenti che potrebbero essere potenzialmente pericolosi durante l'uso di questo prodotto.
- Scivolare prima con i piedi. Un bambino alla volta.
- Insegnare e istruire i bambini a sedersi al centro dell'altalena con tutto il peso sui sedili. Non permettere ai bambini di stare in piedi sui sedili dell'altalena.
- Tenere sempre la cintura di sicurezza al sicuro durante l'uso.
- Insegnare ai bambini ad aggrapparsi all'altalena con entrambe le mani.
- Avvisare i bambini di non scendere dall'attrezzatura mentre è in movimento.
- NON far oscillare i sedili vuoti. Questi potrebbero colpire altri bambini o se stessi.
- NON permettere ai bambini di stare in piedi, camminare vicino, dietro, davanti o tra le attrezzature in movimento. Istruire i bambini a mantenere una distanza di sicurezza dalle attrezzature in movimento per evitare di essere colpiti dagli oggetti in movimento.
- NON permettere ai bambini di salire sul prodotto quando questo è bagnato. La scivolosità può provocare scivolamenti o potenziali cadute.
- Quando la temperatura scende al di sotto di 0°C, si sconsiglia l'uso del prodotto all'aperto. In condizioni di freddo estremo, i materiali plastici perdono elasticità e possono diventare fragili e rompersi in caso di impatto. Rimuovere il prodotto e conservarlo all'interno.
- Attenzione! Peso massimo: 30 kg per ogni singolo gioco. Il limite è di 2 bambini alla volta.
- Attenzione! Questo prodotto è destinato all'uso da parte di bambini di età compresa tra 2 e 6 anni.
- La distanza minima che deve esistere tra l'elemento dell'altalena e il terreno è di 200 mm.
Chiedere ai bambini di togliere il casco da bici o da altri sport prima di utilizzare questo prodotto.

CURA E MANUTENZIONE

- Il proprietario del prodotto è responsabile del mantenimento della leggibilità delle etichette di avvertenza.
- Controllare tutti i rivestimenti per verificare la presenza di bulloni e spigoli vivi e sostituirli quando necessario.
 - Sostituire le parti difettose secondo le istruzioni del produttore.
 - Gettare correttamente tutti gli imballaggi dopo il montaggio dell'unità.
 - Assicurarsi che tutte le parti siano saldamente incastrate prima dell'uso.
 - Se gli scivoli sono esposti alla luce diretta del sole, verificare sempre che non siano troppo caldi per essere utilizzati dai bambini. Se gli scivoli sono caldi, versare acqua fredda sugli scivoli finché non si raffreddano, quindi asciugare. Controllare periodicamente gli scivoli durante l'uso.
 - Si raccomanda di collocare gli scivoli in una posizione che non rischi di danneggiare gli occhi dei bambini rispetto al sole.
 - Pulire regolarmente gli scivoli con acqua e sapone per evitare la formazione di elettricità statica.
 - NON lasciare questo articolo esposto a forti venti e intemperie.
 - Non collegare MAI materiali non specificamente progettati per l'uso con questo prodotto, come ad esempio (ma non solo) corde per saltare, stendibiancheria, guinzagli per animali, cavi e catene. Questi materiali rappresentano un potenziale rischio di strangolamento.
 - Questo prodotto deve essere installato su superfici che assorbono gli urti, come sabbia, trucioli di legno, gomma e schiuma.
 - All'inizio di ogni stagione di gioco: Rastrellare e controllare la profondità dei materiali protettivi di riempimento sciolti per evitare il compattamento e mantenere la profondità appropriata. Sostituire se necessario.
 - All'inizio di ogni stagione e a intervalli regolari durante la stagione di utilizzo:
 - Controllare la tenuta di tutti i dadi e i bulloni e serrarli se necessario;
 - Oliare tutte le parti metalliche in movimento;
 - Controllare che tutti i rivestimenti e i bulloni non presentino spigoli vivi e sostituirli se necessario;

-Controllare che i sedili delle altalene, le catene, le funi e gli altri mezzi di fissaggio non presentino segni di deterioramento; sostituirli se necessario secondo le istruzioni del fabbricante;

-Controllare che le parti metalliche non siano arrugginite. Se si riscontra, carteggiare e riverniciare utilizzando una vernice non a base di piombo che soddisfi i requisiti del 16 CFR 1303.

•Due volte al mese durante la stagione di gioco:

-Serrare tutta la ferramenta.

-Controllare tutti i rivestimenti protettivi su bulloni, tubi, bordi e angoli. Sostituire se sono allentate, incrinare o mancanti.

-Rastrellare e controllare la profondità dei materiali protettivi di riempimento sciolti per evitare il compattamento e mantenere la profondità appropriata. Sostituire se necessario.

•Alla fine di ogni stagione di gioco o quando la temperatura scende sotto i 0°C:

-Rastrellare e controllare la profondità dei materiali protettivi di riempimento sciolti per evitare il compattamento e mantenere la profondità appropriata. Sostituire se necessario.

-Rimuovere la palestra e riparla al coperto. In condizioni di freddo estremo, i materiali plastici perdono elasticità e possono diventare fragili e rompersi in caso di impatto.

•Non usare mai le pinze per stringere le viti: potrebbero danneggiare sia la vernice che la speciale verniciatura anticorrosione.

•Serrare saldamente tutti i dadi e i bulloni. Se necessario, sostituirli. Se non vengono controllati regolarmente, i bulloni possono essere allentati o mancanti e i componenti possono staccarsi e causare lesioni.

•Quando è il momento di smontare e smaltire questa unità da gioco, smontarla completamente e gettarla in un luogo e in un modo adeguati, in modo da non costituire un pericolo per nessuno.

PL



OSTRZEŻENIE

Produkt dla dzieci w wieku 3+

Wymagany montaż przez osobę dorosłą. W stanie niezmontowanym produkt zawiera małe, potencjalnie niebezpieczne części, dlatego należy przechowywać go w miejscu niedostępnym dla dzieci.

ABY UNIKNĄĆ POWAŻNYCH OBRAŻEŃ:

Nie umieszczaj tego produktu na twardej powierzchni. Upadki na twarde powierzchnie mogą skutkować obrażeniami głowy lub innymi poważnymi obrażeniami. Nigdy nie umieszczaj produktu na betonie, asfalcie, drewnie, ubitej ziemi lub innych twardych powierzchniach. Zabezpieczenie twardej powierzchni dywanem może nie zapobiec obrażeniom.

INSTRUKCJE BEZPIECZEŃSTWA

OSTRZEŻENIE: Ten produkt jest przeznaczony wyłącznie do użytku rodzinnego w gospodarstwie domowym. Produkt nadaje się do użytku wewnątrz i na zewnątrz. Wymagany jest montaż przez osobę dorosłą. Do montażu wymagany jest śrubokręt krzyżakowy (brak w zestawie).

OSTRZEŻENIE: RYZYKO ZADŁAWIENIA — Małe części. Ten produkt zawiera małe części i ostre punkty, które są wymagane do montażu. Przed oraz w trakcie montażu tego produktu należy trzymać wszystkie elementy poza zasięgiem dzieci. Małe części stwarzają ryzyko zadławienia u dzieci poniżej 3 roku życia.

•Zalecamy umieszczenie zabawki ruchowej na płaskiej powierzchni w odległości co najmniej 2 m od wszelkich konstrukcji lub przeszkód, takich jak płoty, garaże, domy, zwisające gałęzie, liny do prania lub przewody elektryczne.

•Poinstruj dzieci, jak prawidłowo korzystać z tego produktu dopiero po jego prawidłowym zainstalowaniu i złożeniu. Nie używaj produktu w sposób niezgodny z jego przeznaczeniem.

•Wymagany jest stały nadzór osoby dorosłej. NIE zostawiaj dzieci bez nadzoru.

- Ubierraj dzieci odpowiednio, gdy znajdujĄ się na produkcie i w jego pobliżu. Używaj butów, które dobrze trzymają stopę i nie mają śliskiej podeszwy. Nie ubieraj dziecku poncza, szalików, kapturów, biżuterii, luźnych butów, luźnych ubrań, krawatów, ubrań z luźnymi szwami lub innej odzieży, która może być potencjalnie niebezpieczna podczas używania tego produktu.
- Zjeżdżaj nogami w dół. Ze zjeżdżalni może korzystać jednocześnie wyłącznie jedno dziecko.
- Poinstruuuj dzieci, aby siedziały na środku huśtawki i całym ciężarem ciała spoczywały na siedzisku. Nie pozwalaj dzieciom stawać na huśtawce.
- Zawsze zapinaj pasy bezpieczeństwa podczas użytkowania.
- Poinstruuuj dziecko, aby trzymało huśtawkę obiema rękami.
- Ostrzeż dziecko, aby nie zeskakiwało z huśtawki, gdy jest ona w ruchu.
- Nie huśtaj pustych siedzeń. Mogą uderzyć one inne dzieci lub siebie.
- Nie pozwalaj dzieciom stać lub chodzić w pobliżu, z tyłu, przed lub pomiędzy ruchomymi elementami do zabawy. Poinstruuuj dzieci, aby zachowywały bezpieczną odległość od poruszającego się sprzętu, aby uniknąć uderzenia przez poruszające się przedmioty.
- Nie pozwalaj dzieciom wspinać się na mokry produkt. Śliskie powierzchnie mogą prowadzić do potencjalnych wypadków.
- Gdy temperatura spadnie poniżej 0°C/32°F, nie zaleca się używania tego produktu na zewnątrz. W ekstremalnie niskich temperaturach tworzywa sztuczne tracą swoją sprężystość, mogą stać się kruche i pękać pod wpływem uderzenia. Zdemontuj i przechowuj produkt w pomieszczeniu.
- Ostrzeżenie! Maksymalna waga: 30 kg na każdy pojedynczy zestaw. Limit 2 dzieci na raz.
- Ostrzeżenie! Ten produkt jest przeznaczony dla dzieci w wieku od 3 lat.
- Minimalna odległość, jaka musi istnieć pomiędzy elementem obrotowym a podłożem, wynosi 200 mm.
- Poinstruuuj dziecko, aby zdjęło kask rowerowy lub inny kask sportowy przed użyciem tego produktu.

CZYSZCZENIE I KONSERWACJA

Za utrzymanie czytelności etykiet ostrzegawczych odpowiada właściciel tego produktu.

- Sprawdź wszystkie osłony pod kątem śrub i ostrych krawędzi i wymień je w razie potrzeby.
- Wymień uszkodzone części zgodnie z instrukcjami producenta.
- Po złożeniu produktu należy właściwie zutylizować całe opakowanie.
- Przed użyciem upewnij się, że wszystkie części są dobrze zamocowane.
- Jeśli zjeżdżalnia jest wystawiona na bezpośrednie działanie promieni słonecznych, zawsze sprawdzaj, czy powierzchnia nie jest zbyt gorąca, aby mogły z niej korzystać dzieci. Jeśli elementy zjeżdżalni są gorące, polej je zimną wodą, aż ostygną, a następnie wytrzyj je do sucha. Regularnie sprawdzaj zjeżdżalnię podczas użytku.
- Zaleca się umieszczanie zjeżdżalni w pozycji nie stwarzającej ryzyka uszkodzenia oczu dziecka na skutek promieniowania słonecznego.
- Regularnie czyść zjeżdżalnię wodą z mydłem, aby zapobiec elektryczności statycznej.
- Nie zostawiaj tego produktu wystawionego na działanie silnych wiatrów i złej pogody.
- Nigdy nie mocuj materiałów, które nie są specjalnie zaprojektowane do użytku z tym produktem, takich jak (ale nie tylko) skakanki, sznury do bielizny, smycze dla zwierząt, kable i łańcuchy. Stanowią one potencjalne ryzyko uduszenia.
- Ten produkt powinien być instalowany na powierzchniach amortyzujących, takich jak piasek, kora drzewna, guma i pianka.
- Na początku każdego sezonu zabaw: sprawdzaj głębokość luźnych materiałów ochronnych, aby zapobiec ich zagęszczeniu w jednym miejscu i utrzymać odpowiednią głębokość. W razie potrzeby wymień je.
- Na początku każdego sezonu, a także w regularnych odstępach czasu w trakcie sezonu użytkowania:

- Sprawdź, czy wszystkie nakrętki i śruby są dokręcone i dokręć, jeśli to konieczne;
- Naoliw wszystkie ruchome części metalowe;
- Sprawdź wszystkie osłony i śruby pod kątem ostrych krawędzi i wymień w razie potrzeby;
- Sprawdź siedziska huśtawki, łańcuchy, liny i inne elementy mocowania pod kątem oznak uszkodzeń; w razie potrzeby wymień zgodnie z instrukcją producenta;
- Sprawdź, czy części metalowe nie rdzewieją. Jeśli zauważysz rdzę, przeszlifuj powierzchnię i ponownie pomaluj farbą bezołowiową spełniającą wymagania 16 CFR 1303.
- Dwa razy w miesiącu w sezonie użytkowania:
 - Dokręć cały sprzęt.
 - Sprawdź wszystkie osłony ochronne na śrubach, rurach, krawędziach i narożnikach. Wymień je, jeśli są luźne, popękane lub ich brakuje.
 - Sprawdź głębokość luźnych materiałów ochronnych, aby zapobiec zagęszczeniu i utrzymać odpowiednią głębokość. W razie potrzeby wymień.
 - Na koniec każdego sezonu użytkowania lub gdy temperatura spadnie poniżej 32°F/0°C:
 - Sprawdź głębokość luźnych materiałów ochronnych, aby zapobiec ich zagęszczeniu w jednym miejscu i utrzymać odpowiednią głębokość. W razie potrzeby wymień.
 - Zdemontuj produkt i przechowuj go w pomieszczeniu. W ekstremalnie niskich temperaturach tworzywa sztuczne tracą swoją sprężystość, mogą stać się kruche i pękać pod wpływem uderzenia.
 - Nigdy nie używaj szczypiec do dokręcania śrub. Mogą one uszkodzić zarówno lakier, jak i specjalną farbę antykorozyjną.
 - Dokręć mocno wszystkie nakrętki i śruby. W razie potrzeby wymień. Jeśli nie będziesz regularnie sprawdzać, śruby mogą poluzować się lub zgubić, na skutek czego elementy także się poluzują i spowodują obrażenia.
 - Kiedy nadejdzie czas demontażu i wyrzucenia tego produktu, należy je całkowicie zdemontować i wyrzucić w odpowiednim miejscu i w odpowiedni sposób, aby nie stworzyć żadnego zagrożenia.

NL



LET OP

Geschikte Leeftijd: 3+

Het speelgoed moet door een volwassene in elkaar worden gezet. In niet-gemonteerde staat bevat het potentieel gevaarlijke kleine onderdelen, dus buiten bereik van kinderen houden.

OM ERNSTIG LETSEL TE VOORKOMEN:

Installeer dit product NIET op een harde ondergrond. Een val op een harde ondergrond kan leiden tot hoofdletsel of andere ernstige verwondingen. Plaats dit product nooit op beton, asfalt, hout, aarde of andere harde oppervlakken. Tapijt over harde vloeren kan letsel niet voorkomen.

VEILIGHEIDSINSTRUCTIES

LET OP: Dit product is uitsluitend bedoeld voor huishoudelijk gebruik en is geschikt voor gebruik binnen en buiten. Montage door volwassenen vereist. Een kruiskopschroevendraaier (niet meegeleverd) is nodig tijdens de montage.

LET OP: VERSTIKKINGSGEVAAR - Kleine onderdelen. Dit product bevat kleine onderdelen en scherpe punten die nodig zijn voor de montage. Houd voor of tijdens de assemblage van dit product alle onderdelen buiten het bereik van kinderen. Kleine onderdelen vormen een verstikkingsgevaar voor kinderen jonger dan 3 jaar.

•Wij raden aan om het speelgoed op een vlakke ondergrond te plaatsen, minstens 2 meter verwijderd van constructies of obstakels zoals een hek, garage, huis, overhangende takken, waslijnen of elektriciteitsdraden.

•Instrueer kinderen alleen over het juiste gebruik van dit product nadat het op de juiste manier is geïnstalleerd en gemonteerd, en niet op een andere dan de bedoelde manier.

•Toezicht door een volwassene is altijd vereist. Laat kinderen NIET zonder toezicht achter.

- Kleed kinderen correct op en rond dit product. Gebruik stevige schoenen zonder gladde zolen. Laat kinderen GEEN poncho's, sjaals, capuchons, sieraden, losse schoenen, loszittende kleding, stropdassen, kleding met losse steken en/of kleding dragen die mogelijk gevaarlijk kan zijn tijdens het gebruik van dit product.
- Glijd eerst met de voeten. Eén kind tegelijk.
- Leer en instrueer kinderen om in het midden van de schommels te zitten met hun volle gewicht op de zittingen. Laat kinderen niet op de schommelzities staan.
- Houd de veiligheidsgordel altijd goed vast tijdens het gebruik.
- Instrueer kinderen om zich met beide handen aan de schommel vast te houden.
- Waarschuw kinderen niet van het toestel af te komen als het in beweging is.
- Schommel NIET met lege zitjes. Deze kunnen andere kinderen of jezelf raken.
- Laat kinderen NIET dichtbij, achter, voor of tussen bewegende speeltoestellen staan of lopen. Instrueer kinderen om een veilige afstand te bewaren tot bewegende toestellen om te voorkomen dat ze worden geraakt door voorwerpen die in beweging zijn.
- Laat kinderen NIET op het product klimmen als het nat is. Gladheid kan leiden tot uitglijden of mogelijk vallen.
- Als de temperatuur onder 0 °C komt, wordt het gebruik van dit product buitenshuis afgeraden. Bij extreem koud weer verliezen plastic materialen veerkracht en kunnen ze broos worden en barsten bij impact. Verwijder het product en bewaar het binnenshuis.
- LET OP! Maximaal gewicht: 30 kg per individueel stuk. Maximaal 2 kinderen tegelijk.
- LET OP! Dit product is bedoeld voor gebruik door kinderen van 3 jaar en ouder.
- De minimale ruimte tussen het schommelelement en de grond is 200 mm.
- Instrueer kinderen om hun fiets- of andere sporthelm af te zetten voordat ze dit product gebruiken.

VERZORGING EN ONDERHOUD

De eigenaar van dit product is verantwoordelijk voor het leesbaar houden van de waarschuwinglabels.

- Controleer alle bekledingen op bouten en scherpe randen en vervang ze indien nodig.
- Vervang defecte onderdelen volgens de instructies van de fabrikant.
- Gooi alle verpakking op de juiste manier weg nadat het apparaat in elkaar is gezet.
- Controleer voor gebruik of alle onderdelen goed vastzitten.
- Als de glijbanen blootgesteld zijn aan direct zonlicht, controleer dan altijd of ze niet te heet zijn voor kinderen om te gebruiken. Als de glijbanen heet zijn, giet dan koud water op de glijbanen totdat ze afgekoeld zijn en veeg ze daarna droog. Controleer de glijbanen regelmatig tijdens het gebruik.
- Het wordt aanbevolen om de glijbanen zo te plaatsen dat ze de ogen van het kind niet kunnen beschadigen door de zon.
- Reinig de geleiders regelmatig met zeepwater om ophoping van statische elektriciteit te voorkomen.
- Stel dit product NIET bloot aan sterke wind of slecht weer.
- Bevestig NOOIT materialen die niet specifiek ontworpen zijn voor gebruik met dit product, zoals (maar niet beperkt tot) springtouwen, waslijnen, dierenriemen, kabels en kettingen. Deze vormen een potentieel gevaar voor verwurging.
- Dit product moet worden geïnstalleerd op schokabsorberende oppervlakken zoals zand, houtschorsnippers, rubber en schuim.
- Aan het begin van elk speelseizoen: Hark en controleer de diepte van los vulmateriaal om verdichting te voorkomen en de juiste diepte te handhaven. Indien nodig vervangen.
- Aan het begin van elk seizoen en op regelmatige tijdstippen tijdens het gebruikseizoen:
 - Controleer of alle bouten en moeren goed vastzitten en draai ze indien nodig vast;
 - Alle metalen bewegende delen oliën;

- Controleer alle bekledingen en bouten op scherpe randen en vervang ze indien nodig;
- Controleer schommelzitjes, kettingen, touwen en andere bevestigingsmiddelen op tekenen van slijtage; vervang ze indien nodig volgens de instructies van de fabrikant;
- Controleer metalen onderdelen op roest. Indien aangetroffen, schuren en opnieuw verven met loodvrije verf die voldoet aan de eisen van 16 CFR 1303.
- Twee keer per maand tijdens het speelseizoen:
 - Draai alle hardware aan.
 - Controleer alle beschermingen op bouten, buizen, randen en hoeken. Vervang ze als ze loszitten, gebarsten zijn of ontbreken.
 - Hark en controleer de diepte van los vulmateriaal om verdichting te voorkomen en de juiste diepte te handhaven. Zo nodig vervangen.
 - Aan het einde van elk speelseizoen of als de temperatuur onder de 0°C daalt:
 - Hark en controleer de diepte van de losliggende beschermende verhardingsmaterialen om verdichting te voorkomen en de juiste diepte te handhaven. Indien nodig vervangen.
 - Verwijder de speeltuin en berg hem binnen op. Bij extreem koud weer verliezen plastic materialen veerkracht en kunnen ze broos worden en barsten bij stoten.
 - Gebruik nooit een tang om schroeven vast te draaien; deze kunnen zowel het lakwerk als de speciale anticorrosieve verf beschadigen.
 - Draai alle bouten en moeren stevig vast. Vervang ze indien nodig. Als je ze niet regelmatig controleert, kunnen bouten loszitten of over het hoofd worden gezien en kunnen onderdelen losraken en letsel veroorzaken.
 - Wanneer het tijd is om dit speeltoestel te demonteren en weg te gooien, demonteer het toestel dan volledig en gooi het weg op een geschikte plaats en manier zodat het geen gevaar oplevert voor personen.