

**USA** office: Fontana   **ITA** office: Milano   **AUS** office: Truganina   **POL** office: Gdańsk  
**DEU** office: FDS GmbH, Neuer Höltigbaum 30, 22143 Hamburg, Deutschland  
**GBR** office: FDS Corporation Limited, Unit 4, Blackacre Road, Great Blakenham,  
Ipswich, IP6 0FL, United Kingdom   **FRA** office: Saint Vigor d'Ymonville

Table and Chair Set  
Tisch und Stuhl Set  
Ensemble de Table et Chaises  
Juego de Mesa y Sillas  
Set di Tavolo e Sedie  
Zestaw stolik i krzeselka  
Tafel en Stoelset

**HY10265**

THIS INSTRUCTION BOOKLET CONTAINS **IMPORTANT** SAFETY INFORMATION.  
PLEASE READ AND KEEP FOR FUTURE REFERENCE.



## Before You Start

Please read all instructions carefully and keep it for future reference.

### GENERAL SECURITY WARNING

**Caution:** Children should use this product under the parental supervision.

**Danger:** Keep all small parts and packaging materials for this product away from babies and children, otherwise they may pose a choking hazard.

**Danger:** Lack of attachment may cause a risk of tipping.



#### WARNING: CHOKING HAZARD

-Small parts.

Not for children under 3 years.

### WARNING FOR ASSEMBLY

- ⚠ Assembled only by adults
- ⚠ Remove all packaging, separate and count all parts and hardware.
- ⚠ Read through each step carefully and follow the proper order.
- ⚠ We recommend that, where possible, all items are assembled near the area in which they will be placed in use, to avoid moving the product unnecessarily once assembled.
- ⚠ Ensure a secure surface during installation, and always place the product on a flat, steady and stable surface.



Precautions and Warm Reminders

**Declare that all assembly accessories must always be correctly tightened:**

When installing the product, please confirm the correct steps and directions, and tighten all accessories.

**Suitable children's age:** 4-7 years old.

**Regarding component damage:**

If the components are damaged, torn or lost, the seat shall not be used, and only manufacturer approved spare parts shall be used.

**Cleaning and maintenance tips:**

Daily dust removal can be done by moistening it with a soft cotton cloth, gently wiping it after wring it dry. This can reduce friction and avoid scratching the table. Try to place the product in a ventilated and dry environment at a

suitable temperature to avoid cracking and deformation of the learning table caused by moisture or overheating.

## **WARNING**

DO NOT place this product near a window as it can be used as a step by the child and cause the child to fall out of the window.

Be aware of the risk of open fires and other sources of strong heat in the vicinity of the product.

DO NOT place this product near a window where cords from blinds or curtains could strangle a child.

Standard:EN17191:2021;  
BS EN17191:2021.

DE



## Bevor Sie beginnen

Bitte sorgfältig lesen und zum späteren Nachschlagen aufbewahren.





## ALLGEMEINE SICHERHEITSWARNUNG

**Vorsicht:** Kinder sollten diesen Artikel unter elterlicher Aufsicht benutzen.  
**Gefahr:** Halten Sie alle Kleinteile und Verpackungsmaterialien, die verschluckt werden können, von Babys und Kindern fern.  
**Gefahr:** Unsachgemäße Montage kann zu Kippgefahr führen.



**ACHTUNG:  
ERSTICKUNGSGEFAHR**  
-Kleine Teile.  
Nicht für Kinder unter 3 Jahren.

## ACHTUNG BEI MONTAGE

-  Montage nur durch Erwachsene
-  Entfernen Sie alle Verpackungen, Überprüfen Sie, ob alle Teile und Zubehörteile vorhanden sind.
-  Lesen Sie jeden Montageschritt sorgfältig durch und folgen Sie den Anleitungen.
-  Wir empfehlen, alle Teile möglichst in der Nähe des Aufstellungsortes zu montieren, um unnötige Bewegungen nach der Montage zu vermeiden.
-  Achten Sie bei der Montage auf einen sicheren Untergrund und stellen Sie den Artikel immer auf eine ebene, feste und stabile Fläche.

 Vorsichtsmaßnahmen und warme Mahnungen

**Erklären Sie, dass alle Montagezubehörteile immer korrekt angezogen sein müssen:** Wenn Sie das Produkt montieren, achten Sie bitte auf die korrekten Schritte und Anweisungen und ziehen Sie alle Zubehörteile fest.

**Geeignetes Alter der Kinder:** 4-7 Jahre alt.

**Bei Beschädigung von Bauteilen:** Bei Beschädigung, Rissbildung oder Verlust von Bauteilen darf der Sitz nicht benutzt werden, und es dürfen nur vom Hersteller zugelassene Ersatzteile verwendet werden.

**Tipps zur Reinigung und Pflege:** Tägliche Staubentfernung kann durch Befeuchten mit einem weichen Baumwolltuch erfolgen, sanftes Abwischen nach dem Trockenwringen. Dies kann die

Reibung verringern und Kratzer auf dem Tisch vermeiden. Versuchen Sie, das Produkt in einer belüfteten und trockenen Umgebung bei einer geeigneten Temperatur aufzustellen, um Risse und Verformungen des Lerntisches durch Feuchtigkeit oder Überhitzung zu vermeiden.

 **ACHTUNG**

Stellen Sie dieses Produkt NICHT in der Nähe eines Fensters auf, da es vom Kind als Trittstufe benutzt werden kann und das Kind aus dem Fenster fallen könnte. Achten Sie auf die Gefahr von offenem Feuer und anderen starken Wärmequellen in der Nähe des Produkts. Stellen Sie dieses Produkt NICHT in der Nähe eines Fensters auf, wo die Schnüre von Jalousien oder Vorhängen ein Kind strangulieren könnten.

Norm: EN17191:2021; BS EN17191:2021



## Avant de Commencer

Veuillez lire attentivement toutes les instructions et les conserver pour la référence ultérieure.

### AVERTISSEMENT DE SÉCURITÉ GÉNÉRALE

**Attention** : Les enfants doivent utiliser ce produit sous la surveillance de leurs parents.

**Danger** : Gardez toutes les petites pièces et les matériaux d'emballage de ce produit hors de la portée des bébés et des enfants pour éviter un risque d'étouffement.

**Danger** : Le manque de la fixation pourrait entraîner un risque de basculement.



#### AVERTISSEMENT : RISQUE D'ÉTOUFFEMENT

– Les petites pièces  
Ne convient pas aux enfants de moins de 3 ans.

### AVERTISSEMENT POUR L'ASSEMBLAGE

- ⚠ Construction seulement par des adultes
- ⚠ Retirez tous les emballages, séparez et comptez toutes les pièces et le matériel.
- ⚠ Lisez attentivement chaque étape et suivez l'ordre correct.
- ⚠ Nous recommandons que, dans la mesure du possible, tous les articles soient assemblés à proximité de la zone dans laquelle ils seront utilisés, afin d'éviter de déplacer inutilement le produit une fois assemblé.
- ⚠ Assurez-vous que la surface soit solide pendant la construction et placez toujours le produit sur une surface plane et stable.



### Précautions et Conseils

**Déclarez que toutes les pièces de fixation doivent toujours être correctement serrées:**

Lors de l'installation du produit, confirmez les étapes et les instructions correctes et serrez tous les raccords.

**Âge approprié pour les enfants: 4-7 ans.**

**En ce qui concerne les dommages aux composants:**

Si des composants sont endommagés, cassés ou manquants, le siège ne doit pas être utilisé et seules les pièces de rechange approuvées par le fabricant doivent être utilisées.

**Conseils de nettoyage et d'entretien:**

Le dépoussiérage quotidien peut être effectué en humidifiant le siège avec un chiffon en coton doux, en l'essuyant délicatement après l'avoir essoré.

Cela permet de réduire les frottements et d'éviter les rayures sur la table. Essayez de placer le produit dans un environnement ventilé, sec et à une température appropriée afin d'éviter les fissures ou les déformations de la table d'entraînement dues à l'humidité ou à la surchauffe.

## **AVERTISSEMENT**

**NE PLACEZ PAS** ce produit près d'une fenêtre, car un enfant pourrait s'en servir comme marchepied et tomber par la fenêtre.

Soyez conscient du risque de feux ouverts et d'autres sources de chaleur intense à proximité de l'appareil.

**NE PLACEZ PAS** ce produit près d'une fenêtre où les cordons des stores ou des rideaux peuvent étrangler l'enfant.

Norme: EN17191:2021;  
BS EN17191:2021

ES



## Antes de Empezar

Lea atentamente todas las instrucciones y consérvelas para futuras consultas.

## ADVERTENCIA DE SEGURIDAD GENERAL

**Atención:** Los niños deben utilizar este producto bajo la supervisión de sus padres.

**Peligro:** Mantenga todas las piezas pequeñas y los materiales de empaque de este producto fuera del alcance de los bebés y los niños, ya que de lo contrario pueden suponer un peligro de asfixia.

**Peligro:** La falta de fijación puede provocar un riesgo de vuelco.



## ADVERTENCIA: PELIGRO DE ASFIXIA

- Piezas pequeñas.

No es adecuado para niños menores de 3 años.

## ADVERTENCIA PARA EL MONTAJE

- ⚠ El producto solo puede ser ensamblado por adultos.
- ⚠ Retire todo el embalaje, separe y cuente todas las piezas y los accesorios.
- ⚠ Lea detenidamente cada paso y siga el orden correcto.
- ⚠ Recomendamos que, siempre que sea posible, todos los elementos se monten cerca de la zona en la que se van a utilizar, para evitar mover el producto innecesariamente una vez montado.
- ⚠ Asegure una superficie segura durante el montaje, y coloque el producto siempre sobre una superficie plana, firme y estable.

## Precauciones y Consejos

### **Declare que todos los accesorios de montaje deben estar siempre correctamente apretados:**

Cuando instale el producto, confirme los pasos e indicaciones correctos y apriete todos los accesorios.

**Edad adecuada de los niños:** 4-7 años.

### **Respecto a daños en los componentes:**

Si los componentes están dañados, rotos o perdidos, no se utilizará el asiento, y sólo se utilizarán piezas de repuesto aprobadas por el fabricante.

### **Consejos de limpieza y mantenimiento:**

La eliminación diaria del polvo puede hacerse humedeciéndola con un paño suave de algodón, pasándolo suavemente después de escurrido.

Esto puede reducir la fricción y evitar arañazos en la mesa. Procure colocar el producto en un entorno ventilado y seco, a una temperatura adecuada, para evitar que la mesa de aprendizaje se agriete o se deforme a causa de la humedad o el sobrecalentamiento.

## **ADVERTENCIA**

NO coloque este producto cerca de una ventana, ya que el niño podría utilizarlo como escalón y caerse por la ventana. Tenga en cuenta el riesgo de fuegos abiertos y otras fuentes de calor intenso en las proximidades del producto. NO coloque este producto cerca de una ventana donde los cordones de las persianas o cortinas puedan estrangular al niño.

Normativa: EN17191:2021;  
BS EN17191:2021



## Prima di Iniziare

Si prega di leggere attentamente tutte le istruzioni e conservarle per riferimento futuro.

### AVVERTENZA DI SICUREZZA GENERALE

**Attenzione:** I bambini devono usare questo prodotto sotto la supervisione dei genitori.

**Pericolo:** Tenere tutte le piccole parti e i materiali di imballaggio di questo prodotto lontano da neonati e bambini, altrimenti potrebbero rappresentare un rischio di soffocamento.

**Pericolo:** La mancanza di accessorio può causare un rischio di ribaltamento.



### AVVERTENZA: RISCHIO DI SOFFOCAMENTO

- Piccole parti  
Non per i bambini sotto i 3 anni.

### AVVERTENZA PER IL MONTAGGIO

- ⚠ Questo prodotto è montato dagli adulti.
- ⚠ Rimuovere tutti gli imballaggi, separare e contare tutte le parti e tutti gli accessori.
- ⚠ Leggere attentamente ogni passo e seguire l'ordine corretto.
- ⚠ Si consiglia, ove possibile, di montare tutti gli articoli vicino alla zona in cui verranno posti in uso, per evitare di spostare inutilmente il prodotto una volta assemblato.
- ⚠ Garantire una superficie sicura durante il montaggio e posizionare il prodotto sempre su una superficie piana, stabile.



Precauzioni e Promemoria a Caldo

**Dichiarare che tutti gli accessori di montaggio devono essere sempre correttamente serrati:** Quando si installa il prodotto, si prega di verificare i passi e le indicazioni corrette e di serrare tutti gli accessori.

**Età dei bambini:** 4-7 anni.

**Per quanto riguarda i danni ai componenti:** Se i componenti sono danneggiati, strappati o persi, il sedile non deve essere utilizzato e si devono usare solo i ricambi approvati dal produttore.

**Consigli per la pulizia e la manutenzione:** La rimozione quotidiana della polvere può essere effettuata inumidendo il tavolo con un panno di cotone morbido, strofinandolo delicatamente dopo averlo asciugato. In questo modo si riduce l'attrito e si evita

di graffiare il tavolo. Cercare di collocare il prodotto in un ambiente ventilato e asciutto, a una temperatura adeguata, per evitare crepe e deformazioni del tavolo da gioco causate dall'umidità o dal surriscaldamento.

## **AVVERTENZA**

**NON** posizionare il prodotto vicino a una finestra, perché potrebbe essere usato come passo dal bambino e causare la sua caduta dalla finestra.

Prestare attenzione al rischio di fuochi aperti e altre fonti di forte calore nelle vicinanze del prodotto.

**NON** collocare questo prodotto vicino a una finestra dove le corde delle tende o delle tapparelle potrebbero strangolare un bambino.

Standard:EN17191:2021;  
BS EN17191:2021

PL



## Zanim Zaczniesz

Przeczytaj uważnie wszystkie instrukcje i zachowaj je na przyszłość.

### OGÓLNE OSTRZEŻENIA DOTYCZĄCE BEZPIECZEŃSTWA

**Uwaga:** Dzieci mogą używać tego produktu jedynie pod nadzorem dorosłych.

**Niebezpieczeństwo:** Trzymaj wszystkie małe części i materiały opakowaniowe dla tego produktu z dala od niemowląt i dzieci, w przeciwnym razie mogą stwarzać ryzyko zadławienia.

**Niebezpieczeństwo:** Brak mocowania może spowodować ryzyko przewrócenia.



### **OSTRZEŻENIE: RYZIKO ZADŁAWIENIA**

- Produkt zawiera małe elementy .  
Nieodpowiednie dla dzieci poniżej 3 roku życia.

### OSTRZEŻENIA DOTYCZĄCE MONTAŻU

- ⚠ Montażem powinny zająć się wyłącznie osoby dorosłe
- ⚠ Usuń opakowanie i upewnij się, że zestaw zawiera wszystkie części i elementy montażowe.
- ⚠ Przeczytaj uważnie każdy krok i postępuj we właściwej kolejności.
- ⚠ Zalecamy, aby w miarę możliwości wszystkie elementy były montowane w pobliżu miejsca, w którym będą używane, aby uniknąć niepotrzebnego przenoszenia produktu po złożeniu.
- ⚠ Zapewnij bezpieczną powierzchnię podczas montażu i zawsze umieszczaj produkt na płaskiej i stabilnej powierzchni.

 Środki ostrożności i ważne przypomnienia

**Wszystkie akcesoria montażowe muszą być zawsze prawidłowo**

**dokręcone:** Podczas instalacji produktu prosimy o potwierdzenie prawidłowych kroków i kierunków oraz dokręcenie wszystkich akcesoriów.

**Odpowiedni wiek dzieci:** powyżej 3 lat.

**Oдноśnie uszkodzenia elementów:**

Jeśli elementy są uszkodzone, podarte lub zagubione, siedzisko nie powinno być używane. Należy stosować tylko części zamienne zatwierdzone przez producenta.

**Wskazówki dotyczące czyszczenia i**

**konserwacji:** Codzienne usuwanie kurzu można wykonywać zwilżając miękką bawełnianą ściereczkę, delikatnie wycierając po jej wyżęciu. Może to zmniejszyć tarcie i uniknąć zarysowania stołu. Staraj się

umieszczać produkt w wentylowanym i suchym środowisku o odpowiedniej temperaturze, aby uniknąć pęknięcia i deformacji stołu do nauki spowodowanych wilgocią lub przegrzaniem.

 **OSTRZEŻENIE**

NIE WOLNO umieszczać tego produktu w pobliżu okna, ponieważ może on zostać użyty przez dziecko jako stopień i spowodować wypadnięcie dziecka przez okno.

Należy pamiętać o ryzyku związanym z otwartym ogniem i innymi źródłami silnego ciepła w pobliżu produktu.

NIE WOLNO umieszczać tego produktu w pobliżu okna, gdzie sznurki od żaluzji lub zasłon mogłyby udusić dziecko.

Norma : EN17191:2021 ;  
BS EN17191:2021



## Voordat U Begint

Lees alstublieft alle instructies zorgvuldig door en bewaar deze voor toekomstig gebruik.

### ALGEMENE VEILIGHEIDSWAARSCHUWING

**Let op:** Kinderen dienen dit product onder ouderlijk toezicht te gebruiken.

**Gevaar:** Houd alle kleine onderdelen en verpakkingsmaterialen van dit product buiten bereik van baby's en kinderen, anders kunnen ze een verstikkingsgevaar opleveren.

**Gevaar:** Gebrek aan bevestiging kan een risico op kantelen veroorzaken.



### WAARSCHUWING:

#### VERSTIKKINGSGEVAAR

-Kleine onderdelen

Niet voor kinderen onder de 3 jaar.

### WAARSCHUWING VOOR MONTAGE

- ⚠ Alleen monteren door volwassenen.
- ⚠ Verwijder alle verpakkingen, scheid en tel alle onderdelen en het beslag.
- ⚠ Lees elke stap zorgvuldig door en volg de juiste volgorde.
- ⚠ We raden aan om, waar mogelijk, alle onderdelen in de buurt van de plek waar ze gebruikt zullen worden te monteren, om onnodige verplaatsing van het product eenmaal gemonteerd te voorkomen.
- ⚠ Zorg voor een veilig oppervlak tijdens de installatie en plaats het product altijd op een vlakke, stabiele en stevige ondergrond.



Voorzorgsmaatregelen en warme herinneringen

**Alle montage toebehoren moeten altijd goed worden vastgedraaid:**

Controleer bij het installeren van het product de juiste stappen en aanwijzingen en draai alle accessoires vast.

**Geschikte kinderleeftijd: 4-7 jaar.**

**Beschadiging van onderdelen:**

Als de onderdelen beschadigd, gescheurd of verloren zijn, mag de stoel niet worden gebruikt en mogen alleen door de fabrikant goedgekeurde reserveonderdelen worden gebruikt.

**Tips voor schoonmaken en onderhoud:**

Dagelijks stofvrij maken kan door de tafel te bevochtigen met een zachte katoenen doek, voorzichtig afvegen na het

droogwringen. Dit vermindert de wrijving en voorkomt krassen op de tafel. Probeer het product in een geventileerde en droge omgeving bij een geschikte temperatuur te plaatsen om barsten en vervorming van de leertafel door vocht of oververhitting te voorkomen.

## **WAARSCHUWING**

Plaats dit product NIET in de buurt van een raam, omdat het door het kind als opstapje kan worden gebruikt en het kind daardoor uit het raam kan vallen.

Houd rekening met het risico van open vuur en andere warmtebronnen in de buurt van het product.

Plaats dit product NIET in de buurt van een raam waar koorden van jaloezieën of gordijnen een kind kunnen wurgen.

Norm: EN17191:2021; BS EN17191:2021

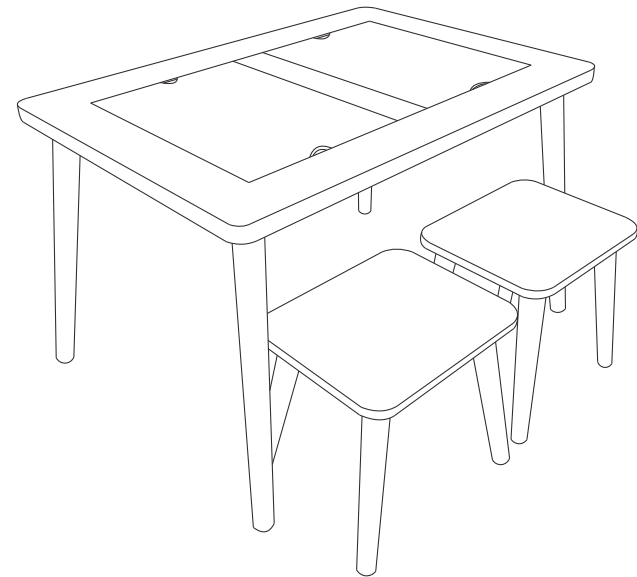

① x1

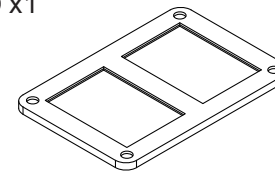

② x4

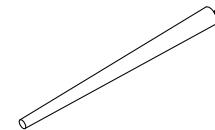

③ x2

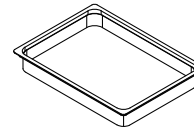

④ x2

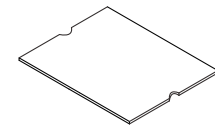

⑤ x2

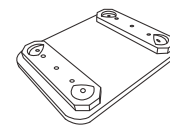

⑥ x8

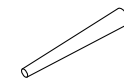

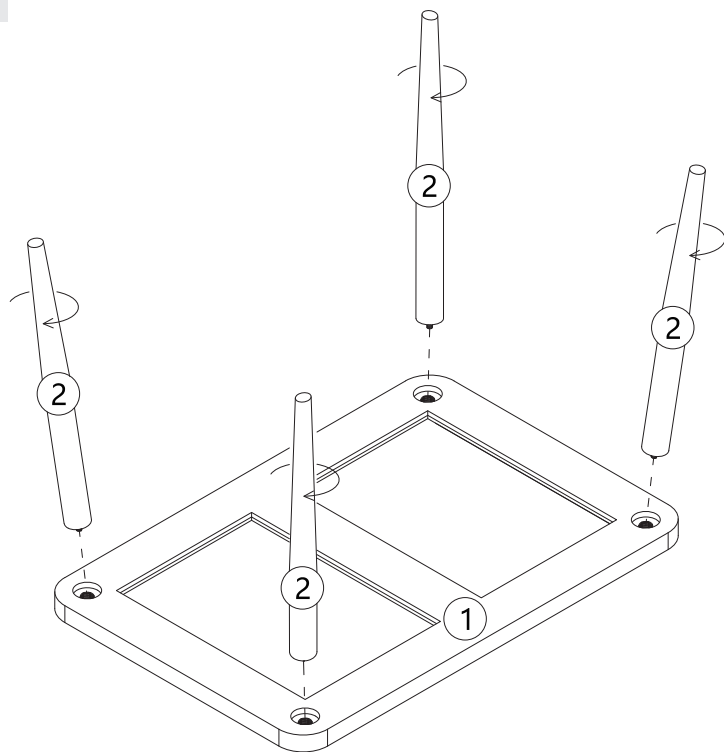
**1**

**EN:** Tighten parts 2 to part 1.

**DE:** Ziehen Sie die Teile 2 an Teil 1 fest.

**FR:** Serrez les pièces 2 à la pièce 1.

**ES:** Apriete las piezas 2 a la pieza 1.

**IT:** Serrare le parti 2 alla parte 1.

**PL:** Dokręć część 2 do części 1.

**NL:** Draai deel 2 vast aan deel 1.

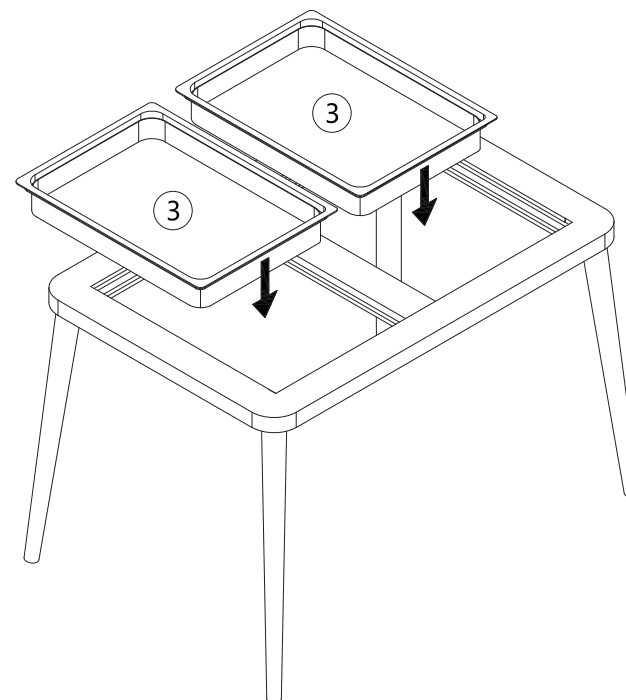
**2**

**EN:** Place parts 3 into the card slot.

**DE:** Setzen Sie die Teile 3 in den Kartenschacht ein.

**FR:** Insérez les pièces 3 dans le logement de la carte.

**ES:** Coloque las piezas 3 en la ranura de la tarjeta.

**IT:** Inserire le parti 3 nell'alloggiamento della scheda.

**PL:** Włóż części 3 do gniazda.

**NL:** Plaats deel 3 in de kaartsleuf.

**3**

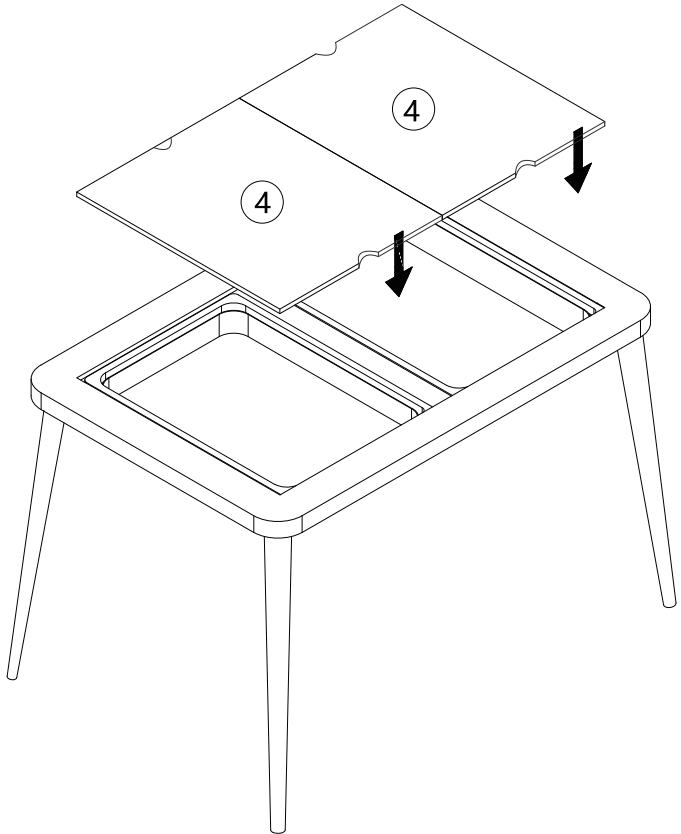

**EN:** Place parts 4 into the card slot.

**DE:** Setzen Sie die Teile 4 in den Kartenschacht ein.

**FR:** Insérez les pièces 4 dans le logement de la carte d'identification.

**ES:** Coloque las piezas 4 en la ranura de la tarjeta.

**IT:** Inserire le parti 4 nell'alloggiamento della scheda.

**PL:** Włóż części 4 do gniazda.

**NL:** Plaats deel 4 in de kaartsleuf.

**4**

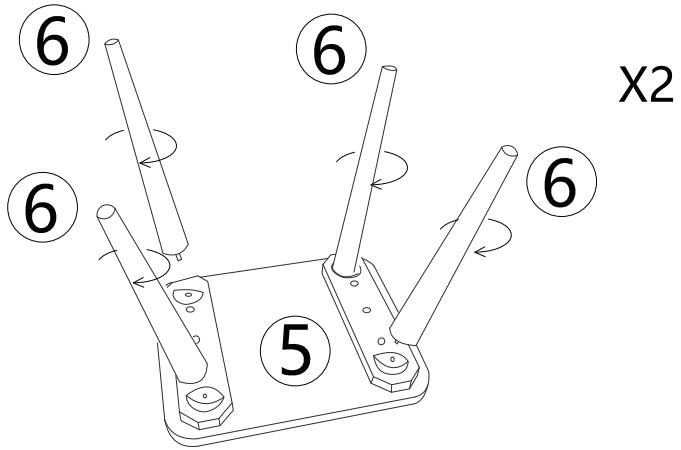

**EN:** Tighten parts 6 to part 5

**DE:** Ziehen Sie die Teile 6 an Teil 5 fest.

**FR:** Pressez les pièces 6 sur les pièces 5.

**ES:** Apriete las piezas 6 a la pieza 5.

**IT:** Serrare le parti 6 alla parte 5.

**PL:** Dokręć części 6 do części 5.

**NL:** Draai deel 6 vast aan deel 5.