

**USA** office: Fontana   **ITA** office: Milano   **AUS** office: Truganina   **POL** office: Gdańsk  
**DEU** office: FDS GmbH, Neuer Höltigbaum 30, 22143 Hamburg, Deutschland  
**GBR** office: FDS Corporation Limited, Unit 4, Blackacre Road, Great Blakenham,  
Ipswich, IP6 0FL, United Kingdom   **FRA** office: Saint Vigor d'Ymonville

Kids Table and Chair Set  
Kindertisch und Stühle Set  
Ensemble Table et Chaises pour Enfants  
Juego de Mesa y Sillas para Niños  
Set Tavolo e Sedie per Bambini  
Zestaw stolika i krzesel dla dzieci  
Kindertafel en stoelen set

**HY10360**

THIS INSTRUCTION BOOKLET CONTAINS **IMPORTANT** SAFETY INFORMATION.  
PLEASE READ AND KEEP FOR FUTURE REFERENCE.



## Before You Start

Please read all instructions carefully and keep it for future reference.

### GENERAL SECURITY WARNING

**Caution:** Children should use this product under the parental supervision.

**Danger:** Keep all small parts and packaging materials for this product away from babies and children, otherwise they may pose a choking hazard.

**Danger:** Lack of attachment may cause a risk of tipping.



### WARNING: CHOKING HAZARD

-Small parts.  
Not for children under 3 years.

### WARNING FOR ASSEMBLY

- ⚠ Assembled only by adults
- ⚠ Remove all packaging, separate and count all parts and hardware.
- ⚠ Read through each step carefully and follow the proper order.
- ⚠ We recommend that, where possible, all items are assembled near the area in which they will be placed in use, to avoid moving the product unnecessarily once assembled.
- ⚠ Ensure a secure surface during installation, and always place the product on a flat, steady and stable surface.



## Bevor Sie beginnen

Bitte sorgfältig lesen und zum späteren Nachschlagen aufbewahren.

### ALLGEMEINE SICHERHEITSWARNUNG

**Vorsicht:** Kinder sollten diesen Artikel unter elterlicher Aufsicht benutzen.

**Gefahr:** Halten Sie alle Kleinteile und Verpackungsmaterialien, die verschluckt werden können, von Babys und Kindern fern.

**Gefahr:** Unsachgemäße Montage kann zu Kippgefahr führen.



### ACHTUNG: ERSTICKUNGSGEFAHR

-Kleine Teile.  
Nicht für Kinder unter 3 Jahren.

### ACHTUNG BEI MONTAGE

- ⚠ Montage nur durch Erwachsene
- ⚠ Entfernen Sie alle Verpackungen, Überprüfen Sie, ob alle Teile und Zubehörteile vorhanden sind.
- ⚠ Lesen Sie jeden Montageschritt sorgfältig durch und folgen Sie den Anleitungen.
- ⚠ Wir empfehlen, alle Teile möglichst in der Nähe des Aufstellungsortes zu montieren, um unnötige Bewegungen nach der Montage zu vermeiden.
- ⚠ Achten Sie bei der Montage auf einen sicheren Untergrund und stellen Sie den Artikel immer auf eine ebene, feste und stabile Fläche.



## Avant de Commencer

Veuillez lire attentivement toutes les instructions et les conserver pour la référence ultérieure.

### AVERTISSEMENT DE SÉCURITÉ GÉNÉRALE

**Attention :** Les enfants doivent utiliser ce produit sous la surveillance de leurs parents.

**Danger :** Gardez toutes les petites pièces et les matériaux d'emballage de ce produit hors de la portée des bébés et des enfants pour éviter un risque d'étouffement.

**Danger :** Le manque de la fixation pourrait entraîner un risque de basculement.



#### AVERTISSEMENT : RISQUE D'ÉTOUFFEMENT

- Les petites pièces.  
Ne convient pas aux enfants de moins de 3 ans.

### AVERTISSEMENT POUR L'ASSEMBLAGE

- ⚠ Construction seulement par des adultes
- ⚠ Retirez tous les emballages, séparez et comptez toutes les pièces et le matériel.
- ⚠ Lisez attentivement chaque étape et suivez l'ordre correct.
- ⚠ Nous recommandons que, dans la mesure du possible, tous les articles soient assemblés à proximité de la zone dans laquelle ils seront utilisés, afin d'éviter de déplacer inutilement le produit une fois assemblé.
- ⚠ Assurez-vous que la surface soit solide pendant la construction et placez toujours le produit sur une surface plane et stable.



## Antes de Empezar

Lea atentamente todas las instrucciones y consérvelas para futuras consultas.

### ADVERTENCIA DE SEGURIDAD GENERAL

**Atención:** Los niños deben utilizar este producto bajo la supervisión de sus padres.

**Peligro:** Mantenga todas las piezas pequeñas y los materiales de empaque de este producto fuera del alcance de los bebés y los niños, ya que de lo contrario pueden suponer un peligro de asfixia.

**Peligro:** La falta de fijación puede provocar un riesgo de vuelco.



#### ADVERTENCIA: PELIGRO DE ASFIXIA

- Piezas pequeñas.  
No es adecuado para niños menores de 3 años.

### ADVERTENCIA PARA EL MONTAJE

- ⚠ El producto solo puede ser ensamblado por adultos.
- ⚠ Retire todo el embalaje, separe y cuente todas las piezas y los accesorios.
- ⚠ Lea detenidamente cada paso y siga el orden correcto.
- ⚠ Recomendamos que, siempre que sea posible, todos los elementos se monten cerca de la zona en la que se van a utilizar, para evitar mover el producto innecesariamente una vez montado.
- ⚠ Asegure una superficie segura durante el montaje, y coloque el producto siempre sobre una superficie plana, firme y estable.



## Prima di Iniziare

Si prega di leggere attentamente tutte le istruzioni e conservarle per riferimento futuro.

### AVVERTENZA DI SICUREZZA GENERALE

**Attenzione:** I bambini devono usare questo prodotto sotto la supervisione dei genitori.

**Pericolo:** Tenere tutte le piccole parti e i materiali di imballaggio di questo prodotto lontano da neonati e bambini, altrimenti potrebbero rappresentare un rischio di soffocamento.

**Pericolo:** La mancanza di accessorio può causare un rischio di ribaltamento.



#### AVVERTENZA: RISCHIO DI SOFFOCAMENTO

- Piccole parti.  
Non per i bambini sotto i 3 anni.

### AVVERTENZA PER IL MONTAGGIO

- ⚠ Questo prodotto è montato dagli adulti.
- ⚠ Rimuovere tutti gli imballaggi, separare e contare tutte le parti e tutti gli accessori.
- ⚠ Leggere attentamente ogni passo e seguire l'ordine corretto.
- ⚠ Si consiglia, ove possibile, di montare tutti gli articoli vicino alla zona in cui verranno posti in uso, per evitare di spostare inutilmente il prodotto una volta assemblato.
- ⚠ Garantire una superficie sicura durante il montaggio e posizionare il prodotto sempre su una superficie piana, stabile.



## Zanim Zaczniesz

Przeczytaj uważnie wszystkie instrukcje i zachowaj je na przyszłość.

### OGÓLNE OSTRZEŻENIA DOTYCZĄCE BEZPIECZEŃSTWA

**Uwaga:** Dzieci mogą używać tego produktu jedynie pod nadzorem dorosłych.

**Niebezpieczeństwo:** Trzymaj wszystkie małe części i materiały opakowaniowe dla tego produktu z dala od niemowląt i dzieci, w przeciwnym razie mogą stwarzać ryzyko zadławienia.

**Niebezpieczeństwo:** Brak mocowania może spowodować ryzyko przewrócenia.



#### OSTRZEŻENIE: RYZIKO ZADŁAWIENIA

- Produkt zawiera małe elementy.  
Nieodpowiednie dla dzieci poniżej 3 roku życia.

### OSTRZEŻENIA DOTYCZĄCE MONTAŻU

- ⚠ Montażem powinny zająć się wyłącznie osoby dorosłe
- ⚠ Usuń opakowanie i upewnij się, że zestaw zawiera wszystkie części i elementy montażowe.
- ⚠ Przeczytaj uważnie każdy krok i postępuj we właściwej kolejności.
- ⚠ Zalecamy, aby w miarę możliwości wszystkie elementy były montowane w pobliżu miejsca, w którym będą używane, aby uniknąć niepotrzebnego przenoszenia produktu po złożeniu.
- ⚠ Zapewnij bezpieczną powierzchnię podczas montażu i zawsze umieszczaj produkt na płaskiej i stabilnej powierzchni.



## Voordat U Begint

Lees alstublieft alle instructies zorgvuldig door en bewaar deze voor toekomstig gebruik.

## ALGEMENE VEILIGHEIDSWAARSCHUWING

**Let op:** Kinderen dienen dit product onder ouderlijk toezicht te gebruiken.  
**Gevaar:** Houd alle kleine onderdelen en verpakkingsmaterialen van dit product buiten bereik van baby's en kinderen, anders kunnen ze een verstikkingsgevaar opleveren.  
**Gevaar:** Gebrek aan bevestiging kan een risico op kantelen veroorzaken.



### WAARSCHUWING:

#### VERSTIKKINGSGEVAAR

-Kleine onderdelen.  
 Niet voor kinderen onder de 3 jaar.

## WAARSCHUWING VOOR MONTAGE

- ⚠ Alleen monteren door volwassenen.
- ⚠ Verwijder alle verpakkingen, scheid en tel alle onderdelen en het beslag.
- ⚠ Lees elke stap zorgvuldig door en volg de juiste volgorde.
- ⚠ We raden aan om, waar mogelijk, alle onderdelen in de buurt van de plek waar ze gebruikt zullen worden te monteren, om onnodige verplaatsing van het product eenmaal gemonteerd te voorkomen.
- ⚠ Zorg voor een veilig oppervlak tijdens de installatie en plaats het product altijd op een vlakke, stabiele en stevige ondergrond.

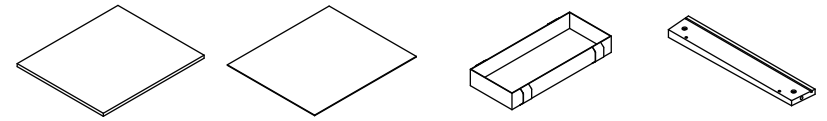

① x1

② x1

③ x1

④ x2

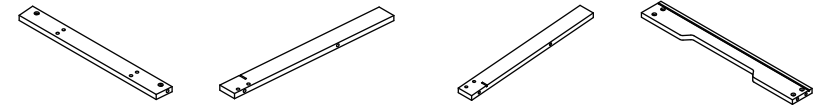

⑤ x2

⑥ x2

⑦ x2

⑧ x2

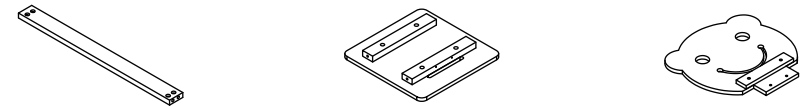

⑨ x2

⑩ x2

⑪ x2

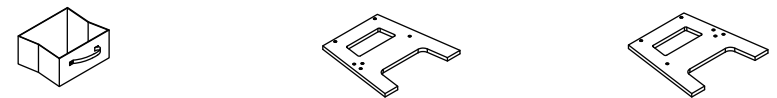

⑫ x2

⑬ x2

⑭ x2



⑮ x2

⑯ x2

⑰ x1

⑱ x2

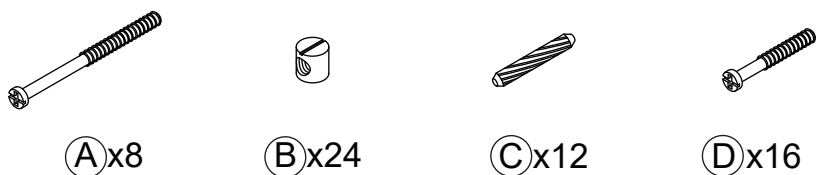

**EN: TOOLS REQUIRED:**

Cross head screw driver (not supplied)

**DE: BENÖTIGTE WERKZEUGE:**

Kreuzschlitzschraubendreher (nicht enthalten)

**FR: OUTILS REQUIS:**

Tournevis cruciforme (non fourni)

**ES: HERRAMIENTAS REQUERIDAS:**

Destornillador de estrella (no suministrado)

**IT: STRUMENTI NECESSARI:**

Cacciavite a croce (non fornito)

**PL: WYMAGANE NARZĘDZIA:**

Śrubokręt krzyżakowy (brak w zestawie)

**NL: BENODIGD GEREEDSCHAP:**

Kruiskopschroevendraaier (niet meegeleverd)

**1 x2**

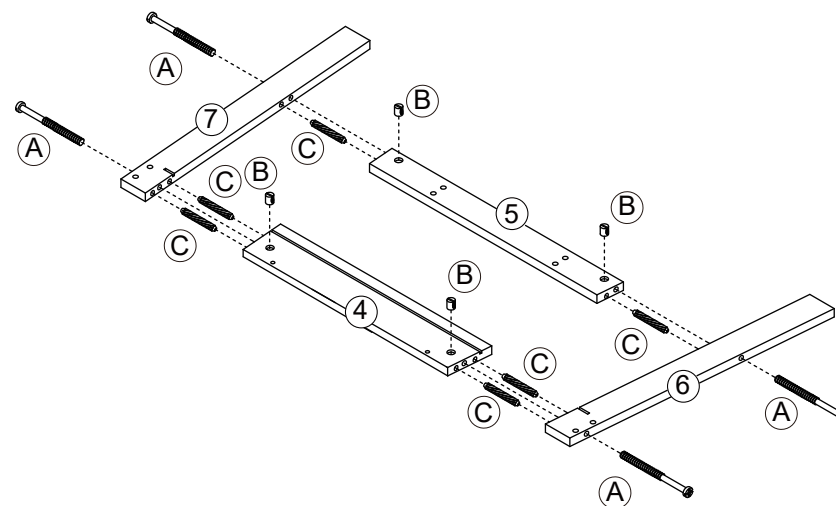

**EN:** 1. Install accessory B onto parts 4 and 5, and secure parts 6 and 7 to parts 4 and 5 with A and C.

**DE:** 1. Befestigen Sie Zubehörteil B an den Teilen 4 und 5 und sichern Sie die Teile 6 und 7 mit A und C an den Teilen 4 und 5.

**FR:** 1. Installez l'accessoire B sur les pièces 4 et 5, puis fixez les pièces 6 et 7 aux pièces 4 et 5 à l'aide des pièces A et C.

**ES:** 1. Instale el accesorio B en las piezas 4 y 5, y fije las piezas 6 y 7 a las piezas 4 y 5 con A y C.

**IT:** 1. Installare l'accessorio B sulle parti 4 e 5 e fissare le parti 6 e 7 alle parti 4 e 5 con A e C.

**PL:** 1. Przymocuj akcesorium B do części 4 i 5, a następnie zabezpiecz części 6 i 7 za pomocą A i C do części 4 i 5.

**NL:** 1. Installeer accessoire B op onderdelen 4 en 5 en bevestig onderdelen 6 en 7 aan onderdelen 4 en 5 met A en C.

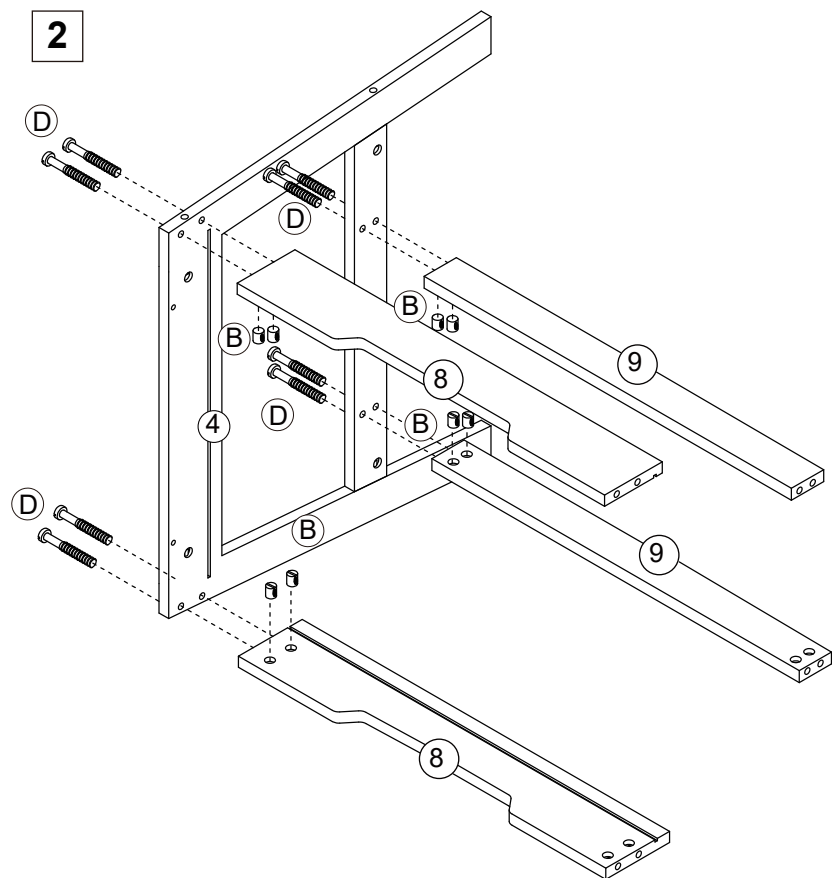

**EN:** 2. Install accessory B onto parts 8 and 9, and secure them with D.

**DE:** 2. Befestigen Sie Zubehörteil B an den Teilen 8 und 9 und sichern Sie diese mit D.

**FR:** 2. Installez l'accessoire B sur les pièces 8 et 9, puis fixez-les à l'aide de la pièce D.

**ES:** 2. Instale el accesorio B en las piezas 8 y 9, y fíjelas con D.

**IT:** 2. Installare l'accessorio B sulle parti 8 e 9 e fissarle con D.

**PL:** 2. Przymocuj akcesorium B do części 8 i 9 i zabezpiecz je za pomocą D.

**NL:** 2. Installeer accessoire B op onderdelen 8 en 9 en zet ze vast met D.

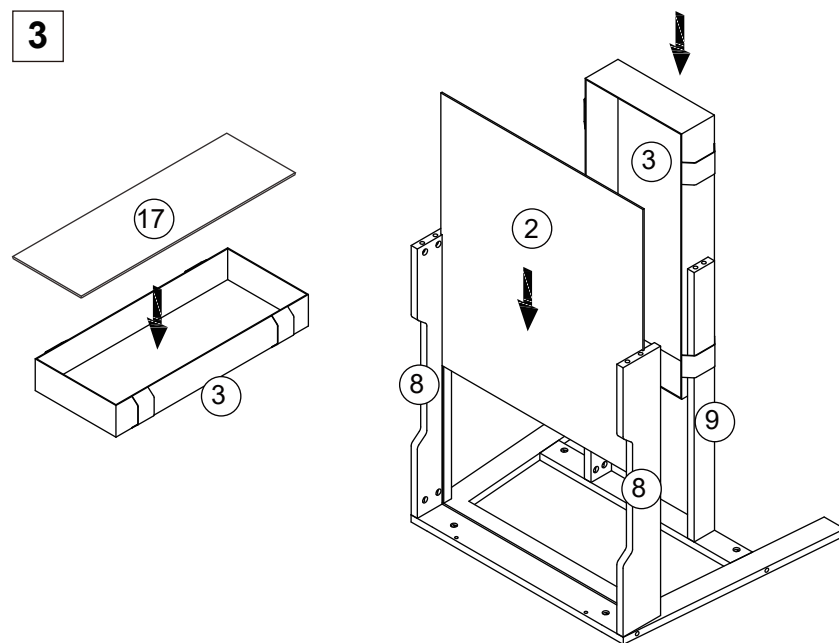

**EN:** 3. Install part 17 onto part 3, insert part 2 into part 8, and insert part 3 into part 9.

**DE:** 3. Befestigen Sie Teil 17 an Teil 3, setzen Sie Teil 2 in Teil 8 ein und setzen Sie Teil 3 in Teil 9 ein.

**FR:** 3. Installez la pièce 17 sur la pièce 3, insérez la pièce 2 dans la pièce 8, puis insérez la pièce 3 dans la pièce 9.

**ES:** 3. Instale la pieza 17 en la pieza 3, inserte la pieza 2 en la pieza 8, e inserte la pieza 3 en la pieza 9.

**IT:** 3. Installare la parte 17 sulla parte 3, inserire la parte 2 nella parte 8 e inserire la parte 3 nella parte 9.

**PL:** 3. Przymocuj część 17 do części 3, wsuń część 2 w część 8 i wsuń część 3 w część 9.

**NL:** 3. Installeer onderdeel 17 op onderdeel 3, steek onderdeel 2 in onderdeel 8 en steek onderdeel 3 in onderdeel 9.

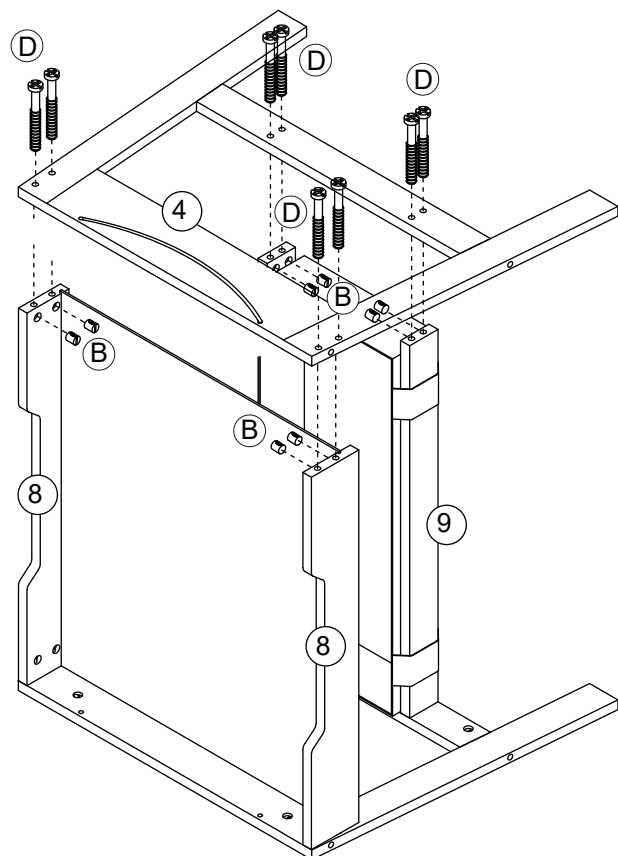
**4**

**EN:** 4. Secure them with accessories B and D.

**DE:** 4. Sichern Sie diese mit den Zubehörteilen B und D.

**FR:** 4. Fixez-les à l'aide des accessoires B et D.

**ES:** 4. Asegúrelas con los accesorios B y D.

**IT:** 4. Fissarle con gli accessori B e D.

**PL:** 4. Zabezpiecz je za pomocą akcesoriów B i D.

**NL:** 4. Zet ze vast met accessoires B en D.

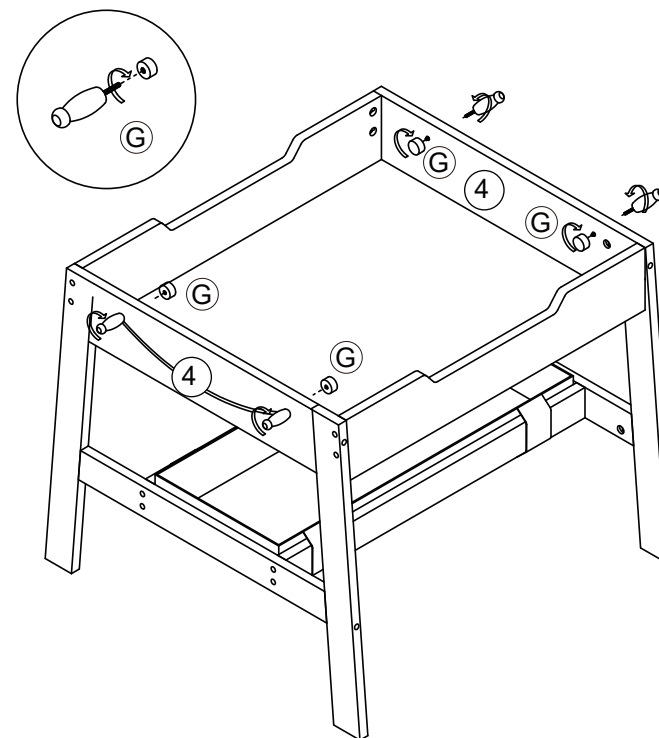
**5**

**EN:** 5. Install part G onto the product as shown in the diagram.

**DE:** 5. Befestigen Sie Teil G wie in der Abbildung gezeigt am Produkt.

**FR:** 5. Installez la pièce G sur le produit comme indiqué sur le schéma.

**ES:** 5. Instale la pieza G en el producto como se muestra en el diagrama.

**IT:** 5. Installare la parte G sul prodotto come mostrato nel diagramma.

**PL:** 5. Przymocuj część G do produktu w sposób pokazany na ilustracji.

**NL:** 5. Installeer onderdeel G op het product zoals weergegeven in de afbeelding.

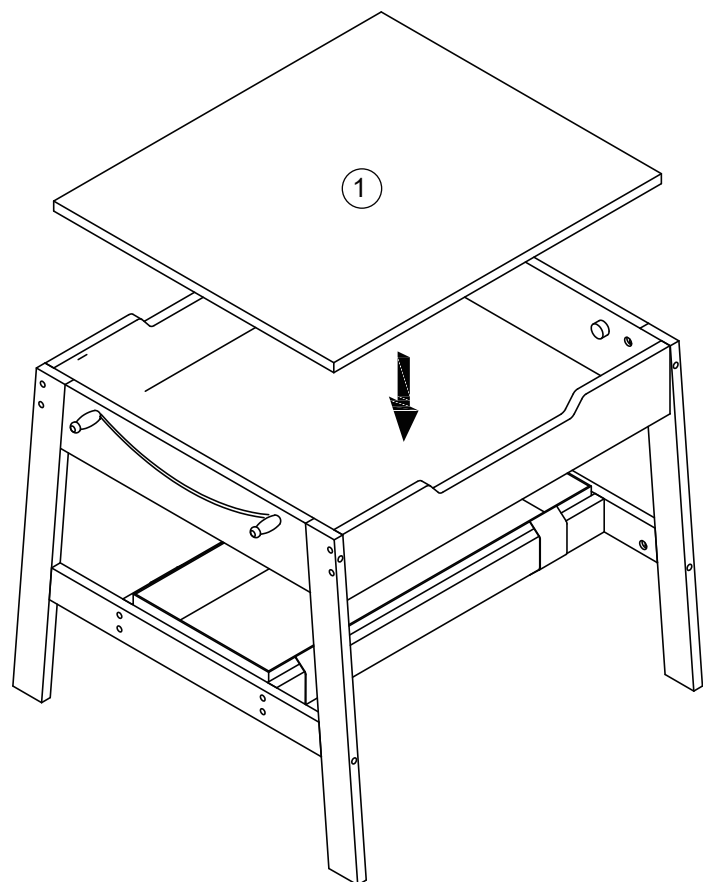
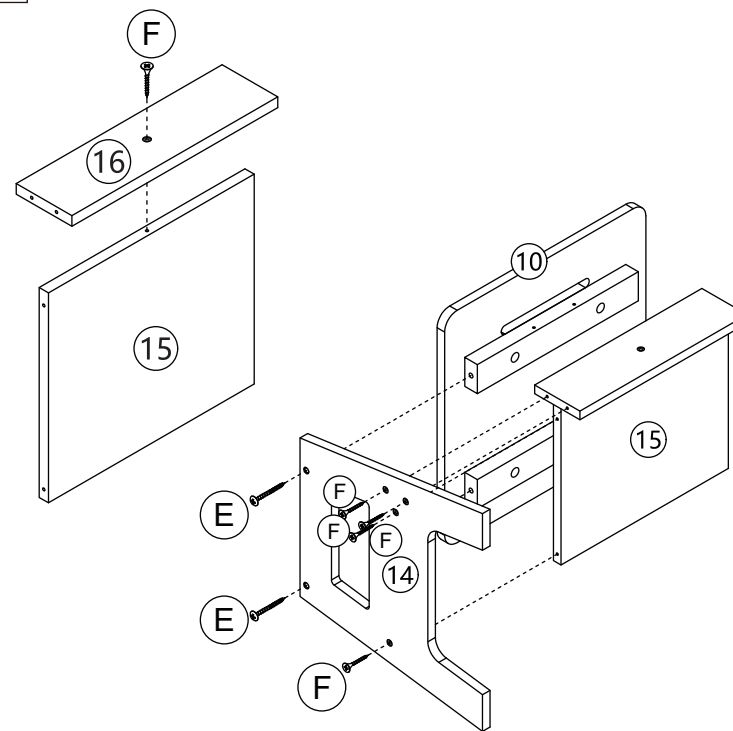
**6****7 x2**

**EN:** 7. Secure part 16 to part 15 with F. Secure part 14 to parts 10 and 15 with E and F.

**DE:** 7. Befestigen Sie Teil 16 mit F an den Teil 15.

Befestigen Sie Teil 14 mit E und F an den Teilen 10 und 15.

**FR:** 7. Fixez la pièce 16 aux pièces 15 à l'aide de F. Fixez la pièce 14 aux pièces 10 et 15 à l'aide de E et F.

**ES:** 7. Fije la pieza 16 a las piezas 15 con F. Fije la pieza 14 a las piezas 10 y 15 con E y F.

**IT:** 7. Fissare la parte 16 alle parte 15 con F. Fissare la parte 14 alle parti 10 e 15 con E e F.

**PL:** 7. Przymocuj część 16 do części 15 za pomocą F. Przymocuj część 14 do części 10 i 15 za pomocą E i F.

**NL:** 7. Bevestig onderdeel 16 aan onderdeel 15 met F. Bevestig onderdeel 14 aan onderdelen 10 en 15 met E en F.

**8** x2

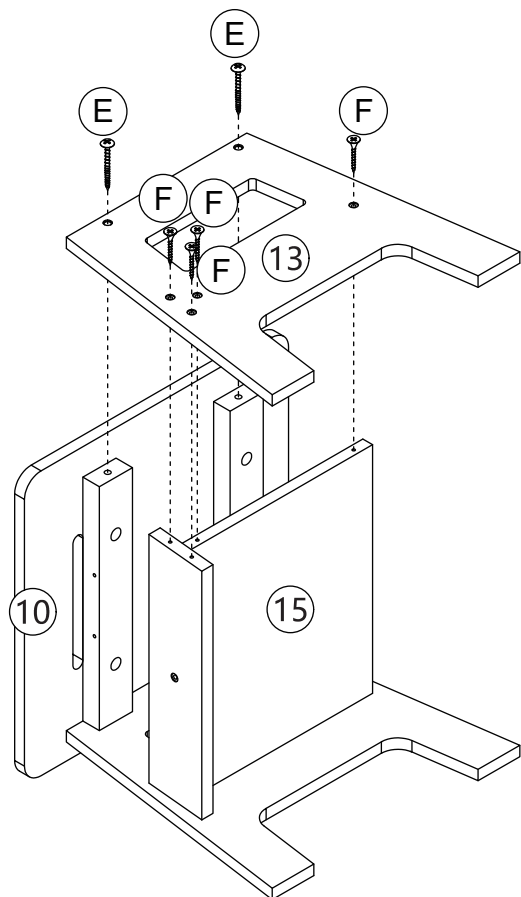

**EN:** 8. Secure part 13 to parts 10 and 15 with E and F.

**DE:** 8. Befestigen Sie Teil 13 mit E und F an den Teilen 10 und 15.

**FR:** 8. Fixez la pièce 13 aux pièces 10 et 15 à l'aide de E et F.

**ES:** 8. Fije la pieza 13 a las piezas 10 y 15 con E y F.

**IT:** 8. Fissare la parte 13 alle parti 10 e 15 con E e F.

**PL:** 8. Przymocuj część 13 do części 10 i 15 za pomocą E i F.

**NL:** 8. Bevestig onderdeel 13 aan onderdelen 10 en 15 met E en F.

**9** x2

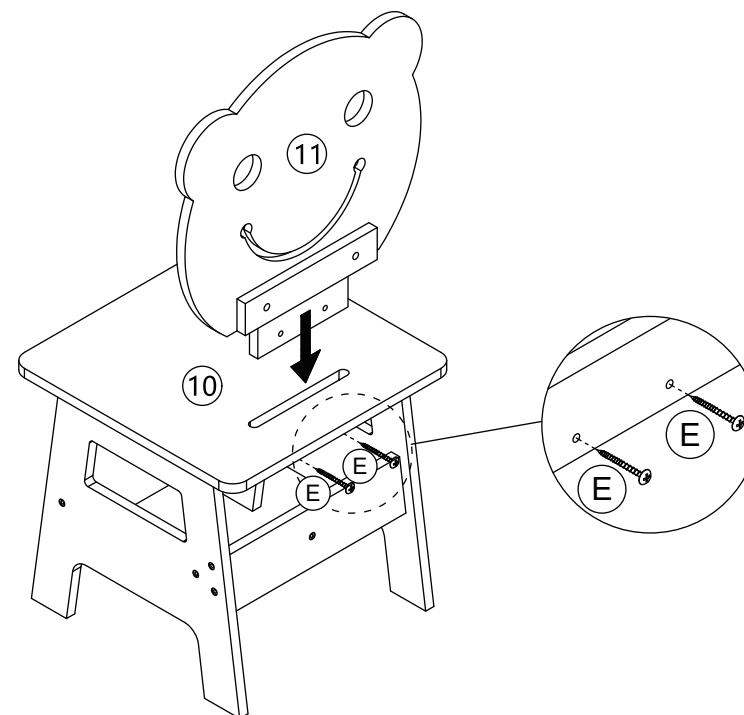

**EN:** 9. Insert part 11 into part 10 and secure it with E.

**DE:** 9. Setzen Sie Teil 11 in Teil 10 ein und befestigen Sie es mit E.

**FR:** 9. Insérez la pièce 11 dans la pièce 10 et fixez-la à l'aide de E.

**ES:** 9. Inserte la pieza 11 en la pieza 10 y fijela con E.

**IT:** 9. Inserire la parte 11 nella parte 10 e fissarla con E.

**PL:** 9. Wsuń część 11 w część 10 i przymocuj ją za pomocą E.

**NL:** 9. Steek onderdeel 11 in onderdeel 10 en bevestig het met E.

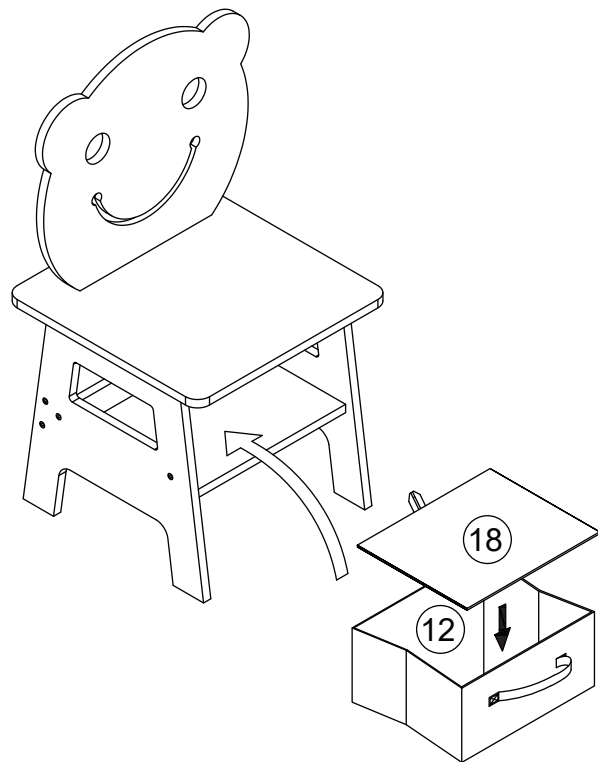
**10** x2

**EN:** 10. Install part 18 onto part 12, then attach part 12 under the chair.

**DE:** 10. Montieren Sie Teil 18 an Teil 12 und befestigen Sie Teil 12 unter dem Stuhl.

**FR:** 10. Installez la pièce 18 dans la pièce 12, puis fixez la pièce 12 sous la chaise.

**ES:** 10. Instale la pieza 18 en la pieza 12 y, a continuación, fije la pieza 12 debajo de la silla.

**IT:** 10. Installare la parte 18 sulla parte 12, quindi fissare la parte 12 sotto la sedia.

**PL:** 10. Zamontuj część 18 na części 12 i przymocuj część 12 pod krzesłem.

**NL:** 10. Installeer onderdeel 18 op onderdeel 12 en bevestig onderdeel 12 vervolgens onder de stoel.



## Precautions and Warm Reminders

Ensure that all assembly accessories are always correctly tightened.

When installing the product, please confirm the correct steps and installation directions, and tighten all accessories properly.

Suitable for children over 3 years old.

Regarding component damage:

If the components are damaged, torn or lost, the product shall not be used, and only spare parts approved by the manufacturer shall be used.

Cleaning and maintenance tips:

For daily dust removal, moisten a soft cotton cloth, wring it dry, and then gently wipe the product. This can reduce friction and avoid scratching the table. Try to place the product in a ventilated, dry environment with a suitable temperature to avoid cracking and deformation of the learning table due to moisture or overheating.



## WARNING

DO NOT place this product near a window, as it may be used as a step by a child, potentially causing them to fall out.

Be aware of the risks associated with open fires and other strong heat sources near the product.

DO NOT place this product near a window where cords from blinds or curtains could pose a strangulation hazard to a child.

Ensure all assembly fittings are properly tightened.

Do not use the seating if any part is broken, torn, or missing. Use only manufacturer-approved spare parts.

EN17191:2021/BS EN17191:2021

## **Vorsichtsmaßnahmen und wichtige Hinweise**

Stellen Sie sicher, dass alle Montageteile immer korrekt festgezogen sind.

Beachten Sie bei der Installation des Produkts die korrekten Schritte und Installationsanweisungen und ziehen Sie alle Teile ordnungsgemäß fest.

Geeignet für Kinder ab 3 Jahren.

Hinweise zu beschädigten Teilen:

Wenn Teile beschädigt, zerrissen oder verloren gegangen sind, darf das Produkt nicht verwendet werden. Verwenden Sie nur vom Hersteller zugelassene Ersatzteile.

Reinigungs- und Pflegehinweise:

Für die tägliche Staubentfernung befeuchten Sie ein weiches Baumwolltuch, wringen Sie es aus und wischen Sie das Produkt vorsichtig ab. Dadurch wird die Reibung verringert und Kratzer auf dem Tisch vermieden. Versuchen Sie, das Produkt in einer gut belüfteten, trockenen Umgebung mit einer geeigneten Temperatur aufzubewahren, um Risse und Verformungen des Lerntisches durch Feuchtigkeit oder Überhitzung zu vermeiden.

## **ACHTUNG**

Stellen Sie dieses Produkt NICHT in der Nähe eines Fensters auf, da es von einem Kind als Trittstufe benutzt werden und es dadurch aus dem Fenster fallen könnte.

Beachten Sie die Gefahren, die von offenen Feuerstellen und anderen starken Wärmequellen in der Nähe des Produkts ausgehen.

Stellen Sie dieses Produkt NICHT in der Nähe eines Fensters auf, wo Schnüre von Jalousien oder Vorhängen eine Strangulationsgefahr für Kinder darstellen könnten.

Stellen Sie sicher, dass alle Befestigungselemente ordnungsgemäß angezogen sind.

Verwenden Sie den Sitz nicht, wenn Teile beschädigt, zerrissen oder fehlend sind. Verwenden Sie nur vom Hersteller zugelassene Ersatzteile.

EN17191:2021/BS EN17191:2021

## **Précautions et Rappels**

Assurez-vous que tous les accessoires de montage sont toujours correctement serrés.

Lors de l'installation du produit, vérifiez les étapes et les instructions d'installation correctes et serrez bien tous les accessoires.

Convient aux enfants de plus de 3 ans.

En ce qui concerne les dommages aux composants :

Si les composants sont endommagés, cassés ou perdus, le produit ne doit pas être utilisé et seules des pièces de rechange approuvées par le fabricant doivent être utilisées.

Conseils de nettoyage et d'entretien:

Pour éliminer la poussière quotidiennement, humidifiez un chiffon en coton doux, essorez-le, puis essuyez délicatement le produit. Cela permet de réduire la friction et d'éviter de rayer la table. Veillez à placer le produit dans un environnement ventilé, sec et à une température appropriée afin d'éviter que la table d'apprentissage ne se fendille ou ne se déforme en raison de l'humidité ou d'une surchauffe.

## **AVERTISSEMENT**

NE placez PAS ce produit près d'une fenêtre, car il pourrait être utilisé comme marchepied par un enfant et provoquer sa chute.

Tenez compte des risques liés aux feux ouverts et autres sources de chaleur à proximité du produit.

NE placez PAS ce produit près d'une fenêtre où les cordons des stores ou des rideaux pourraient présenter un risque d'étranglement pour un enfant.

Assurez-vous que toutes les fixations sont bien serrées.

N'utilisez pas le siège si une pièce est cassée, déchirée ou manquante. Utilisez uniquement des pièces de rechange approuvées par le fabricant.

EN17191:2021/BS EN17191:2021

## Precauciones y Recordatorios

Asegúrese de que todos los accesorios de montaje estén siempre correctamente apretados.

Al instalar el producto, confirme los pasos e instrucciones de instalación correctos y apriete bien todos los accesorios.

Apto para niños mayores de 3 años.

Con respecto a daños en los componentes:

Si los componentes están dañados, rotos o perdidos, el producto no debe utilizarse, y sólo deben usarse piezas de repuesto aprobadas por el fabricante.

Consejos de limpieza y mantenimiento:

Para eliminar el polvo a diario, humedezca un paño suave de algodón, escúrralo y luego limpie suavemente el producto. Esto puede reducir la fricción y evitar rayar la mesa. Procure colocar el producto en un ambiente ventilado, seco y con una temperatura adecuada para evitar que la mesa de aprendizaje se agriete o deforme debido a la humedad o al sobrecalentamiento.

## ADVERTENCIA

NO coloque este producto cerca de una ventana, ya que podría ser utilizado como escalón por un niño, pudiendo provocar su caída.

Tenga en cuenta los riesgos asociados con fuegos abiertos y otras fuentes de calor cerca del producto.

NO coloque este producto cerca de una ventana donde los cordones de persianas o cortinas puedan suponer un riesgo de estrangulamiento para un niño.

Asegúrese de que todos los herrajes de montaje estén bien apretados.

No utilice el asiento si alguna pieza está rota, desgarrada o falta.

Utilice únicamente piezas de repuesto aprobadas por el fabricante.

EN17191:2021/BS EN17191:2021

## Precauzioni e Avvisi Importanti

Assicurarsi che tutti gli accessori di montaggio siano sempre serrati correttamente.

Durante l'installazione del prodotto, verificare che le operazioni e le istruzioni di montaggio siano corrette e serrare adeguatamente tutti gli accessori.

Adatto a bambini di età superiore ai 3 anni.

Per quanto riguarda i danni ai componenti:

Se i componenti sono danneggiati, strappati o persi, il prodotto non deve essere utilizzato e devono essere utilizzati solo ricambi approvati dal produttore.

Consigli per la pulizia e la manutenzione:

Per la rimozione quotidiana della polvere, inumidire un panno morbido di cotone, strizzarlo bene e poi pulire delicatamente il prodotto.

Questo permette di ridurre l'attrito ed evitare di graffiare il tavolo.

Cercare di collocare il prodotto in un ambiente ventilato, asciutto e con una temperatura adeguata per evitare crepe e deformazioni del tavolo didattico dovute all'umidità o al surriscaldamento.

## AVVERTENZA

NON posizionare questo prodotto vicino a una finestra, poiché potrebbe essere utilizzato come gradino da un bambino, causandone la caduta.

Prestare attenzione ai rischi associati a fiamme libere e altre fonti di calore intense vicino al prodotto.

NON posizionare questo prodotto vicino a una finestra dove i cordoncini delle tende o delle tapparelle potrebbero rappresentare un pericolo di strangolamento per un bambino.

Assicurarsi che tutti i raccordi di montaggio siano serrati correttamente.

Non utilizzare la seduta se una qualsiasi parte è rotta, strappata o mancante. Utilizzare solo ricambi approvati dal produttore.

EN17191:2021/BS EN17191:2021

## Środki ostrożności i ważne uwagi

Upewnij się, że wszystkie elementy montażowe są zawsze prawidłowo dokręcone.

Podczas instalacji produktu postępuj zgodnie z prawidłowymi krokami i instrukcjami montażu oraz odpowiednio dokręć wszystkie części.

Produkt odpowiedni dla dzieci w wieku od 3 lat.

Uwagi dotyczące uszkodzonych części:

Jeśli jakiegokolwiek części są uszkodzone, pęknięte lub zagubione, produktu nie wolno używać. Używaj wyłącznie części zamiennych zatwierdzonych przez producenta.

Wskazówki dotyczące czyszczenia i konserwacji:

Do codziennego usuwania kurzu używaj zwilżonej, miękkiej bawełnianej szmatki, wyciśnij ją i delikatnie przetrzyj produkt.

Zmniejsz to tarcie i zapobiegnie zarysowaniom stołu. Staraj się przechowywać produkt w dobrze wentylowanym, suchym otoczeniu o odpowiedniej temperaturze, aby uniknąć pęknięć i odkształceń stołu do nauki spowodowanych wilgocią lub przegrzaniem.

## OSTRZEŻENIE

NIE umieszczaj tego produktu w pobliżu okna, ponieważ dziecko może go użyć jako stopnia i wypaść przez okno.

Zwróć uwagę na niebezpieczeństwa wynikające z otwartego ognia i innych silnych źródeł ciepła znajdujących się w pobliżu produktu.

NIE umieszczaj tego produktu w pobliżu okna, gdzie sznurki od żaluzji lub zasłon mogłyby stanowić dla dziecka ryzyko uduszenia.

Upewnij się, że wszystkie elementy mocujące są prawidłowo dokręcone.

Nie używaj siedziska, jeśli jakiegokolwiek jego części są uszkodzone, pęknięte lub ich brakuje. Używaj wyłącznie części zamiennych zatwierdzonych przez producenta.

EN17191:2021/BS EN17191:2021

## Voorzorgsmaatregelen en belangrijke aanwijzingen

Zorg ervoor dat alle montageaccessoires altijd correct zijn vastgedraaid.

Controleer bij het installeren van het product de juiste stappen en installatie-instructies en draai alle accessoires goed vast.

Geschikt voor kinderen ouder dan 3 jaar.

Met betrekking tot schade aan onderdelen:

Als de onderdelen beschadigd, gescheurd of verloren zijn, mag het product niet worden gebruikt en mogen alleen door de fabrikant goedgekeurde reserveonderdelen worden gebruikt.

Tips voor reiniging en onderhoud:

Voor dagelijkse stofverwijdering bevochtigt u een zachte katoenen doek, wringt u deze uit en veegt u het product voorzichtig af. Dit vermindert wrijving en voorkomt krassen op de tafel. Probeer het product in een geventileerde, droge omgeving met een geschikte temperatuur te plaatsen om barsten en vervorming van de leertafel als gevolg van vocht of oververhitting te voorkomen.

## WAARSCHUWING

Plaats dit product NIET in de buurt van een raam, omdat het door een kind als opstapje kan worden gebruikt, waardoor het uit het raam kan vallen.

Wees u bewust van de risico's van open vuur en andere sterke warmtebronnen in de buurt van het product.

Plaats dit product NIET in de buurt van een raam waar koorden van jaloezieën of gordijnen een verstikkingsgevaar voor een kind kunnen vormen.

Zorg ervoor dat alle bevestigingsmaterialen goed zijn vastgedraaid.

Gebruik de stoel niet als er onderdelen kapot, gescheurd of ontbreken. Gebruik alleen door de fabrikant goedgekeurde reserveonderdelen.

EN17191:2021/BS EN17191:2021