

USA office: Fontana **AUS** office: Truganina **GBR** office: Ipswich **ITA** office: Milano **POL** office: Gdańsk
DEU office: FDS GmbH, Neuer Höltigbaum 36, 22143 Hamburg, Deutschland **FRA** office: Saint Vigor d'Ymonville

If you're having difficulty, our friendly customer team is always here to help.



USA:cs.us@costway.com POL:sklep@costway.com
AUS:cs.au@costway.com DEU:cs.de@costway.com
GBR:cs.uk@costway.com FRA:cs.fr@costway.com
ITA:cs.it@costway.com ESP:cs.es@costway.com

Kids Ride On Car
Kinderfahrzeug
Voiture pour Enfants
Coche para Niños
Auto Cavalcabile per Bambini
Samochód elektryczny dla dziecka

TQ10142

THIS INSTRUCTION BOOKLET CONTAINS **IMPORTANT** SAFETY INFORMATION. PLEASE READ AND KEEP FOR FUTURE REFERENCE.



Before You Start

Please read all instructions carefully and keep it for future reference.

Warnings

Attention! Use it with protective equipment.

Attention! Not use it in the traffic.

Attention! Children should use this product under the parental supervision.

General Warnings

- ⚠ The product must be installed and used under the supervision of an adult.
- ⚠ Read through each step carefully and follow the proper order.
- ⚠ Remove all packaging, separate and count all parts and hardware.
- ⚠ Please ensure that all parts are correctly installed, incorrect installation can lead to a danger.
- ⚠ We recommend that, where possible, all items are assembled near the area in which they will be placed in use, to avoid moving the product unnecessarily once assembled.
- ⚠ Ensure a secure surface during installation, and place the product always on a flat, steady and stable surface.
- ⚠ Please use this product with caution. The use of this product requires superb skills to avoid accidents to the user or others due to a fall or collision.
- ⚠ Please wear suitable protective equipment during use, e.g. protective helmet, gloves, knee pads, elbow pads etc.



Bevor Sie beginnen

Bitte sorgfältig lesen und zum späteren Nachschlagen aufbewahren.

Warnung

Achtung! Müssen Persönliche Schutzausrüstung tragen .

Achtung! Darf nicht im Straßenverkehr verwenden.

Warnung: Kinder sollten diesen Artikel unter elterlicher Aufsicht benutzen.

Allgemeine Warnhinweise

- ⚠ Der Artikel muss unter der Aufsicht eines Erwachsenen montiert und benutzt werden.
- ⚠ Lesen Sie jeden Schritt sorgfältig durch und befolgen Sie die richtige Reihenfolge.
- ⚠ Entfernen Sie alle Verpackungen, separieren und zählen Sie alle Teile und Hardware vor der Montage oder Verwendung.
- ⚠ Bitte stellen Sie sicher, dass alle Teile richtig montiert sind, eine falsche Montage kann zu einer Gefahr führen.
- ⚠ Achten Sie bei der Montage auf einen sicheren Untergrund und stellen Sie den Artikel immer auf eine ebene, feste und stabile Fläche.
- ⚠ Bitte verwenden Sie den Artikel vorsichtig, da es große Geschicklichkeit erfordert, um Unfälle durch Stürze oder Zusammenstöße des Benutzers oder anderer zu vermeiden.
- ⚠ Bitte tragen Sie während der Verwendung geeignete Schutzausrüstung, z.B. Schutzhelm, Handschuhe, Knieschützer, Ellbogenschützer usw.



Avant de Commencer

Veuillez lire attentivement toutes les instructions et les conserver pour la référence ultérieure.

Avertissements

- Attention !** Utilisez ce produit avec un équipement de protection.
- Attention !** Ne l'utilisez pas dans la circulation routière.
- Attention !** Les enfants doivent utiliser ce produit sous la surveillance de leurs parents.

Avertissements Généraux

- ⚠ Le produit doit être installé et utilisé sous la surveillance d'un adulte.
- ⚠ Lisez attentivement chaque étape et suivez l'ordre correct.
- ⚠ Retirez tous les emballages, séparez et comptez toutes les pièces et le matériel.
- ⚠ Assurez-vous que toutes les pièces sont correctement installées, une installation incorrecte peut entraîner un danger.
- ⚠ Nous recommandons que, dans la mesure du possible, tous les articles soient assemblés à proximité de la zone dans laquelle ils seront utilisés, afin d'éviter de déplacer inutilement le produit une fois assemblé.
- ⚠ Assurez-vous que la surface soit solide pendant l'assemblage et placez toujours le produit sur une surface plane et stable.
- ⚠ Veuillez utiliser le produit avec précaution, car le produit nécessite une grande habileté, évitez les accidents de l'utilisateur ou d'autres personnes, par chute ou collision.
- ⚠ Veuillez porter un équipement de protection approprié pendant l'utilisation, par exemple, le casque de protection, les gants, les genouillères, les coudières, etc.



Antes de Empezar

Lea atentamente todas las instrucciones y consérvelas para futuras consultas.

Advertencias

- ¡Atención!** Utilícelo con equipo de protección.
- ¡Atención!** No lo use en el tráfico.
- ¡Atención!** Los niños deben utilizar este producto bajo la supervisión de sus padres.

Advertencias Generales

- ⚠ El producto debe instalarse y usarse bajo la supervisión de un adulto.
- ⚠ Lea detenidamente cada paso y siga el orden correcto.
- ⚠ Quite todo el embalaje, separe y cuente todas las piezas y los accesorios.
- ⚠ Asegúrese de que todas las piezas estén instaladas correctamente, una instalación incorrecta puede provocar un peligro.
- ⚠ Recomendamos que, siempre que sea posible, todos los elementos se monten cerca de la zona en la que se van a utilizar, para evitar mover el producto innecesariamente una vez montado.
- ⚠ Asegure una superficie segura durante el montaje, y coloque el producto siempre sobre una superficie plana, firme y estable.
- ⚠ Por favor, utilice este producto con precaución. El uso de este producto requiere una gran destreza para evitar accidentes al usuario o a otras personas debido a una caída o colisión.
- ⚠ Por favor, utilice un equipo de protección adecuado durante el uso, por ejemplo, casco protector, guantes, rodilleras, coderas, etc.



Prima di Iniziare

Si prega di leggere attentamente tutte le istruzioni e conservarle per riferimento futuro.

Avvertenza

Attenzione! Utilizzare il prodotto con dispositivi di protezione.

Attenzione! Non usare il prodotto nel traffico.

Attenzione! I bambini devono usare questo prodotto sotto la supervisione dei genitori.

Avvertenze Generali

- ⚠ Il prodotto deve essere installato e utilizzato sotto la supervisione di un adulto.
- ⚠ Leggere attentamente ogni passo e seguire l'ordine corretto.
- ⚠ Rimuovere tutti gli imballaggi, separare e contare tutte le parti e tutti gli accessori.
- ⚠ Si prega di assicurarsi che tutte le parti siano installate correttamente, un'installazione errata può portare a un pericolo.
- ⚠ Si consiglia, ove possibile, di montare tutti gli articoli vicino alla zona in cui verranno posti in uso, per evitare di spostare inutilmente il prodotto una volta assemblato.
- ⚠ Garantire una superficie sicura durante il montaggio e posizionare il prodotto sempre su una superficie piana, stabile.
- ⚠ L'uso di questo prodotto richiede abilità superbe per evitare incidenti all'utente o ad altri a causa di una caduta o collisione.
- ⚠ Indossare dispositivi di protezione adeguati durante l'uso, come il casco protettivo, i guanti, le ginocchiere, le gomitiere, ecc.



Zanim Zaczniesz

Przeczytaj uważnie wszystkie instrukcje i zachowaj je na przyszłość.

Ostrzeżenia

Uwaga! Używaj z ochraniaczami.

Uwaga! Nie używaj go w ruchu ulicznym.

Uwaga! Dzieci mogą używać tego produktu jedynie pod nadzorem dorosłych.

Ogólne ostrzeżenia

- ⚠ Produkt musi być zainstalowany i używany pod nadzorem osoby dorosłej.
- ⚠ Przeczytaj uważnie każdy krok i postępuj we właściwej kolejności.
- ⚠ Usuń opakowanie i upewnij się, że zestaw zawiera wszystkie części i elementy montażowe.
- ⚠ Upewnij się, że wszystkie części są poprawnie połączone, nieprawidłowa instalacja może prowadzić do wypadku.
- ⚠ Zalecamy, aby w miarę możliwości wszystkie elementy były montowane w pobliżu miejsca, w którym będą używane, aby uniknąć niepotrzebnego przenoszenia produktu po złożeniu.
- ⚠ Zapewnij bezpieczną przestrzeń roboczą podczas montażu i upewnij się, że produkt znajduje się na płaskiej i stabilnej powierzchni.
- ⚠ Używaj produktu ostrożnie. Unikaj upadku lub kolizji.
- ⚠ Podczas użytkowania należy nosić odpowiedni sprzęt ochronny, np. kask ochronny, rękawiczki, nakolanniki, ochraniacze na łokcie itp.

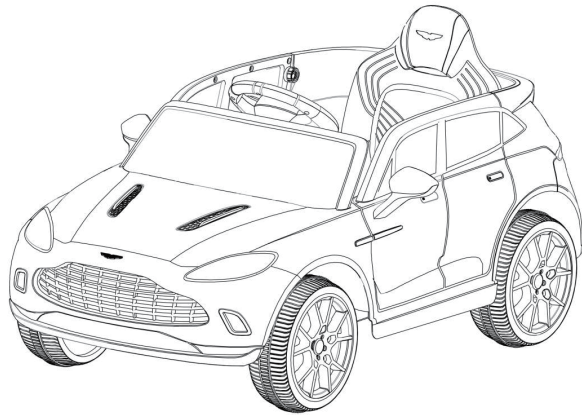

Styles and colors may vary

- Suitable age for 3-8 Years
- Maximum user weight: 30kg/66lbs
- Adult assembly required



Charge for 8-12 hours before initial use.

After initial charge, follow the normal recommended charging time.



Please retain these instructions for future reference.

NOTE: For best performance, only use this vehicle on flat and hard surfaces.

AGE RANGE: 3 to 8 years old

WEIGHT CAPACITY: 30kg/66lbs is the maximum weight for 1 rider

The following safety hazards may result in serious injury or death:

- This product contains small parts. Keep children away during assembly. Make sure to remove all packaging material and parts from underneath the vehicle body.
- Never open the battery. Batteries contain lead and lead compounds (acids).
- Limbs, hair, and clothing can get caught in moving parts. Always wear shoes, keep limbs away from moving parts, and do not wear loose clothing while operating this vehicle.
- This vehicle does not have brakes or braking capability. Do not leave a child unattended during operation. DO not use this in a location that may require braking capability as this could result in loss of control, which may cause serious injury or death.
- Use of this vehicle near streets, motor vehicles, steps, bodies of water, sloped surfaces, hills, wet areas, flammable vapors, in alleys, at night, or in the dark could result in an unexpected accident.
- Use of this vehicle in unsafe conditions such as snow, rain, loose dirt, mud, sand, or gravel may result in an unexpected accident such as tipping over, and could damage the electrical system or battery.
- Do not operate this vehicle in an unsafe manner. Examples include but are not limited to:
 - Pulling the vehicle with another vehicle or similar device
 - Pushing the user
 - Traveling at an unsafe speed

The following safety hazards may result in serious injury or death:

- Use of a battery or charger other than the supplied rechargeable battery and charger may cause a fire or explosion. Only use the supplied battery and charger.
- Use of the rechargeable battery and charger for any other product may result in overheating, fire, or explosion. Never use the supplied rechargeable battery and charger with another product.
- Explosive gases are created during charging. Charge the battery in a well-ventilated area. Do not charge the battery near heat or flammable materials.
- Contact between the positive and negative terminals may result in fire or explosion. Avoid direct contact between the terminals. Picking up the battery by the wires or charger can cause damage to the battery and may result in a fire. Always pick up the battery by its case or handles.
- Liquids on the battery may cause fire or electric shock. Always keep all liquids away from the battery and keep the battery dry. Contact or exposure to battery leakage (lead acid) may cause serious injury. If contact or exposure occurs immediately call your physician. If the chemical is on the skin or in the eyes, flush with cool water for 15 minutes. If the chemical was swallowed, immediately give the person water or milk. Do not give water or milk if the patient is vomiting or has a decreased level of alertness. Do not induce vomiting.
- Battery posts, terminals, and related accessories contain lead and lead compounds (acid).
- Tampering or modifying the electric circuit system may cause a shock, fire or explosion and permanently damage the system. Exposed wiring and circuitry in the charger may cause electric shock. Always keep the charger housing closed.

The following safety hazards may result in serious injury or death:

- Never leave a child unattended.
- Always sit in the seat when using this vehicle.
- Keep your hands, hair, and clothes away from moving part.
- Always wear shoes when operating this vehicle.
- Children under 3 years of age cannot use the vehicle.
- Only drive on level ground.
- Do not go near swimming pools or other bodies of water, drop-offs, or up and down steep inclines.
- Do not drive the vehicle into loose dirt, mud, sand, fine gravel, or on wet surfaces.
- Do not drive the vehicle on streets or near cars.

Item	Specification
Batteries	12V
Motor	12V
Age	3-8 years
Max Weight	30kg/66lbs
Dimension	106x62x51.5cm/41.5"x24.5"x20"
Speed	1.4~2.5km/hr
Play Time	1-2 hours / recharger time 8-12hours
Charger	Output DC 12V

TOOLS REQUIRED:

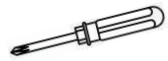

SCREWDRIVER
(BRING YOUR OWN)



NEEDLE NOSE
PLIERS
(NOT INCLUDED)





2 PERSON
ASSEMBLY













APPROXIMATELY
45 MIN.
ASSEMBLY

HARDWARE

<p>1 M4*10mm SCREW  x18</p>	<p>2 φ10 GASKETS  x7</p>	<p>3 COTTER PIN  x4</p>
---	--	---

PARTS

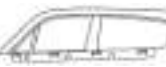
<p>A CART WHEELS  x4</p>	<p>B WINDSHIELD  x1</p>	<p>C WHEEL COVER  x4</p>	<p>D MIRROR(L/R)  x1</p>
<p>E SEAT  x1</p>	<p>F STEERING WHEEL  x1</p>	<p>G REAR SUPPORT FRAME  x1</p>	<p>H REMOTE CONTROL  x1</p>
<p>I CHARGERS  x1</p>	<p>J TAILSTOCK  x1</p>	<p>K CAR WINDOW(L/R)  x1</p>	

PRODUCT ASSEMBLY | 5

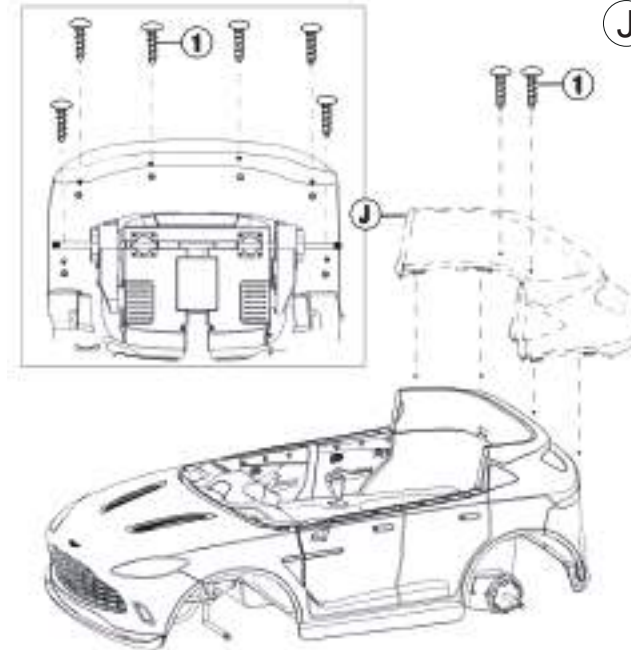

- J Fix the Tailstock**
- Stuck the tailstock into the vehicle slot.
 - Turn the body over so that the underbody is facing up.
 - Fix with M4* 10mm screws as shown in the figure.

- G Fix the Rear support frame.**
- Stuck the rear support frame into the vehicle slot.
 - Fix with M4* 10mm screws as shown in the figure.

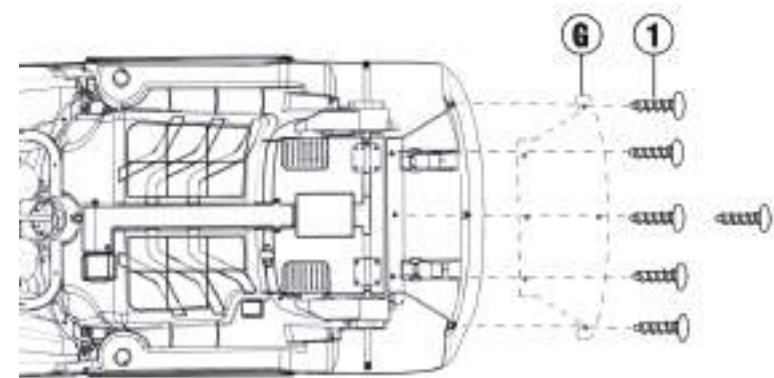

Put the gaskets, cart wheels, gaskets and cotter pin into the front axle in turn. Insert the cotter pin into the hole of iron piece and bend it to fix it and then attach the wheel cover to the wheel.

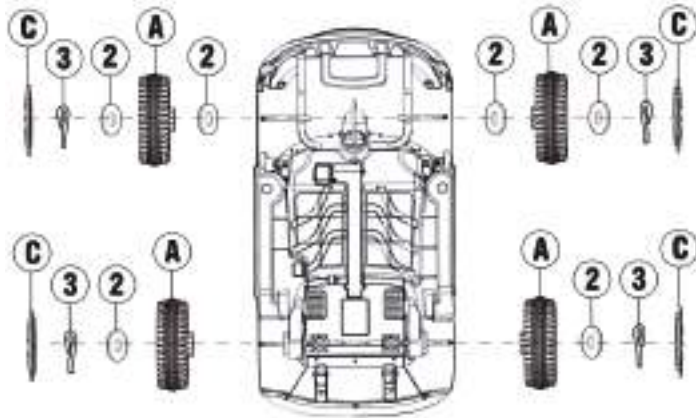

Place the cart wheels, gaskets, and cotter pin on the rear axle in turn. Insert the cotter pin into the hole of iron piece and bend it to fix it and then attach the wheel cover to the wheel.

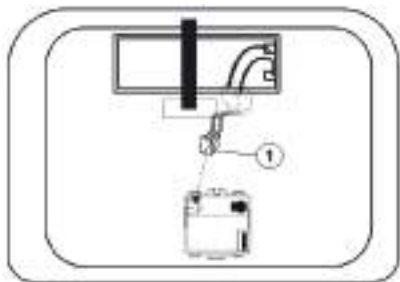

Put the vehicle upside down

1. Find the main power cord under the seat and insert the plug of the power cord into the corresponding jack of the receiver (The picture may be different from the real object, and the real object shall prevail)

Follow the assembly steps in the order listed below.

- (F) Fix the steering wheel.**
 - Remove the nut and bolt from the steering wheel.
 - Connect the wires coming from the steering column to the wires on the steering wheel.
 - Insert the steering wheel over the steering and secure with nut and bolt.
- (E) Fix the seat.**
 - Merge seat.
 - Clip the seat into the body.
 - Rotate the latch on the seat to secure the seat.

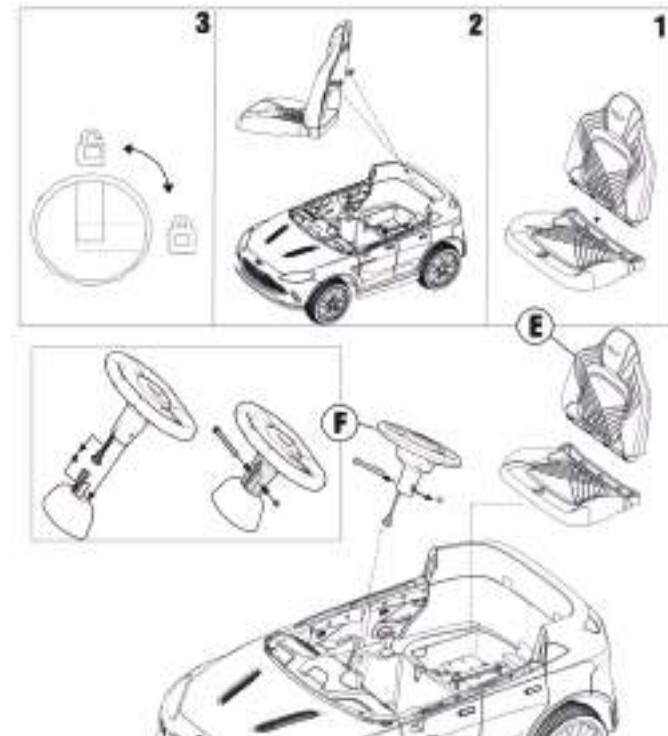

B Fix the windshield.

- Stuck the windshield into the corresponding slot on the body.

K Fix the car window (L/R)

- Insert the car window (Tips:Left right distinction) into the car door.
- Fix with M4*10mm screws. (Install the other side in the same way)

D Fix the mirror (L/R)

- Insert the mirror (Tips:Left right distinction) into the car door.
- (Install the other side in the same way)

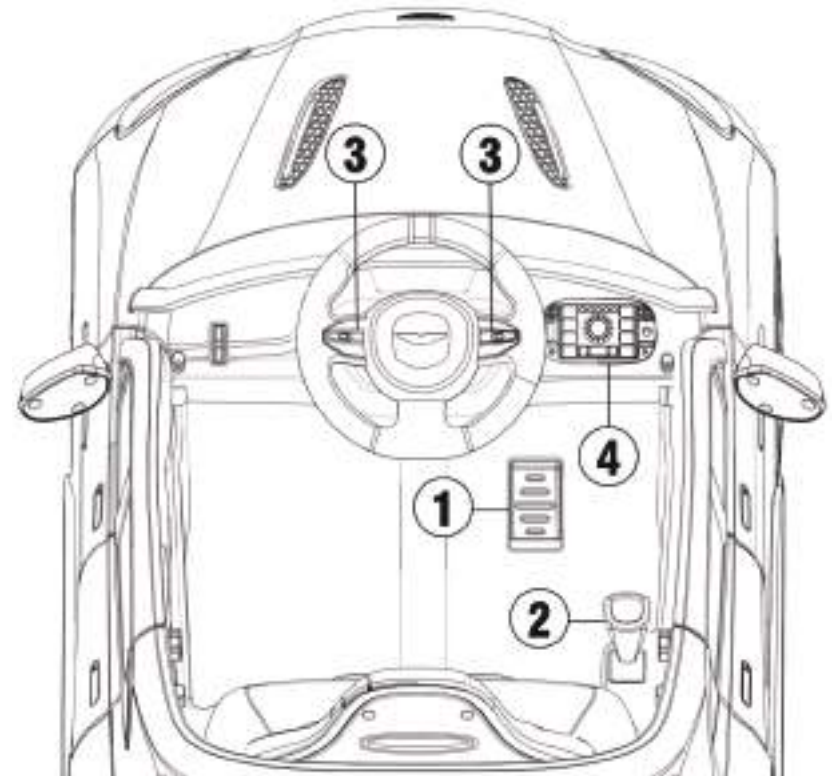
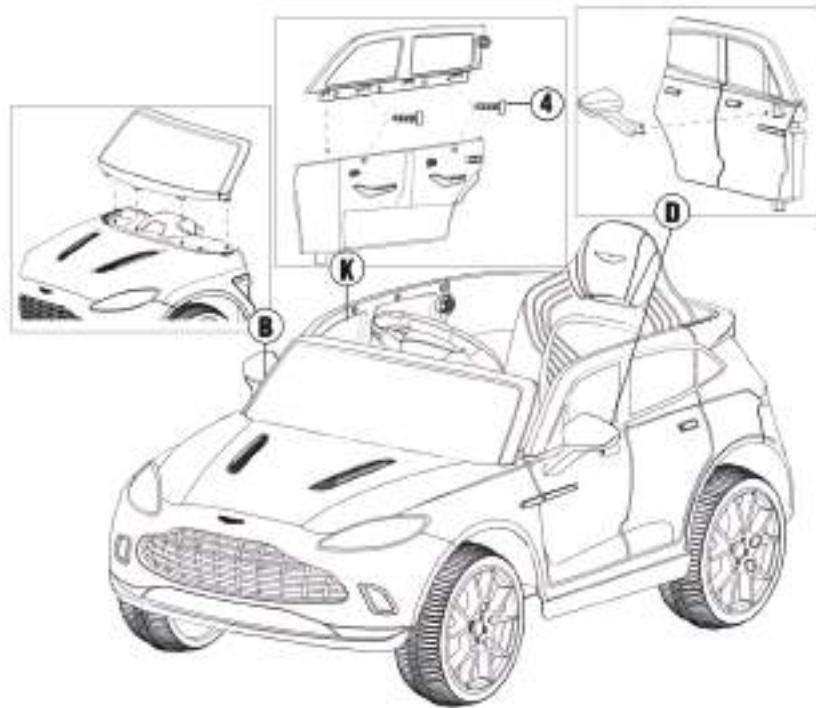

- 1.Pedal button: Step on the button, the car will move; when release, the car slowly stop
- 2.Shift Switch: Change the direction of the car, Forward-Backward
- 3.Horn button: Press to play the horn
- 4.Control board



- 5.Power button: Long Press it 3 seconds, turn the vehicle on and off
- 6.Wireless Technology: After connected with your mobile phone and the wireless device, the car can play music from your mobile phone
- 7.FM: Radio, long press it 2-3 seconds, Automatic search
- 8.Music Button: Play music
- 9.Last song: Switch songs/and long press will decrease volume
- 10.High speed button: Change the speed of the car more quickly
- 11.Slow speed button: Change the speed of the car more slowly
- 12.Light button: Turn on or off the light
- 13.Next song: Switch songs/and long press will increase volume
- 14.U
- 15.Socket: Charge
- 16.Power display: Clearly see the battery power, in order to charger in time

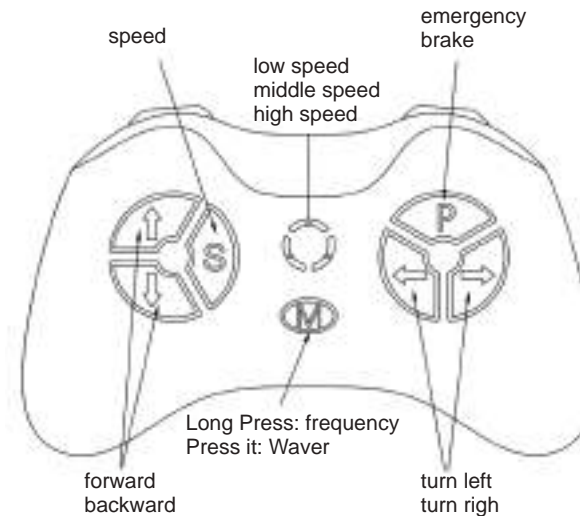

Warning!
Only used by adults

Remote control first. When the remote control is on, foot pedal is not workable

Operation Manual:

Take out the remote control, open the battery compartment on the back of the remote control and add two AAA LRO3 alkaline batteries. Pay attention to the polarity of the batteries. When the alignment light and speed indicator light up, it indicates that the battery installed is correct. This product does not provide dry batteries.

<Button Description >

- (1) Long press on the frequency key(M) 2-4 seconds, Low speed LED light flashing. Turn on the power of the car, Low speed LED light keep flashing to long lighting, then frequency bind succeed. If the frequency bind failed (Low speed LED light flashing) , remove the battery and repeat steps
- P: Press to brake
- S: Speed: press to change speed (low,middle and high speed)

△ Forward ▽ backward

◁ Turn left ▷ turn right

2) Brake button: Press it to stop moving; press it again to move.

3) Speed selection key and speed indication: used to select speed of the car. Press the key once to switch the speed once. 3 speeds are cyclically switched, and the switching sequence is: low-medium-high. The speed indicator is arranged from top to bottom on the remote control: high-speed lamp, medium-speed lamp, low-speed lamp; when switching to one speed, the corresponding indicator lamp will light up. Note: The speed grade changes only when moving forward.

4) Forward/backward keys: used for forward and backward movement control. When one of the keys is pressed, the moving speed will slowly increase to reach the set speed level. Therefore, children will not have a sudden impact.

5) Left turn/right turn key: used for left and right direction control.

Note: without operation after 10 seconds, indication light will off into power saving mode

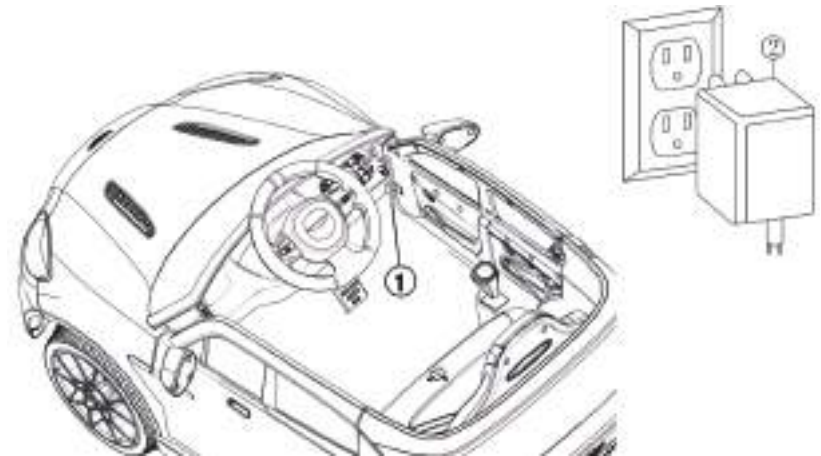

1. Insert the charger jack into the charging hole of the car.

2. Plug the charger plug into the stable matching AC power supply as shown in the picture.

- Charge the battery 8 to 12 hours before initial use.
- On average, you will need to charge the battery between 8 and 12 hours. Do not charge the battery for more than 20 hours. Failure to charge the battery as directed could cause permanent damage to the battery.
- Damage to the battery may occur if it is allowed to drain completely. Do not allow the battery to drain completely.
- Check the battery and charger (supply cord, connector) for wear and damage before charging. DO not charge the battery if damage has occurred.
- Only an adult who has read and understood the safety warnings should handle, charge and recharge the battery.

- Park the vehicle indoors or cover it with a tarp to protect it from wet weather.
- Do not leave the vehicle in the sun for long periods of time or fading may occur. Store in shade or cover with tarp.
- Do not wash the vehicle with a hose.
- Do not wash the vehicle with soap.
- Charge battery at least once a month to prolong the life of the battery.

TROUBLESHOOTING

PROBLEM	REASON	SOLUTION
Vehicle does not move	Low battery	Fully charge the battery
	Electrical protection	Stop use for several minutes and restart
	Switch not in the correct position	Completely press in switches
	Battery connectors disconnected	Plug in battery connectors
Battery does not recharge	Battery connectors disconnected	Plug in battery connectors
	Charge not connected to socket or outlet	Completely plug in the charger
Battery does not last	Battery does not have a full charge	Fully charge the battery
Battery is warm and makes a slight noise while charging	Normal	Normal

PROBLEM	REASON	SOLUTION
Slow speed	Low battery	Fully charge the battery
	Overloaded vehicle	Reduce the weight on the vehicle
	Uneven or sloped road	Drive on flat pavement
Vehicles shakes while driving	Loose connection to motor	Ensure the motor is properly connected to the battery
Difficulty shifting between forward /reverse	Attempting to shift while vehicle in motion	Only shift when the vehicle is at a stop
Forward and reverse switch is flipped	Gear boxes are installed incorrectly	Make sure the L gear box is on the left and R gear box is on the right

The battery on the vehicle is not replaceable.

- DO not mix old and new batteries.
- DO not mix alkaline,standard(carbon-zinc),or rechargeable batteries.
- Non-rechargeable batteries should not be charged.
- Rechargeable batteries should be charged under adult supervision only.
- Exhausted batteries should be removed.
- The supply terminals should not be short-circuited.
- Do not put batteries next to or in a heat source (fire,electronic heating device,etc.).
- Do not hit batteries against hard objects.
- Do not submerge batteries in water.
- Batteries should be inserted with the correct polarity.
- Only use the battery specified by the manufacturer.
- Only use the charger specified by the manufacturer.



WARNING

- Protective equipment should be worn.Not to be used in traffic.
- The toy should be used with caution since skill is required to avoid falls or collisions causing injury to the user or third parties.
- To reduce the risk of injury,adult supervision is required.Never use in roadways,near motor vehicles,on or near steep inclines or steps,swimming pools or other bodies of water;always wear shoes,and never allow more than 1 rider.

IMPORTANT

- Always charge battery for a FULL 8-12 hours the first time you use it.
- Always charge battery for a FULL 10hrs after each use.
- Charge the battery once a month. even if you are not using your vehicle.

WARNING ADULT ASSEMBLY REQUIRED

WARNING Not to be used in traffic

WARNING CHOLING HAZARD-Small parts. Not for children under 3yrs.

Caution:

This device complies with Part 15 of the FCC Rules. Operation is subject to the following two conditions: (1) this device may not cause harmful interference. (2) this device must accept any interference received, including interference that may cause undesired operation.

Changes or modifications not expressly approved by the party responsible for compliance could void the user's authority to operate the equipment.

This equipment has been tested and found to comply with the limits for a Class B digital device, pursuant to part 15 of the FCC Rules. These limits are designed to provide reasonable protection against harmful interference in a residential installation. This equipment generates uses and can radiate radio frequency energy and, if not installed and used in accordance with the instructions, may cause harmful interference to radio communications. However, there is no guarantee that interference will not occur in a particular installation. If this equipment does cause harmful interference to radio or television reception, which can be determined by turning the equipment off and on, the user is encouraged to try to correct the interference by one or more of the following measures:

- Reorient or relocate the receiving antenna.
- Increase the separation between the equipment and receiver.
- Connect the equipment into an outlet on a circuit different from that to which the receiver is connected.
- Consult us or an experienced radio/TV technician for help.

The following batteries or accumulators are contained in this electronic device

Battery Type	Chemical System
6FM7	Lead(Pb)

Information on the safe removal of the batteries or accumulators

- Warning: Make sure the battery is completely drained.
- Open the seat, remove the screws on the iron sheet with a screwdriver, remove the iron sheet and unplug the two wires from the battery to remove the battery.
- Carefully remove the battery or accumulator.
- The battery or accumulator and the device can now be disposed of separately.

Channel	Frequency (MHz)	Channel	Frequency (MHz)	Channel	Frequency (MHz)
1	2405	27	2431	53	2457
2	2406	28	2432	54	2458
3	2407	29	2433	55	2459
4	2408	30	2434	56	2460
5	2409	31	2435	57	2461
6	2410	32	2436	58	2462
7	2411	33	2437	59	2463
8	2412	34	2438	60	2464
9	2413	35	2439	61	2465
10	2414	36	2440	62	2466
11	2415	37	2441	63	2467
12	2416	38	2442	64	2468
13	2417	39	2443	65	2469
14	2418	40	2444	66	2470
15	2419	41	2445	67	2471
16	2420	42	2446	68	2472
17	2421	43	2447	69	2473
18	2422	44	2448	70	2474
19	2423	45	2449	71	2475
20	2424	46	2450	72	2476
21	2425	47	2451	73	2477
22	2426	48	2452	74	2478
23	2427	49	2453	75	2479
24	2428	50	2454		
25	2429	51	2455		
26	2430	52	2456		

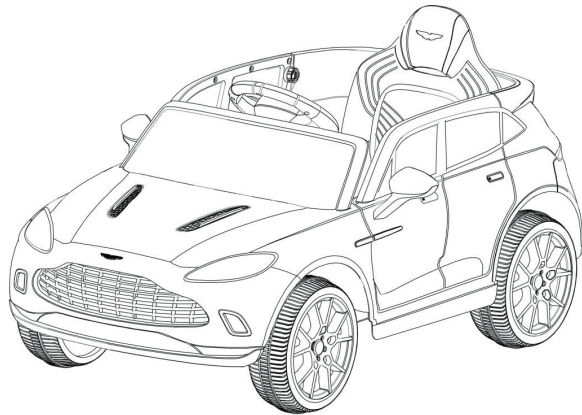

Stile und Farben können variieren

- Geeignetes Alter für 3-8 Jahre
- Maximales Benutzergewicht: 30kg
- Montage durch einen Erwachsenen erforderlich

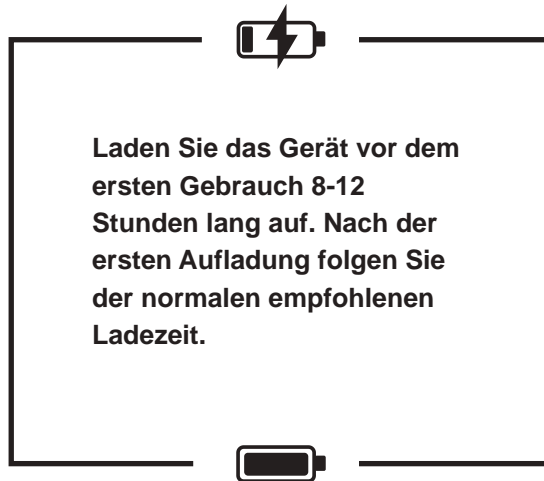

Bitte bewahren Sie diese Anleitung zum späteren Nachschlagen auf.

HINWEIS: Um die beste Leistung zu erzielen, verwenden Sie dieses Fahrzeug nur auf flachen und harten Oberflächen.

ALTERSBEREICH: 3 bis 8 Jahre alt

GEWICHTSKAPAZITÄT: 30kg ist das maximale Gewicht für 1 Fahrer

Die folgenden Sicherheitsgefahren können zu schweren Verletzungen oder zum Tod führen:

- Dieses Produkt enthält Kleinteile. Halten Sie Kinder während des Zusammenbaus fern. Achten Sie darauf, alles Verpackungsmaterial und alle Teile unter der Karosserie zu entfernen.
- Öffnen Sie niemals die Batterie. Batterien enthalten Blei und Bleiverbindungen (Säuren).
- Tragen Sie immer Schuhe, halten Sie Gliedmaßen von beweglichen Teilen fern und tragen Sie keine weite Kleidung, wenn Sie dieses Fahrzeug bedienen.
- Lassen Sie Kinder während des Betriebs nicht unbeaufsichtigt. Benutzen Sie das Fahrzeug nicht an Orten, an denen ein Bremsen erforderlich ist, da dies zum Verlust der Kontrolle führen kann, was zu schweren Verletzungen oder zum Tod führen kann.
- Die Verwendung dieses Fahrzeugs in der Nähe von Straßen, Kraftfahrzeugen, Stufen, Gewässern, schrägen Flächen, Hügeln, nassen Bereichen, entflammaren Dämpfen, in Gassen, bei Nacht oder im Dunkeln kann zu einem unerwarteten Unfall führen.
- Die Verwendung dieses Fahrzeugs unter unsicheren Bedingungen wie Schnee, Regen, losem Schmutz, Schlamm, Sand oder Kies kann zu einem unerwarteten Unfall führen, z. B. zum Umkippen, und kann das elektrische System oder die Batterie beschädigen.
- Betreiben Sie das Fahrzeug nicht auf unsichere Weise, z. B. durch
 - Ziehen des Fahrzeugs mit einem anderen Fahrzeug oder einem ähnlichen Gerät
 - Schieben des Benutzers
 - Fahren mit einer unsicheren Geschwindigkeit

Die folgenden Sicherheitshinweise können zu schweren Verletzungen oder zum Tod führen:

- Die Verwendung eines anderen Akkus oder Ladegeräts als des mitgelieferten Akkus und Ladegeräts kann zu einem Brand oder einer Explosion führen. Verwenden Sie nur den mitgelieferten Akku und das Ladegerät.
- Die Verwendung des Akkus und des Ladegeräts für ein anderes Produkt kann zu Überhitzung, Brand oder Explosion führen. Verwenden Sie den mitgelieferten Akku und das Ladegerät niemals mit einem anderen Produkt.
- Während des Ladevorgangs entstehen explosive Gase. Laden Sie den Akku in einem gut belüfteten Bereich auf. Laden Sie den Akku nicht in der Nähe von Hitze oder brennbaren Materialien auf.
- Ein Kontakt zwischen Plus- und Minuspol kann zu einem Brand oder einer Explosion führen. Vermeiden Sie den direkten Kontakt zwischen den Polen. Wenn Sie den Akku an den Kabeln oder am Ladegerät anfassen, kann der Akku beschädigt werden und ein Brand entstehen. Fassen Sie den Akku immer am Gehäuse oder an den Griffen an.
- Flüssigkeiten auf der Batterie können Feuer oder einen elektrischen Schlag verursachen. Halten Sie immer alle Flüssigkeiten von der Batterie fern und halten Sie die Batterie trocken. Kontakt oder Kontakt mit auslaufender Batterie (Bleisäure) kann zu schweren Verletzungen führen. Rufen Sie bei Kontakt oder Kontakt sofort Ihren Arzt an. Wenn die Chemikalie auf der Haut oder in den Augen ist, spülen Sie 15 Minuten lang mit kaltem Wasser. Wenn die Chemikalie verschluckt wurde, geben Sie der Person sofort Wasser oder Milch. Geben Sie kein Wasser oder Milch, wenn der Patient erbricht oder einen verminderten Grad der Wachsamkeit hat. Leiten Sie kein Erbrechen ein.
- Batteriepole, -klemmen und das entsprechende Zubehör enthalten Blei und Bleiverbindungen (Säure).
- Manipulationen oder Veränderungen am Stromkreislauf können einen Stromschlag, einen Brand oder eine Explosion verursachen und das System dauerhaft beschädigen. Freiliegende Drähte und Schaltkreise im Ladegerät können einen Stromschlag verursachen. Halten Sie das Gehäuse des Ladegeräts immer geschlossen.

Die folgenden Sicherheitsgefahren können zu schweren Verletzungen oder zum Tod führen:

- Lassen Sie ein Kind niemals unbeaufsichtigt.
- Setzen Sie sich immer in den Sitz, wenn Sie dieses Fahrzeug benutzen.
- Halten Sie Ihre Hände, Haare und Kleidung von beweglichen Teilen fern.
- Tragen Sie immer Schuhe, wenn Sie dieses Fahrzeug bedienen.
- Kinder unter 3 Jahren dürfen das Fahrzeug nicht benutzen.
- Fahren Sie nur auf ebenem Boden.
- Fahren Sie nicht in der Nähe von Schwimmbädern oder anderen Gewässern, an Steilhängen oder auf steilen Gefällen.
- Fahren Sie das Fahrzeug nicht in losem Schmutz, Schlamm, Sand, feinem Kies oder auf nassen Oberflächen.
- Fahren Sie das Fahrzeug nicht auf Straßen oder in der Nähe von Autos.

Artikel	Spezifikation
Batterien	12V
Motor	12V
Alter	3-8 Jahre
Maximales Gewicht	30kg
Abmessungen	106x62x51.5cm
Geschwindigkeit	1,4~2,5km/Std (12V)
Spielzeit	1-2 Stunden / Aufladezeit 8-12 Stunden
Ladegerät	Ausgang DC 12V

BENÖTIGTE WERKZEUGE:

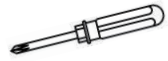

SCHRAUBENZIEHER (BRINGEN SIE IHREN EIGENEN MIT)



SPITZZANGE (NICHT IM LIEFERUMFANG ENTHALTEN)



ZUSAMMENBAU DURCH 2 PERSONEN



CA. 45 MINUTEN MONTAGEZEIT

EISENWARE



PARTS

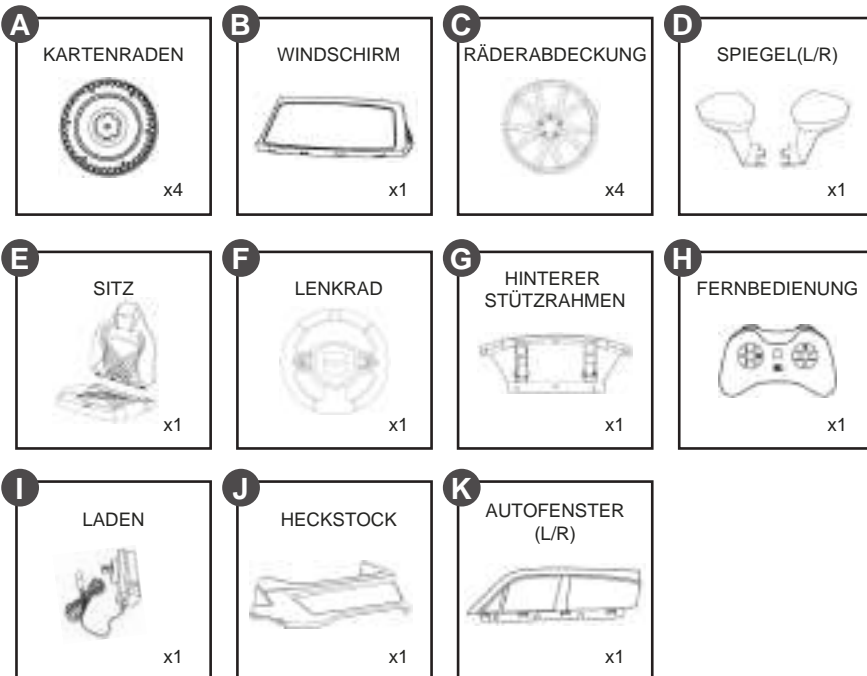

PRODUKTMONTAGE | 5

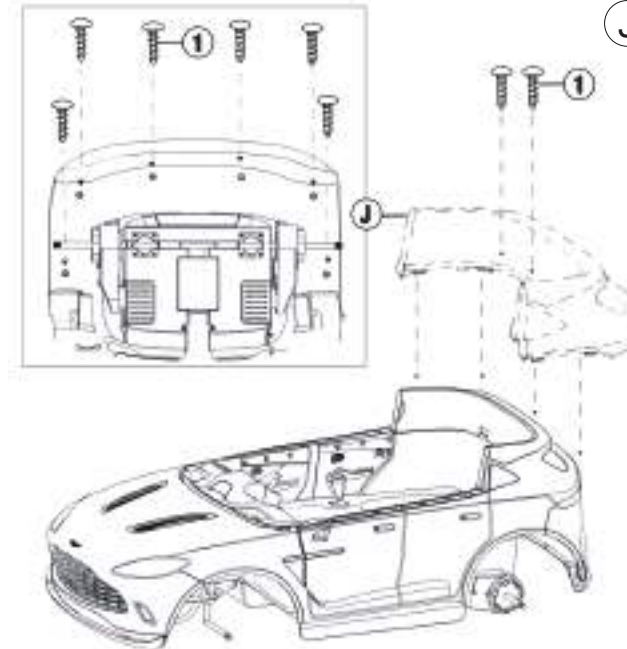

J Fixieren Sie den Reitstock

- Stecken Sie den Reitstock in die Fahrzeugnut.
- Drehen Sie die Karosserie um, so dass der Unterboden nach oben zeigt.
- Mit M4*10mm Schrauben befestigen, wie in der Abbildung gezeigt.



G Fixieren Sie den hinteren Stützrahmen.

- Stecken Sie den hinteren Stützrahmen in den Fahrzeugschlitz.
- Befestigen Sie ihn mit M4*10mm Schrauben, wie in der Abbildung gezeigt.

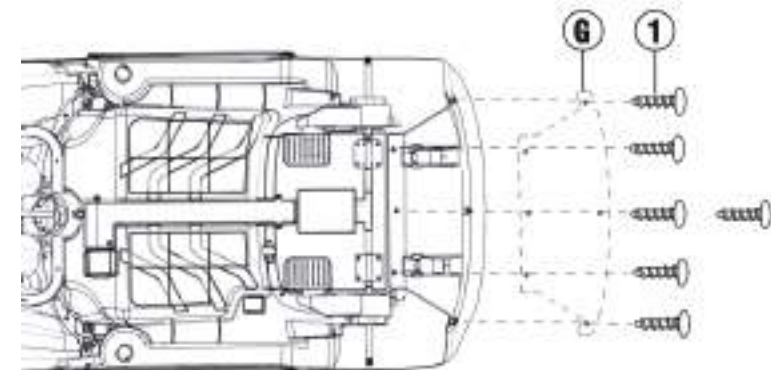

Setzen Sie die Dichtungen, Wagenräder, Dichtungen und Splinte nacheinander in die Vorderachse ein. Stecken Sie den Splint in das Loch des Eisenteils und biegen Sie ihn, um ihn zu fixieren. Dann befestigen Sie die Radabdeckung am Rad.

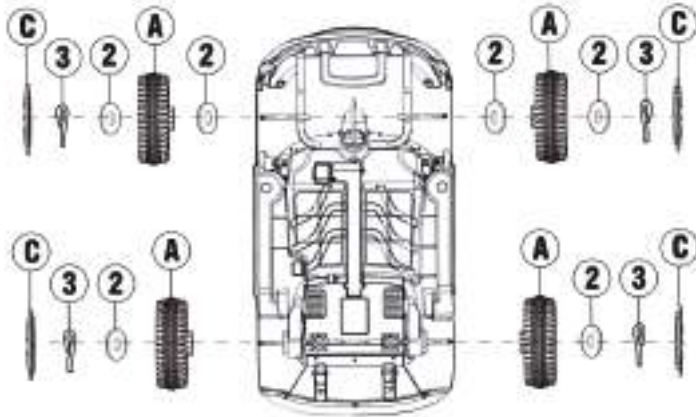

Setzen Sie die Wagenräder, die Dichtungen und den Splint der Reihe nach auf die Hinterachse.

Stecken Sie den Splint in das Loch des Eisenteils, biegen Sie ihn, um ihn zu fixieren, und befestigen Sie dann die Radabdeckung am Rad.

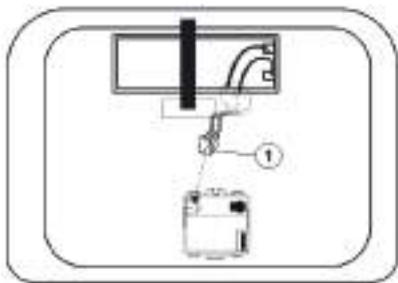

Stellen Sie das Fahrzeug auf den Kopf

1. suchen Sie das Netzkabel unter dem Sitz und stecken Sie den Stecker des Netzkabels in die entsprechende Buchse des Empfängers (Das Bild kann sich vom realen Objekt unterscheiden, und das reale Objekt ist maßgebend)

Befolgen Sie die Montageschritte in der unten aufgeführten Reihenfolge.

F Fixieren Sie das Lenkrad.

- Entfernen Sie die Mutter und die Schraube vom Lenkrad.
- Verbinden Sie die von der Lenksäule kommenden Drähte mit den Drähten am Lenkrad.
- Schieben Sie das Lenkrad über die Lenkung und befestigen Sie es mit Mutter und Schraube.

E Fixieren Sie den Sitz.

- Sitz zusammenfügen.
- Befestigen Sie den Sitz an der Karosserie.
- Drehen Sie den Riegel am Sitz, um den Sitz zu sichern.

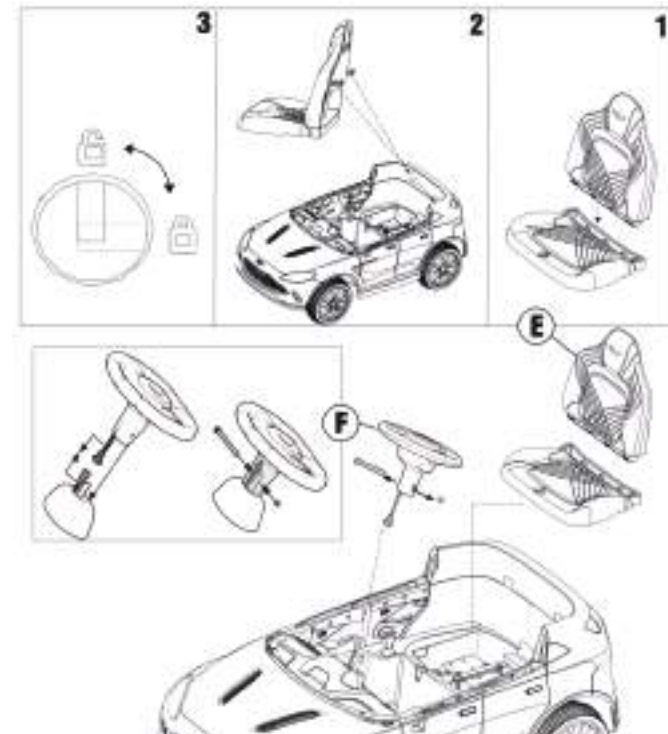

B) Fixieren Sie die Windschutzscheibe.

- Stecken Sie die Windschutzscheibe in den entsprechenden Schlitz an der Karosserie.

K) Fixieren Sie die Autoscheibe (L/R)

- Setzen Sie das Autofenster (Tipps: Links-Rechts-Unterscheidung) in die Autotür ein.
- Mit M4*10mm Schrauben befestigen. (Installieren Sie die andere Seite auf dieselbe Weise.)

D) Fixieren Sie den Spiegel (L/R)

- Setzen Sie den Spiegel (Tipps: Links-Rechts-Unterscheidung) in die Autotür ein. (Installieren Sie die andere Seite auf die gleiche Weise.)

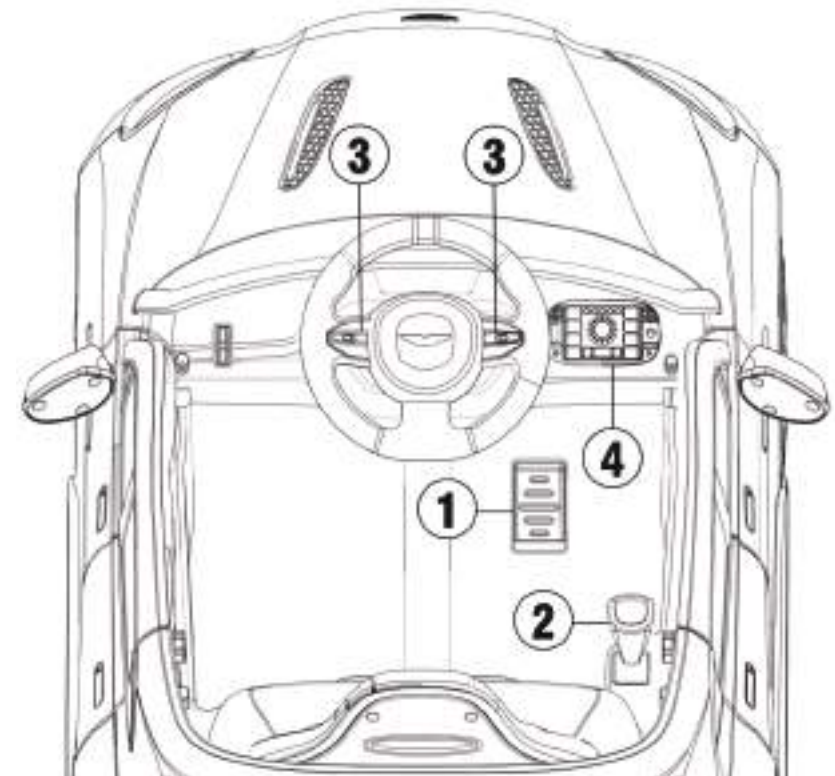
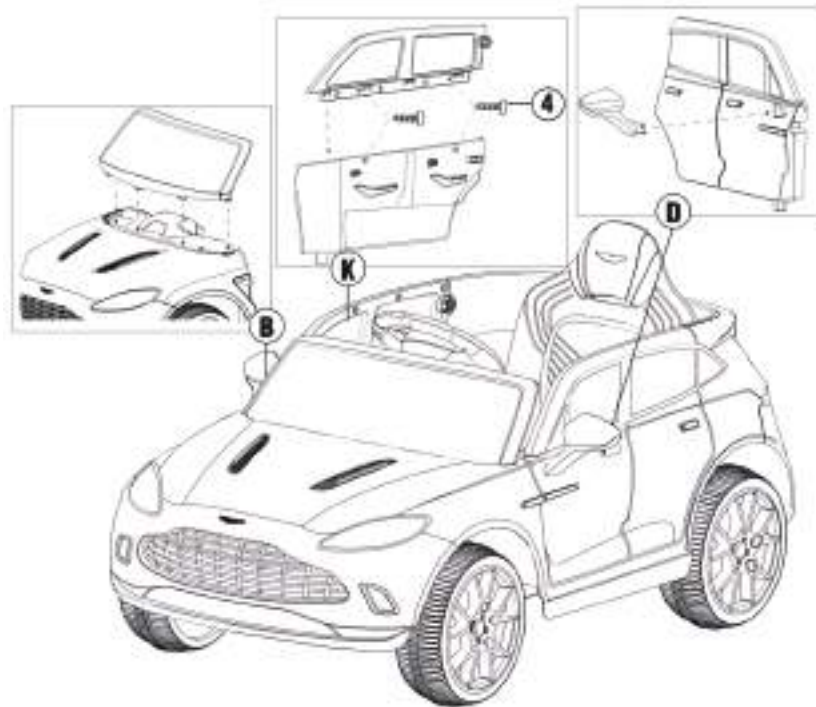

1. die Pedaltaste: Treten Sie auf den Knopf, das Auto wird sich bewegen; wenn Sie ihn loslassen, hält das Auto langsam an
2. schalthebel: Ändern Sie die Richtung des Autos, vorwärts-rückwärts
3. Taste für die Hupe: Drücken Sie, um die Hupe zu spielen
4. das Steuerpult



- 5. die Einschalttaste: Drücken Sie es 3 Sekunden lang, schalten Sie das Fahrzeug ein und aus
- 6. drahtlose Technologie: Nach der Verbindung mit Ihrem Mobiltelefon und dem drahtlosen Gerät, kann das Auto Musik von Ihrem Mobiltelefon abspielen
- 7. FM: Radio, langes Drücken von 2-3 Sekunden, automatische Suche
- 8. Musik-Taste: Musik abspielen
- 9. Letztes Lied: Umschalten zwischen den Liedern / und langes Drücken verringert die Lautstärke
- 10. Taste für hohe Geschwindigkeit: Ändert die Geschwindigkeit des Fahrzeugs schneller
- 11. Taste für langsame Geschwindigkeit: Ändert die Geschwindigkeit des Fahrzeugs langsamer
- 12. Licht-Taste: Schaltet das Licht ein oder aus
- 13. nächstes Lied: Umschalten zwischen den Liedern / und langes Drücken erhöht die Lautstärke
- 14. U
- 15. Steckdose: Aufladen
- 16. Leistungsanzeige: Deutlich sehen, die Batterieleistung, um das Ladegerät in der Zeit

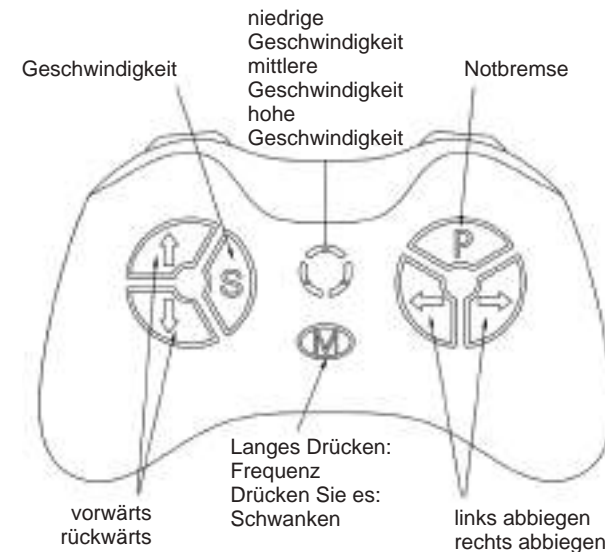

Warnung!
Nur von Erwachsenen zu verwenden

Zuerst die Fernbedienung. Wenn die Fernbedienung eingeschaltet ist, kann das Fußpedal nicht bedient werden.

Betriebsanleitung :

Nehmen Sie die Fernbedienung heraus, öffnen Sie das Batteriefach auf der Rückseite der Fernbedienung und legen Sie zwei AAA LRO3-Alkalibatterien ein. Achten Sie auf die Polarität der Batterien. Wenn die Ausrichtungsleuchte und die Geschwindigkeitsanzeige aufleuchten, bedeutet dies, dass die Batterien richtig eingelegt sind. Dieses Produkt ist nicht mit Trockenbatterien ausgestattet.

<Taste Beschreibung >

(1) Drücken Sie lange auf die Frequenz Taste (M) 2-4 Sekunden, die LED-Anzeige für niedrige Geschwindigkeit blinkt. Schalten Sie das Auto ein, die LED-Lampe für niedrige Geschwindigkeit blinkt weiter und leuchtet lange, dann ist die Frequenzbindung erfolgreich. Wenn die Frequenzbindung fehlgeschlagen ist (LED-Lampe für niedrige Geschwindigkeit blinkt), entfernen Sie die Batterie und wiederholen Sie die Schritte

P: Zum Bremsen drücken

S: Geschwindigkeit: drücken, um die Geschwindigkeit zu ändern
(niedrige, mittlere und hohe Geschwindigkeit)

△Vorwärts

▽Rückwärts

◁Links abbiegen

▷ Rechts abbiegen

2) Bremstaste: Drücken Sie sie, um die Fahrt anzuhalten; drücken Sie sie erneut, um weiterzufahren.

3) Geschwindigkeitswahltaaste und Geschwindigkeitsanzeige: Dient zur Auswahl der Geschwindigkeit des Fahrzeugs. Drücken Sie die Taste einmal, um die Geschwindigkeit einmal zu wechseln. Es werden 3 Geschwindigkeiten zyklisch geschaltet, die Schaltreihenfolge ist: niedrig-mittel-hoch. Die Geschwindigkeitsanzeige ist auf der Fernbedienung von oben nach unten angeordnet: Lampe für hohe Geschwindigkeit, Lampe für mittlere Geschwindigkeit, Lampe für niedrige Geschwindigkeit; beim Umschalten auf eine Geschwindigkeit leuchtet die entsprechende Anzeigelampe

auf. Hinweis: Die Geschwindigkeitsstufe ändert sich nur beim Vorwärtsfahren.

4) Vorwärts-/Rückwärtstasten: dienen zur Steuerung der Vorwärts- und Rückwärtsbewegung. Wenn eine der Tasten gedrückt wird, erhöht sich die Fahrgeschwindigkeit langsam, bis die eingestellte Geschwindigkeit erreicht ist. Daher gibt es für Kinder keinen plötzlichen Aufprall.

5) Linksdrehung/Rechtsdrehungstaste: für die Steuerung der linken und rechten Richtung.

Hinweis: Wenn das Gerät 10 Sekunden lang nicht benutzt wird, schaltet sich die Anzeigeleuchte im Energiesparmodus aus.

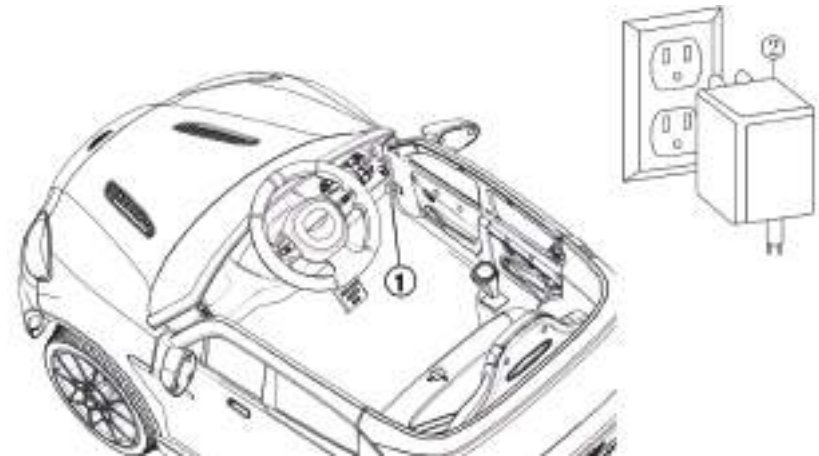

1. Stecken Sie den Stecker des Ladegeräts in die Ladeöffnung des Fahrzeugs.

2. Stecken Sie den Stecker des Ladegeräts in eine stabile, passende Steckdose, wie in der Abbildung gezeigt.

- Laden Sie den Akku 8 bis 12 Stunden vor dem ersten Gebrauch auf.
- Im Durchschnitt müssen Sie den Akku zwischen 8 und 12 Stunden aufladen. Laden Sie den Akku nicht länger als 20 Stunden auf.
- Der Akku kann beschädigt werden, wenn er vollständig entleert wird. Lassen Sie den Akku nicht vollständig entladen.
- Überprüfen Sie den Akku und das Ladegerät (Netzkabel, Stecker) vor dem Aufladen auf Abnutzung und Beschädigung. Laden Sie den Akku nicht auf, wenn er beschädigt ist.
- Nur ein Erwachsener, der die Sicherheitshinweise gelesen und verstanden hat, sollte den Akku handhaben, aufladen und wieder aufladen.

- Stellen Sie das Fahrzeug drinnen ab oder decken Sie es mit einer Plane ab, um es vor nassem Wetter zu schützen.
- Lassen Sie das Fahrzeug nicht über einen längeren Zeitraum in der Sonne stehen, da es sonst ausbleichen kann. Lagern Sie es im Schatten oder decken Sie es mit einer Plane ab.
- Waschen Sie das Fahrzeug nicht mit einem Schlauch.
- Waschen Sie das Fahrzeug nicht mit Seife.
- Laden Sie die Batterie mindestens einmal im Monat auf, um die Lebensdauer der Batterie zu verlängern.

FEHLERSUCHE UND -BEHEBUNG

PROBLEM	ANLASS	LÖSUNG
Das Fahrzeug bewegt sich nicht	Schwache Batterie	Laden Sie den Akku vollständig auf
	Elektrischer Schutz	Den Betrieb für einige Minuten
	Schalter nicht in der richtigen Position	Schalter vollständig eindrücken
	Batteriestecker abgeklemmt	Batteriestecker einstecken
Batterie lässt sich nicht aufladen	Batteriestecker abgeklemmt	Batteriestecker einstecken
	Ladegerät nicht an Steckdose	Ladegerät vollständig einstecken
Die Batterie hält nicht lange	Die Batterie ist nicht voll geladen	Batterie vollständig aufladen

PROBLEM	ANLASS	LÖSUNG
Die Batterie ist warm und macht ein und macht beim Aufladen ein leichtes Geräusch	Normal	Normal
Langsame Geschwindigkeit	Schwache Batterie	Batterie vollständig aufladen
	Überladenes Fahrzeug	Reduzieren Sie das Gewicht des
	Unebene oder abschüssige	Fahren Sie auf ebenem
Fahrzeuge schütteln während der Fahrt	Lose Verbindung zum Motor	Sicherstellen, dass der Motor richtig an die Batterie angeschlossen ist
Schwierigkeiten beim Schalten zwischen Vorwärts- und Rückwärtsgang	Versuch zu schalten, während das Fahrzeug fährt	Schalten Sie nur, wenn das Fahrzeug stillsteht.
Schalter für Vorwärts- und Rückwärtsgang ist umgelegt	Getriebe sind falsch eingebaut	Stellen Sie sicher, dass das L-Getriebe links und das R-Getriebe rechts liegt.

- Die Batterie des Fahrzeugs ist nicht austauschbar.

Mischen Sie alte und neue Batterien nicht.

- Mischen Sie keine Alkali-, Standard- (Kohle-Zink-) oder wiederaufladbare Batterien.
- Nicht wiederaufladbare Batterien sollten nicht aufgeladen werden.
- Wiederaufladbare Batterien sollten nur unter Aufsicht von Erwachsenen geladen werden.
- Entladene Batterien sollten entfernt werden.
- Die Versorgungsklemmen dürfen nicht kurzgeschlossen werden.
- Legen Sie Batterien nicht neben oder in eine Wärmequelle (Feuer, elektronische Heizgeräte usw.).
- Schlagen Sie die Batterien nicht gegen harte Gegenstände.
- Tauchen Sie die Batterien nicht in Wasser ein.
- Legen Sie die Batterien mit der richtigen Polarität ein.
- Verwenden Sie nur die vom Hersteller angegebene Batterie.
- Verwenden Sie nur das vom Hersteller angegebene Ladegerät.

 **WARNUNG**

- Es sollte eine Schutzausrüstung getragen werden und darf nicht im Straßenverkehr verwendet werden.
- Das Spielzeug sollte mit Vorsicht verwendet werden, da Geschicklichkeit erforderlich ist, um Stürze oder Zusammenstöße zu vermeiden, die zu Verletzungen des Benutzers oder Dritter führen könnten.
- Um das Verletzungsrisiko zu verringern, ist die Aufsicht eines Erwachsenen erforderlich. Niemals im Straßenverkehr, in der Nähe von Kraftfahrzeugen, auf oder in der Nähe von steilen Schrägen oder Treppen, Schwimmbädern oder anderen Gewässern verwenden; immer Schuhe tragen und niemals mehr als 1 Fahrer zulassen.

WICHTIG

- Laden Sie den Akku bei der ersten Verwendung immer VOLL 8-12 Stunden lang auf.
- Laden Sie die Batterie nach jedem Gebrauch immer VOLL 10 Stunden lang auf.
- Laden Sie die Batterie einmal im Monat auf, auch wenn Sie Ihr Fahrzeug nicht benutzen.

 **WARNUNG** MONTAGE DURCH ERWACHSENE ERFORDERLICH

 **WARNUNG** Nicht im Straßenverkehr verwenden

 **WARNUNG** VERBRENNUNGSGEFAHR-Kleine Teile. Nicht für Kinder unter 3 Jahren geeignet.

Achtung!

Dieses Gerät entspricht den Bestimmungen von Teil 15 der FCC-Vorschriften. Der Betrieb unterliegt den folgenden zwei Bedingungen: (1) Dieses Gerät darf keine schädlichen Störungen verursachen. (2) Dieses Gerät muss alle empfangenen Störungen akzeptieren, einschließlich Störungen, die einen unerwünschten Betrieb verursachen können.

Änderungen oder Modifikationen, die nicht ausdrücklich von der für die Einhaltung der Vorschriften verantwortlichen Partei genehmigt wurden, können dazu führen, dass der Benutzer die Berechtigung zum Betrieb des Geräts verliert.

Dieses Gerät wurde getestet und entspricht den Grenzwerten für ein digitales Gerät der Klasse B gemäß Teil 15 der FCC-Vorschriften. Diese Grenzwerte sind so ausgelegt, dass sie einen angemessenen Schutz gegen schädliche Störungen bei der Installation in Wohngebieten bieten. Dieses Gerät erzeugt verwendet und kann Hochfrequenzenergie abstrahlen und kann, wenn es nicht in Übereinstimmung mit den Anweisungen installiert und verwendet wird, kann es schädliche Störungen des Funkverkehrs verursachen. Es kann jedoch nicht garantiert werden, dass bei einer bestimmten Installation keine Störungen auftreten. Wenn dieses Gerät Störungen des Radio- oder Fernsehempfangs verursacht, was durch Ein- und Ausschalten des Geräts festgestellt werden kann, wird dem Benutzer empfohlen zu versuchen, die Störung durch eine oder mehrere der folgenden Maßnahmen zu beheben:

- Neuausrichtung oder Verlegung der Empfangsantenne.
- Vergrößern Sie den Abstand zwischen dem Gerät und dem Empfänger.
- Anschluss des Geräts an einen anderen Stromkreis als den, an den der Empfänger angeschlossen ist.
- Wenden Sie sich an uns oder einen erfahrenen Radio-/Fernsehtechniker, um Hilfe zu erhalten.

Die folgenden Batterien oder Akkus sind in diesem elektronischen Artikel enthalten.

Batterietyp	Chemisches System
6FM7	Blei (Pb)

Informationen zur sicheren Entnahme der Batterien oder Akkumulatoren

- **Achtung!** Vergewissern Sie sich, dass die Batterie vollständig entladen ist.
- Öffnen Sie den Sitz, entfernen Sie die Schrauben am Blech mit einem Schraubendreher, nehmen Sie das Blech ab und ziehen Sie die beiden Drähte von der Batterie ab, um die Batterie zu entfernen.
- Nehmen Sie die Batterie oder den Akku vorsichtig heraus.
- Die Batterie oder der Akku und der Artikel können nun getrennt entsorgt werden.

Kanal	Frequenz (MHz)	Kanal	Frequenz (MHz)	Kanal	Frequenz (MHz)
1	2405	27	2431	53	2457
2	2406	28	2432	54	2458
3	2407	29	2433	55	2459
4	2408	30	2434	56	2460
5	2409	31	2435	57	2461
6	2410	32	2436	58	2462
7	2411	33	2437	59	2463
8	2412	34	2438	60	2464
9	2413	35	2439	61	2465
10	2414	36	2440	62	2466
11	2415	37	2441	63	2467
12	2416	38	2442	64	2468
13	2417	39	2443	65	2469
14	2418	40	2444	66	2470
15	2419	41	2445	67	2471
16	2420	42	2446	68	2472
17	2421	43	2447	69	2473
18	2422	44	2448	70	2474
19	2423	45	2449	71	2475
20	2424	46	2450	72	2476
21	2425	47	2451	73	2477
22	2426	48	2452	74	2478
23	2427	49	2453	75	2479
24	2428	50	2454		
25	2429	51	2455		
26	2430	52	2456		

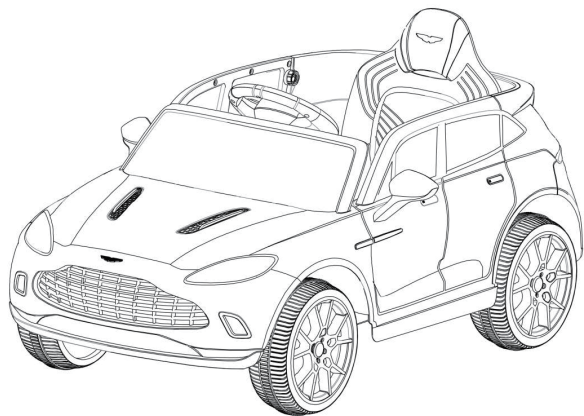

Les styles et les couleurs peuvent varier

- Âge approprié pour 3-8 ans
- Poids maximal de l'utilisateur : 30kg
- Assemblage par un adulte requis



Chargez pendant 8 à 12 heures avant la première utilisation.

Après la charge initiale, suivez le temps de charge normal recommandé.



Veillez conserver ces instructions pour toute référence ultérieure.

REMARQUE: Pour une performance optimale, n'utilisez ce véhicule que sur des surfaces plates et dures.

ÂGE APPROPRIÉ: 3 à 8 ans.

CAPACITÉ DE POIDS: 30kg est le poids maximum pour un conducteur. Les risques de sécurité suivants peuvent entraîner des blessures graves ou la mort :

- Ce produit contient de petites pièces. Tenez les enfants éloignés pendant l'assemblage. Veillez à retirer tous les matériaux d'emballage et les pièces sous la carrosserie du véhicule.
- N'ouvrez jamais la batterie, qui contient du plomb et des composés de plomb (acides).
- Les membres, les cheveux et les vêtements peuvent se prendre dans les pièces mobiles. Portez toujours des chaussures, tenez vos membres éloignés des pièces mobiles et ne portez pas de vêtements amples lorsque vous utilisez ce véhicule.
- Ce véhicule n'a pas de freins ou de capacité de freinage. Ne laissez pas un enfant sans surveillance pendant l'utilisation. N'utilisez pas ce véhicule dans un endroit qui pourrait nécessiter une capacité de freinage, car cela pourrait entraîner une perte de contrôle, ce qui pourrait causer des blessures graves ou la mort.
- L'utilisation de ce véhicule à proximité de rues, de véhicules à moteur, de marches, de plans d'eau, de surfaces inclinées, de collines, de zones humides, de vapeurs inflammables, dans des allées, la nuit ou dans l'obscurité peut entraîner un accident inattendu.
- L'utilisation de ce véhicule dans des conditions dangereuses telles que la neige, la pluie, la terre meuble, la boue, le sable ou le gravier peut entraîner un accident inattendu tel qu'un basculement, et pourrait endommager le système électrique ou la batterie.
- N'utilisez pas ce véhicule d'une manière dangereuse, par exemple, mais sans s'y limiter :
 - Tirez le véhicule avec un autre véhicule ou un dispositif similaire.
 - Poussez l'utilisateur
 - Se déplacer à une vitesse dangereuse.

Les risques de sécurité suivants peuvent entraîner des blessures graves ou mortelles :

- L'utilisation d'une batterie ou d'un chargeur autre que la batterie rechargeable et le chargeur fournis peut provoquer un incendie ou une explosion. Utilisez uniquement la batterie et le chargeur fournis.
- L'utilisation de la batterie rechargeable et du chargeur pour tout autre produit peut entraîner une surchauffe, un incendie ou une explosion. N'utilisez jamais la batterie rechargeable et le chargeur fournis avec un autre produit.
- Des gaz explosifs sont créés pendant la charge. Chargez la batterie dans un endroit bien ventilé. Ne chargez pas la batterie à proximité d'une source de chaleur ou de matériaux inflammables.
- Le contact entre les bornes positives et négatives peut provoquer un incendie ou une explosion. Évitez tout contact direct entre les bornes. Saisir la batterie par les fils ou le chargeur peut endommager la batterie et provoquer un incendie. Saisissez toujours la batterie par son boîtier ou ses poignées.
- Les liquides présents sur la batterie peuvent provoquer un incendie ou un choc électrique. Tenez toujours tous les liquides éloignés de la batterie et gardez la batterie sèche. Le contact ou l'exposition à une fuite de batterie (acide de plomb) peut provoquer des blessures graves. En cas de contact ou d'exposition, appelez immédiatement votre médecin. Si le produit chimique est sur la peau ou dans les yeux, rincez à l'eau froide pendant 15 minutes. Si le produit chimique a été avalé, donnez immédiatement de l'eau ou du lait à la personne. Ne donnez pas d'eau ou de lait si le patient vomit ou a un niveau de vigilance diminué. Ne provoquez pas de vomissement.
- Les poteaux, bornes et accessoires de la batterie contiennent du plomb et des composés de plomb (acide).
- L'altération ou la modification du système de circuit électrique peut provoquer un choc, un incendie ou une explosion et endommager le système de façon permanente. Les fils et circuits exposés dans le chargeur peuvent provoquer un choc électrique. Gardez toujours le boîtier du chargeur fermé.

Les risques de sécurité suivants peuvent entraîner des blessures graves ou la mort :

- Ne laissez jamais un enfant sans surveillance.
- Asseyez-vous toujours sur le siège lorsque vous utilisez ce véhicule.
- Gardez vos mains, vos cheveux et vos vêtements éloignés de la partie mobile.
- Portez toujours des chaussures lorsque vous utilisez ce véhicule.
- Les enfants de moins de 3 ans ne peuvent pas utiliser le véhicule.
- Ne conduisez que sur un terrain plat.
- N'allez pas à proximité de piscines ou d'autres plans d'eau, de dénivellations ou de montées et descentes de pentes abruptes.
- Ne conduisez pas le véhicule dans de la terre meuble, de la boue, du sable, du gravier fin ou sur des surfaces humides.
- Ne conduisez pas le véhicule dans les rues ou près des voitures.

Article	Spécifications
Batteries	12V
Moteur	12V
Âge	3-8 ans
Poids maximum	30kg
Dimensions	106x62x51,5cm/41.5"x24,5"x20"
Vitesse	1,4~2,5km/hr (12V)
Temps de jeu	1-2 heures / temps de recharge 8-12 heures
Chargeur	Sortie DC 12V

OUTILS REQUIS:

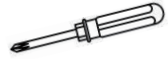

TOURNEVIS
(APPORTEZ LE
VÔTRE)



PINCE À BEC
EFFILÉ (NON
INCLUSE)



ASSEMBLAGE
POUR 2
PERSONNES



ENVIRON 45
MINUTES
D'ASSEMBLAGE

QUINCAILLERIE

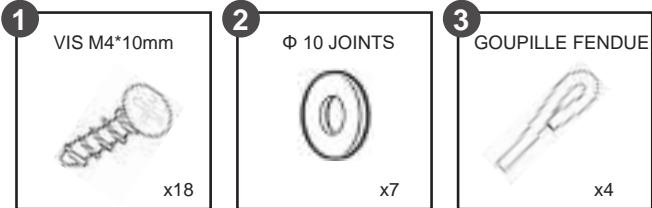

PIÈCES

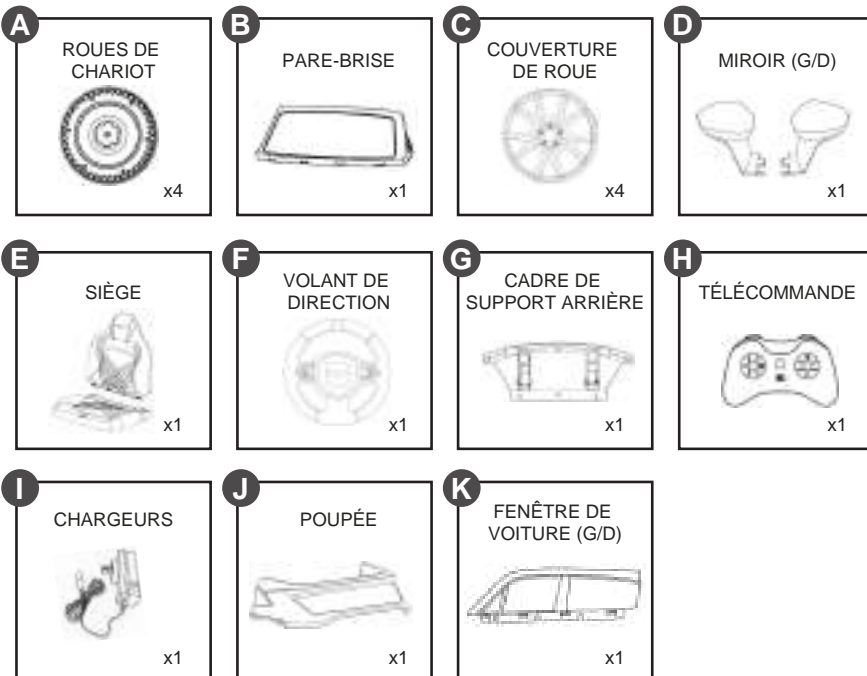

ASSEMBLAGE DU PRODUIT | 5

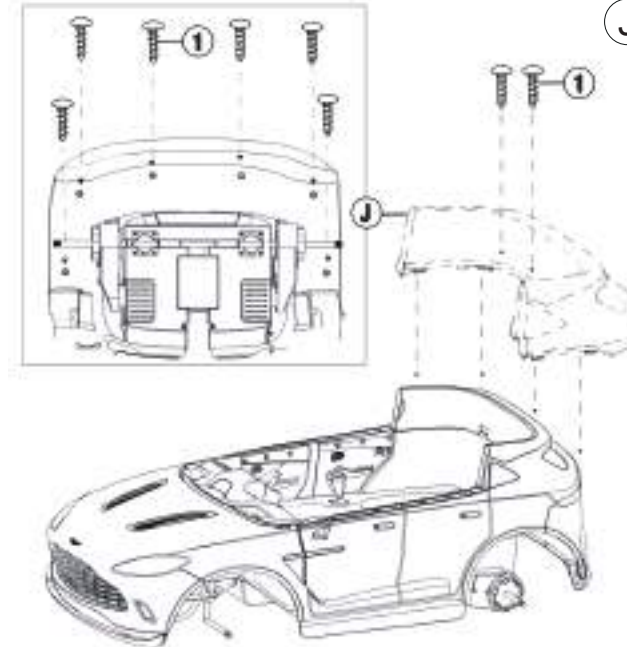

J Fixez la contre-pointe

- Enfoncez la contre-pointe dans la fente du véhicule.
- Retournez la carrosserie de manière à ce que le dessous de caisse soit orienté vers le haut.
- Fixez avec des vis M4*10mm comme indiqué sur la figure.

G Fixez le cadre de support arrière.

- Enfoncez le cadre de support arrière dans la fente du véhicule.
- Fixez-le avec des vis M4*10mm comme indiqué sur la figure.

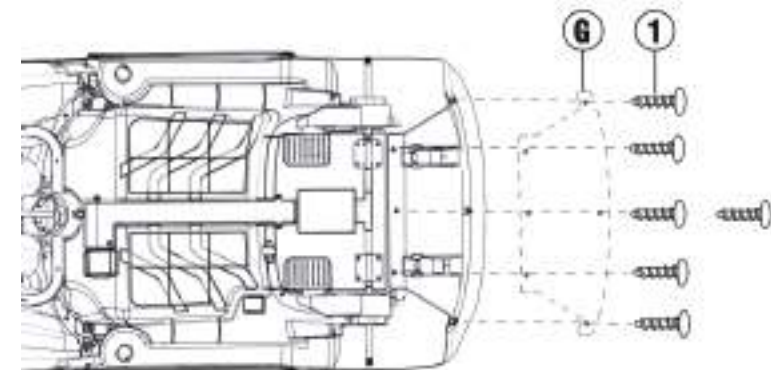

Placez tour à tour les joints, les roues de chariot, les joints et la goupille fendue dans l'essieu avant. Insérez la goupille fendue dans le trou de la pièce en fer et pliez-la pour la fixer, puis fixez l'enjoliveur à la roue.

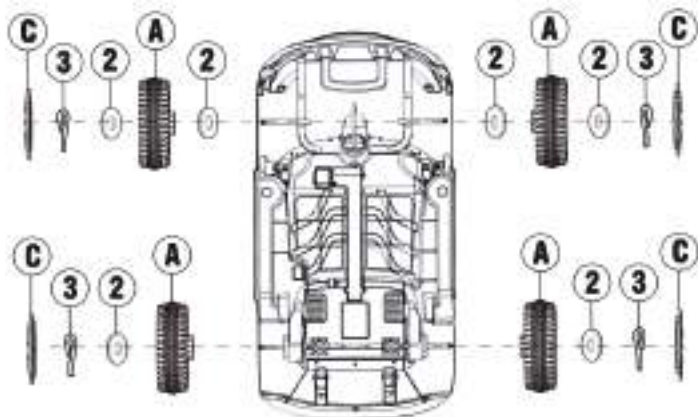

Placez tour à tour les roues du chariot, les joints et la goupille fendue sur l'essieu arrière.

Insérez la goupille dans le trou de la pièce en fer et pliez-la pour la fixer, puis fixez l'enjoliveur à la roue.

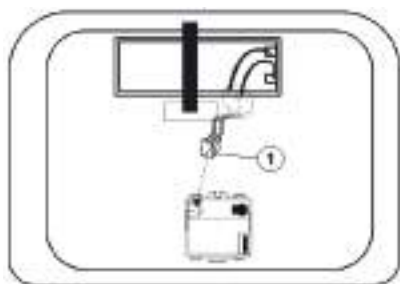

Mettez le véhicule à l'envers

1. Trouvez le cordon d'alimentation principal sous le siège et insérez la fiche du cordon d'alimentation dans la prise correspondante du récepteur (L'image peut être différente de l'objet réel, et l'objet réel prévaut).

Suivez les étapes de montage dans l'ordre indiqué ci-dessous.

F Fixez le volant.

- Retirez l'écrou et le boulon du volant.
- Connectez les fils provenant de la colonne de direction aux fils du volant.
- Insérez le volant sur la colonne de direction et fixez-le avec l'écrou et le boulon.

E Fixez le siège.

- Fusionnez le siège.
- Clipsez le siège dans la carrosserie.
- Faites tourner le loquet du siège pour le fixer.

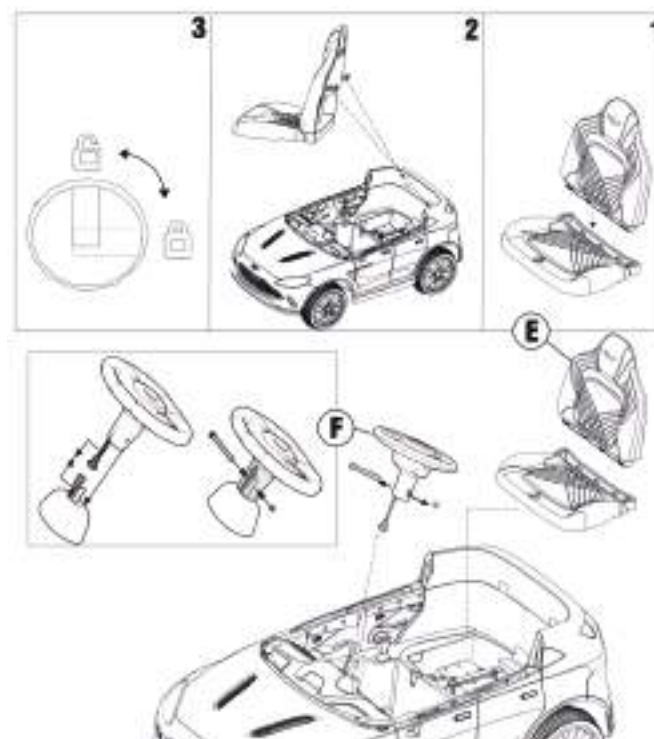

B Fixez le pare-brise.

- Enfoncez le pare-brise dans la fente correspondante de la carrosserie.

K Fixez la vitre de la voiture (G/D)

- Insérez la vitre de la voiture (Conseils : distinction gauche-droite) dans la porte de la voiture.
- Fixez avec des vis M4*10mm. (Installez l'autre côté de la même manière).

D Fixez le miroir (G/D)

- Insérez le miroir (Conseils : distinction gauche droite) dans la porte de la voiture. (Installez l'autre côté de la même manière).

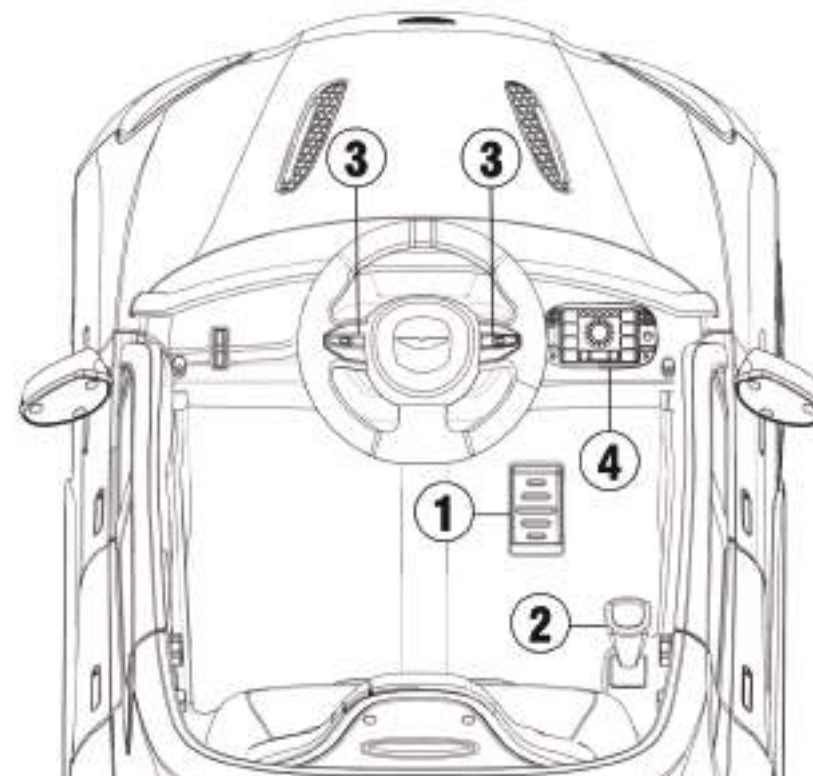
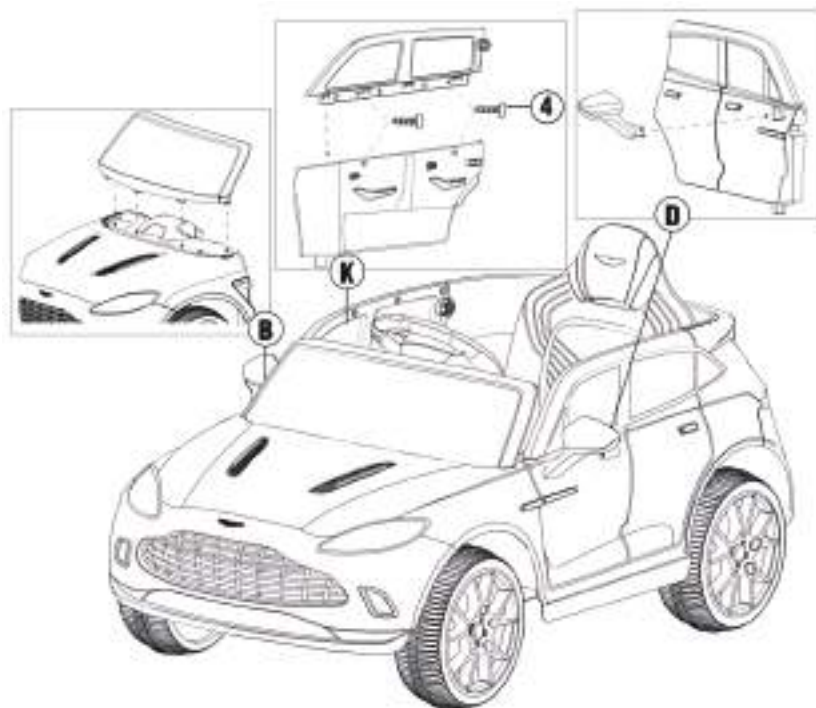

1. Bouton de pédale : En appuyant sur le bouton, la voiture se déplace ; en le relâchant, la voiture s'arrête lentement.
2. Commutateur de changement de vitesse : Changez la direction de la voiture, avant-arrière.
3. Bouton du klaxon : Appuyez sur ce bouton pour actionner le klaxon.
4. Tableau de commande



- 5. Bouton d'alimentation : Appuyez longuement sur le bouton pendant 3 secondes pour allumer et éteindre le véhicule.
- 6. Technologie sans fil : Après avoir connecté votre téléphone portable et le dispositif sans fil, la voiture peut lire la musique de votre téléphone portable.
- 7. FM : Radio, bouton long 2-3 secondes, recherche automatique.
- 8. Bouton de musique : Écoutez de la musique
- 9. Chanson dernière : Changez de chanson/et un bouton long diminue le volume.
- 10. Bouton haute vitesse : Changez la vitesse de la voiture plus rapidement
- 11. Bouton de vitesse lente : Modifiez la vitesse de la voiture plus lentement
- 12. Bouton d'éclairage : Allumez ou éteignez la lumière
- 13. Chanson suivante : Changez de chanson/et un bouton long augmente le volume.
- 14. U
- 15. Prise de courant : Chargez
- 16. Affichage de l'alimentation : Permettez de voir clairement la puissance de la batterie, afin de la charger à temps.

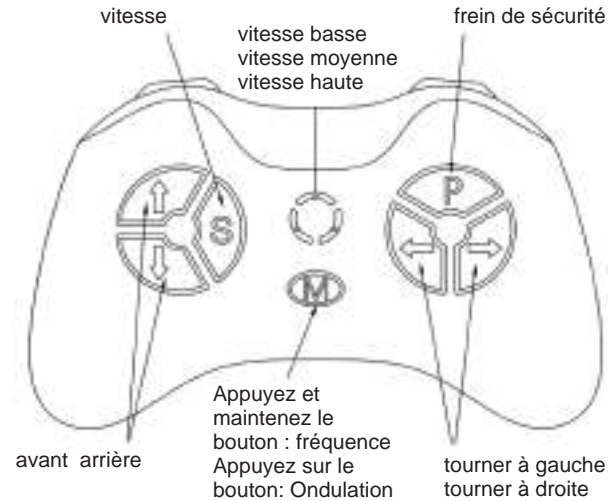

Avertissement
Utilisé uniquement par les adultes

La télécommande d'abord. Quand la télécommande est allumée, la pédale de commande ne fonctionne pas.

Manuel d'Utilisation:

Sortez la télécommande, ouvrez le compartiment à piles à l'arrière de la télécommande et ajoutez deux piles alcalines AAA LRO3. Faites attention à la polarité des piles. Lorsque le voyant d'alignement et l'indicateur de vitesse s'allument, cela indique que la pile installée est correcte. Ce produit ne fournit pas de piles sèches.

<Bouton Description>

1) Appuyez et maintenez le bouton de fréquence (M) 2-4 secondes, la lumière LED de basse vitesse clignote. Allumez le courant de la voiture, la lumière LED de basse vitesse continue de clignoter pour un éclairage longue, puis la liaison de fréquence réussit. Si la liaison de fréquence échoue (le voyant DEL basse vitesse clignote), retirez la batterie et répétez les étapes.

P : Bouton pour freiner

S : Vitesse : bouton pour changer de vitesse (basse, moyenne et haute).

△ En avant ▽ En arrière

◁ Tourner à gauche ▷ Tourner à droite

2) Bouton de freinage : Appuyez sur ce bouton pour arrêter le déplacement ; appuyez à nouveau sur ce bouton pour vous déplacer.

3) Bouton de sélection de la vitesse et indication de la vitesse : utilisées pour sélectionner la vitesse de la voiture. Appuyez une fois sur la touche pour changer de vitesse. Les 3 vitesses sont commutées de manière cyclique, et la séquence de commutation est : basse-moyenne-haute.

L'indicateur de vitesse est disposé de haut en bas sur la télécommande : lumière haute vitesse, lumière moyenne vitesse, lumière basse vitesse ; lors du passage à une vitesse, la lampe correspondante s'allume.

Remarque : le grade de vitesse ne change que lors de la marche avant.

4) Bouton avant/arrière : Utilisées pour contrôler les mouvements avant et arrière. Lorsque l'on bouton l'une des touches, la vitesse de déplacement augmente lentement pour atteindre le niveau de vitesse défini. Par conséquent, les enfants ne subiront pas d'impact soudain.

5) Bouton de rotation gauche/droite : utilisée pour le contrôle de la direction gauche et droite.

Remarque: sans opération après 10 secondes, le voyant lumineux s'éteint et passe en mode économie d'énergie.



1. Insérez la prise du chargeur dans le trou de charge de la voiture.
 2. Branchez la fiche du chargeur sur l'alimentation secteur stable correspondante, comme indiqué sur l'image.
- Chargez la batterie 8 à 12 heures avant la première utilisation.
 - En moyenne, vous devrez charger la batterie entre 8 et 12 heures. Ne chargez pas la batterie pendant plus de 20 heures. Si vous ne chargez pas la batterie comme indiqué, vous risquez d'endommager la batterie de façon permanente.
 - La batterie peut être endommagée si on la laisse se vider complètement. Ne laissez pas la batterie se décharger complètement.
 - Vérifiez la batterie et le chargeur (cordon d'alimentation, connecteur) pour l'usure et les dommages avant de charger. NE PAS charger la batterie si des dommages se sont produits.
 - Seul un adulte qui a lu et compris les avertissements de sécurité doit manipuler, charger et recharger la batterie.

- Garez le véhicule à l'intérieur ou recouvrez-le d'une bâche pour le protéger du temps humide.
- Ne laissez pas le véhicule exposé au soleil pendant de longues périodes, sinon une décoloration pourrait se produire. Conserver à l'ombre ou couvrir avec une bâche.
- Ne lavez pas le véhicule avec un tuyau.
- Ne lavez pas le véhicule avec du savon.
- Chargez la batterie au moins une fois par mois pour prolonger la durée de vie de la batterie.

DÉPANNAGE | 10

PROBLÈME	RAISON	SOLUTION
Le véhicule ne bouge pas	Batterie faible	Chargez complètement la batterie
	Protection électrique	Arrêtez l'utilisation pendant plusieurs
	Le commutateur n'est pas dans la bonne position	Appuyez complètement sur les
La batterie ne se recharge pas	Connecteurs de batterie déconnectés	Branchez les connecteurs de batterie
	Charge non connectée à la prise ou à la prise	Branchez complètement le chargeur
La batterie ne dure pas	La batterie n'a pas une charge complète	Chargez complètement la batterie

PROBLÈME	RAISON	SOLUTION
La batterie est chaude et fait un léger bruit pendant la charge	Normal	Normal
Vitesse lente	Batterie faible	Chargez complètement la batterie
	Véhicule surchargé	Réduisez le poids sur le véhicule
	Route inégale ou en pente	Conduisez sur une chaussée plate
Les véhicules tremblent pendant la conduite	Connexion desserrée au moteur	Assurez-vous que le moteur est correctement connecté à la batterie
Difficulté à passer de l'avant à l'arrière	Tentative de changement de vitesse pendant que le véhicule est en mouvement	Ne changez de vitesse que lorsque le véhicule est à l'arrêt
L'interrupteur avant et arrière est inversé	Les boîtes de vitesses ne sont pas installées correctement	Assurez-vous que la boîte de vitesses L est à gauche et la boîte de vitesses R est à droite

- La batterie du véhicule n'est pas remplaçable.
- Ne mélangez pas des piles neuves et usagées.
- Ne mélangez pas des piles alcalines, standard (carbone-zinc) ou rechargeables.
- Les piles non rechargeables ne doivent pas être chargées.
- Les piles rechargeables ne doivent être chargées que sous la surveillance d'un adulte.
- Les piles épuisées doivent être retirées.
- Les bornes d'alimentation ne doivent pas être court-circuitées.
- Ne pas placer les piles à côté ou dans une source de chaleur (feu, appareil de chauffage électronique, etc.).
- Ne pas frapper les piles contre des objets durs.
- Ne pas immerger les piles dans l'eau.
- Les piles doivent être insérées en respectant la polarité.
- Utilisez uniquement la batterie spécifiée par le fabricant.
- N'utilisez que le chargeur spécifié par le fabricant.

 **AVERTISSEMENT:**

- Le port d'un équipement de protection est recommandé, et le jouet ne doit pas être utilisé dans la circulation.
- Le jouet doit être utilisé avec précaution car il faut savoir éviter les chutes ou les collisions qui peuvent causer des blessures à l'utilisateur ou à des tiers.
- Pour réduire le risque de blessure, la surveillance d'un adulte est nécessaire. Ne jamais utiliser sur la chaussée, à proximité de véhicules à moteur, sur ou près de pentes raides ou de marches, de piscines ou d'autres plans d'eau ; toujours porter des chaussures, et ne jamais permettre plus d'un cavalier.

IMPORTANT

- Chargez toujours la batterie pendant 8 à 12 heures COMPLÈTES lors de la première utilisation.
- Rechargez toujours la batterie pendant 10 heures COMPLÈTES après chaque utilisation.
- Chargez la batterie une fois par mois, même si vous n'utilisez pas votre véhicule.

 **AVERTISSEMENT** ASSEMBLAGE PAR UN ADULTE REQUIS

 **AVERTISSEMENT** Ne doit pas être utilisé dans la circulation publique

 **AVERTISSEMENT** DANGER DE CHOLLING-Petites pièces. Pas pour les enfants de moins de 3 ans.

Attention!

Cet appareil est conforme à la partie 15 des règles de la FCC. Son fonctionnement est soumis aux deux conditions suivantes : (1) cet appareil ne doit pas causer d'interférences nuisibles. (2) cet appareil doit accepter toute interférence reçue, y compris les interférences susceptibles de provoquer un fonctionnement indésirable.

Les changements ou modifications qui ne sont pas expressément approuvés par la partie responsable de la conformité peuvent annuler l'autorité de l'utilisateur à utiliser l'équipement.

Cet équipement a été testé et déclaré conforme aux limites d'un appareil numérique de classe B, conformément à la partie 15 des règles de la FCC. Ces limites sont conçues pour fournir une protection raisonnable contre les interférences nuisibles dans une installation résidentielle. Cet équipement génère, utilise et peut émettre de l'énergie de fréquence radio et, s'il n'est pas installé et utilisé conformément aux instructions, peut causer des interférences nuisibles aux communications radio. Cependant, il n'y a aucune garantie que des interférences ne se produiront pas dans une installation particulière. Si cet équipement provoque des interférences nuisibles à la réception de la radio ou de la télévision, ce qui peut être déterminé en éteignant et en allumant l'équipement, l'utilisateur est encouragé à essayer de corriger les interférences par une ou plusieurs des mesures suivantes :

- Réorientez ou déplacez l'antenne de réception.
- Augmentez la distance entre l'équipement et le récepteur.
- Connectez l'équipement à une prise sur un circuit différent de celui auquel le récepteur est connecté.
- Consultez-nous ou un technicien radio/TV expérimenté pour obtenir de l'aide.

Cet appareil électronique contient les piles ou accumulateurs suivants.

Type de Batterie	Système Chimique
6FM7	Plomb (Pb)

Informations sur le retrait en toute sécurité des piles ou des accumulateurs

- Avertissement : Assurez-vous que la batterie est complètement déchargée.
- Ouvrez le siège, retirez les vis de tôle de fer avec un tournevis, retirez la tôle de fer et débranchez les deux câbles de batterie pour retirer la batterie.
- Retirez avec précaution la pile ou l'accumulateur.
- La pile ou l'accumulateur et l'appareil peuvent maintenant être éliminés séparément.

Canal	Fréquence (MHz)	Canal	Fréquence (MHz)	Canal	Fréquence (MHz)
1	2405	27	2431	53	2457
2	2406	28	2432	54	2458
3	2407	29	2433	55	2459
4	2408	30	2434	56	2460
5	2409	31	2435	57	2461
6	2410	32	2436	58	2462
7	2411	33	2437	59	2463
8	2412	34	2438	60	2464
9	2413	35	2439	61	2465
10	2414	36	2440	62	2466
11	2415	37	2441	63	2467
12	2416	38	2442	64	2468
13	2417	39	2443	65	2469
14	2418	40	2444	66	2470
15	2419	41	2445	67	2471
16	2420	42	2446	68	2472
17	2421	43	2447	69	2473
18	2422	44	2448	70	2474
19	2423	45	2449	71	2475
20	2424	46	2450	72	2476
21	2425	47	2451	73	2477
22	2426	48	2452	74	2478
23	2427	49	2453	75	2479
24	2428	50	2454		
25	2429	51	2455		
26	2430	52	2456		

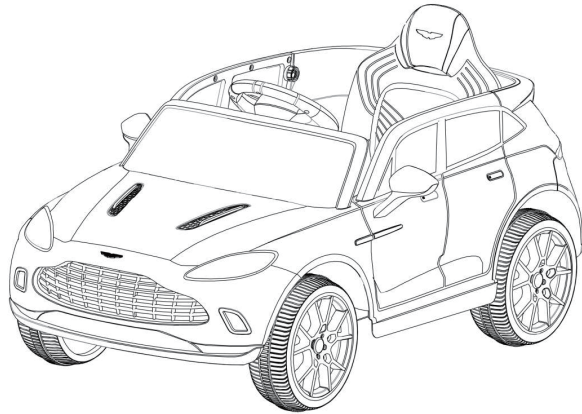

Los estilos y colores pueden variar

- ⦿ Edad adecuada: 3-8 años
- ⦿ Peso máximo del usuario: 30 kg
- ⦿ Se requiere el montaje por parte de un adulto

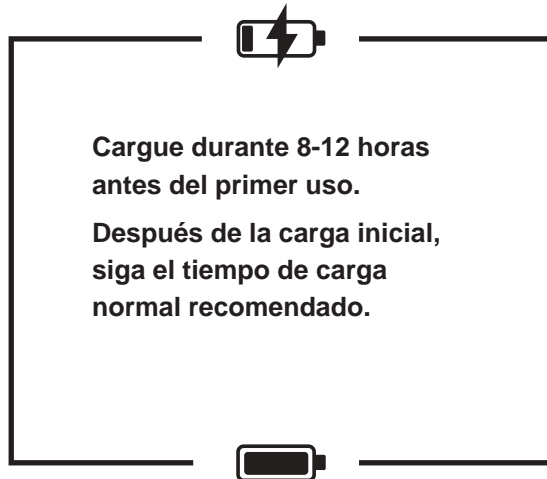

Conserve estas instrucciones para futuras consultas.

NOTA: Para un mejor rendimiento, utilice este coche solo en superficies planas y duras.

Rango de Edad: de 3 a 8 años

Capacidad de Carga: 30 kg es el peso máximo para 1 conductor.

Los siguientes riesgos de seguridad pueden provocar lesiones graves o la muerte:

- Este producto contiene piezas pequeñas. Mantenga a los niños alejados durante el montaje. Asegúrese de retirar todo el material de embalaje y las piezas de debajo de la carrocería del vehículo.
- No abra nunca la batería. Las baterías contienen plomo y compuestos de plomo (ácidos).
- Las extremidades, el pelo y la ropa pueden quedar atrapados en las piezas móviles. Lleve siempre calzado, mantenga las extremidades alejadas de las piezas móviles y no lleve ropa suelta mientras maneja este vehículo.
- Este vehículo no tiene frenos ni capacidad de frenado. No deje a un niño sin vigilancia durante el funcionamiento. No lo utilice en un lugar que pueda requerir capacidad de frenado, ya que podría provocar la pérdida de control, lo que podría causar lesiones graves o la muerte.
- El uso de este vehículo cerca de calles, vehículos a motor, escalones, masas de agua, superficies inclinadas, colinas, zonas húmedas, vapores inflamables, en callejones, de noche o en la oscuridad podría provocar un accidente inesperado.
- El uso de este vehículo en condiciones inseguras como nieve, lluvia, tierra suelta, barro, arena o grava puede provocar un accidente inesperado, como un vuelco, y podría dañar el sistema eléctrico o la batería.
- No utilice este vehículo de forma insegura. Los ejemplos incluyen, pero no se limitan a:
 - Tirar del vehículo con otro vehículo o dispositivo similar;
 - Empujar al usuario;
 - Viajar a una velocidad insegura.

Los siguientes riesgos de seguridad pueden provocar lesiones graves o la muerte:

- El uso de una batería o un cargador no suministrados puede provocar un incendio o una explosión. Utilice únicamente la batería y el cargador suministrados.
- El uso de la batería recargable y el cargador para cualquier otro producto puede provocar un sobrecalentamiento, un incendio o una explosión. No utilice nunca la batería recargable y el cargador suministrados con otro producto.
- Durante la carga se crean gases explosivos. Cargue la batería en un área bien ventilada. No cargue la batería cerca del calor o de materiales inflamables.
- El contacto entre los terminales positivo y negativo puede provocar un incendio o una explosión. Evite el contacto directo entre los terminales. Si coge la batería por los cables o el cargador, puede dañar la batería y provocar un incendio. Siempre coja la batería por la carcasa o las asas.
- Los líquidos en la batería pueden provocar un incendio o una descarga eléctrica. Mantenga siempre todos los líquidos alejados de la batería y manténgala seca. El contacto o la exposición a las fugas de la batería (plomo-ácido) puede causar lesiones graves. Si se produce el contacto o la exposición, llame inmediatamente a su médico. Si el producto químico entra en contacto con la piel o los ojos, lave con agua fría durante 15 minutos. Si el producto químico fue ingerido, dé inmediatamente a la persona agua o leche. No dé agua o leche si el paciente está vomitando o tiene un nivel de alerta disminuido. No provoque el vómito.
- Los postes, los terminales y los accesorios relacionados de la batería contienen plomo y compuestos de plomo (ácido).
- La manipulación o modificación del sistema de circuitos eléctricos puede provocar una descarga eléctrica, un incendio o una explosión y dañar permanentemente el sistema. El cableado y los circuitos expuestos en el cargador pueden provocar una descarga eléctrica. Mantenga siempre cerrada la carcasa del cargador.

Los siguientes riesgos de seguridad pueden provocar lesiones graves o la muerte:

- Nunca deje al niño sin vigilancia.
- Siéntese siempre en el asiento cuando utilice este vehículo.
- Mantenga las manos, el pelo y la ropa alejados de las piezas móviles.
- Lleve siempre calzado cuando utilice este vehículo.
- Los niños menores de 3 años no pueden utilizar el vehículo.
- Conduzca solo en terreno llano. No se acerque a piscinas u otras masas de agua, a desniveles o a subidas y bajadas de pendientes pronunciadas.
- No conduzca el vehículo en tierra suelta, barro, arena, grava fina o en superficies mojadas.
- No conduzca el vehículo en calles o cerca de coches.

Batería	12V
Motor	12V
Edad adecuada	3-8 años
Peso máximo	30 KG
Dimensión	106*62*51,5 cm
Velocidad	1,4~2,5 km/h
Tiempo de juego	1-2 horas/tiempo de recarga 8-12 horas
Cargador	Salida DC12V

HERRAMIENTAS NECESARIAS

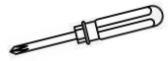

DESTORNILLADOR
(PROPORCIONADO
POR USTED
POR MISMO)



ALICATES DE
PUNTA DE AGUJA
(NO INCLUIDOS)



MONTADO POR
2 PERSONAS



MONTAJE DE
APROXIMADAME
NTE 45 MINUTOS

ACCESORIOS

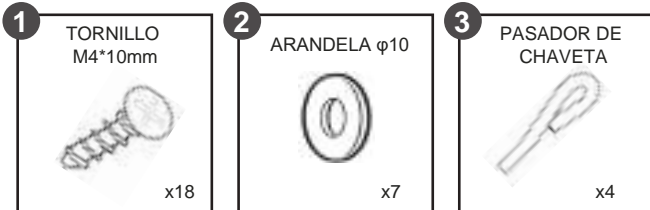

PIEZAS



MONTAJE DEL PRODUCTO | 5

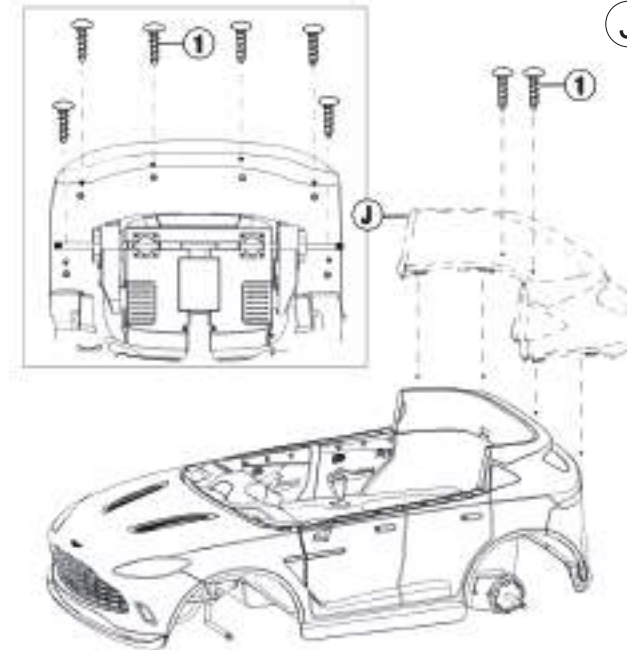

G

Fijar el marco de soporte trasero.

- Introduzca el marco de soporte trasero en la ranura del vehículo.
- Fije con tornillos M4*10mm como se muestra en la figura.

J

Fijar la contrapunta.

- Introduzca la contrapunta en la ranura del vehículo.
- Gire la carrocería para que la parte inferior quede hacia arriba.
- Fije con los tornillos M4*10mm como se muestra en la figura.

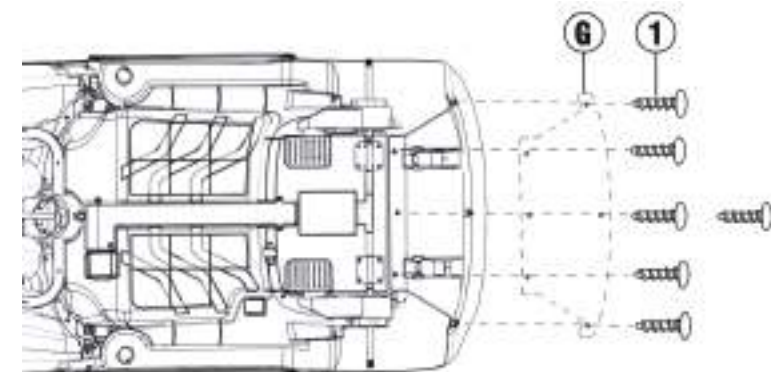

Coloque sucesivamente la arandela, la rueda, la arandela y el pasador de chaveta en el eje delantero. Introduzca el pasador de chaveta en el agujero de la pieza de hierro y doble para fijarlo y, a continuación, fije el tapacubos a la rueda.

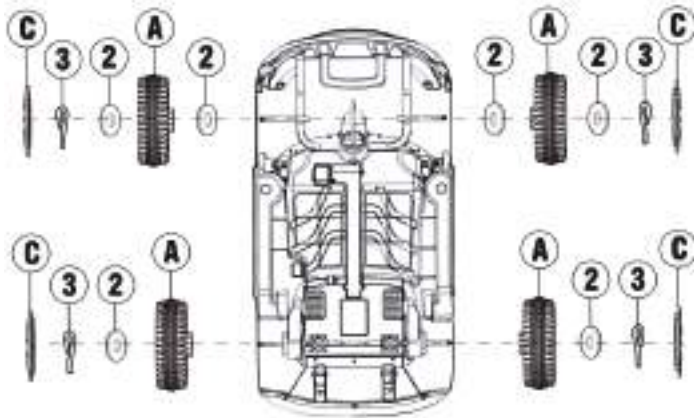

Coloque sucesivamente la rueda, la arandela y el pasador de chaveta en el eje trasero.

Introduzca el pasador de chaveta en el agujero de la pieza de hierro y doble para fijarlo y, a continuación, fije el tapacubos a la rueda.

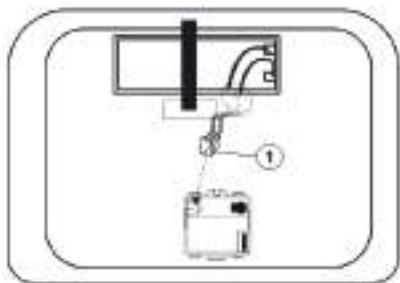

Ponga el vehículo boca abajo

1. Encuentre el cable de alimentación principal debajo del asiento e inserte el enchufe del cable de alimentación en la toma correspondiente del receptor. (La imagen puede ser diferente del objeto real, y prevalecerá el objeto real.)

Siga los pasos de montaje en el orden que se indica a continuación.

F Fijar el volante.

- Retire la tuerca y el perno del volante.
- Conecte los cables que vienen de la columna de dirección a los cables del volante.
- Inserte el volante sobre la columna de dirección y fíjelo con la tuerca y el perno.

E Fijar el asiento.

- Junte el asiento.
- Enganche el asiento en la carrocería.
- Gire el pestillo del asiento para fijarlo.

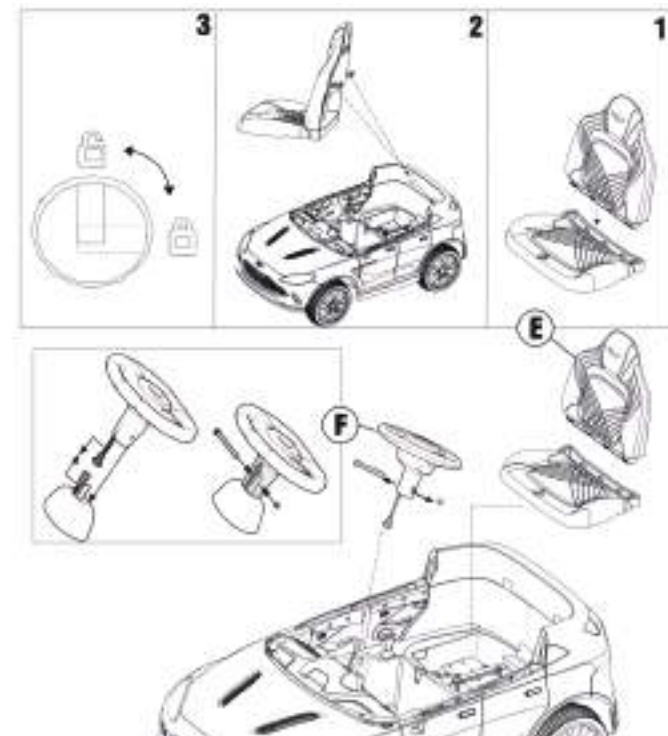

B Fijar el parabrisas.

- Introduzca el parabrisas en la ranura correspondiente de la carrocería.

K Fijar la ventanilla de coche (L/R).

- Inserte la ventanilla de coche (Consejo: distinción izquierda y derecha) en la puerta del coche.

- Fije con los tornillos M4*10mm.

(Instale el otro lado de la misma manera.)

D Fijar el espejo retrovisor (L/R).

- Inserte el espejo retrovisor (Consejo: distinción izquierda y derecha) en la puerta del coche. (Instale el otro lado de la misma manera.)

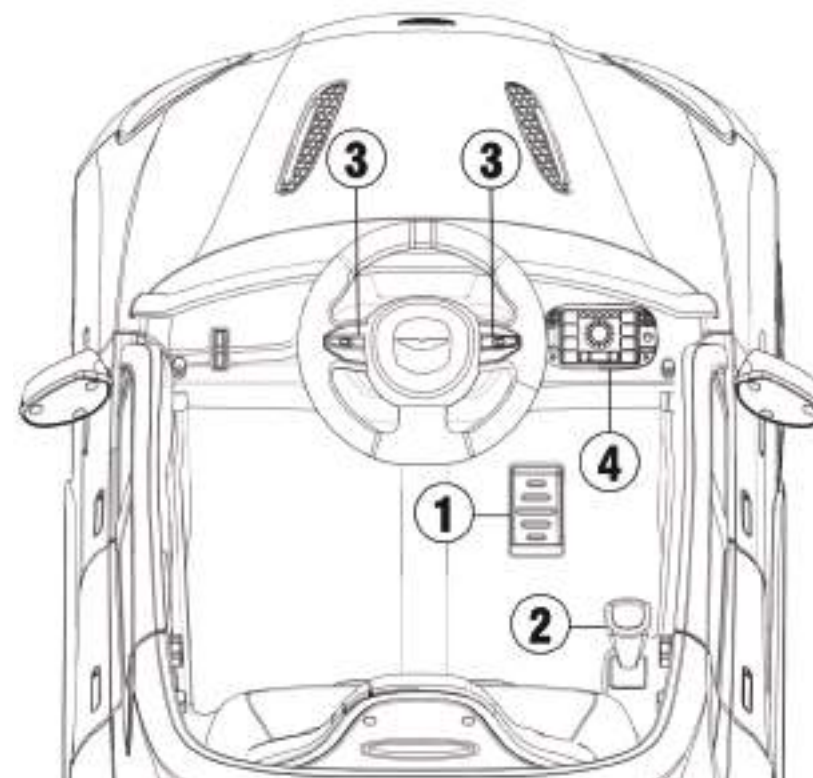
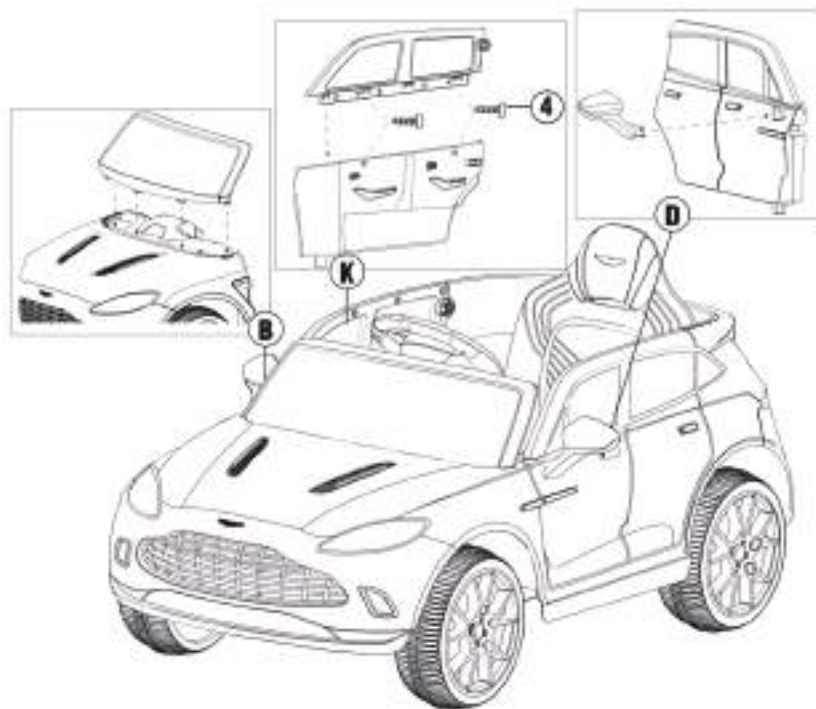

1. Botón de pedal: Al pisar el botón, el coche se moverá; al soltarlo, el coche se detendrá lentamente.
2. Interruptor de cambio: Cambia la dirección del coche, adelante-atrás.
3. Botón de bocina: Presione para hacer sonar la bocina.
4. Tablero de control



- 5. Botón de encendido: Presiónelo durante 3 segundos para encender y apagar el vehículo.
- 6. Tecnología inalámbrica: Después de conectarse con su teléfono móvil y el dispositivo inalámbrico, el coche puede reproducir música desde su teléfono móvil.
- 7. FM: Radio, presione prolongadamente 2-3 segundos, buscará automáticamente.
- 8. Botón de música: Para reproducir música.
- 9. Canción anterior: Cambia de canción/y si se presiona prolongadamente, bajará el volumen.
- 10. Botón de alta velocidad: Cambia la velocidad del coche a la más rápida.
- 11. Botón de velocidad lenta: Cambia la velocidad del coche a la más lenta.
- 12. Botón de luz: Enciende o apaga la luz.
- 13. Siguiendo canción: Cambia de canción/y si se presiona prolongadamente, aumentará el volumen.
- 14. U
- 15. Enchufe: Carga
- 16. Pantalla de energía: Vea claramente la potencia de la batería, para poder cargarla a tiempo.

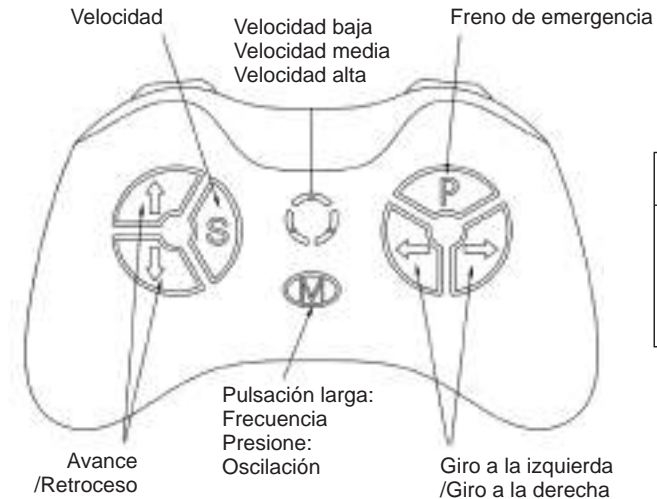

Advertencia
Solo debe ser utilizado por adultos.

El mando a distancia es el primero. Cuando el mando a distancia está encendido, el pedal no funciona.

Manual de Operación:

Saque el mando a distancia, abra el compartimento de las pilas en la parte posterior del mando a distancia y ponga dos pilas alcalinas AAA LRO3. Preste atención a la polaridad de las pilas. Cuando la luz de alineación y el indicador de velocidad se encienden, indica que las pilas instaladas son correctas. Este producto no proporciona pilas secas.

<Descripción de Botones>

(1) Presione prolongadamente la tecla de frecuencia (M) 2-4 segundos, la luz LED de baja velocidad parpadea. Encienda el coche, la luz LED de baja velocidad sigue parpadeando hasta que se enciende de forma prolongada, entonces la vinculación de frecuencia tiene éxito. Si la vinculación de la frecuencia falla (la luz LED de baja velocidad parpadea), retire las pilas y repita los pasos.

P: Presione para frenar.

S: Velocidad: Presione para cambiar la velocidad (baja, media y alta).

△ Avance ▽ Retroceso

◁ Giro a la izquierda ▷ Giro a la derecha

2) Botón de freno: Presiónelo para detener el movimiento; presiónelo de nuevo para moverse.

3) Tecla de selección de velocidad e indicación de velocidad: Se utiliza para seleccionar la velocidad del coche. Presione la tecla una vez para cambiar la velocidad una vez. Se cambian cíclicamente 3 velocidades, y la secuencia de cambio es: baja-media-alta. El indicador de velocidad está dispuesto de arriba a abajo en el mando a distancia: lámpara de velocidad alta, lámpara de velocidad media, lámpara de velocidad baja; cuando se cambia a una velocidad, se encenderá la lámpara indicadora correspondiente. Nota: El nivel de velocidad sólo cambia cuando se avanza.

4) Teclas de avance/retroceso: Se utilizan para controlar el movimiento de avance y retroceso. Cuando se presiona una de las teclas, la velocidad de movimiento aumentará lentamente hasta alcanzar el nivel de velocidad establecido. Por lo tanto, los niños no tendrán un impacto repentino.

5) Teclas de giro a la izquierda/giro a la derecha: Se utilizan para el control de la dirección izquierda y derecha.

Nota: Si no se utiliza después de 10 segundos, la luz de indicación se apagará y pasará al modo de ahorro de energía.

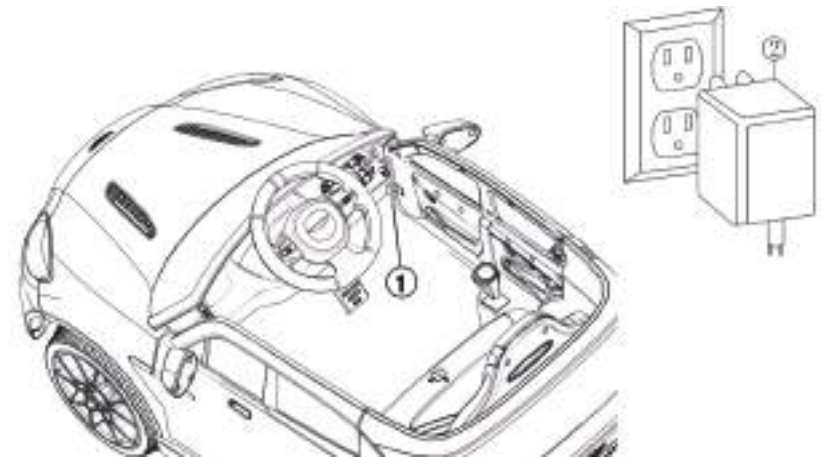

1. Inserte el puerto del cargador en el agujero de carga del coche.
2. Conecte el enchufe del cargador en la fuente de alimentación de CA estable correspondiente, como se muestra en la imagen.

- Cargue la batería de 8 a 12 horas antes del primer uso.
- En promedio, necesitará cargar la batería entre 8 y 12 horas. No cargue la batería durante más de 20 horas. Si no carga la batería como se indica, podría causar daños permanentes a la batería.
- La batería puede resultar dañada si se deja que se descargue por completo. No deje que la batería se descargue por completo.
- Compruebe si la batería y el cargador (cable de alimentación, conector) están desgastados o dañados antes de cargar. No cargue la batería si está dañada.
- Solo un adulto que haya leído y comprendido las advertencias de seguridad debe manipular, cargar y recargar la batería.

- Aparque el coche en el interior o cúbralo con una lona para protegerlo de la humedad.
- No deje el coche al sol durante largos periodos de tiempo o puede desvanecerse. Guárdelo a la sombra o cúbralo con una lona.
- No lave el coche con una manguera de agua.
- No lave el coche con jabón.
- Cargue la batería al menos una vez al mes para prolongar su vida útil.

SOLUCIÓN DE PROBLEMAS | 10

Problema	Razón	Solución
El coche no se mueve.	La batería tiene poca energía.	Cargue completamente la batería.
	Protección eléctrica	Deje de usarlo durante varios minutos y vuelva a encenderlo.
	El interruptor no está en la posición correcta	Presione completamente los interruptores.
La batería no se recarga.	Conectores de la batería desconectados	Enchufe los conectores de la batería.
	El cargador no está conectado a la toma de corriente	Enchufe completamente el cargador.
La batería no dura.	La batería no tiene una carga completa.	Cargue completamente la batería.

Problema	Razón	Solución
La batería está caliente y hace un ligero ruido durante la carga.	Normal	Normal
Velocidad lenta	La batería tiene poca energía.	Cargue completamente la batería.
	El coche está sobrecargado.	Reduzca el peso en el coche.
	Carretera irregular o inclinada	Conduzca sobre un pavimento plano
El coche tiembla durante la conducción.	Conexión floja al motor	Asegúrese de que el motor está bien conectado a la batería.
Dificultad para cambiar de marcha adelante/atrás.	Intentar cambiar de marcha con el coche en movimiento.	Cambie de marcha sólo cuando el coche esté parado.
El interruptor de marcha adelante y marcha atrás está invertido.	La caja de cambios está mal instalada.	Asegúrese de que la caja de cambios L está a la izquierda y la R a la derecha.

La batería del coche no es reemplazable.

- No mezcle pilas viejas y nuevas.

No mezcle pilas alcalinas, estándar (carbono-zinc) o recargables.

- Las pilas no recargables no deben cargarse.
- Las baterías recargables deben cargarse únicamente bajo la supervisión de un adulto.
- Las pilas agotadas deben ser retiradas.
- No se deben cortocircuitar los terminales de alimentación.
- No coloque las pilas cerca o en una fuente de calor (fuego, dispositivo de calefacción electrónico, etc.).
- No golpee las pilas contra objetos duros.
- No sumerja las pilas en agua.
- Las pilas deben colocarse con la polaridad correcta.
- Utilice únicamente la batería especificada por el fabricante.
- Utilice únicamente el cargador especificado por el fabricante.

 **ADVERTENCIA:**

- Se debe usar equipo de protección. No debe utilizarse en el tráfico.
- Este juguete debe usarse con precaución ya que se requiere la habilidad para evitar caídas o colisiones que causen lesiones al usuario o a terceros.
- Para reducir el riesgo de lesiones, se requiere la supervisión de un adulto. Nunca lo utilice en carreteras, cerca de vehículos de motor, en o cerca de pendientes o escalones pronunciados, piscinas u otros cuerpos de agua; lleve siempre calzado y no permita que haya más de un conductor.

IMPORTANTE

- Cargue siempre la batería durante 8-12 horas completas la primera vez que la utilice.
- Cargue siempre la batería durante 10 horas completas después de cada uso.
- Cargue la batería una vez al mes, aunque no utilice el vehículo.

 **ADVERTENCIA**

SE REQUIERE EL MONTAJE DE UN ADULTO.

 **ADVERTENCIA**

No debe utilizarse en el tráfico.

 **ADVERTENCIA**

PELIGRO DE ASFIXIA - Piezas pequeñas. No es adecuado para niños menores de 3 años.

Atención:

Este dispositivo cumple con la Parte 15 de las normas de la FCC. Su funcionamiento está sujeto a las dos condiciones siguientes: (1) Este dispositivo no puede causar interferencias perjudiciales, y (2) este dispositivo debe aceptar cualquier interferencia recibida, incluidas las que puedan causar un funcionamiento no deseado.

Están estrictamente prohibidos los cambios o modificaciones que no hayan sido expresamente aprobados por la parte responsable del cumplimiento.

Este equipo ha sido probado y se ha comprobado que cumple con los límites de un dispositivo digital de Clase B, de acuerdo con la Parte 15 de las normas de la FCC. Estos límites están diseñados para proporcionar una protección razonable contra las interferencias perjudiciales en una instalación residencial. Este equipo genera, utiliza y puede irradiar energía de radiofrecuencia y, si no se instala y utiliza de acuerdo con las instrucciones, puede causar interferencias perjudiciales en las comunicaciones de radio. Sin embargo, no se puede garantizar que no se produzcan interferencias en una instalación concreta.

Si este equipo causa interferencias perjudiciales en la recepción de radio o televisión, lo cual puede determinarse apagando y encendiendo el equipo, se recomienda al usuario que intente corregir las interferencias mediante una o varias de las siguientes medidas:

- Reorientar o reubicar la antena receptora.
- Aumentar la separación entre el equipo y el receptor.
- Conectar el equipo a una toma de corriente en un circuito diferente al que está conectado el receptor.
- Consultar con nosotros o con un técnico de radio/televisión experimentado para obtener ayuda.

Este dispositivo eléctrico contiene las siguientes baterías o acumuladores.

Tipo de Batería	Sistema Químico
6FM7	Plomo (Pb)

Información sobre la extracción segura de las baterías o acumuladores

- Advertencia: Asegúrese de que la batería esté completamente agotada.
- Abra el asiento, quite los tornillos de la lámina de hierro con un destornillador, retire la lámina de hierro y desconecte los dos cables de la batería para quitar la batería.
- Retire con cuidado la batería o el acumulador.
- La batería o el acumulador y el dispositivo ahora se pueden desechar por separado.

Canal	Frecuencia (MHz)	Canal	Frecuencia (MHz)	Canal	Frecuencia (MHz)
1	2405	27	2431	53	2457
2	2406	28	2432	54	2458
3	2407	29	2433	55	2459
4	2408	30	2434	56	2460
5	2409	31	2435	57	2461
6	2410	32	2436	58	2462
7	2411	33	2437	59	2463
8	2412	34	2438	60	2464
9	2413	35	2439	61	2465
10	2414	36	2440	62	2466
11	2415	37	2441	63	2467
12	2416	38	2442	64	2468
13	2417	39	2443	65	2469
14	2418	40	2444	66	2470
15	2419	41	2445	67	2471
16	2420	42	2446	68	2472
17	2421	43	2447	69	2473
18	2422	44	2448	70	2474
19	2423	45	2449	71	2475
20	2424	46	2450	72	2476
21	2425	47	2451	73	2477
22	2426	48	2452	74	2478
23	2427	49	2453	75	2479
24	2428	50	2454		
25	2429	51	2455		
26	2430	52	2456		

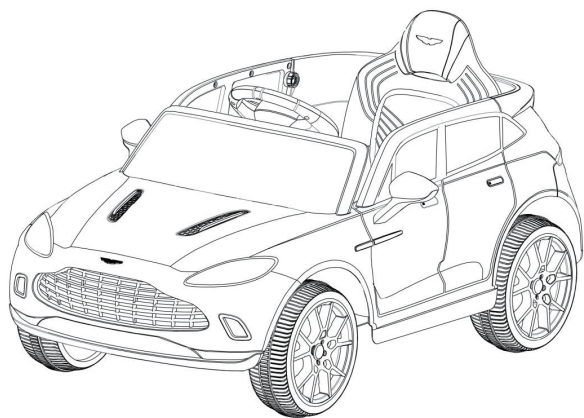

Gli stili e i colori possono variare

- Età adatta per 3-8 anni
- Peso massimo dell'utente: 30 kg
- È richiesto il montaggio da parte di un adulto

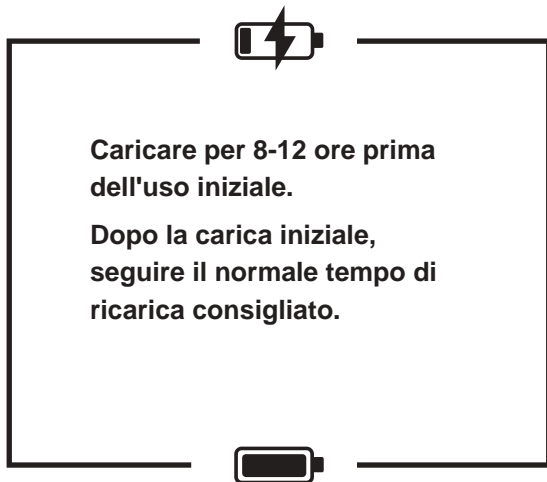

Si prega di conservare queste istruzioni per riferimento futuro.

NOTA: Per ottenere le migliori prestazioni, utilizzare questo veicolo solo su superfici piane e dure.

GAMMA DI ETÀ: da 3 a 8 anni

CAPACITÀ DI PESO: 30 kg è il peso massimo per 1 ciclista.

I seguenti pericoli per la sicurezza possono causare lesioni gravi o morte:

- Questo prodotto contiene parti di piccole dimensioni. Tenere lontani i bambini durante il montaggio. Assicurarsi di rimuovere tutto il materiale di imballaggio e le parti da sotto la carrozzeria del veicolo.
- Non aprire mai la batteria. Le batterie contengono piombo e composti di piombo (acidi).
- Gli arti, i capelli e gli indumenti possono impigliarsi nelle parti in movimento. Indossare sempre le scarpe, tenere gli arti lontani dalle parti in movimento e non indossare indumenti larghi durante l'uso del veicolo.
- Questo veicolo non è dotato di freni o di capacità di frenata. Non lasciare un bambino incustodito durante il funzionamento. Non utilizzare questo veicolo in un luogo che potrebbe richiedere la capacità di frenata, in quanto ciò potrebbe causare la perdita di controllo, con conseguenti lesioni gravi o morte.
- L'uso di questo veicolo in prossimità di strade, veicoli a motore, gradini, specchi d'acqua, superfici inclinate, colline, aree umide, vapori infiammabili, vicoli, di notte o al buio potrebbe causare un incidente imprevisto.
- L'uso di questo veicolo in condizioni non sicure, come neve, pioggia, sporcizia, fango, sabbia o ghiaia, può provocare un incidente imprevisto, come il ribaltamento, e danneggiare l'impianto elettrico o la batteria.
- Non utilizzare il veicolo in modo non sicuro. Gli esempi includono, ma non si limitano a:
 - Tirare il veicolo con un altro veicolo o un dispositivo simile
 - Spingere l'utente
 - Guidare a velocità non sicura

I seguenti pericoli per la sicurezza possono causare lesioni gravi o morte:

- L'uso di una batteria o di un caricatore diversi da quelli in dotazione può provocare incendi o esplosioni. Utilizzare esclusivamente la batteria e il caricatore in dotazione.
- L'uso della batteria ricaricabile e del caricabatterie per qualsiasi altro prodotto può provocare surriscaldamento, incendio o esplosione. Non utilizzare mai la batteria ricaricabile e il caricabatterie in dotazione con un altro prodotto.
- Durante la carica si formano gas esplosivi. Caricare la batteria in un'area ben ventilata. Non caricare la batteria in prossimità di calore o materiali infiammabili.
- Il contatto tra i terminali positivi e negativi può provocare incendi o esplosioni. Evitare il contatto diretto tra i terminali. Se si prende la batteria per i cavi o il caricabatterie, si può danneggiare la batteria e si può provocare un incendio. Prendere sempre la batteria per la custodia o le maniglie.
- I liquidi sulla batteria possono causare incendi o scosse elettriche. Tenere sempre tutti i liquidi lontani dalla batteria e mantenere la batteria asciutta. Il contatto o l'esposizione alla perdita della batteria (acido di piombo) può causare gravi lesioni. Se il contatto o l'esposizione si verificano, chiamare immediatamente il medico. Se la sostanza chimica è sulla pelle o negli occhi, sciacquare con acqua fresca per 15 minuti. Se la sostanza chimica è stata ingerita, somministrare immediatamente acqua o latte alla persona. Non somministrare acqua o latte se il paziente sta vomitando o ha un livello di vigilanza ridotto. Non indurre il vomito.
- I poli della batteria, i terminali e i relativi accessori contengono piombo e composti di piombo (acido).
- La manomissione o la modifica del sistema di circuiti elettrici può provocare scosse, incendi o esplosioni e danneggiare in modo permanente il sistema. I cavi e i circuiti esposti nel caricabatterie possono provocare scosse elettriche.

I seguenti pericoli per la sicurezza possono causare lesioni gravi o morte:

- Non lasciare mai il bambino incustodito.
- Quando si utilizza questo veicolo, sedersi sempre sul sedile.
- Tenere mani, capelli e vestiti lontani dalle parti in movimento.
- Indossare sempre le scarpe quando si utilizza il veicolo.
- I bambini di età inferiore ai 3 anni non possono utilizzare il veicolo.
- Guidare solo su terreni pianeggianti.
- Non avvicinarsi a piscine o altri specchi d'acqua, a dislivelli o a salite e discese ripide.
- Non guidare il veicolo su terra battuta, fango, sabbia, ghiaia fine o su superfici bagnate.
- Non guidare il veicolo su strade o in prossimità di automobili.

Articolo	Specificazioni
Batterie	12V
Motore	12V
Età	3-8 anni
Peso massimo	30kg
Dimensioni	106x62x51,5cm
Velocità	1,4~2,5km/ora
Tempo di gioco	1-2 ore / tempo di ricarica 8-12 ore
Caricabatterie	Uscita DC 12V

STRUMENTI NECESSARI

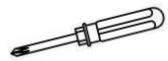

CACCIAVITE
(PORTARE IL
PROPRIO)



PINZE AD AGO
(NON INCLUDE)



MONTAGGIO DI
2 PERSONE



CIRCA 45 MINUTI
DI MONTAGGIO

HAREWARE

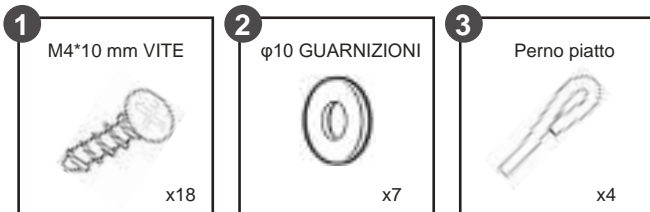

PARTI



MONTAGGIO DEL PRODOTTO | 5

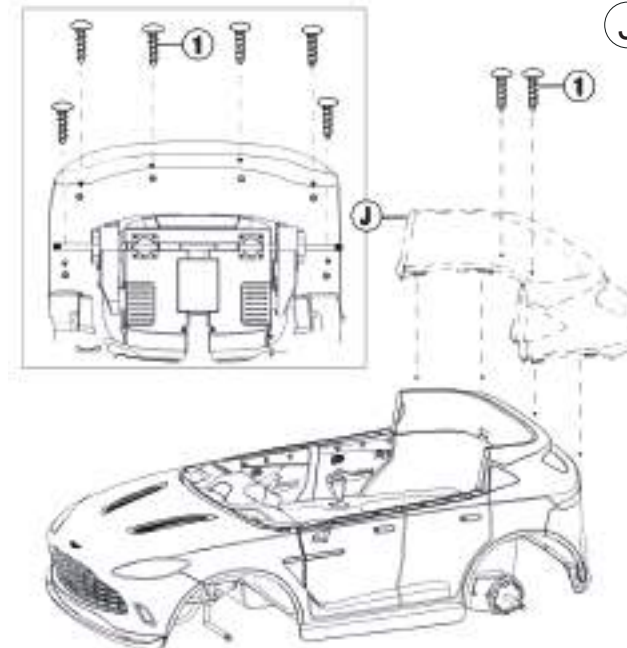

J Fissare la Contropunta

- Fissare la contropunta nella scanalatura del veicolo.
- Girare la carrozzeria in modo che il sottoscocca sia rivolto verso l'alto.
- Fissare con viti M4*10 mm come mostrato in figura.

G Fissare il Telaio di Supporto Posteriore.

- Incastrare il telaio di supporto posteriore nella fessura del veicolo.
- Fissare con viti M4*10 mm come mostrato in figura.

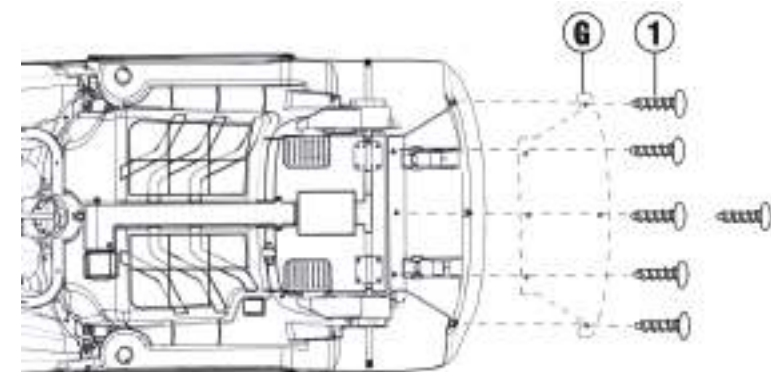

Inserire a turno le guarnizioni, le ruote del carrello, le guarnizioni e la coppia nell'asse anteriore. Inserire la coppia nel foro del pezzo di ferro e piegarla per fissarla, quindi fissare il copriuota alla ruota.

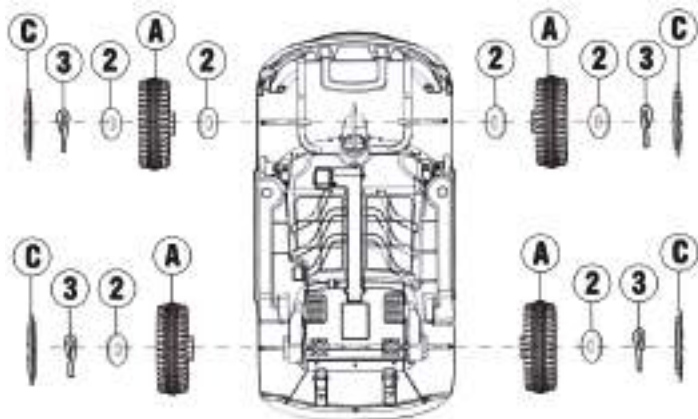

Posizionare a turno le ruote del carrello, le guarnizioni e la coppia sull'asse posteriore.

Inserire la coppia nel foro del pezzo di ferro e piegarla per fissarla, quindi fissare il copriuota alla ruota.

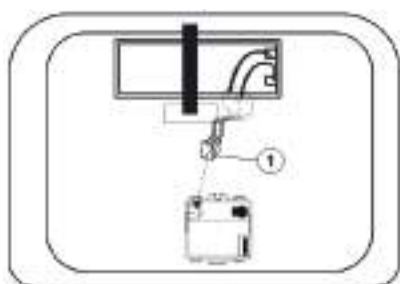

Mettere il veicolo sottosopra

1. Trovare il cavo di alimentazione principale sotto il sedile e inserire la spina del cavo di alimentazione nella presa corrispondente del ricevitore (l'immagine può essere diversa dall'oggetto reale e prevale l'oggetto reale).

Seguire i passi di montaggio nell'ordine indicato di seguito.

F Fissare il volante.

- Rimuovere il dado e il bullone dal volante.
- Collegare i fili provenienti dal piantone dello sterzo ai fili del volante.
- Inserire il volante sullo sterzo e fissarlo con dado e bullone.

E Fissare il sedile.

- Unire il sedile.
- Agganciare il sedile alla scocca.
- Ruotare la chiusura del sedile per fissarlo.

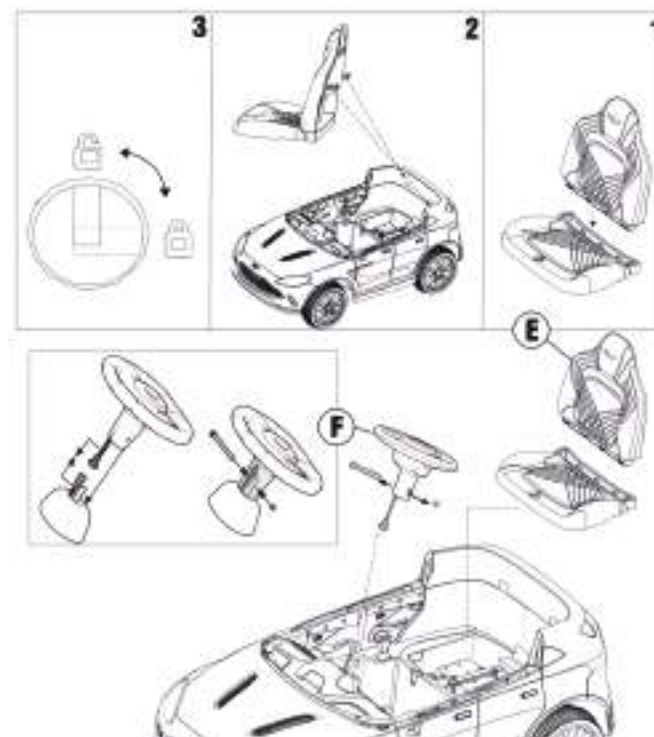

B Fissare il parabrezza.

- Incastrare il parabrezza nella fessura corrispondente sulla carrozzeria.

K Fissare il finestrino dell'auto (S/D)

- Inserire il finestrino dell'auto (Suggerimenti: distinzione sinistra-destra) nella portiera dell'auto.
- Fissare con viti M4*10 mm. (Installare l'altro lato nello stesso modo.)

D Fissare lo specchietto (S/D)

- Inserire lo specchietto (Suggerimenti: distinzione sinistra-destra) nella portiera dell'auto. (Installare l'altro lato nello stesso modo.)

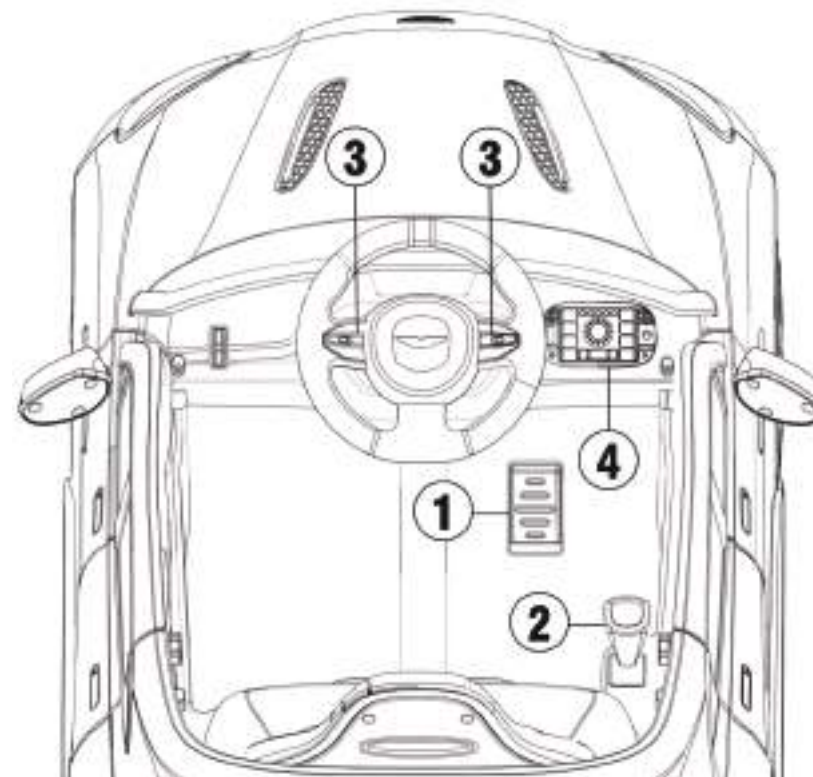
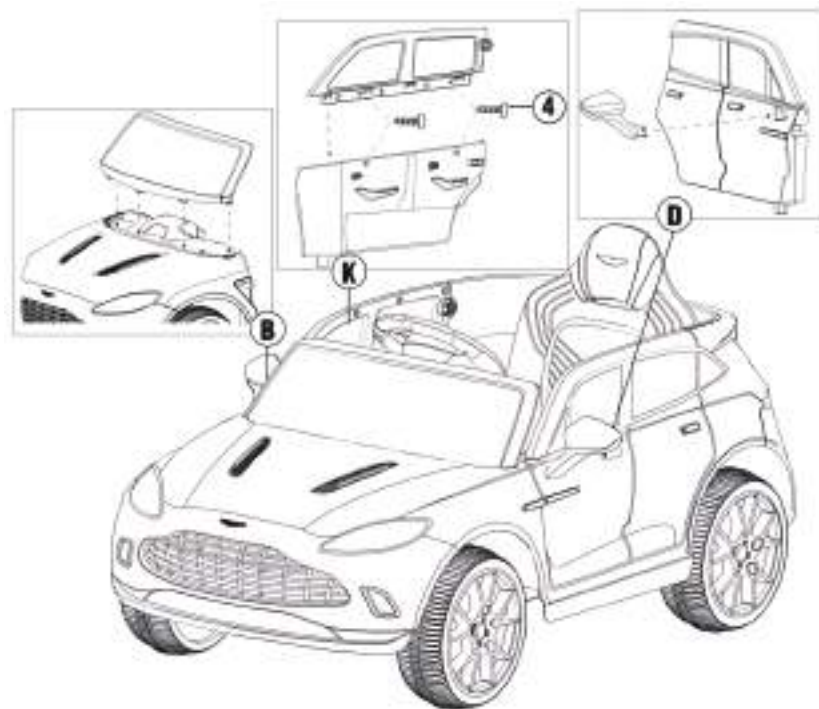

1. Pulsante a pedale: Premendo il pulsante, l'auto si muove; rilasciandolo, l'auto si ferma lentamente.
2. Interruttore di cambio: Cambia la direzione dell'auto, avanti-indietro.
3. Pulsante del clacson: Premere per suonare il clacson
4. Scheda di controllo



- 5. Pulsante di accensione: Premere a lungo per 3 secondi per accendere e spegnere il veicolo.
- 6. Tecnologia wireless: Dopo il collegamento con il telefono cellulare e il dispositivo wireless, l'auto può riprodurre la musica dal telefono cellulare.
- 7. FM: Radio, premere a lungo per 2-3 secondi, ricerca automatica
- 8. Pulsante musica: Riproduzione di musica
- 9. Ultimo brano: Cambia brano/ e premuto a lungo diminuisce il volume
- 10. Pulsante alta velocità: Cambia la velocità dell'auto più rapida
- 11. Pulsante velocità lenta: Cambia la velocità dell'auto più lenta
- 12. Pulsante luce: Accende o spegne la luce
- 13. Canzone successiva: Cambia brano e premuto a lungo aumenta il volume
- 14. U
- 15. Presa di corrente: Carica
- 16. Display di potenza: Visualizza chiaramente la carica della batteria, per caricarla in tempo.

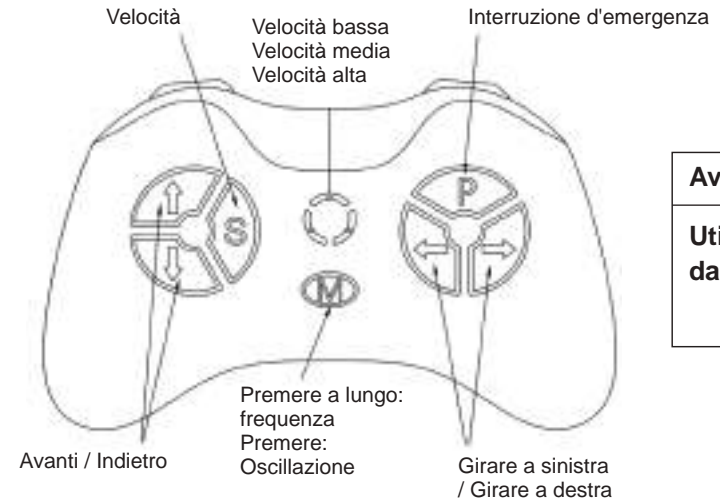

Avvertenza
Utilizzato solo da adulti

Prima il telecomando. Quando il telecomando è acceso, il pedale non funziona.

Manuale d'Uso:

Estrarre il telecomando, aprire il vano batterie sul retro del telecomando e aggiungere due batterie alcaline AAA LRO3. Prestare attenzione alla polarità delle batterie. Quando la spia di allineamento e l'indicatore di velocità si accendono, significa che la batteria installata è corretta. Questo prodotto non è dotato di batterie a secco.

<Descrizione del Pulsante >

(1) Premere a lungo il tasto della frequenza (M) per 2-4 secondi, la luce del LED a bassa velocità lampeggia. Accendere l'auto, la luce del LED a bassa velocità continua a lampeggiare fino a un'illuminazione prolungata, quindi il collegamento della frequenza ha successo. Se il collegamento della frequenza non è riuscito (la luce del LED a bassa velocità lampeggia), rimuovere la batteria e ripetere i passi.

P: Premere per frenare

S: Velocità: premere per cambiare la velocità (bassa, media e alta velocità)

△ Avanti ▽ Indietro

◁ Girare a sinistra ▷ Girare a destra

2) Pulsante del freno: Premendolo si arresta il movimento; premendolo di nuovo ci si sposta.

3) Tasto di selezione della velocità e indicazione della velocità: Serve per selezionare la velocità della vettura. Premendo il tasto una volta, la velocità viene commutata una volta. Le 3 velocità vengono commutate ciclicamente e la sequenza di commutazione è: bassa-media-alta. L'indicatore di velocità è disposto dall'alto verso il basso sul telecomando: spia di alta velocità, spia di media velocità, spia di bassa velocità; quando si passa a una velocità, la spia corrispondente si accende. Nota: il grado di velocità cambia solo quando si procede in avanti.

4) Tasti avanti/indietro: Servono per controllare il movimento in avanti e indietro. Quando si preme uno dei tasti, la velocità di movimento aumenta lentamente fino a raggiungere il livello di velocità impostato. Pertanto, i bambini non subiranno un impatto improvviso.

5) Tasto di girare a sinistra/girare a destra: Utilizzato per controllare la direzione a sinistra e a destra.

Nota: In caso di mancato funzionamento dopo 10 secondi, la luce di indicazione si spegne in modalità di risparmio energetico.



1. Inserire il jack del caricabatterie nel foro di ricarica dell'auto.
2. Inserire la spina del caricabatterie nell'alimentatore CA stabile e corrispondente, come mostrato nell'immagine.

- Caricare la batteria per 8 a 12 ore prima dell'uso iniziale.
- Generalmente è necessario caricare la batteria tra le 8 e le 12 ore. Non caricare la batteria per più di 20 ore. La mancata ricarica della batteria come indicato potrebbe causare danni permanenti alla batteria.
- Se si lascia che la batteria si scarichi completamente, si possono verificare danni alla batteria stessa.
- Controllare che la batteria e il caricabatterie (cavo di alimentazione e connettore) non siano usurati o danneggiati prima di caricarli.
- Solo un adulto che abbia letto e compreso le avvertenze di sicurezza può maneggiare, caricare e ricaricare la batteria.

- Parcheggiare il veicolo al coperto o coprirlo con un telo per proteggerlo dal bagnato.
- Non lasciare il veicolo al sole per lunghi periodi di tempo, altrimenti potrebbe scolorirsi. Conservarlo all'ombra o coprirlo con un telo.
- Non lavare il veicolo con un tubo.
- Non lavare il veicolo con sapone.
- Caricare la batteria almeno una volta al mese per prolungarne la durata.

RISOLUZIONE DEI PROBLEMI | 10

PROBLEMA	CAUSA	SOLUZIONE
Il veicolo non si muove	Batteria scarica	Caricare completamente la batteria
	Protezione elettrica	Interrompere l'uso per alcuni minuti e riavviare
	Interruttore non in posizione corretta	Premere completamente gli interruttori
	Connettori della batteria scollegati	Inserire i connettori della batteria
La batteria non si ricarica	Connettori della batteria scollegati	Collegare i connettori della batteria
	La carica non è collegata alla presa di corrente o alla presa di corrente	Collegare completamente il caricabatterie
La batteria non dura a lungo	La batteria non è completamente carica	Caricare completamente la batteria

PROBLEMA	CAUSA	SOLUZIONE
La batteria è calda e fa un leggero rumore durante la ricarica	Normale	Normale
Velocità bassa	Batteria scarica	Caricare completamente la batteria
	Veicolo sovraccarico	Ridurre il peso sul veicolo
	Strada irregolare o in pendenza	Guidare in piano
Il veicolo trema durante la guida	Collegamento allentato al motore	Assicurarsi che il motore sia collegato correttamente alla batteria.
Difficile da passare dalla marcia avanti alla retromarcia	Tentativo di cambiare mentre il veicolo è in movimento	Cambiare marcia solo quando il veicolo è fermo
L'interruttore della marcia avanti e della retromarcia è invertito	Le scatole del cambio sono installate in modo errato	Assicurarsi che il cambio L sia a sinistra e il cambio R a destra.

La batteria del veicolo non è sostituibile.

- Non mischiare batterie vecchie e nuove.

Non mischiare batterie alcaline, standard (carbonio-zinco) o ricaricabili.

- Le batterie non ricaricabili non devono essere caricate.
- Le batterie ricaricabili devono essere caricate solo sotto la supervisione di un adulto.
- Le batterie scariche devono essere rimosse.
- I terminali di alimentazione non devono essere messi in cortocircuito.
- Non mettere le batterie vicino o in prossimità di una fonte di calore (fuoco, dispositivi elettronici di riscaldamento, ecc.).
- Non urtare le batterie contro oggetti duri.
- Non immergere le batterie in acqua.
- Le batterie devono essere inserite con la polarità corretta.
- Utilizzare solo la batteria specificata dal produttore.
- Utilizzare solo il caricabatterie specificato dal produttore.

AVVERTENZA:

- È necessario indossare dispositivi di protezione. Non deve essere utilizzato nel traffico.
- Il giocattolo deve essere usato con cautela, poiché è necessaria una certa abilità per evitare cadute o collisioni che possano causare lesioni all'utente o a terzi.
- Per ridurre il rischio di lesioni, è necessaria la supervisione di un adulto. Non utilizzare mai in carreggiata, in prossimità di veicoli a motore, su o in prossimità di pendii o gradini ripidi, piscine o altri specchi d'acqua; indossare sempre le scarpe e non consentire mai l'utilizzo di più di un pilota.

IMPORTANTE

- Caricare sempre la batteria per 8-12 ore al primo utilizzo.
- Caricare sempre la batteria per 10 ore piene dopo ogni utilizzo.
- Caricare la batteria una volta al mese anche se non si utilizza il veicolo.

 **AVVERTENZA** È RICHiesto IL MONTAGGIO DA PARTE DI UN ADULTO.

 **AVVERTENZA** Non utilizzare nel traffico.

 **AVVERTENZA** PERICOLO DI RAFFREDDAMENTO - Piccole parti. Non adatto a bambini di età inferiore a 3 anni.

Attenzione:

Questo dispositivo è conforme alla Parte 15 delle norme FCC. Il funzionamento è soggetto alle due condizioni seguenti: (1) il dispositivo non deve causare interferenze dannose. (2) il dispositivo deve accettare qualsiasi interferenza ricevuta, comprese quelle che possono causare un funzionamento indesiderato.

Cambiamenti o modifiche non espressamente approvati dalla parte responsabile della conformità possono invalidare l'autorizzazione dell'utente a utilizzare l'apparecchiatura.

Questa apparecchiatura è stata testata ed è risultata conforme ai limiti previsti per i dispositivi digitali di Classe B, ai sensi della parte 15 delle norme FCC. Questi limiti sono concepiti per fornire una protezione ragionevole contro le interferenze dannose in un'installazione residenziale. Questa apparecchiatura genera e può irradiare energia in radiofrequenza e, se non viene installata e utilizzata secondo le istruzioni, può causare interferenze dannose alle comunicazioni radio. Tuttavia, non è possibile garantire che non si verifichino interferenze in una particolare installazione. Se questa apparecchiatura causa interferenze dannose alla ricezione radiotelevisiva, che possono essere determinate spegnendo e riaccendendo l'apparecchiatura, l'utente è incoraggiato a cercare di correggere l'interferenza con una o più delle seguenti misure:

- Riorientare o riposizionare l'antenna ricevente.
- Aumentare la distanza tra l'apparecchiatura e il ricevitore.
- Collegare l'apparecchio a una presa di corrente su un circuito diverso da quello a cui è collegato il ricevitore.
- Rivolgersi a noi o a un tecnico radiotelevisivo esperto.

Le seguenti batterie o accumulatori sono contenuti in questo dispositivo elettronico.

Tipo di Batteria	Sistema Chimico
6FM7	Piombo (Pb)

Informazioni sulla rimozione sicura delle batterie o degli accumulatori

- Avvertenza: Assicurare che la batteria è completamente scarica.
- Aprire il sedile, rimuovere le viti sul foglio di ferro con un cacciavite, rimuovere il foglio di ferro e staccare i due fili dalla batteria per rimuovere la batteria.
- Rimuovere la batteria o l'accumulatore con cautela.
- La batteria o l'accumulatore e il dispositivo possono essere smaltiti separatamente ora.

Canale	Frequenza (MHz)	Canale	Frequenza (MHz)	Canale	Frequenza (MHz)
1	2405	27	2431	53	2457
2	2406	28	2432	54	2458
3	2407	29	2433	55	2459
4	2408	30	2434	56	2460
5	2409	31	2435	57	2461
6	2410	32	2436	58	2462
7	2411	33	2437	59	2463
8	2412	34	2438	60	2464
9	2413	35	2439	61	2465
10	2414	36	2440	62	2466
11	2415	37	2441	63	2467
12	2416	38	2442	64	2468
13	2417	39	2443	65	2469
14	2418	40	2444	66	2470
15	2419	41	2445	67	2471
16	2420	42	2446	68	2472
17	2421	43	2447	69	2473
18	2422	44	2448	70	2474
19	2423	45	2449	71	2475
20	2424	46	2450	72	2476
21	2425	47	2451	73	2477
22	2426	48	2452	74	2478
23	2427	49	2453	75	2479
24	2428	50	2454		
25	2429	51	2455		
26	2430	52	2456		

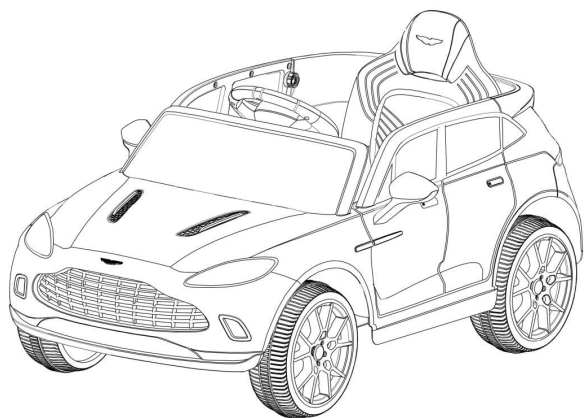

Rzeczywisty wygląd produktu może różnić się od rysunku.

- ⦿ Dla dzieci w wieku: 3-8 lat
- ⦿ Maksymalne obciążenie: 30 kg
- ⦿ Wymagany montaż przez osobę dorosłą.



**Przed pierwszym użyciem
ładuj akumulator przez 8-12
godzin.**

**Następnie ładuj akumulator
zgodnie z normalnym
zalecanym czasem
ładowania.**



Zachowaj instrukcję do wykorzystania w przyszłości.

UWAGA: Aby uzyskać jak najlepszą wydajność, używaj produktu wyłącznie na płaskich i twardych nawierzchniach.

DLA DZIECI W WIEKU: 3-8 lat

MAKSYMALNE OBCIĄŻENIE: 30 kg - maksymalna waga użytkownika.

Niezastosowanie się do poniższych ostrzeżeń może prowadzić do powstania poważnych obrażeń, a nawet śmierci:

- Produkt zawiera małe części. Podczas montażu należy trzymać go z dala od dzieci. Przed wręczeniem produktu dziecku należy zutylizować wszystkie materiały opakowaniowe i zamontować wszystkie części.
- Nie należy otwierać obudowy akumulatora. Akumulator zawiera ołów i związki ołowiu (kwas).
- Należy uważać, aby ręce, nogi, włosy i ubrania nie zakleszczyły ani nie wplątały się w ruchome części pojazdu. Należy nosić odpowiednie obuwie sportowe. Nie należy nosić luźnych ubrań, które mogą wplątać się w ruchome części pojazdu. Należy trzymać ręce i nogi z dala od ruchomych części pojazdu.
- Pojazd nie ma hamulca ani innego systemu hamowania. Nie należy zostawiać dziecka bez nadzoru. Nie należy używać pojazdu w miejscach, które mogą wymagać konieczności użycia hamulca. Utrata kontroli nad pojazdem może prowadzić do powstania poważnych obrażeń użytkownika, a nawet śmierci.
- Nie należy używać produktu na lub w pobliżu dróg, w pobliżu pojazdów silnikowych, na lub w pobliżu stromych zboczy lub schodów, basenów lub innych zbiorników wodnych, na mokrych nawierzchniach, w nocy lub na niedostatecznie oświetlonym terenie. Niewłaściwe użytkowanie pojazdu może prowadzić do wypadku.
- Użytkowanie pojazdu w niebezpiecznych warunkach, takich jak opady śniegu lub deszczu, w błocie, na piasku lub żwirze może prowadzić do wypadku, np. przewrócenia się pojazdu, a w konsekwencji także do uszkodzenia układu elektrycznego lub akumulatora.
- Nie należy używać produktu w niebezpieczny sposób, m.in.:
 - Nie należy ciągnąć pojazdu za innym pojazdem lub urządzeniem.
 - Nie należy popychać dziecka w celu rozpędzenia pojazdu.
 - Nie należy rozpędzać pojazdu do zbyt dużej prędkości.

Niezastosowanie się do poniższych ostrzeżeń może prowadzić do powstania poważnych obrażeń, a nawet śmierci:

- Użycie nieoryginalnego akumulatora lub ładowarki może spowodować pożar lub wybuch. Należy używać wyłącznie oryginalnego akumulatora i ładowarki.
- Używanie akumulatora i ładowarki z jakimkolwiek innym produktem może spowodować przegrzanie, pożar lub wybuch. Nie należy używać dołączonego do zestawu akumulatora i ładowarki z innym produktem.
- Podczas ładowania akumulatora powstają gazy wybuchowe. Akumulator należy ładować w przewiewnym miejscu. Nie należy ładować akumulatora w pobliżu źródeł ciepła lub materiałów łatwopalnych.
- Zetknięcie się styków akumulatora może spowodować pożar lub wybuch. Nie należy zwierać styków akumulatora. Podnoszenie akumulatora lub ładowarki za przewód może spowodować uszkodzenie akumulatora/ładowarki lub pożar. Akumulator i ładowarkę należy podnosić trzymając za obudowę/uchwyt.
- Kontakt akumulatora z cieczą może spowodować pożar lub porażenie prądem. Nie należy wystawiać akumulatora na kontakt z wodą lub inną cieczą. Wyciek kwasu z akumulatora może być bardzo niebezpieczny i spowodować poważne obrażenia. W przypadku kontaktu z kwasem należy natychmiast skontaktować się z lekarzem. W przypadku kontaktu kwasu z oczami lub skórą należy natychmiast przemyć je czystą i zimną wodą. W przypadku połknięcia kwasu należy natychmiast wypić szklankę wody lub mleka. Nie należy spożywać wody ani mleka w przypadku wystąpienia wymiotów lub złego samopoczucia. Nie należy wywoływać wymiotów.
- Akumulator i jego elementy zawierają kwas.
- Modyfikacja układu elektrycznego przez użytkownika może spowodować uszkodzenie układu elektrycznego, porażenie prądem, pożar lub wybuch. Odsłonięte przewody i obwody w ładowarce mogą spowodować porażenie prądem. Nie należy otwierać obudowy ładowarki, ponieważ może to spowodować porażenie prądem.

Niezastosowanie się do poniższych ostrzeżeń może prowadzić do powstania poważnych obrażeń, a nawet śmierci:

- Pod żadnym pozorem nie należy zostawiać dziecka bez nadzoru.
- Podczas użytkowania pojazdu dziecko powinno zawsze siedzieć na siedzisku.
- Należy trzymać włosy, ręce i ubrania z dala od ruchomych części pojazdu.
- Podczas użytkowania pojazdu dziecko powinno zawsze nosić odpowiednie obuwie.
- Produkt może być użytkowany wyłącznie przez 1 dziecko w jednym czasie.
- Produkt jest nieodpowiedni dla dzieci poniżej 3 roku życia.
- Produkt jest przeznaczony wyłącznie do użytku na równym podłożu. Nie należy używać go w pobliżu basenów lub innych zbiorników wodnych, stromych zboczy i wzniesień.
- Nie należy używać pojazdu w błocie, na piasku, żwirze lub wilgotnej nawierzchni.
- Nie należy używać pojazdu na drogach lub w pobliżu pojazdów silnikowych.

Produkt	Samochód elektryczny dla dziecka
Akumulator	12V
Silnik	12V
Dla dzieci w wieku	3-8 lat
Maksymalne obciążenie	30 kg
Wymiary	106 x 62 x 51,5 cm
Prędkość	1,4-2,5 km/h (12V)
Czas pracy na 1 ładowaniu	1-2 godziny po ładowaniu przez 8-12 godzin
Ładowarka	DC 12V

POTRZEBNE NARZĘDZIA

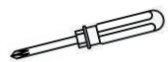

ŚRUBOKRĘT (BRAK W ZESTAWIE)



SZCZYPCE PÓŁOKRĄGŁE (BRAK W ZESTAWIE)



2 OSOBY DOROSŁE



CZAS MONTAŻU: OK. 45 MINUT

CZĘŚCI MONTAŻOWE

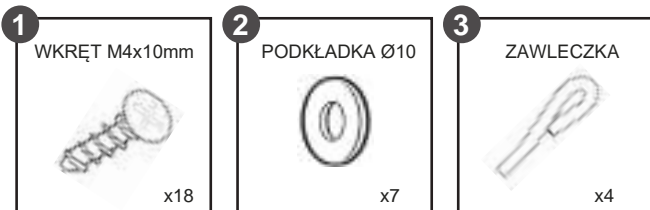

CZĘŚCI

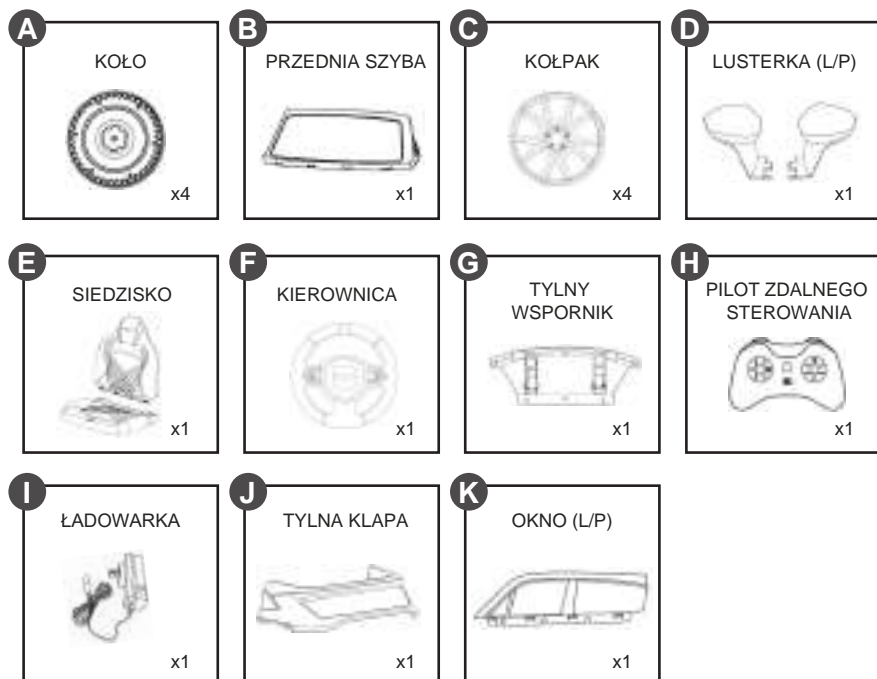

MONTAŻ PRODUKTU | 5

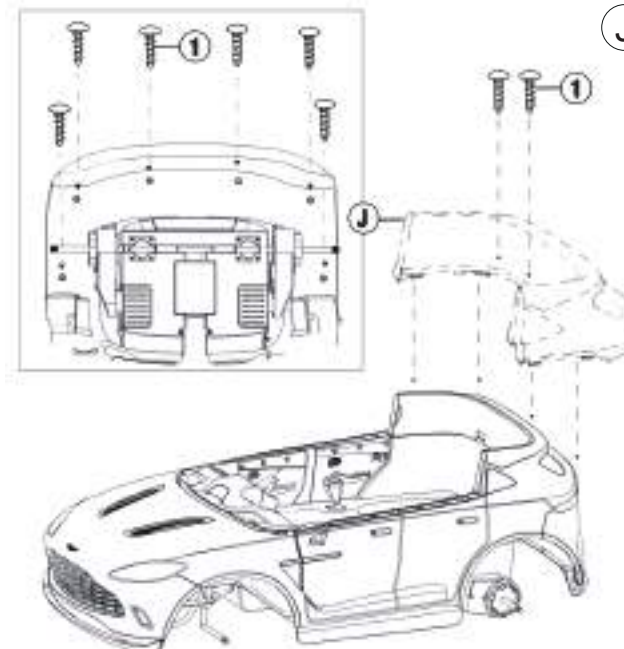

- J** Montaż tylnej klapy.
- Umieścić tylną klapę w dedykowanym miejscu w korpusie pojazdu.
 - Obrócić pojazd podwoziem do góry.
 - Zamocuj tylną klapę za pomocą wkrętów M4x10mm, tak jak pokazano na rysunku.

- G** Montaż tylnego wspornika.
- Umieścić tylny wspornik w dedykowanym miejscu w korpusie pojazdu.
 - Zamocuj tylny wspornik za pomocą wkrętów M4x10mm, tak jak pokazano na rysunku.

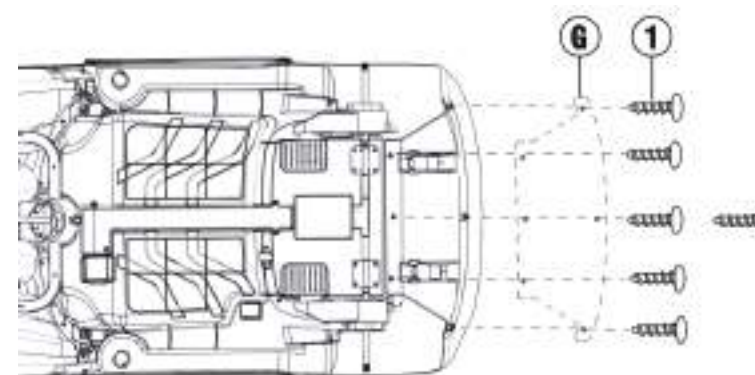

Zamocuj na przedniej osi kolejno podkładkę, koło, podkładkę i zawleczkę. Włóż zawleczkę do otworu w żelaznym elemencie i zgnij ją, aby ją zamocować. Następnie przymocuj kołpak do koła.

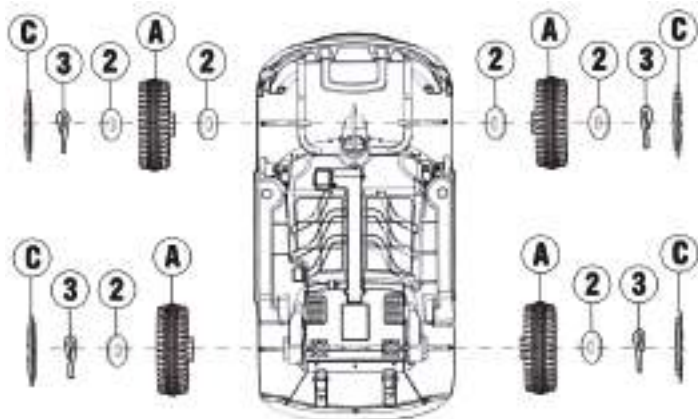

Zamocuj na tylnej osi kolejno koło, podkładkę i zawleczkę. Włóż zawleczkę do otworu w żelaznym elemencie i zgnij ją, aby ją zamocować. Następnie przymocuj kołpak do koła.

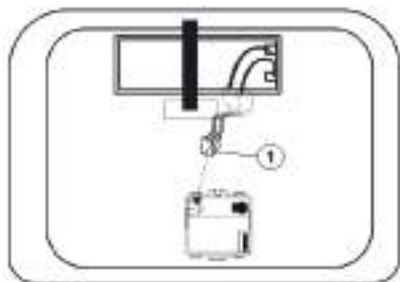

Obróć pojazd kołami do góry.

1. Zlokalizuj główny przewód zasilający pod siedziskiem, a następnie podłącz wtyczkę przewodu zasilającego do odpowiedniego gniazda odbiornika. (Rysunek może różnić się od rzeczywistego produktu. Zawsze odnoś się do rzeczywistego wyglądu produktu.)

Wykonaj poszczególne etapy montażu w kolejności przedstawionej poniżej.

F Montaż kierownicy.

- Zdemontuj śrubę i nakrętkę z kierownicy.
- Podłącz przewody wyprowadzone z kolumny kierowniczej do przewodów wyprowadzonych z kierownicy.
- Nasuń kierownicę na kolumnę kierownicy, a następnie dokręć śrubę i nakrętkę.

E Montaż siedziska.

- Połącz ze sobą elementy siedziska.
- Zamocuj siedzisko w korpusie pojazdu.
- Obróć blokadę na siedzisku, aby zablokować je na miejscu.

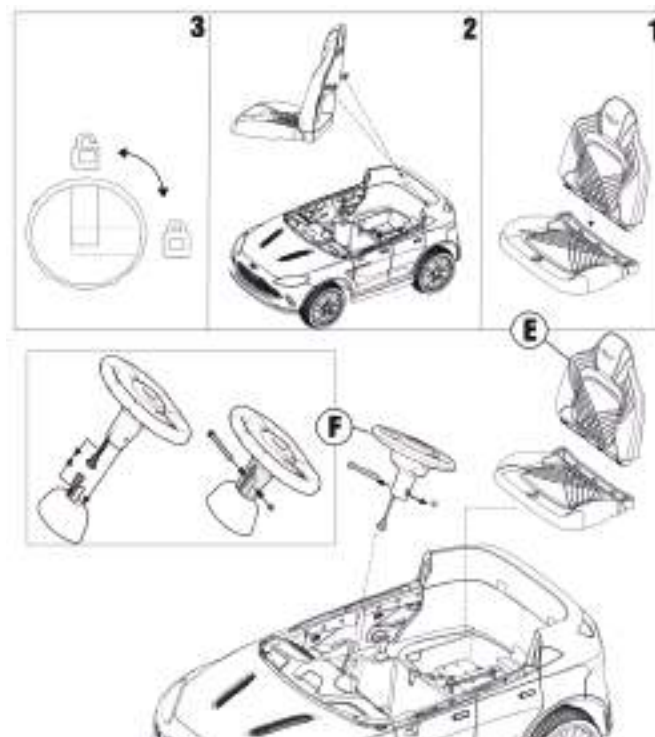

B Montaż przedniej szyby.

- Zamocuj przednią szybę w dedykowanym miejscu w przedniej części pojazdu.

K Montaż okien (L/P)

- Przymocuj okna (rozróżnij okno lewe od prawego) do drzwi pojazdu.
- Zamocuj okna za pomocą wkrętów M4x10mm.

D Zamocuj lusterka (L/P)

- Przymocuj lusterka (rozróżnij lusterko lewe od prawego) do drzwi pojazdu.

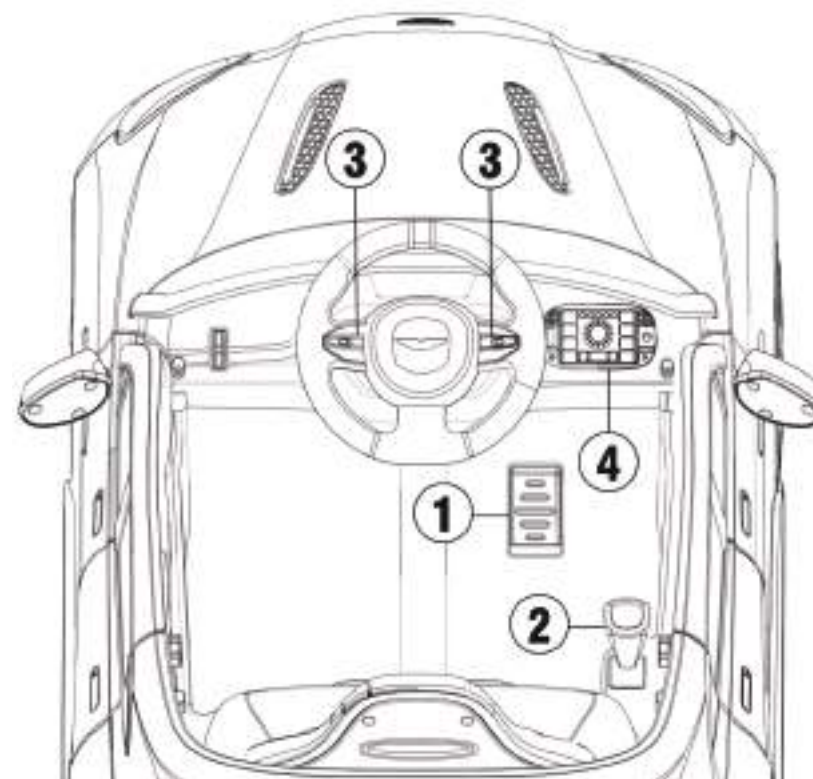
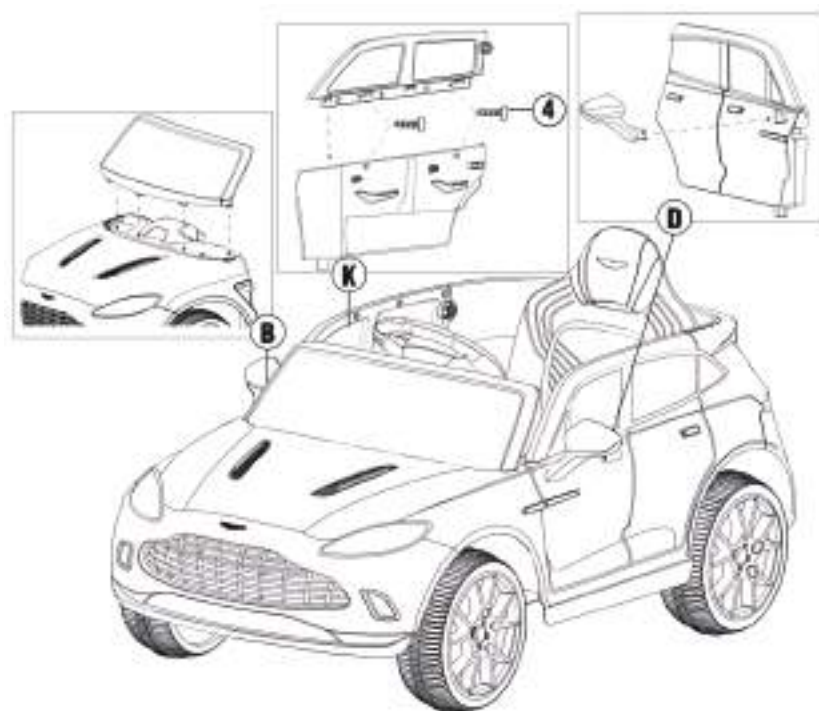

1. Pedał gazu: Naciśnij pedał gazu, aby pojazd ruszył. Zwolnij pedał gazu, aby pojazd zatrzymał się.
2. Przełącznik kierunku jazdy: Zmień kierunek z jazdy w przód na jazdę w tył lub odwrotnie.
3. Klakson: Naciśnij, aby zatrąbić.
4. Panel sterowania.



5. Przełącznik zasilania: Przytrzymaj przełącznik zasilania przez 3 sekundy, aby włączyć lub wyłączyć pojazd.
6. Łączność bezprzewodowa: Możesz podłączyć telefon komórkowy lub inne urządzenie, aby odtwarzać ulubione piosenki.
7. FM: Naciśnij i przytrzymaj przycisk przez 2-3 sekundy, aby rozpocząć wyszukiwanie stacji radiowych.
8. Przycisk odtwarzania muzyki: Odtwarzaj piosenki.
9. Poprzedni utwór: Przełącz utwór na poprzedni. Długie naciśnięcie przycisku zmniejsza głośność odtwarzanej muzyki.
10. Przełącznik dużej prędkości: Zwiększ prędkość, z jaką porusza się pojazd.
11. Przełącznik małej prędkości: Zmniejsz prędkość, z jaką porusza się pojazd.
12. Włącznik świateł: Włącz lub wyłącz światła.
13. Następny utwór: Przełącz utwór na następny. Długie naciśnięcie przycisku zwiększa głośność odtwarzanej muzyki.
14. Gniazdo USB.
15. Gniazdo ładowania.
16. Wskaźnik naładowania akumulatora: Wskazuje stan naładowania akumulatora.

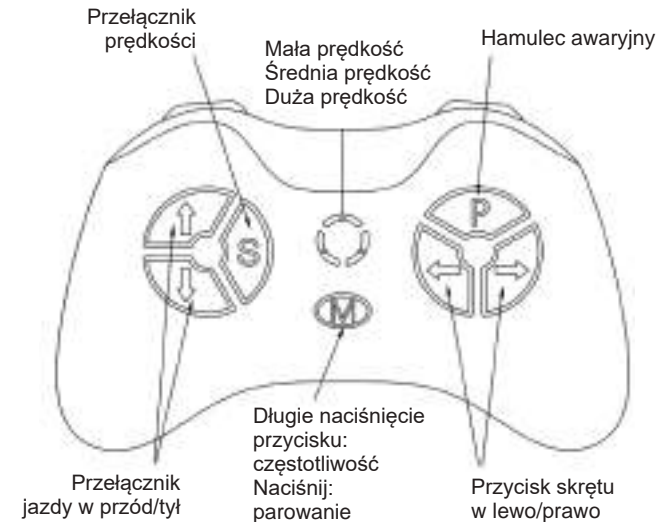

Ostrzeżenie

Wyłącznie do użytku przez osobę dorosłą.

Pilot zdalnego sterowania jest nadrzędny wobec sterowania manualnego. Gdy pilot jest włączony, pedał nożny nie działa.

Instrukcja użytkownika pilota:

Wymij pilot z opakowania, a następnie otwórz pokrywę komory baterii z tyłu pilota i włóż dwie baterie AAA. Zwróć uwagę na polaryzację baterii. Gdy kontrolka parowania i kontrolka prędkości zaświecą się, oznacza to, że baterie zostały włożone prawidłowo. W zestawie nie ma baterii, musisz zakupić je we własnym zakresie.

<Funkcje przycisków>

(1) Wciśnij i przytrzymaj przycisk parowania (M) przez 2-4 sekundy. Kontrolka małej prędkości miga. Włącz zasilanie pojazdu. Kontrolka zaczyna świecić światłem ciągłym, wskazując, że parowanie powiodło się. Jeśli parowanie nie powiodło się (kontrolka małej prędkości miga), wyjmij baterię i powtórz proces parowania.

P: Hamulec: Naciśnij ten przycisk, aby zatrzymać pojazd.

S: Prędkość: Naciśnij ten przycisk, aby zmienić prędkość (prędkość mała, średnia i duża).

△Przełącznik jazdy w przód

▽ Przełącznik jazdy w tył

◁ Przycisk skrętu w lewo

▷ Przycisk skrętu w prawo

2) Hamulec: Naciśnij przycisk, aby zatrzymać pojazd. Wciśnij ponownie, aby wprowadzić pojazd w ruch.

3) Przełącznik prędkości i wskaźnik prędkości: Wciśnij przycisk, aby ustawić prędkość, z jaką będzie poruszał się pojazd. Naciśnij przycisk raz, aby zmienić prędkość o jeden poziom. Masz do wyboru kolejno: prędkość małą, średnią i dużą. Na pilocie znajduje się wskaźnik prędkości w postaci 3 kontrolki. Górna kontrolka oznacza dużą prędkość, środkowa średnią prędkość, dolna kontrolka oznacza małą prędkość. Po wybraniu poziomu prędkości zaświeci się odpowiednia kontrolka.

Uwaga: Zmiana prędkości jest możliwa wyłącznie podczas jazdy w przód.

4) Przełącznik jazdy w przód/tył: Naciśnij przycisk, aby zmienić kierunek jazdy. Po naciśnięciu przycisku prędkość pojazdu będzie rosła, aż osiągnie ustawiony poziom prędkości. Dziecko nie rozpędzi się do zbyt dużej prędkości bez wiedzy rodzica.

5) Przycisk skrętu w lewo/prawo: Naciśnij przycisk, aby pojazd skręcił w lewo lub prawo.

Uwaga: Po 10 sekundach bezczynności (kiedy nie naciskasz przycisków) pilot przejdzie w stan oszczędzania energii w trybie gotowości.



1. Włóż wtyczkę ładowarki do gniazda ładowania w pojeździe.

2. Podłącz wtyczkę ładowarki do źródła zasilania o napięciu odpowiadającym specyfikacji produktu.

- Przed pierwszym użyciem ładuj akumulator przez 8-12 godzin.
- Kolejne cykle ładowania akumulatora trwają ok. 8-12 godzin. Nie ładuj akumulatora przez więcej niż 20 godzin. Niezastosowanie się do zaleceń dotyczących ładowania może spowodować trwałe uszkodzenie akumulatora.
- Nie dopuszczaj do całkowitego rozładowania akumulatora, które może prowadzić do jego uszkodzenia.
- Przed przystąpieniem do ładowania sprawdź akumulator i ładowarkę (przewód zasilający, wtyczkę itd.) pod kątem zużycia i uszkodzenia. Nie ładuj akumulatora, jeśli jakkolwiek część jest uszkodzona.
- Akumulator może być ładowany i obsługiwany wyłącznie przez osobę dorosłą, która zapoznała się z niniejszą instrukcją.

- Przechowuj pojazd w pomieszczeniu lub przykryj go plandeką w celu ochrony przed deszczem.
- Nie wystawiaj pojazdu na długotrwałe działanie promieni słonecznych, ponieważ części mogą wyblaknąć. Przechowuj pojazd w cieniu lub przykryj go plandeką.
- Nie myj pojazdu za pomocą węża ogrodowego.
- Nie myj pojazdu mydłem.
- Ładuj akumulator co najmniej raz w miesiącu, aby przedłużyć jego żywotność.

ROZWIĄZYWANIE PROBLEMÓW | 10

PROBLEM	PRZYCZYNA	ROZWIĄZANIE
Pojazd nie chce ruszyć.	Niski poziom naładowania akumulatora.	Naładuj akumulator.
	Zadziałał bezpiecznik.	Wyłącz pojazd na kilka minut, a następnie uruchom ponownie.
	Przełącznik zasilania nie znajduje się w pozycji włączonej.	Wciśnij przełącznik zasilania.
Akumulator nie ładuje się.	Złączki akumulatora nie zostały podłączone w prawidłowy sposób.	Podłącz złączki akumulatora w prawidłowy sposób.
	Nieprawidłowo podłączona ładowarka.	Podłącz ładowarkę w prawidłowy sposób.
Akumulator szybko się rozładowuje.	Zbyt krótki czas ładowania.	Naładuj akumulator.

PROBLEM	PRZYCZYNA	ROZWIĄZANIE
Akumulator nagrzewa się i wytwarza niewielki hałas podczas ładowania.	Zjawisko normalne.	Zjawisko normalne.
Pojazd porusza się z małą prędkością.	Niski poziom naładowania akumulatora.	Naładuj akumulator.
	Przeciążenie pojazdu.	Zmniejsz obciążenie pojazdu.
	Nierówna lub pochyła nawierzchnia.	Używaj pojazdu wyłącznie na równych nawierzchniach.
Pojazd trzęsie się podczas jazdy.	Złączka silnika poluzowała się.	Podłącz złączkę silnika w prawidłowy sposób.
Trudne przejście z jazdy w przód na jazdę w tył lub odwrotnie.	Próba zmiany biegu nastąpiła, gdy pojazd był w ruchu.	Zatrzymaj pojazd, a następnie zmień kierunek jazdy.
Przełączniki do jazdy w przód i tył działają odwrotnie.	Nieprawidłowy montaż silników napędowych.	Upewnij się, że lewy silnik napędowy znajduje się po lewej stronie, a prawy silnik napędowy po prawej stronie pojazdu.

Akumulator nie podlega wymianie.

- Nie należy mieszać starych i nowych baterii.
- Nie należy mieszać różnych typów baterii (baterie alkaliczne, standardowe i wielokrotnego użytku).
- Nie należy ładować baterii jednorazowych.
- Baterie wielokrotnego użytku mogą być ładowane wyłącznie przez osobę dorosłą.
- Zużyte baterie należy wyjąć z zabawki.
- Nie należy zwierać styków akumulatora ani komory baterii.
- Nie należy umieszczać baterii ani akumulatora w pobliżu źródeł ciepła (ogień, elektroniczne urządzenie grzewcze itp.)
- Należy uważać, aby nie uszkodzić baterii i akumulatora.
- Nie należy zanurzać baterii ani akumulatora w wodzie.
- Baterie należy wkładać z zachowaniem właściwej polaryzacji.
- Należy używać wyłącznie akumulatora i baterii określonych przed producenta.
- Należy używać wyłącznie ładowarki określonej przez producenta.

OSTRZEŻENIA:

- Dzieci powinny zawsze mieć na sobie sprzęt ochronny. Nie należy używać pojazdu w ruchu ulicznym.
- Użytkowanie pojazdu wymaga określonych umiejętności, które pozwolą uniknąć wypadków lub kolizji powodujących obrażenia użytkownika lub osób trzecich.
- Aby zmniejszyć ryzyko obrażeń, wymagany jest stały nadzór osoby dorosłej. Nie należy używać produktu na lub w pobliżu dróg, w pobliżu pojazdów silnikowych, na lub w pobliżu stromych zboczy lub schodów, basenów lub innych zbiorników wodnych. Należy nosić odpowiednie obuwie sportowe. Nie należy zezwalać na użytkowanie pojazdu przez więcej niż 2 dzieci.

WAŻNE

- Przed pierwszym użyciem ładuj akumulator przez 8-12 godzin.
- Po każdym użyciu ładuj akumulator przez 8-12 godzin.
- W okresach nieużywania produktu ładuj akumulator co najmniej raz w miesiącu.

 **OSTRZEŻENIE** Wymagany montaż przez osobę dorosłą.

 **OSTRZEŻENIE** Produkt nie jest przeznaczony do użytku w ruchu ulicznym.

 **OSTRZEŻENIE** NIEBEZPIECZEŃSTWO ZADŁAWIENIA - małe części!
Produkt nieodpowiedni dla dzieci poniżej 3 roku życia.

Uwaga:

Urządzenie jest zgodne z Częścią 15 przepisów FCC. Jego działanie podlega następującym dwóm warunkom: (1) urządzenie nie może powodować szkodliwych zakłóceń. (2) urządzenie musi odbierać wszelkie zakłócenia, w tym również takie, które mogą powodować jego nieprawidłowe działanie.

Wszelkie zmiany i modyfikacje urządzenia, nie zatwierdzone przez odpowiednie organy zarządzania zgodnością, są zabronione. Urządzenie zostało przetestowane i uznane za zgodne z parametrami dla urządzeń cyfrowych klasy B, zgodnie z Częścią 15 przepisów FCC. Parametry te mają na celu zapewnienie podstawowej ochrony przed szkodliwymi zakłóceniami instalacji domowych. Urządzenie generuje i wykorzystuje do działania fale radiowe. Jeśli nie jest zainstalowane i użytkowane zgodnie z instrukcją, może powodować zakłócenia łączności radiowej. Nie ma jednak gwarancji, że w konkretnej instalacji nie wystąpią zakłócenia. Jeśli urządzenie powoduje zakłócenia w działaniu radia lub telewizora (co można łatwo stwierdzić wyłączając i włączając urządzenie), możesz spróbować samodzielnie wyeliminować problem za pomocą jednego lub kilku poniższych środków zaradczych:

- Zmień orientację lub położenie anteny odbiorczej.

- Zwiększ odległość między urządzeniem a odbiornikiem.
- Podłącz urządzenie do gniazdka w obwodzie innym niż ten, do którego podłączony jest odbiornik.
- Skonsultuj się z doświadczonym technikiem w celu uzyskania pomocy.

Produkt zawiera następujące rodzaje baterii/akumulatorów:

Typ akumulatora	Nomenklatura chemiczna
3FM4.5	Ołów(Pb)

Informacje dotyczące właściwej utylizacji baterii/akumulatorów

- Ostrzeżenie: Upewnij się, że bateria jest całkowicie rozładowana.
- Otwórz siedzisko, odkręć z żelaznej blachy śruby (używając śrubokręta), zdejmij blachę i odłącz dwa przewody od akumulatora, aby go wyjąć.
- Ostrożnie wyjmij baterię lub akumulator.
- Baterię lub akumulator i urządzenie można teraz zutylizować oddzielnie.

Kanał	Częstotliwość (MHz)	Kanał	Częstotliwość (MHz)	Kanał	Częstotliwość (MHz)
1	2405	27	2431	53	2457
2	2406	28	2432	54	2458
3	2407	29	2433	55	2459
4	2408	30	2434	56	2460
5	2409	31	2435	57	2461
6	2410	32	2436	58	2462
7	2411	33	2437	59	2463
8	2412	34	2438	60	2464
9	2413	35	2439	61	2465
10	2414	36	2440	62	2466
11	2415	37	2441	63	2467
12	2416	38	2442	64	2468
13	2417	39	2443	65	2469
14	2418	40	2444	66	2470
15	2419	41	2445	67	2471
16	2420	42	2446	68	2472
17	2421	43	2447	69	2473
18	2422	44	2448	70	2474
19	2423	45	2449	71	2475
20	2424	46	2450	72	2476
21	2425	47	2451	73	2477
22	2426	48	2452	74	2478
23	2427	49	2453	75	2479
24	2428	50	2454		
25	2429	51	2455		
26	2430	52	2456		

EN



Return / Damage Claim Instructions

- ⚠ **DO NOT discard the box / original packaging.**
In case a return is required, the item must be returned in original box. Without this your return will not be accepted.
- ⚠ **Take a photo of the box markings.**
A photo of the markings (text) on the side of the box is required in case a part is needed for replacement. This helps our staff identify your product number to ensure you receive the correct parts.
- ⚠ **Take a photo of the damaged part (if applicable).**
A photo of the damage is always required to file a claim and get your replacement or refund processed quickly. Please make sure you have the box even if it is damaged.
- ⚠ **Send us an email with the images requested.**
Email us directly from marketplace where your item was purchased with the attached images and a description of your claim.

DE



Rücksendung / Beschädigung Anweisungen

- ⚠ **Werfen Sie den Karton / die Originalverpackung NICHT weg.**
Falls eine Rücksendung erforderlich ist, muss der Artikel in der Originalverpackung zurückgeschickt werden. Andernfalls wird Ihre Rücksendung nicht angenommen.
- ⚠ **Machen Sie ein Foto von der Beschriftung des Kartons.**
Für den Fall, dass ein Ersatzteil benötigt wird, benötigen wir ein Foto der Beschriftung (Text) auf der Seite des Kartons. So können unsere Mitarbeiter Ihre Artikelnummer identifizieren und sicherstellen, dass Sie die richtigen Teile erhalten.
- ⚠ **Machen Sie ein Foto des beschädigten Teils (falls zutreffend).**
Ein Foto des beschädigten Teils ist immer erforderlich, um eine Reklamation einzureichen und eine schnelle Bearbeitung Ihres Ersatzteils oder Ihrer Rückerstattung zu gewährleisten. Bitte stellen Sie sicher, dass Sie den Karton haben, auch wenn er beschädigt ist.
- ⚠ **Schicken Sie uns eine E-Mail mit dem gewünschten Foto.**
Schicken Sie uns eine E-Mail direkt vom Marktplatz, auf dem Sie den Artikel gekauft haben, mit den angehängten Fotos und einer Beschreibung Ihrer Reklamation.

FR



Instructions De Retour / Réclamation De Dommages

- ⚠ **NE PAS jeter la boîte/l'emballage d'origine.**
Dans le cas où un retour est requis, l'article doit être retourné dans sa boîte d'origine. Sans cela, votre retour ne sera pas accepté.
- ⚠ **Prenez une photo des marquages de la boîte.**
Une photo des marquages (texte) sur le côté de la boîte est requise au cas où une pièce serait nécessaire pour le remplacement. Cela aide notre personnel à identifier votre numéro de produit pour s'assurer que vous recevez les bonnes pièces.
- ⚠ **Prenez une photo des dommages (le cas échéant).**
Une photo des dommages est toujours requise pour déposer une réclamation et obtenir rapidement votre remplacement ou votre remboursement. Assurez-vous d'avoir la boîte même si elle est endommagée.
- ⚠ **Envoyez-nous un e-mail avec les images demandées.**
Envoyez-nous un e-mail directement depuis le marché où votre article a été acheté avec les images ci-jointes et une description de votre réclamation.

ES



Instrucciones de Devolución / Reclamación de Daños

- ⚠ **NO deseche la caja/embalaje original.**
En caso de que se requiera una devolución, el artículo debe ser devuelto en la caja original. Sin esto su devolución no será aceptada.
- ⚠ **Tome una foto de las marcas de la caja.**
Se requiere una foto de las marcas (texto) en el lado de la caja en caso de que se necesite una pieza para reemplazarla. Esto ayuda a nuestro personal a identificar su número de producto para asegurarse de que recibe las piezas correctas.
- ⚠ **Tome una foto de los daños (si procede).**
Una foto de los daños es siempre necesaria para presentar una reclamación y conseguir que su reemplazo o reembolso sea procesado rápidamente. Por favor, asegúrese de tener la caja aunque esté dañada.
- ⚠ **Envíenos un correo electrónico con las imágenes solicitadas.**
Envíenos un correo electrónico directamente desde el mercado donde se compró su artículo con las imágenes adjuntas y una descripción de su reclamación.

IT



Istruzioni Per La Restituzione / Reclamo Per Danni

- ⚠ **NON scartare la scatola / confezione originale.**
Nel caso in cui sia richiesto un reso, l'articolo deve essere restituito nella scatola originale. Senza la scatola originale il tuo reso non sarà accettato.
- ⚠ **Fare una foto dei contrassegni sulla scatola.**
È necessaria una foto dei contrassegni (testo) sul lato della scatola nel caso in cui la parte debba essere sostituita. Questo aiuta il nostro staff a identificare il numero del tuo prodotto per assicurarti di ricevere le parti corrette.
- ⚠ **Fare una foto di Danno (se è applicabile).**
Una foto del danno è sempre necessaria per presentare un reclamo e ottenere rapidamente la sostituzione o il rimborso. Assicurati di avere la scatola anche se è danneggiata.
- ⚠ **Inviarci una mail con le immagini richieste.**
Inviarci un'e-mail direttamente dal mercato in cui è stato acquistato il tuo articolo con le immagini allegate e una descrizione del tuo reclamo.

PL



Zwroty i reklamacje

- ⚠ **Nie wyrzucaj oryginalnego opakowania.**
Jeśli chcesz zwrócić produkt, musi znajdować się on w oryginalnym opakowaniu. Towar zwrócony w nieoryginalnym opakowaniu nie zostanie przyjęty.
- ⚠ **Zrób zdjęcie oznaczeń na opakowaniu.**
Jeśli jakakolwiek część wymaga wymiany, zrób zdjęcie oznaczeń kodu produktu, który znajduje się na opakowaniu. Pozwoli nam to zidentyfikować produkt i dostarczyć ci właściwą część.
- ⚠ **Zrób zdjęcie uszkodzonej części (jeśli dotyczy).**
Jeśli chcesz złożyć reklamację, zrób zdjęcie uszkodzonej części. Pozwoli nam to zatwierdzić reklamację i zlecić zwrot środków na twoje konto. Do złożenia reklamacji potrzebne będzie oryginalne opakowanie.
- ⚠ **Skontaktuj się z nami.**
Skontaktuj się z nami telefonicznie, mailowo lub poprzez formularz kontaktowy. Załącz zdjęcia produktu i opis roszczenia.