

Kids Study Desk and Chair Set
Kinderschreibtisch mit Stuhl
Ensemble Table et Chaise pour Enfants
Juego de Escritorio y Silla de Estudio para Niños
Set Scrivania e Sedia da Studio per Bambini
Stolik z krzeselkiem dla dzieci

TP10119

USA office: Fontana **AUS** office: Truganina **GBR** office: Ipswich **ITA** office: Milano **POL** office: Gdańsk
DEU office: FDS GmbH, Neuer Höltigbaum 36, 22143 Hamburg, Deutschland **FRA** office: Saint Vigor d'Ymonville

THIS INSTRUCTION BOOKLET CONTAINS IMPORTANT SAFETY INFORMATION. PLEASE READ AND KEEP FOR FUTURE REFERENCE.



Before You Start

Please read all instructions carefully and keep it for future reference.

General Security Warning

Caution: Children should use this product under the parental supervision.

Danger: Keep all small parts and packaging materials for this product away from babies and children, otherwise they may pose a choking hazard.

Danger: Lack of attachment may cause a risk of tipping.



WARNING: CHOKING HAZARD

-Small parts.
Not for children under 3 years.

Warning for Assembly

- ⚠ Assembled only by adults
- ⚠ Remove all packaging, separate and count all parts and hardware.
- ⚠ Read through each step carefully and follow the proper order.
- ⚠ We recommend that, where possible, all items are assembled near the area in which they will be placed in use, to avoid moving the product unnecessarily once assembled.
- ⚠ Ensure a secure surface during installation, and place the product always on a flat, steady and stable surface.



Bevor Sie beginnen

Bitte sorgfältig lesen und zum späteren Nachschlagen aufbewahren.

Allgemeine Sicherheitswarnung

Vorsicht: Kinder sollten diesen Artikel unter elterlicher Aufsicht benutzen.

Warnung: Halten Sie alle Kleinteile und Verpackungsmaterialien, die verschluckt werden können, von Babys und Kindern fern.

Warnung: Unsachgemäße Montage kann zu Kippgefahr führen.



Achtung: ERSTICKUNGSGEFAHR

-Kleine Teile.
Nicht für Kinder unter 3 Jahren.

Achtung bei Montage

- ⚠ Montage nur durch Erwachsene
- ⚠ Entfernen Sie alle Verpackungen, Überprüfen Sie, ob alle Teile und Zubehörteile vorhanden sind.
- ⚠ Lesen Sie jeden Montageschritt sorgfältig durch und folgen Sie den Anleitungen.
- ⚠ Wir empfehlen, alle Teile möglichst in der Nähe des Aufstellungsortes zu montieren, um unnötige Bewegungen nach der Montage zu vermeiden.
- ⚠ Achten Sie bei der Montage auf einen sicheren Untergrund und stellen Sie den Artikel immer auf eine ebene, feste und stabile Fläche.



Avant de Commencer

Veuillez lire attentivement toutes les instructions et les conserver pour la référence ultérieure.

Avertissement de Sécurité Générale

Attention : Les enfants doivent utiliser ce produit sous la surveillance de leurs parents.

Danger : Gardez toutes les petites pièces et les matériaux d'emballage de ce produit hors de la portée des bébés et des enfants pour éviter un risque d'étouffement.

Danger : Le manque de la fixation pourrait entraîner un risque de basculement.



AVERTISSEMENT : RISQUE D'ÉTOUFFEMENT

– Les petites pièces.
Ne convient pas aux enfants de moins de 3 ans.

Avertissement pour l'Assemblage

- ⚠ Construction seulement par des adultes
- ⚠ Retirez tous les emballages, séparez et comptez toutes les pièces et le matériel.
- ⚠ Lisez attentivement chaque étape et suivez l'ordre correct.
- ⚠ Nous recommandons que, dans la mesure du possible, tous les articles soient assemblés à proximité de la zone dans laquelle ils seront utilisés, afin d'éviter de déplacer inutilement le produit une fois assemblé.
- ⚠ Assurez-vous que la surface soit solide pendant la construction et placez toujours le produit sur une surface plane et stable.



Antes de Empezar

Lea atentamente todas las instrucciones y consérvelas para futuras consultas.

Advertencia de Seguridad General

Atención: Los niños deben utilizar este producto bajo la supervisión de sus padres.

Peligro: Mantenga todas las piezas pequeñas y los materiales de empaque de este producto fuera del alcance de los bebés y los niños, ya que de lo contrario pueden suponer un peligro de asfixia.

Peligro: La falta de fijación puede provocar un riesgo de vuelco.



ADVERTENCIA: PELIGRO DE ASFIXIA

- Piezas pequeñas.
No es adecuado para niños menores de 3 años.

Advertencia para el Montaje

- ⚠ El producto solo puede ser ensamblado por adultos.
- ⚠ Retire todo el embalaje, separe y cuente todas las piezas y los accesorios.
- ⚠ Lea detenidamente cada paso y siga el orden correcto.
- ⚠ Recomendamos que, siempre que sea posible, todos los elementos se monten cerca de la zona en la que se van a utilizar, para evitar mover el producto innecesariamente una vez montado.
- ⚠ Asegure una superficie segura durante el montaje, y coloque el producto siempre sobre una superficie plana, firme y estable.



Prima di Iniziare

Si prega di leggere attentamente tutte le istruzioni e conservarle per riferimento futuro.

Avvertenza di sicurezza generale

Attenzione: I bambini devono usare questo prodotto sotto la supervisione dei genitori.

Pericolo: Tenere tutte le piccole parti e i materiali di imballaggio di questo prodotto lontano da neonati e bambini, altrimenti potrebbero rappresentare un rischio di soffocamento.

Pericolo: La mancanza di accessorio può causare un rischio di ribaltamento.



AVVERTENZA: RISCHIO DI SOFFOCAMENTO

- Piccole parti.
Non per i bambini sotto i 3 anni.

Avvertenza per il Montaggio

- ⚠ Questo prodotto è montato dagli adulti.
- ⚠ Rimuovere tutti gli imballaggi, separare e contare tutte le parti e tutti gli accessori.
- ⚠ Leggere attentamente ogni passo e seguire l'ordine corretto.
- ⚠ Si consiglia, ove possibile, di montare tutti gli articoli vicino alla zona in cui verranno posti in uso, per evitare di spostare inutilmente il prodotto una volta assemblato.
- ⚠ Garantire una superficie sicura durante il montaggio e posizionare il prodotto sempre su una superficie piana, stabile.



Zanim Zaczniesz

Przeczytaj uważnie wszystkie instrukcje i zachowaj je na przyszłość.

Ogólne ostrzeżenia dotyczące bezpieczeństwa

Uwaga: Dzieci mogą używać tego produktu jedynie pod nadzorem dorosłych.

Niebezpieczeństwo: Trzymaj wszystkie małe części i materiały opakowaniowe dla tego produktu z dala od niemowląt i dzieci, w przeciwnym razie mogą stwarzać ryzyko zadławienia.

Niebezpieczeństwo: Brak mocowania może spowodować ryzyko przewrócenia.



OSTRZEŻENIE: RYZIKO ZADŁAWIENIA

- Produkt zawiera małe elementy.
Nieodpowiednie dla dzieci poniżej 3 roku życia.

Ostrzeżenia dotyczące montażu

- ⚠ Montażem powinny zająć się wyłącznie osoby dorosłe
- ⚠ Usuń opakowanie i upewnij się, że zestaw zawiera wszystkie części i elementy montażowe.
- ⚠ Przeczytaj uważnie każdy krok i postępuj we właściwej kolejności.
- ⚠ Zalecamy, aby w miarę możliwości wszystkie elementy były montowane w pobliżu miejsca, w którym będą używane, aby uniknąć niepotrzebnego przenoszenia produktu po złożeniu.
- ⚠ Zapewnij bezpieczną powierzchnię podczas montażu i zawsze umieszczaj produkt na płaskiej i stabilnej powierzchni.

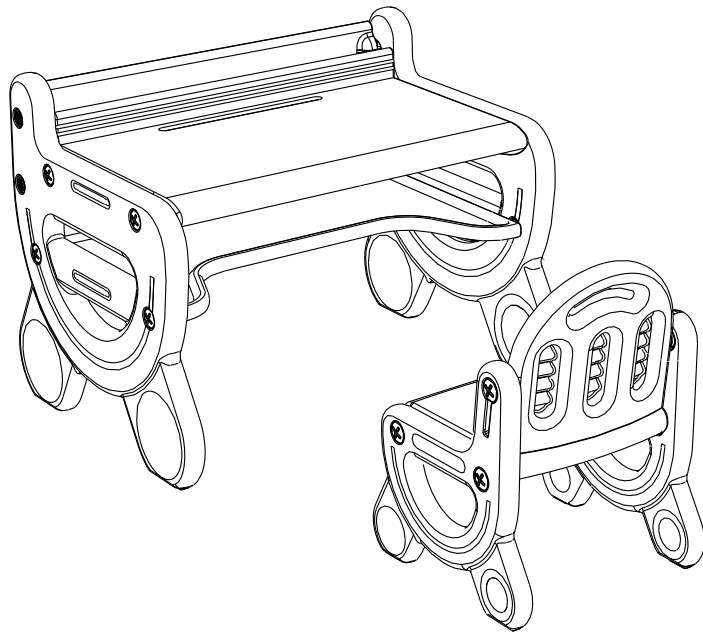

Kids Study Desk and Chair Set
 Kinderschreibtisch mit Stuhl
 Ensemble Table et Chaise pour Enfants
 Juego de Escritorio y Silla de Estudio para Niños
 Set Scrivania e Sedia da Studio per Bambini
 Stolik z krzeselkiem dla dzieci

Parts List/Teileliste/Liste des Pièces/Lisa de Piezas /Elenco Parti/Lista części

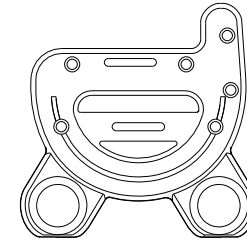

x2

Table side panel/Tischseitenplatte
 /Panneau latéral de la table
 /Panel lateral de mesa
 /Pannello laterale del tavolo
 /Panel boczny stolika



x1

Partition/Trennwand
 /Cloison/Tabique
 /Divisorio/Poprzeczka

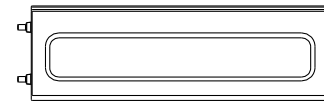

x1

Table back panel
 /Rückwand des Tisches
 /Panneau arrière de la table
 /Panel trasero de mesa
 /Pannello posteriore del tavolo
 /Tylny panel stolika

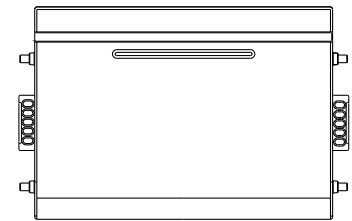

x1

Table top/Tischoberfläche
 /Plateau de table/Tablero de mesa
 /Piano del tavolo
 /Blat stolika

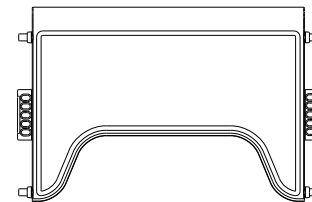

x1

Storage bottom panel
 /Bodenplatte für die Lagerung
 /Panneau inférieur de rangement
 /Panel inferior de almacenamiento
 /Pannello inferiore di archiviazione
 /Dolny panel schowka

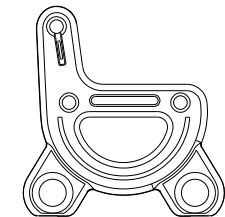

x2

Stool side panel
 /Hocker Seitenplatte
 /Panneau latéral du tabouret
 /Panel lateral de taburete
 /Pannello laterale dello sgabello
 /Panel boczny krzeselka

Installation Steps/Montageschritte/Étapes d'Installation /Pasos de Montaje/Passi di Installazione/Etapy montażu

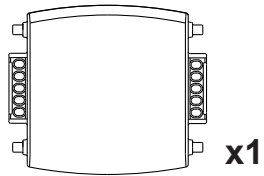

x1

Base
/Basis
/Base
/Base
/Base
/Siedzisko

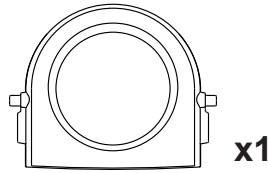

x1

Backrest
/Rückenlehne
/Dossier
/Respaldo
/Schienale
/Oparcie



x4

Small nut
/Kleine Mutter
/Petit écrou
/Tuerca pequeña
/Dado piccolo
/Mała nakrętka



x14

Nut
/Mutter
/Écrou
/Tuerca
/Dado
/Nakrętka



x5

Marker
/Marker
/Marqueur
/Marcador
/Pennarello
/Marker



x1

Eraser
/Radiergummi
/Gomme
/Borrador
/Gomma
/Gumka do ścierania



x4

Large sticker
/Großer Aufkleber
/Grand autocollant
/Adhesivo grande
/Adesivo grande
/Duża naklejka



x4

Small sticker
/Kleiner Aufkleber
/Petit autocollant
/Adhesivo pequeño
/Adesivo piccolo
/Mała naklejka

1

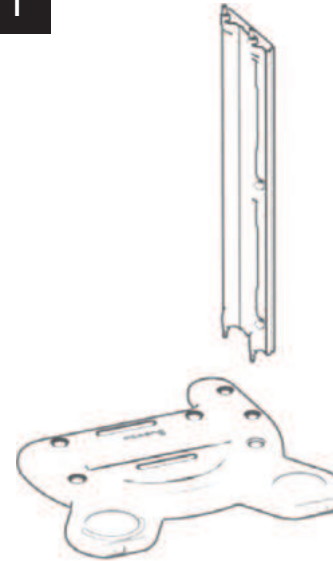

- EN** Insert table back panel into table side panel, and tighten them with small nuts.
- DE** Setzen Sie die Tischrückwand in die Platte ein und ziehen Sie sie mit kleinen Muttern fest.
- FR** Insérez le panneau arrière de la table dans le panneau latéral de la table et les serrez avec de petits écrous.
- ES** Inserte el panel trasero de mesa en el panel lateral de mesa y apriételes con tuercas pequeñas.
- IT** Inserire il pannello posteriore del tavolo nel pannello laterale del tavolo e serrare con i dadi piccoli.
- PL** Przymocuj tylny panel stolika do panelu bocznego. Zabezpiecz panele za pomocą małych nakrętek.

2

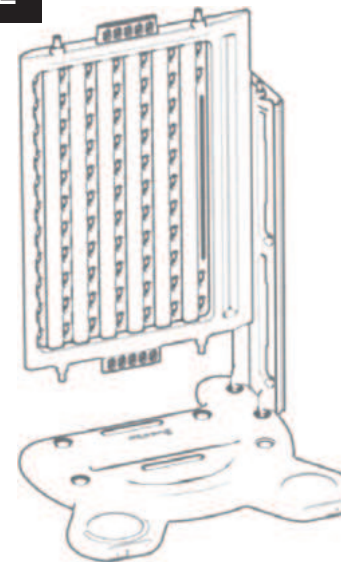

- EN** Insert table top into table side panel, and tighten them with nuts.
- DE** Setzen Sie die Tischplatte in die Tischseitenplatte ein und ziehen Sie sie mit den Muttern fest.
- FR** Insérez le plateau de la table dans le panneau latéral de la table et les serrez avec des écrous.
- ES** Inserte el tablero de mesa en el panel lateral de mesa y apriételes con tuercas.
- IT** Inserire il piano del tavolo nel pannello laterale del tavolo e stringere con i dadi.
- PL** Przymocuj blat do panelu bocznego stolika. Zabezpiecz panele za pomocą nakrętek.

3

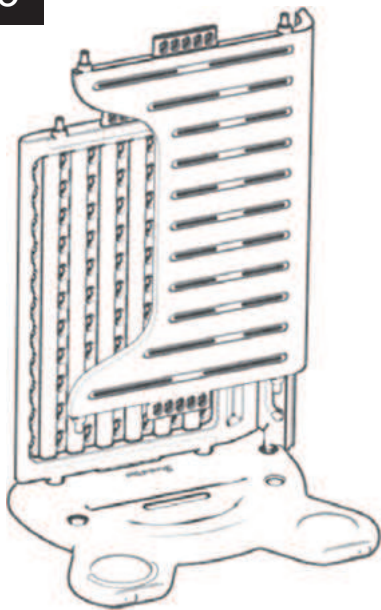

- EN** Insert storage bottom panel into table side panel, and tighten them with nuts.
- DE** Setzen Sie die untere Platte in die Tischseitenplatte ein und ziehen Sie sie mit den Muttern fest.
- FR** Insérez le panneau inférieur du rangement dans le panneau latéral de la table, et les serrez avec des écrous.
- ES** Inserte el panel inferior de almacenamiento en el panel lateral de mesa, y apriételos con tuercas.
- IT** Inserire il pannello inferiore del magazzino nel pannello laterale del tavolo e stringere con i dadi.
- PL** Przymocuj dolny panel schowka do panelu bocznego stolika. Zabezpiecz panele za pomocą nakrętek.

5



- EN** Insert the partition into the groove of the table top.
- DE** Setzen Sie die Trennwand in die Nut der Tischoberfläche ein.
- FR** Insérez la cloison dans la rainure du plateau de la table.
- ES** Inserte el tabique en la ranura del tablero de mesa.
- IT** Inserire il divisorio nella scanalatura del piano del tavolo.
- PL** Zamocuj poprzeczkę w szczelinach blatu.

4

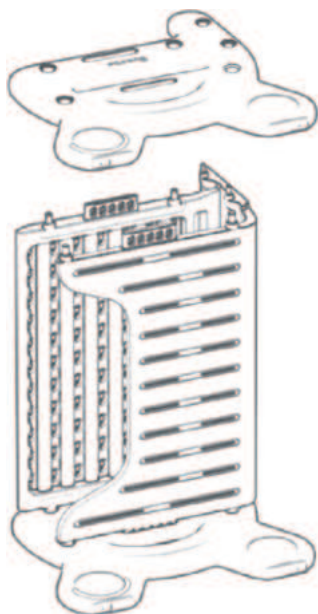

- EN** Attach another table side panel, and tighten it with small nuts and nuts respectively.
- DE** Befestigen Sie eine weitere Platte und ziehen Sie sie mit kleinen Muttern fest.
- FR** Fixez un autre panneau latéral de table et le serrez avec des petits écrous et des écrous respectivement.
- ES** Coloque otro panel lateral de mesa, y apriételo con tuercas pequeñas y tuercas respectivamente.
- IT** Fissare un altro pannello laterale del tavolo e stringerlo rispettivamente con i dadi piccoli e con i dadi.
- PL** Zamocuj drugi panel boczny. Zabezpiecz panele za pomocą małych i dużych nakrętek.

6

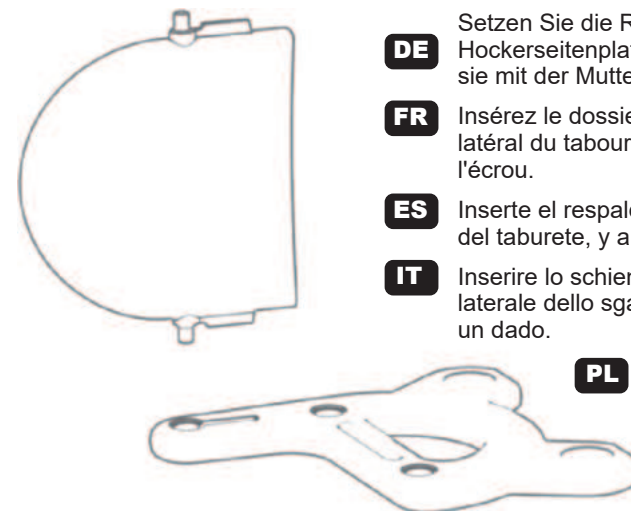

- EN** Insert backrest into stool side panel, and tighten them with nut.
- DE** Setzen Sie die Rückenlehne in die Hockerseitenplatte ein und ziehen Sie sie mit der Mutter fest.
- FR** Insérez le dossier dans le panneau latéral du tabouret et le serrez avec l'écrou.
- ES** Inserte el respaldo en el panel lateral del taburete, y apriételos con tuerca.
- IT** Inserire lo schienale nel pannello laterale dello sgabello e stringere con un dado.
- PL** Przymocuj oparcie do panelu bocznego krzeselka. Zabezpiecz panele za pomocą nakrętek.

7

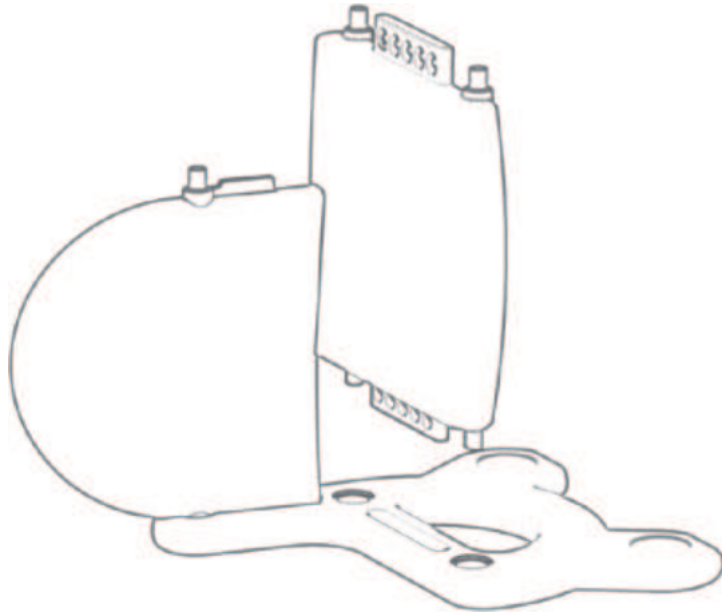

- EN** Insert base into stool side panel, and tighten them with nuts.
- DE** Setzen Sie den Sockel in die Hockerseitenplatte ein und ziehen Sie ihn mit den Muttern fest.
- FR** Insérez la base dans le panneau latéral du tabouret et les serrez avec les écrous.
- ES** Inserte la base en el panel lateral del taburete y apriételos con las tuercas.
- IT** Inserire la base nel pannello laterale dello sgabello e stringere con i dadi.
- PL** Przymocuj siedzisko do panelu bocznego krzeselka. Zabezpiecz panele za pomocą nakrętek.

8

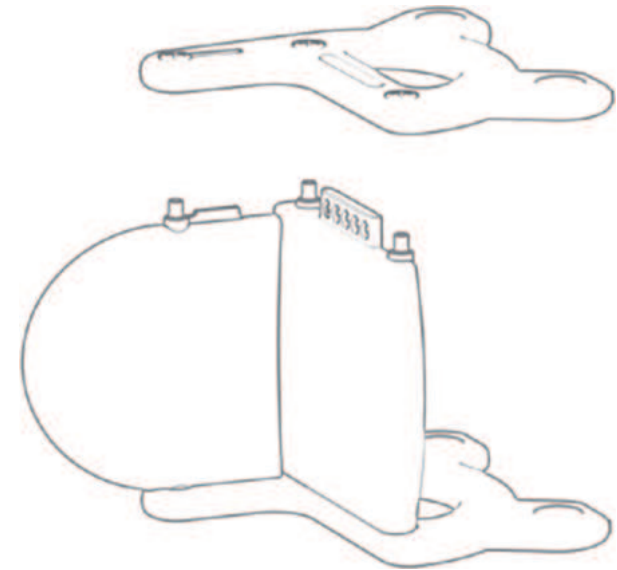

- EN** Attach another stool side panel, and tighten it with nuts.
- DE** Befestigen Sie eine weitere Platte des Hockers und ziehen Sie sie mit den Muttern fest.
- FR** Fixez un autre panneau latéral de tabouret et le serrez avec les écrous.
- ES** Coloque otro panel lateral del taburete y apriételo con tuercas.
- IT** Fissare un altro pannello laterale dello sgabello e stringerlo con i dadi.
- PL** Zamocuj drugi panel boczny krzeselka. Zabezpiecz panele za pomocą nakrętek.

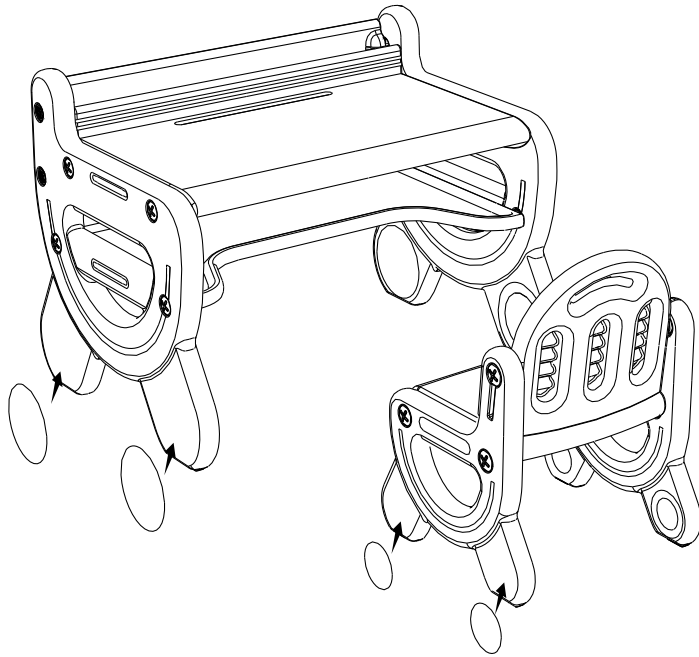

- EN** Attach large stickers and small stickers to the table side panels and stool side panels respectively.
- DE** Bringen Sie große Aufkleber und kleine Aufkleber an den Tischseitenplatten bzw. Hockerseitenplatten an.
- FR** Fixez les grands autocollants et les petits autocollants aux panneaux latéraux de la table et aux panneaux latéraux du tabouret respectivement.
- ES** Coloque los adhesivos grandes y los adhesivos pequeños en los paneles laterales de la mesa y en los paneles laterales del taburete, respectivamente.
- IT** Applicare gli adesivi grandi e piccoli rispettivamente ai pannelli laterali del tavolo e dello sgabello.
- PL** Przyklej duże i małe naklejki w odpowiednich miejscach na panelach bocznych stolika oraz krzeselka.

Warning

- Please check whether the product is damaged before use. If it is damaged, please replace it in time.
- Please assemble correctly according to the assembly sequence, and install on a flat and spacious ground.
- It contains small parts, please be sure to be assembled by adults, do not allow children to touch during the assembly process.
- Please put the bag away in time to avoid infants and children play and cause suffocation.
- Before use, check that all parts are properly installed and securely connected.
- Caregivers are not allowed to leave while children are using it.
- Please wipe with a soft cloth when cleaning.
- Keep this product away from fire.

Achtung

- Bitte prüfen Sie vor der Verwendung, ob das Produkt beschädigt ist. Wenn es beschädigt ist, ersetzen Sie es bitte rechtzeitig.
- Bitte bauen Sie das Gerät entsprechend der Montagereihenfolge zusammen und stellen Sie es auf einem ebenen und geräumigen Boden auf.
- Es enthält kleine Teile, bitte stellen Sie sicher, dass sie von Erwachsenen zusammengebaut werden, vermeiden Sie, dass Kinder sie während des Zusammenbaus berühren.
- Bitte stellen Sie die Tasche rechtzeitig weg, um zu vermeiden, dass Säuglinge und Kinder damit spielen und ersticken.
- Überprüfen Sie vor der Verwendung, ob alle Teile ordnungsgemäß installiert und sicher verbunden sind.
- Das Betreuungspersonal darf den Raum nicht verlassen, während die Kinder ihn benutzen.
- Bitte reinigen Sie das Gerät mit einem weichen Tuch.
- Halten Sie dieses Produkt von Feuer fern.

Avertissement

- Veuillez vérifier si le produit est endommagé avant de l'utiliser. S'il est endommagé, veuillez le remplacer à temps.
- Veuillez assembler correctement le produit en suivant la séquence d'assemblage et l'installer sur un sol plat et spacieux.
- Le produit contient de petites pièces, veillez à ce qu'elles soient assemblées par des adultes, ne laissez pas les enfants les toucher pendant le processus d'assemblage.
- Veuillez ranger le sac à temps pour éviter que les bébés et les enfants ne jouent et ne s'étouffent.
- Avant toute utilisation, vérifiez que toutes les pièces sont correctement installées et solidement connectées.
- Le personnel soignant n'est pas autorisé à s'absenter pendant que les enfants utilisent le sac.
- Essuyez le produit avec un chiffon doux lorsque vous le nettoyez.
- Tenez ce produit à l'écart du feu.

Advertencia

- Por favor, compruebe si el producto está dañado antes de usarlo. Si está dañado, sustitúyalo a tiempo.
- Por favor, monte correctamente según la secuencia de montaje, e instale en un suelo plano y espacioso.
- Contiene piezas pequeñas, por favor asegúrese de que el montaje sea realizado por adultos, no permita que los niños toquen durante el proceso de montaje.
- Guarde la bolsa a tiempo para evitar que bebés y niños jueguen y se asfixien.
- Antes de usarlo, compruebe que todas las piezas están correctamente instaladas y firmemente conectadas.
- Los cuidadores no pueden salir mientras los niños lo utilizan.
- Por favor, límpielo con un paño suave.
- Mantenga este producto alejado del fuego.

Avvertenza

- Prima dell'uso, verificare se il prodotto è danneggiato. Se è danneggiato, sostituirlo in tempo.
- Si prega di assemblare correttamente il prodotto seguendo la sequenza di montaggio e di installarlo su un terreno piano e spazioso.
- Il prodotto contiene parti di piccole dimensioni e deve essere assemblato da adulti, evitando che i bambini lo tocchino durante il processo di assemblaggio.
- Riporre la borsa in tempo per evitare che neonati e bambini giochino e causino soffocamento.
- Prima dell'uso, verificare che tutte le parti siano installate correttamente e collegate in modo sicuro.
- Gli assistenti non possono allontanarsi mentre i bambini lo utilizzano.
- Per la pulizia, utilizzare un panno morbido.
- Tenere il prodotto lontano dal fuoco.

Ostrzeżenia

- Przed użyciem upewnij się, czy produkt nie jest uszkodzony. Jeśli jakkolwiek część jest uszkodzona, nie przystępuj do użytku do czasu jej wymiany.
- Zmontuj produkt zgodnie z etapami montażu przedstawionymi w niniejszej instrukcji. Przeprowadź montaż na płaskim podłożu oraz w przestronnym miejscu.
- Przed montażem produkt zawiera małe części. Wymagany montaż przez osobę dorosłą. Trzymaj produkt poza zasięgiem dzieci do czasu zakończenia montażu.
- Ze względu na ryzyko uduszenia trzymaj materiały opakowaniowe poza zasięgiem dzieci.
- Przed przystąpieniem do użytku upewnij się, że wszystkie części są zamocowane i połączone prawidłowo.
- Podczas użytku dzieci powinny znajdować się pod stałym nadzorem osoby dorosłej.
- Czyść produkt przy użyciu miękkiej ściereczki.
- Trzymaj produkt z dala od ognia.

EN



Return / Damage Claim Instructions

- ⚠ **DO NOT discard the box / original packaging.**
In case a return is required, the item must be returned in original box. Without this your return will not be accepted.
- ⚠ **Take a photo of the box markings.**
A photo of the markings (text) on the side of the box is required in case a part is needed for replacement. This helps our staff identify your product number to ensure you receive the correct parts.
- ⚠ **Take a photo of the damaged part (if applicable).**
A photo of the damage is always required to file a claim and get your replacement or refund processed quickly. Please make sure you have the box even if it is damaged.
- ⚠ **Send us an email with the images requested.**
Email us directly from marketplace where your item was purchased with the attached images and a description of your claim.

DE



Rücksendung / Beschädigung Anweisungen

- ⚠ **Werfen Sie den Karton / die Originalverpackung NICHT weg.**
Falls eine Rücksendung erforderlich ist, muss der Artikel in der Originalverpackung zurückgeschickt werden. Andernfalls wird Ihre Rücksendung nicht angenommen.
- ⚠ **Machen Sie ein Foto von der Beschriftung des Kartons.**
Für den Fall, dass ein Ersatzteil benötigt wird, benötigen wir ein Foto der Beschriftung (Text) auf der Seite des Kartons. So können unsere Mitarbeiter Ihre Artikelnummer identifizieren und sicherstellen, dass Sie die richtigen Teile erhalten.
- ⚠ **Machen Sie ein Foto des beschädigten Teils (falls zutreffend).**
Ein Foto des beschädigten Teils ist immer erforderlich, um eine Reklamation einzureichen und eine schnelle Bearbeitung Ihres Ersatzteils oder Ihrer Rückerstattung zu gewährleisten. Bitte stellen Sie sicher, dass Sie den Karton haben, auch wenn er beschädigt ist.
- ⚠ **Schicken Sie uns eine E-Mail mit dem gewünschten Foto.**
Schicken Sie uns eine E-Mail direkt vom Marktplatz, auf dem Sie den Artikel gekauft haben, mit den angehängten Fotos und einer Beschreibung Ihrer Reklamation.

FR



Instructions De Retour / Réclamation De Dommages

- ⚠ **NE PAS jeter la boîte/l'emballage d'origine.**
Dans le cas où un retour est requis, l'article doit être retourné dans sa boîte d'origine. Sans cela, votre retour ne sera pas accepté.
- ⚠ **Prenez une photo des marquages de la boîte.**
Une photo des marquages (texte) sur le côté de la boîte est requise au cas où une pièce serait nécessaire pour le remplacement. Cela aide notre personnel à identifier votre numéro de produit pour s'assurer que vous recevez les bonnes pièces.
- ⚠ **Prenez une photo des dommages (le cas échéant).**
Une photo des dommages est toujours requise pour déposer une réclamation et obtenir rapidement votre remplacement ou votre remboursement. Assurez-vous d'avoir la boîte même si elle est endommagée.
- ⚠ **Envoyez-nous un e-mail avec les images demandées.**
Envoyez-nous un e-mail directement depuis le marché où votre article a été acheté avec les images ci-jointes et une description de votre réclamation.

ES



Instrucciones de Devolución / Reclamación de Daños

- ⚠ **NO deseche la caja/embalaje original.**
En caso de que se requiera una devolución, el artículo debe ser devuelto en la caja original. Sin esto su devolución no será aceptada.
- ⚠ **Tome una foto de las marcas de la caja.**
Se requiere una foto de las marcas (texto) en el lado de la caja en caso de que se necesite una pieza para reemplazarla. Esto ayuda a nuestro personal a identificar su número de producto para asegurarse de que recibe las piezas correctas.
- ⚠ **Tome una foto de los daños (si procede).**
Una foto de los daños es siempre necesaria para presentar una reclamación y conseguir que su reemplazo o reembolso sea procesado rápidamente. Por favor, asegúrese de tener la caja aunque esté dañada.
- ⚠ **Envíenos un correo electrónico con las imágenes solicitadas.**
Envíenos un correo electrónico directamente desde el mercado donde se compró su artículo con las imágenes adjuntas y una descripción de su reclamación.

IT



Istruzioni Per La Restituzione / Reclamo Per Danni

- ⚠ **NON scartare la scatola / confezione originale.**
Nel caso in cui sia richiesto un reso, l'articolo deve essere restituito nella scatola originale. Senza la scatola originale il tuo reso non sarà accettato.
- ⚠ **Fare una foto dei contrassegni sulla scatola.**
È necessaria una foto dei contrassegni (testo) sul lato della scatola nel caso in cui la parte debba essere sostituita. Questo aiuta il nostro staff a identificare il numero del tuo prodotto per assicurarti di ricevere le parti corrette.
- ⚠ **Fare una foto di Danno (se è applicabile).**
Una foto del danno è sempre necessaria per presentare un reclamo e ottenere rapidamente la sostituzione o il rimborso. Assicurati di avere la scatola anche se è danneggiata.
- ⚠ **Inviarci una mail con le immagini richieste.**
Inviarci un'e-mail direttamente dal mercato in cui è stato acquistato il tuo articolo con le immagini allegate e una descrizione del tuo reclamo.

PL



Zwroty i reklamacje

- ⚠ **Nie wyrzucaj oryginalnego opakowania.**
Jeśli chcesz zwrócić produkt, musi znajdować się on w oryginalnym opakowaniu. Towar zwrócony w nieoryginalnym opakowaniu nie zostanie przyjęty.
- ⚠ **Zrób zdjęcie oznaczeń na opakowaniu.**
Jeśli jakkolwiek część wymaga wymiany, zrób zdjęcie oznaczeń kodu produktu, który znajduje się na opakowaniu. Pozwoli nam to zidentyfikować produkt i dostarczyć ci właściwą część.
- ⚠ **Zrób zdjęcie uszkodzonej części (jeśli dotyczy).**
Jeśli chcesz złożyć reklamację, zrób zdjęcie uszkodzonej części. Pozwoli nam to zatwierdzić reklamację i zlecić zwrot środków na twoje konto. Do złożenia reklamacji potrzebne będzie oryginalne opakowanie.
- ⚠ **Skontaktuj się z nami.**
Skontaktuj się z nami telefonicznie, mailowo lub poprzez formularz kontaktowy. Załącz zdjęcia produktu i opis roszczenia.