

Patio Furniture Set
Terrassenmöbel-Set
Ensemble de Meubles de Patio
Set de Muebles de Patio
Set Mobili da Patio
2 szt. taboretów w zestawie
Zestaw mebli na taras

HW75150

USA office: Fontana **ITA** office: Milano **AUS** office: Truganina **POL** office: Gdańsk
DEU office: FDS GmbH, Neuer Höltigbaum 30, 22143 Hamburg, Deutschland
GBR office: FDS Corporation Limited, Unit 4, Blackacre Road, Great Blakenham,
Ipswich, IP6 0FL, United Kingdom **FRA** office: Saint Vigor d'Ymonville

THIS INSTRUCTION BOOKLET CONTAINS **IMPORTANT** SAFETY INFORMATION.
PLEASE READ AND KEEP FOR FUTURE REFERENCE.

EN



Before You Start

- ⚠ Please read all instructions carefully.
- ⚠ Retain instructions for future reference.
- ⚠ Separate and count all parts and hardware.
- ⚠ Read through each step carefully and follow the proper order.
- ⚠ We recommend that, where possible, all items are assembled near to the area in which they will be placed in use, to avoid moving the product unnecessarily once assembled.
- ⚠ Always place the product on a flat, steady and stable surface.
- ⚠ Keep all small parts and packaging materials for this product away from babies and children as they potentially pose a serious choking hazard.

DE



Vor dem Beginnen

- ⚠ Bitte lesen Sie alle Anweisungen sorgfältig durch.
- ⚠ Bewahren Sie die Anweisungen zur zukünftigen Verwendung auf.
- ⚠ Überprüfen Sie, ob alle Teile und Zubehörteile vorhanden sind.
- ⚠ Lesen Sie jeden Schritt sorgfältig durch und befolgen Sie die richtige Reihenfolge.
- ⚠ Wir empfehlen, alle Teile möglichst in der Nähe des Aufstellungsortes zu montieren, um unnötige Bewegungen nach der Montage zu vermeiden.
- ⚠ Stellen Sie den Artikel immer auf eine ebene, feste und stabile Fläche.
- ⚠ Halten Sie alle kleinen Teile und Verpackungsmaterialien fern von Babys und Kindern, ansonsten besteht Erstickenungsgefahr.

FR



Avant de Commencer

- ⚠ Veuillez lire attentivement toutes les instructions.
- ⚠ Conservez les instructions pour vous y référer ultérieurement.
- ⚠ Vérifiez toutes les pièces et les accessoires.
- ⚠ Lisez attentivement chaque étape et suivez l'ordre correct.
- ⚠ Nous recommandons que, dans la mesure du possible, tous les produits soient assemblés à proximité de la zone où ils seront utilisés, afin d'éviter tout déplacement inutile du produit une fois assemblé.
- ⚠ Placez toujours le produit sur une surface plane et stable.
- ⚠ Conservez toutes les petites pièces de ce produit et les matériaux d'emballage hors de portée des bébés et des enfants, car ils pourraient présenter un risque d'étouffement.

ES



Antes de Empezar

- ⚠ Lea atentamente todas las instrucciones.
- ⚠ Conserve las instrucciones para futuras consultas.
- ⚠ Separe y cuente todas las piezas y los accesorios.
- ⚠ Lea detenidamente cada paso y siga el orden correcto.
- ⚠ Recomendamos que, siempre que sea posible, todos los elementos se monten cerca de la zona en la que se van a utilizar, para evitar mover el producto innecesariamente una vez montado.
- ⚠ Coloque siempre el producto sobre una superficie plana, estable y firme.
- ⚠ Mantenga todas las piezas pequeñas y los materiales de embalaje de este producto lejos de los bebés y los niños, ya que pueden representar un grave riesgo de asfixia.

IT



Prima di Iniziare

- ⚠ Si prega di leggere attentamente tutte le istruzioni.
- ⚠ Conservare le istruzioni per riferimento futuro.
- ⚠ Separare e contare tutte le parti e gli accessori.
- ⚠ Leggere attentamente ogni passo e seguire l'ordine corretto.
- ⚠ Si consiglia, ove possibile, di assemblare tutti gli articoli vicino alla zona in cui verranno posti in uso, per evitare di spostare inutilmente il prodotto una volta assemblato.
- ⚠ Posizionare sempre il prodotto su una superficie piana, stabile.
- ⚠ Tenere tutte le piccole parti e i materiali di imballaggio di questo prodotto lontano dalla portata di neonati e bambini, in quanto possono costituire un serio pericolo di soffocamento.

PL



Zanim Zacziesz

- ⚠ Zapoznaj się z instrukcją.
- ⚠ Zachowaj instrukcję do wglądu.
- ⚠ Posortuj części i upewnij się, że zestaw jest kompletny.
- ⚠ Zapoznaj się ze sposobem montażu i postępuj zgodnie z instrukcją.
- ⚠ Zalecamy, aby montaż odbywał się możliwie najbliżej miejsca docelowego położenia produktu, aby uniknąć niepotrzebnego przesuwania.
- ⚠ Upewnij się, że produkt znajdzie się na płaskiej i stabilnej powierzchni.
- ⚠ Upewnij się, że materiały wykorzystane podczas pakowania produktu oraz jego elementy znajdują się poza zasięgiem dzieci.

NL



Voordat U Begint

- ⚠ Lees alstublieft alle instructies zorgvuldig door.
- ⚠ Bewaar de instructies voor toekomstig gebruik.
- ⚠ Scheid en tel alle onderdelen en beslag.
- ⚠ Lees elke stap zorgvuldig door en volg de juiste volgorde.
- ⚠ Wij raden aan om, waar mogelijk, alle items te monteren in de nabijheid van de plaats waar ze zullen worden gebruikt, om onnodige verplaatsing van het product na montage te voorkomen.
- ⚠ Plaats het product altijd op een vlak, stabiel en stevig oppervlak.
- ⚠ Houd alle kleine onderdelen en verpakkingsmaterialen van dit product buiten bereik van baby's en kinderen omdat ze een ernstig verstikkingsgevaar kunnen vormen.

2 x Chairs / 2 x Stühle / 2 x Chaises / 2 x Sillas / 2 x Sedie / 2 krzesła / 2 x stoelen

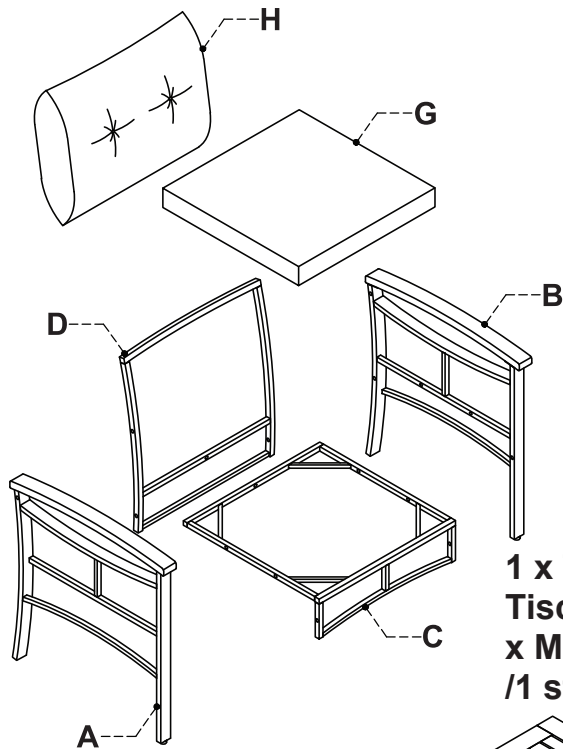

1 x Table / 1 x Tisch / 1 x Mesa / 1 x Tavolo / 1 stół / 1 x tafel

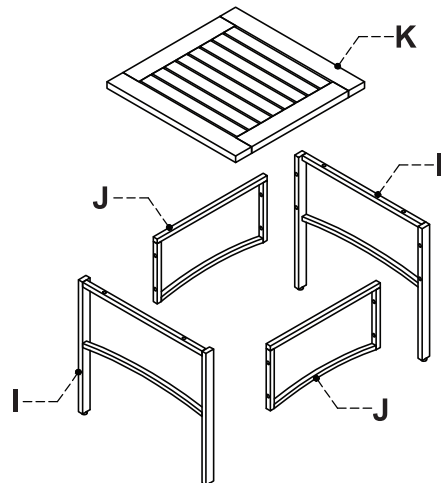

EN

Note:

1. 50% tighten before all screws are in place. Allen wrench is recommended instead of an electric drill.
2. Place the item on a flat ground to adjust and make sure it remains stable. Tighten up all screws with tools gradually.
3. If the screws are not aligned with holes during assembly, please loosen all the other screws to 50% and continue the assembly process.
4. If the item is not stable, please loosen all the screws, adjust it on a flat ground and tighten up all screws again.
5. If one or some screws are fully tightened during assembly, the others may not be aligned with the holes. In addition, all the holes are designed to be relatively larger to provide more space for the adjustment of the screws.

DE

Hinweis:

1. Ziehen Sie alle Schrauben zunächst nur zu 50 % fest, bevor Sie sie vollständig eindrehen. Verwenden Sie dazu einen Inbusschlüssel anstelle einer Bohrmaschine.
2. Stellen Sie das Produkt zum Einstellen auf einen ebenen Untergrund und vergewissern Sie sich, dass es stabil steht. Ziehen Sie alle Schrauben mit einem Werkzeug schrittweise fest.
3. Wenn die Schrauben während der Montage nicht mit den Löchern übereinstimmen, lösen Sie bitte alle anderen Schrauben zu 50 % und setzen Sie den Montagevorgang fort.
4. Wenn das Produkt nicht stabil ist, lösen Sie bitte alle Schrauben, justieren Sie es auf einem ebenen Untergrund und ziehen Sie alle Schrauben erneut fest.
5. Wenn eine oder mehrere Schrauben während der Montage vollständig angezogen werden, sind die anderen möglicherweise nicht mit den Löchern ausgerichtet. Darüber hinaus sind alle Löcher relativ groß gestaltet, um mehr Platz für die Justierung der Schrauben zu bieten.

FR**Remarque:**

1. Serrez à 50% avant que toutes les vis ne soient en place. Une clé Allen est recommandée au lieu d'une perceuse électrique.
2. Placez l'article sur un sol plat pour l'ajuster et assurez-vous qu'il reste stable. Serrez progressivement toutes les vis avec des outils.
3. Si les vis ne sont pas alignées avec les trous pendant l'assemblage, veuillez desserrer toutes les autres vis à 50% et poursuivre le processus d'assemblage.
4. Si l'article n'est pas stable, veuillez desserrer toutes les vis, l'ajuster sur un sol plat et resserrer toutes les vis.
5. Si une ou plusieurs vis sont complètement serrées pendant l'assemblage, les autres peuvent ne pas être alignées avec les trous. En outre, tous les trous sont conçus pour être relativement plus grands afin d'offrir plus d'espace pour le réglage des vis.

ES**Nota:**

1. Apriete un 50 % antes de colocar todos los tornillos. Se recomienda utilizar una llave Allen en lugar de un taladro eléctrico.
2. Coloque el artículo sobre una superficie plana para ajustarlo y asegúrese de que permanece estable. Apriete todos los tornillos con herramientas de forma gradual.
3. Si los tornillos no están alineados con los orificios durante el montaje, afloje todos los demás tornillos al 50 % y continúe con el proceso de montaje.
4. Si el artículo no es estable, afloje todos los tornillos, ajústelo sobre una superficie plana y vuelva a apretar todos los tornillos.
5. Si uno o varios tornillos se aprietan completamente durante el montaje, es posible que los demás no queden alineados con los orificios. Además, todos los orificios están diseñados para ser relativamente más grandes y proporcionar más espacio para el ajuste de los tornillos.

IT**Nota:**

1. Serrare al 50% prima di inserire tutte le viti. Si consiglia di utilizzare una chiave a brugola anziché un trapano elettrico.
2. Posizionare l'articolo su una superficie piana per regolarlo e assicurarsi che rimanga stabile. Serrare gradualmente tutte le viti con gli attrezzi.
3. Se durante il montaggio le viti non sono allineate con i fori, allentare tutte le altre viti al 50% e continuare il processo di montaggio.
4. Se l'articolo non è stabile, allentare tutte le viti, regolarlo su una superficie piana e serrare nuovamente tutte le viti.
5. Se una o alcune viti vengono serrate completamente durante il montaggio, le altre potrebbero non essere allineate con i fori. Inoltre, tutti i fori sono progettati per essere relativamente più grandi in modo da offrire più spazio per la regolazione delle viti.

PL**Uwaga:**

1. Najpierw dokręć wszystkie śruby tylko do 50% przed ich całkowitym wkręceniem. Użyj do tego celu klucza imbusowego zamiast wiertarki.
2. Aby wyregulować produkt, umieść go na płaskiej powierzchni i upewnij się, że jest stabilny. Dokręcaj stopniowo wszystkie śruby za pomocą narzędzia.
3. Jeśli podczas montażu śruby nie pokrywają się z otworami, poluzuj wszystkie pozostałe śruby o 50% i kontynuuj montaż.
4. Jeśli produkt nie jest stabilny, poluzuj wszystkie śruby, ustaw go na płaskiej powierzchni i ponownie dokręć wszystkie śruby.
5. Jeśli jedna lub więcej śrub zostanie dokręconych do końca podczas montażu, pozostałe mogą nie pokrywać się z otworami. Ponadto wszystkie otwory są stosunkowo duże, aby zapewnić więcej miejsca na regulację śrub.

NL

Opmerking:

1. Draai alle schroeven eerst 50% vast voordat u ze volledig vastdraait. Gebruik bij voorkeur een inbussleutel in plaats van een elektrische boormachine.

2. Plaats het product op een vlakke ondergrond om het af te stellen en zorg ervoor dat het stabiel blijft staan. Draai alle schroeven geleidelijk vast met gereedschap.

3. Als de schroeven tijdens de montage niet goed in de gaten passen, draai dan alle andere schroeven 50% los en ga verder met de montage.

4. Als het artikel niet stabiel is, draai dan alle schroeven los, stel het af op een vlakke ondergrond en draai alle schroeven weer vast.

5. Als één of meerdere schroeven tijdens de montage volledig zijn vastgedraaid, zijn de andere mogelijk niet uitgelijnd met de gaten. Bovendien zijn alle gaten relatief groter ontworpen om meer ruimte te bieden voor het afstellen van de schroeven.

**PARTS LIST / TEILELISTE / LISTE DES PIÈCES /
LISTA DE PIEZAS / ELENCO PARTI / LISTA
CZĘŚCI / ONDERDELENLIJST**

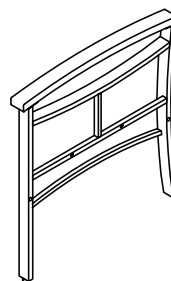

Ax2

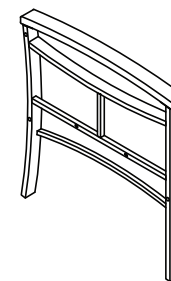

Bx2

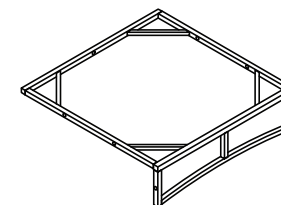

Cx2

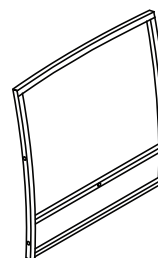

Dx2

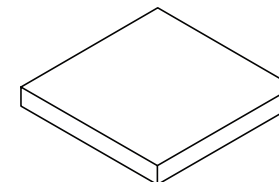

Gx2

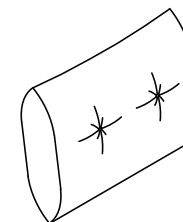

Hx2

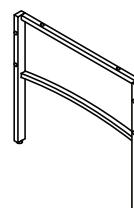

Ix2

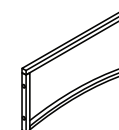

Jx2

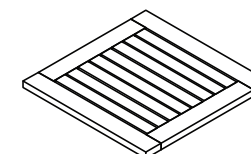

Kx1

**HARDWARE LIST / HARDWARELISTE / LISTE
DES ACCESSOIRES / LISTA DE ACCESORIOS /
ELENCO DEGLI ACCESSORI / LISTA
AKCESORIÓW / HARDWARELIJST**

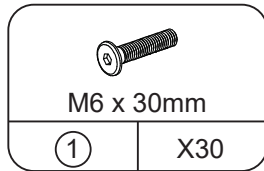

Bolt
/Schraube
/Boulon
/Perno
/Bullone
/Šruba
/Bout

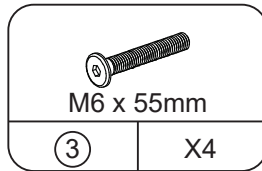

Bolt
/Schraube
/Boulon
/Perno
/Bullone
/Šruba
/Bout

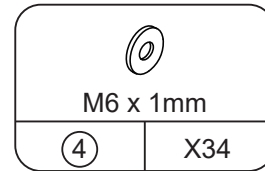

Washer
/Unterlegscheibe
/Rondelle
/Arandela
/Rondella
/Podkładki
/Sluitring

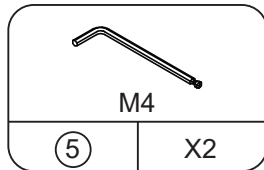

Allen Key
/Inbusschlüssel
/Clé Allen
/Llave Allen
/Chiave a Brugola
/Klucz imbusowy
/Inbussleutel

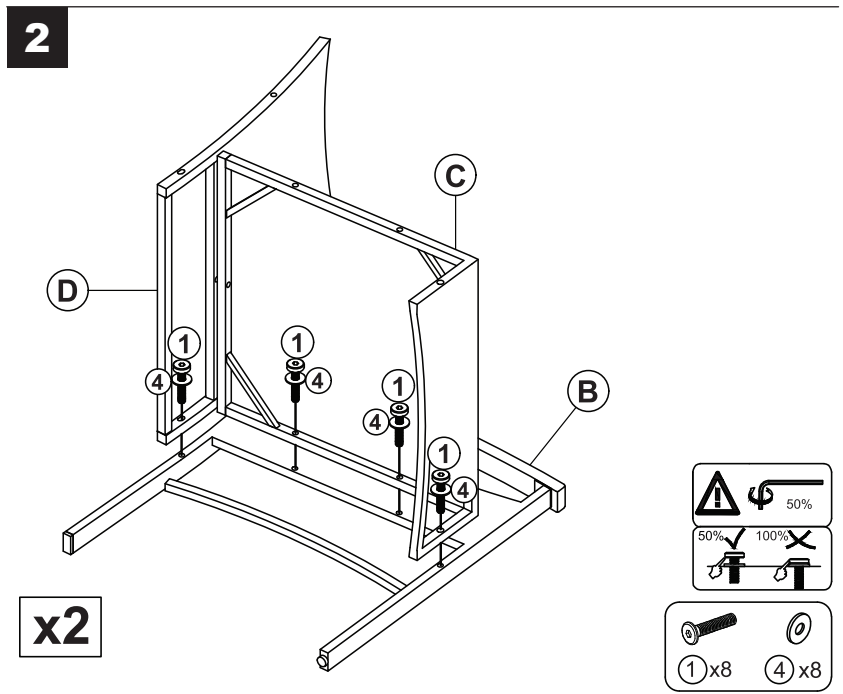
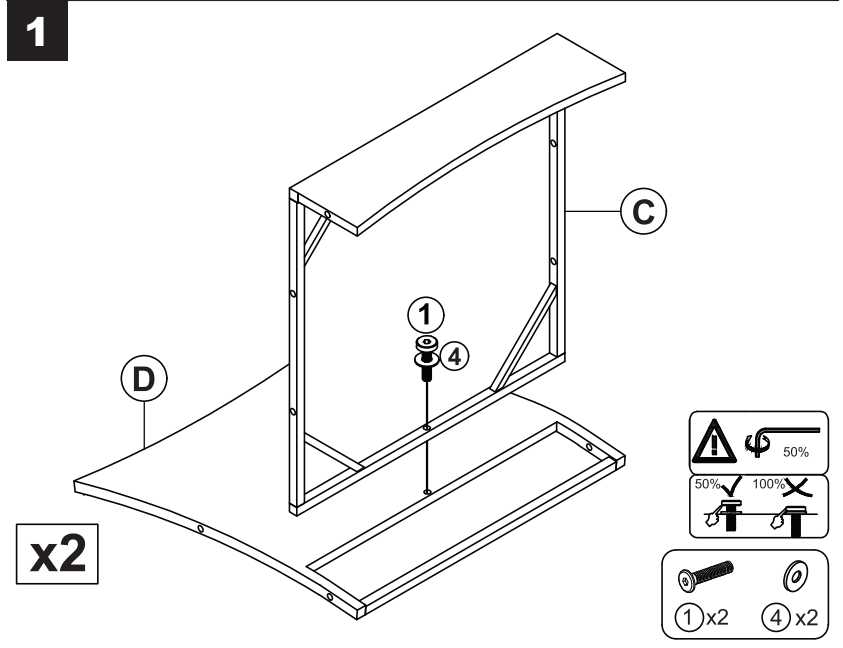

3

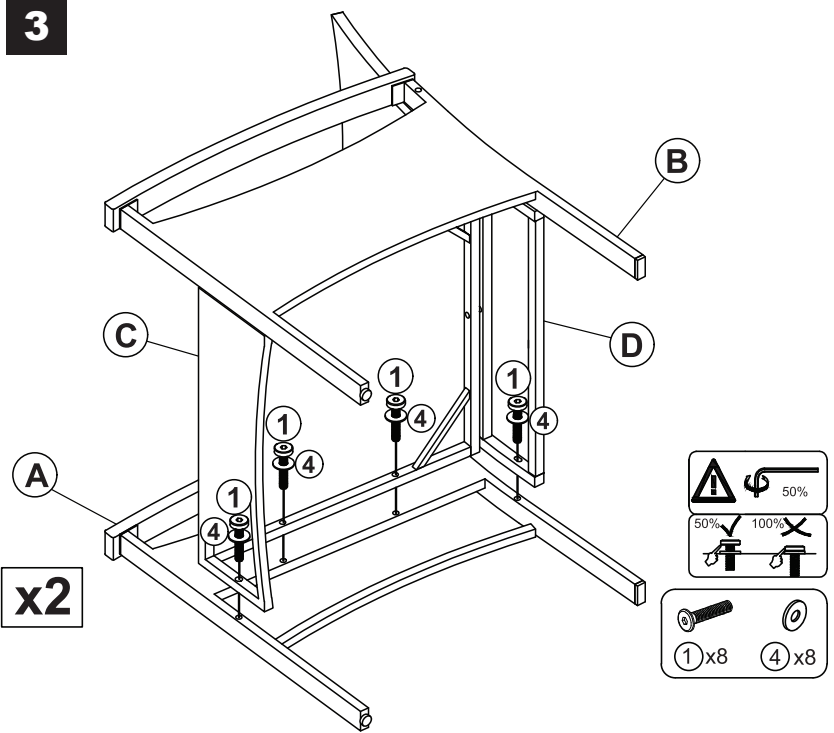

4

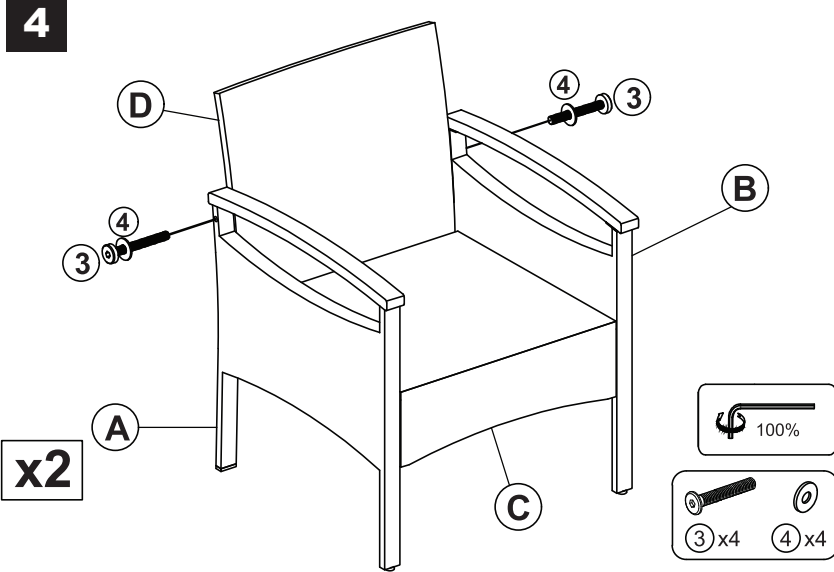

5

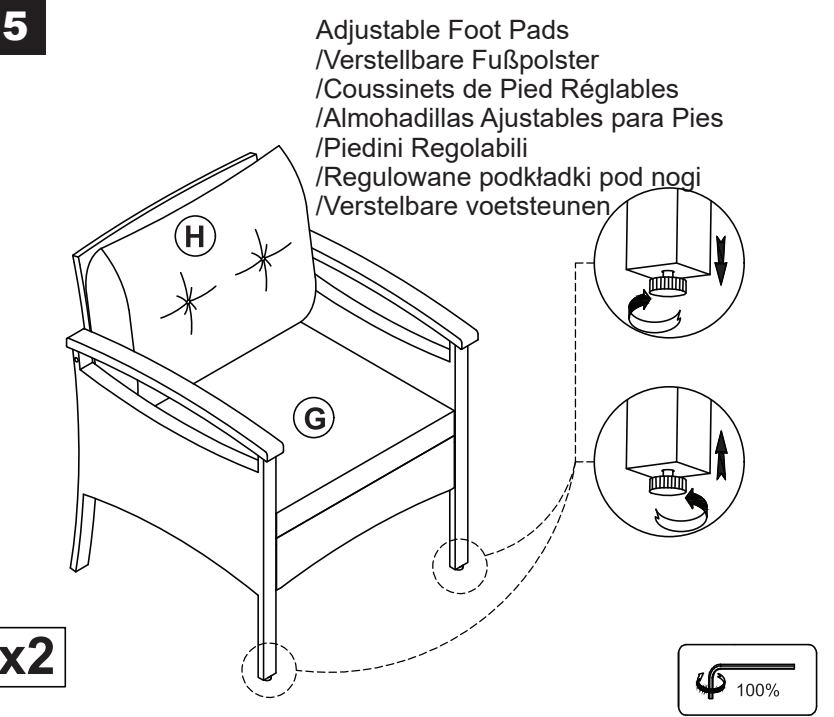

6

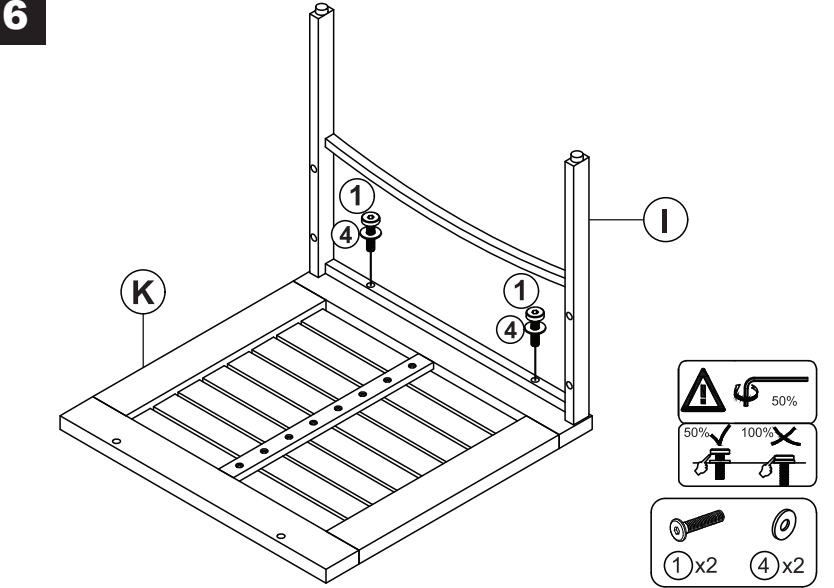

7

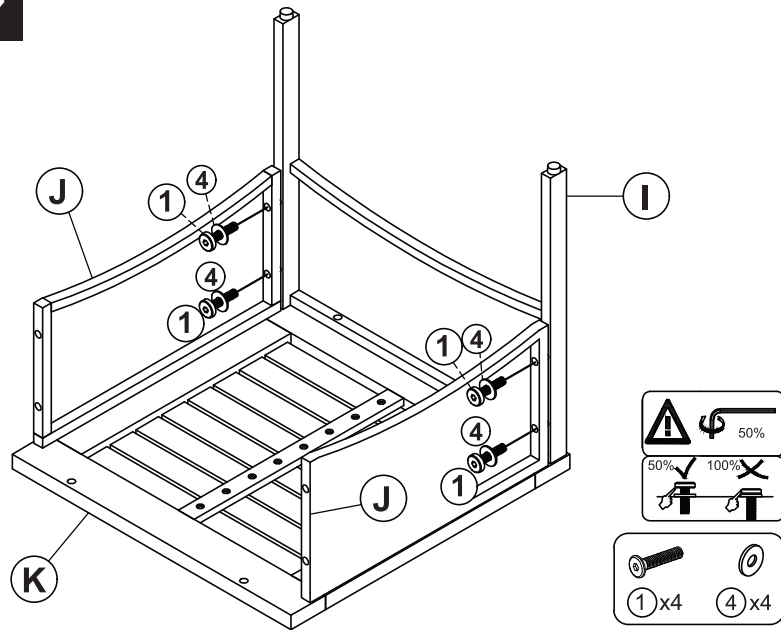

8

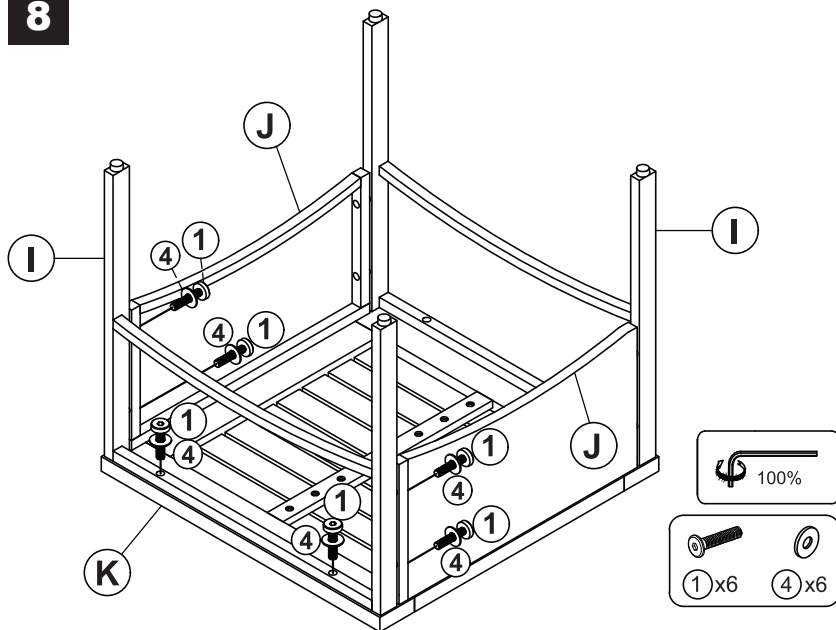

9

Adjustable Foot Pads
 /Verstellbare Fußpolster
 /Cousinets de Pied Réglables
 /Almohadillas Ajustables para Pies
 /Piedini Regolabili
 /Regulowane podkładki pod nogi
 /Verstelbare voetsteunen

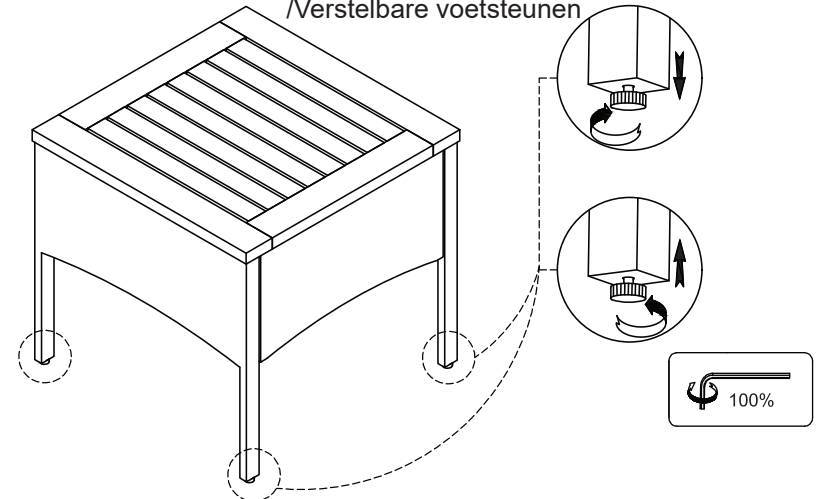

10

**FINISH /FERTIG
 /TERMINÉ /TERMINADO
 /FINITO /GOTOWE
 /AFWERKEN**

