

USA office: Fontana **ITA** office: Milano **AUS** office: Truganina **POL** office: Gdańsk
DEU office: FDS GmbH, Neuer Höltigbaum 30, 22143 Hamburg, Deutschland
GBR office: FDS Corporation Limited, Unit 4, Blackacre Road, Great Blakenham,
Ipswich, IP6 0FL, United Kingdom **FRA** office: Saint Vigor d'Ymonville

Play Kitchen for Kids
Spielküche für Kinder
Jouet de Cuisine pour Enfants
Cocina de Juguete para Niños
Cucina Giocattolo per Bambini
Kuchnia do zabawy dla dzieci
Speelkeuken voor kinderen

TP10292

THIS INSTRUCTION BOOKLET CONTAINS IMPORTANT SAFETY INFORMATION.
PLEASE READ AND KEEP FOR FUTURE REFERENCE.



Before You Start

Please read all instructions carefully and keep it for future reference.

GENERAL SECURITY WARNING

Caution: Children should use this product under the parental supervision.

Danger: Keep all small parts and packaging materials for this product away from babies and children, otherwise they may pose a choking hazard.

Danger: Lack of attachment may cause a risk of tipping.



WARNING: CHOKING HAZARD

-Small parts.
Not for children under 3 years.

WARNING FOR ASSEMBLY

- ⚠ Assembled only by adults
- ⚠ Remove all packaging, separate and count all parts and hardware.
- ⚠ Read through each step carefully and follow the proper order.
- ⚠ We recommend that, where possible, all items are assembled near the area in which they will be placed in use, to avoid moving the product unnecessarily once assembled.
- ⚠ Ensure a secure surface during installation, and always place the product on a flat, steady and stable surface.



Bevor Sie beginnen

Bitte sorgfältig lesen und zum späteren Nachschlagen aufbewahren.

ALLGEMEINE SICHERHEITSWARNUNG

Vorsicht: Kinder sollten diesen Artikel unter elterlicher Aufsicht benutzen.

Gefahr: Halten Sie alle Kleinteile und Verpackungsmaterialien, die verschluckt werden können, von Babys und Kindern fern.

Gefahr: Unsachgemäße Montage kann zu Kippgefahr führen.



ACHTUNG: ERSTICKUNGSGEFAHR

-Kleine Teile.
Nicht für Kinder unter 3 Jahren.

ACHTUNG BEI MONTAGE

- ⚠ Montage nur durch Erwachsene
- ⚠ Entfernen Sie alle Verpackungen, Überprüfen Sie, ob alle Teile und Zubehörteile vorhanden sind.
- ⚠ Lesen Sie jeden Montageschritt sorgfältig durch und folgen Sie den Anleitungen.
- ⚠ Wir empfehlen, alle Teile möglichst in der Nähe des Aufstellungsortes zu montieren, um unnötige Bewegungen nach der Montage zu vermeiden.
- ⚠ Achten Sie bei der Montage auf einen sicheren Untergrund und stellen Sie den Artikel immer auf eine ebene, feste und stabile Fläche.



Avant de Commencer

Veuillez lire attentivement toutes les instructions et les conserver pour la référence ultérieure.

AVERTISSEMENT DE SÉCURITÉ GÉNÉRALE

Attention : Les enfants doivent utiliser ce produit sous la surveillance de leurs parents.

Danger : Gardez toutes les petites pièces et les matériaux d'emballage de ce produit hors de la portée des bébés et des enfants pour éviter un risque d'étouffement.

Danger : Le manque de la fixation pourrait entraîner un risque de basculement.



AVERTISSEMENT : RISQUE D'ÉTOUFFEMENT

- Les petites pièces.
Ne convient pas aux enfants de moins de 3 ans.

AVERTISSEMENT POUR L'ASSEMBLAGE

- ⚠ Construction seulement par des adultes
- ⚠ Retirez tous les emballages, séparez et comptez toutes les pièces et le matériel.
- ⚠ Lisez attentivement chaque étape et suivez l'ordre correct.
- ⚠ Nous recommandons que, dans la mesure du possible, tous les articles soient assemblés à proximité de la zone dans laquelle ils seront utilisés, afin d'éviter de déplacer inutilement le produit une fois assemblé.
- ⚠ Assurez-vous que la surface soit solide pendant la construction et placez toujours le produit sur une surface plane et stable.



Antes de Empezar

Lea atentamente todas las instrucciones y consérvelas para futuras consultas.

ADVERTENCIA DE SEGURIDAD GENERAL

Atención: Los niños deben utilizar este producto bajo la supervisión de sus padres.

Peligro: Mantenga todas las piezas pequeñas y los materiales de empaque de este producto fuera del alcance de los bebés y los niños, ya que de lo contrario pueden suponer un peligro de asfixia.

Peligro: La falta de fijación puede provocar un riesgo de vuelco.



ADVERTENCIA: PELIGRO DE ASFIXIA

- Piezas pequeñas.
No es adecuado para niños menores de 3 años.

ADVERTENCIA PARA EL MONTAJE

- ⚠ El producto solo puede ser ensamblado por adultos.
- ⚠ Retire todo el embalaje, separe y cuente todas las piezas y los accesorios.
- ⚠ Lea detenidamente cada paso y siga el orden correcto.
- ⚠ Recomendamos que, siempre que sea posible, todos los elementos se monten cerca de la zona en la que se van a utilizar, para evitar mover el producto innecesariamente una vez montado.
- ⚠ Asegure una superficie segura durante el montaje, y coloque el producto siempre sobre una superficie plana, firme y estable.



Prima di Iniziare

Si prega di leggere attentamente tutte le istruzioni e conservarle per riferimento futuro.

AVVERTENZA DI SICUREZZA GENERALE

Attenzione: I bambini devono usare questo prodotto sotto la supervisione dei genitori.

Pericolo: Tenere tutte le piccole parti e i materiali di imballaggio di questo prodotto lontano da neonati e bambini, altrimenti potrebbero rappresentare un rischio di soffocamento.

Pericolo: La mancanza di accessorio può causare un rischio di ribaltamento.



AVVERTENZA: RISCHIO DI SOFFOCAMENTO

- Piccole parti.
Non per i bambini sotto i 3 anni.

AVVERTENZA PER IL MONTAGGIO

- ⚠ Questo prodotto è montato dagli adulti.
- ⚠ Rimuovere tutti gli imballaggi, separare e contare tutte le parti e tutti gli accessori.
- ⚠ Leggere attentamente ogni passo e seguire l'ordine corretto.
- ⚠ Si consiglia, ove possibile, di montare tutti gli articoli vicino alla zona in cui verranno posti in uso, per evitare di spostare inutilmente il prodotto una volta assemblato.
- ⚠ Garantire una superficie sicura durante il montaggio e posizionare il prodotto sempre su una superficie piana, stabile.



Zanim Zaczniesz

Przeczytaj uważnie wszystkie instrukcje i zachowaj je na przyszłość.

OGÓLNE OSTRZEŻENIA DOTYCZĄCE BEZPIECZEŃSTWA

Uwaga: Dzieci mogą używać tego produktu jedynie pod nadzorem dorosłych.

Niebezpieczeństwo: Trzymaj wszystkie małe części i materiały opakowaniowe dla tego produktu z dala od niemowląt i dzieci, w przeciwnym razie mogą stwarzać ryzyko zadławienia.

Niebezpieczeństwo: Brak mocowania może spowodować ryzyko przewrócenia.



OSTRZEŻENIE: RYZIKO ZADŁAWIENIA

- Produkt zawiera małe elementy.
Nieodpowiednie dla dzieci poniżej 3 roku życia.

OSTRZEŻENIA DOTYCZĄCE MONTAŻU

- ⚠ Montażem powinny zająć się wyłącznie osoby dorosłe
- ⚠ Usuń opakowanie i upewnij się, że zestaw zawiera wszystkie części i elementy montażowe.
- ⚠ Przeczytaj uważnie każdy krok i postępuj we właściwej kolejności.
- ⚠ Zalecamy, aby w miarę możliwości wszystkie elementy były montowane w pobliżu miejsca, w którym będą używane, aby uniknąć niepotrzebnego przenoszenia produktu po złożeniu.
- ⚠ Zapewnij bezpieczną powierzchnię podczas montażu i zawsze umieszczaj produkt na płaskiej i stabilnej powierzchni.



Voordat U Begint

Lees alstublieft alle instructies zorgvuldig door en bewaar deze voor toekomstig gebruik.

ALGEMENE VEILIGHEIDSWAARSCHUWING

Let op: Kinderen dienen dit product onder ouderlijk toezicht te gebruiken.
Gevaar: Houd alle kleine onderdelen en verpakkingsmaterialen van dit product buiten bereik van baby's en kinderen, anders kunnen ze een verstikkingsgevaar opleveren.
Gevaar: Gebrek aan bevestiging kan een risico op kantelen veroorzaken.



WAARSCHUWING:

VERSTIKKINGSGEVAAR

-Kleine onderdelen.
 Niet voor kinderen onder de 3 jaar.

WAARSCHUWING VOOR MONTAGE

- ⚠ Alleen monteren door volwassenen.
- ⚠ Verwijder alle verpakkingen, scheid en tel alle onderdelen en het beslag.
- ⚠ Lees elke stap zorgvuldig door en volg de juiste volgorde.
- ⚠ We raden aan om, waar mogelijk, alle onderdelen in de buurt van de plek waar ze gebruikt zullen worden te monteren, om onnodige verplaatsing van het product eenmaal gemonteerd te voorkomen.
- ⚠ Zorg voor een veilig oppervlak tijdens de installatie en plaats het product altijd op een vlakke, stabiele en stevige ondergrond.

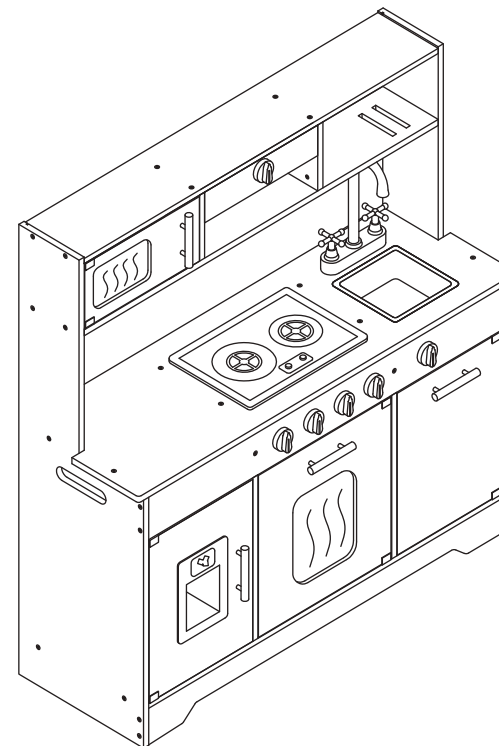

WARNING! Not suitable for children under 36 months. Remove the packaging material before you give the toy to your child. Please keep all the relevant information for future reference. Decorations and colors may vary! Adult assembly required.



WARNING!

The toy is to be assembled by an adult.

NOTE: Please read instructions before assembly



ACHTUNG!

Nicht geeignet für Kinder unter 36 Monaten. Entfernen Sie das Verpackungsmaterial, bevor Sie das Spielzeug Ihrem Kind geben. Bitte bewahren Sie alle relevanten Informationen für spätere Referenzzwecke auf. Dekorationen und Farben können variieren! Muss von Erwachsenen zusammengebaut werden.



ACHTUNG!

Das Spielzeug muss von einem Erwachsenen zusammengebaut werden.
HINWEIS: Bitte lesen Sie vor dem Zusammenbau die Anleitung.

DE



AVERTISSEMENT !

Ne convient pas aux enfants de moins de 36 mois. Retirez l'emballage avant de donner le jouet à votre enfant. Veuillez conserver toutes les informations pertinentes pour référence ultérieure. Les décorations et les couleurs peuvent varier ! Assemblage par un adulte requis.



AVERTISSEMENT !

Ce jouet doit être assemblé par un adulte.

REMARQUE: Veuillez lire les instructions avant l'assemblage.

FR



¡ADVERTENCIA!

No apto para niños menores de 36 meses. Retire el material de embalaje antes de darle el juguete a su hijo. Conserve toda la información relevante para futuras consultas. ¡Las decoraciones y los colores pueden variar! Requiere montaje por parte de un adulto.



¡ADVERTENCIA!

El juguete debe ser montado por un adulto.

NOTA: Lea las instrucciones antes del montaje

ES



AVVERTENZA!

Non adatto a bambini di età inferiore a 36 mesi. Rimuovere il materiale di imballaggio prima di dare il giocattolo al bambino. Conservare tutte le informazioni rilevanti per riferimento futuro. Le decorazioni e i colori possono variare! Richiede l'assemblaggio da parte di un adulto.



AVVERTENZA!

Il giocattolo deve essere assemblato da un adulto.

NOTA: Leggere le istruzioni prima dell'assemblaggio.

IT



OSTRZEŻENIE!

Nieodpowiednie dla dzieci poniżej 36. miesiąca życia. Przed przekazaniem zabawki dziecku należy usunąć opakowanie. Zachowaj wszystkie istotne informacje do wykorzystania w przyszłości. Dekoracje i kolory mogą się różnić! Wymagany montaż przez osobę dorosłą.



OSTRZEŻENIE!

Zabawkę musi zmontować osoba dorosła.

UWAGA: Prosimy zapoznać się z instrukcją przed montażem.

PL



WAARSCHUWING!

Niet geschikt voor kinderen jonger dan 36 maanden. Verwijder het verpakkingsmateriaal voordat u het speelgoed aan uw kind geeft. Bewaar alle relevante informatie voor toekomstig gebruik. Decoraties en kleuren kunnen variëren! Montage door een volwassene vereist.



WAARSCHUWING!

Het speelgoed moet door een volwassene in elkaar worden gezet.

OPMERKING: Lees de instructies voor montage

NL

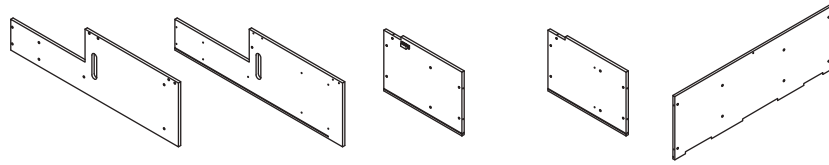

1 X1 2 X1 3 X1 4 X1 5 X1

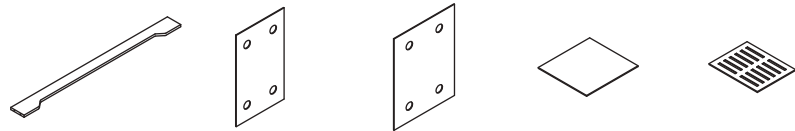

6 X1 7 X2 8 X1 9 X1 10 X1

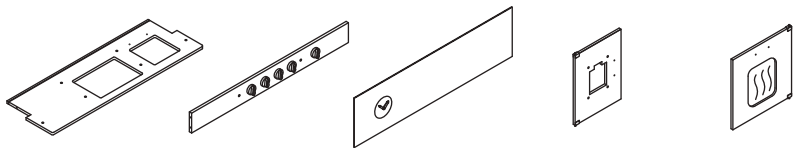

11 X1 12 X1 13 X1 14 X1 15 X1

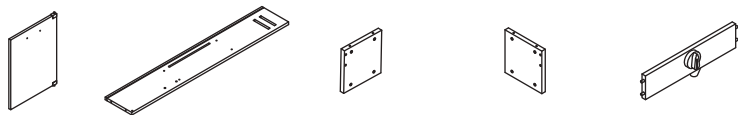

16 X1 17 X1 18 X1 19 X1 20 X1

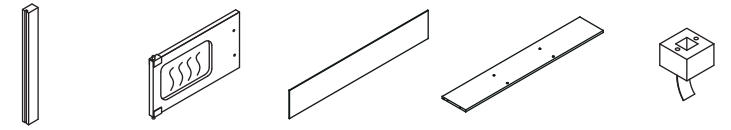

21 X4 22 X1 23 X1 24 X1 25 X1

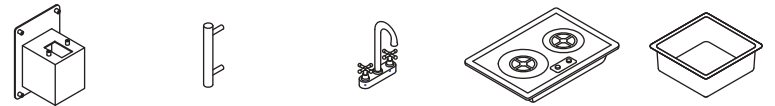

26 X1 27 X4 28 X1 29 X1 30 X1



31 X3 $\varnothing 3 \times 16$ $\varnothing 4 \times 35$ $\varnothing 4 \times 25$ $\varnothing 4 \times 18$
32 X2 33 X43 34 X8 35 X8



$\varnothing 3 \times 10$ $\varnothing 3 \times 10$ $\varnothing 4 \times 8$ $\varnothing 3 \times 10$ $\varnothing 5 \times 20$
36 X4 37 X2 38 X14 39 X8 40 X4



41 X4



42 X4



43 X4

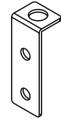

44 X3



45 X6



46 X6

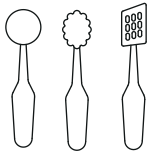

X1



X1



X1



X1



X3

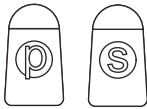

X1



X2



X1

EN: How to remove and insert batteries;

- Non-rechargeable batteries should not be recharged;
- For electric toys using rechargeable batteries, charge them under adult supervision;
- Do not mix different types of batteries or new and used batteries;
- Insert batteries with the correct polarity (+ and -);
- Remove exhausted batteries from the toy;
- Do not short-circuit the supply terminals.

The customer needs to prepare 2PCS (AA LR6) batteries by themselves.

DE: Wie man Batterien entfernt und einlegt;

- Nicht wiederaufladbare Batterien sollten nicht wieder aufgeladen werden;
 - Elektrische Spielzeuge, die wiederaufladbare Batterien verwenden, sollten unter Aufsicht von Erwachsenen aufgeladen werden;
 - Mischen Sie nicht verschiedene Batterietypen oder neue und gebrauchte Batterien;
 - Legen Sie die Batterien mit der richtigen Polarität (+ und -) ein;
 - Entnehmen Sie verbrauchte Batterien aus dem Spielzeug;
 - Schließen Sie die Versorgungsklemmen nicht kurz.
- Der Kunde sollte 2 Stück (AA LR6) Batterien selbst vorbereiten.

FR: Comment retirer et insérer les piles ;

- Les piles non rechargeables ne doivent pas être rechargées ;
 - Pour les jouets électriques utilisant des piles rechargeables, chargez-les sous la surveillance d'un adulte ;
 - Ne mélangez pas différents types de piles, ni des piles neuves avec des piles usagées ;
 - Insérez les piles en respectant la polarité (+ et -) ;
 - Retirez les piles usagées du jouet ;
 - Ne court-circuitez pas les bornes d'alimentation.
- Le client doit préparer lui-même 2 piles (AA LR6).

ES: Cómo quitar e insertar las pilas;

- Las pilas no recargables no deben recargarse;
 - En el caso de los juguetes eléctricos que utilizan pilas recargables, cárguelas bajo la supervisión de un adulto;
 - No mezcle diferentes tipos de pilas ni pilas nuevas y usadas;
 - Inserte las pilas con la polaridad correcta (+ y -);
 - Retire las pilas agotadas del juguete;
 - No cortocircuite los terminales de alimentación.
- El cliente debe preparar 2 pilas (AA LR6) por su cuenta.

IT: Come rimuovere e inserire le batterie;

- Le batterie non ricaricabili non devono essere ricaricate;
 - Per i giocattoli elettrici che utilizzano batterie ricaricabili, ricaricarle sotto la supervisione di un adulto;
 - Non mescolare batterie di tipo diverso o batterie nuove e usate;
 - Inserire le batterie con la polarità corretta (+ e -);
 - Rimuovere le batterie esaurite dal giocattolo;
 - Non cortocircuitare i terminali di alimentazione.
- Il cliente deve preparare autonomamente 2 batterie (AA LR6).

PL: Jak wyjmować i wkładać baterie;

- Baterii nienadających się do ponownego ładowania nie należy ładować;
- Zabawki elektryczne z akumulatorami należy ładować pod nadzorem osoby dorosłej;
 - Nie należy mieszać różnych rodzajów baterii ani baterii nowych i używanych;
 - Należy wkładać baterie z zachowaniem prawidłowej biegunowości (+ i -);
 - Należy wyjmować rozładowane baterie z zabawki;
 - Nie zwierać zacisków zasilania.
- Uwaga: Klient powinien przygotować dwie baterie AA LR6.

NL: Hoe verwijder en plaats ik batterijen?

- Niet-oplaadbare batterijen mogen niet worden opgeladen;
 - Laad elektrisch speelgoed met oplaadbare batterijen op onder toezicht van een volwassene;
 - Gebruik geen verschillende soorten batterijen of nieuwe en gebruikte batterijen door elkaar;
 - Plaats batterijen met de juiste polariteit (+ en -);
 - Verwijder lege batterijen uit het speelgoed;
 - Sluit de voedingsklemmen niet kort.
- De klant moet zelf 2PCS (AA LR6) batterijen klaarmaken.

AA LR6

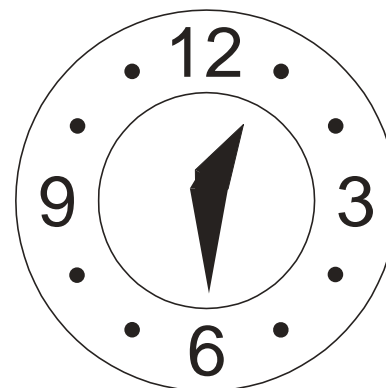
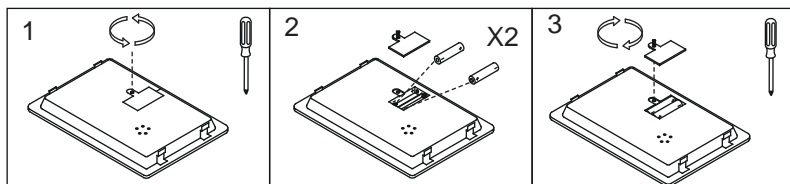

90 min/90 Minuten/90 Min
/90 Minutos/90 minut/90 min
/90 min

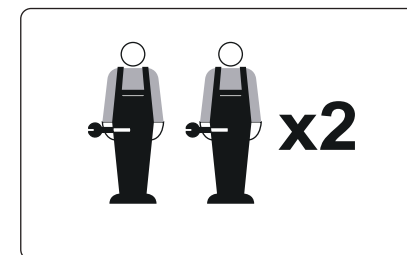
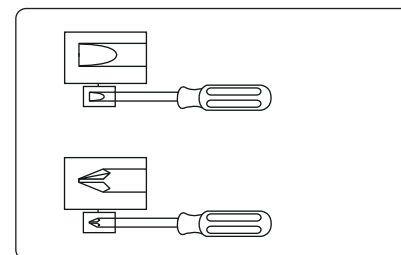

The customer needs to prepare a screwdriver by themselves.
/Der Kunde sollte selbst einen Schraubendreher vorbereiten.
/Le client doit préparer lui-même un tournevis.
/El cliente debe preparar un destornillador por su cuenta.
/Il cliente deve preparare autonomamente un cacciavite.
/Uwaga: Klient powinien przygotować śrubokręt.
/De klant moet zelf een schroevendraaier klaarmaken.

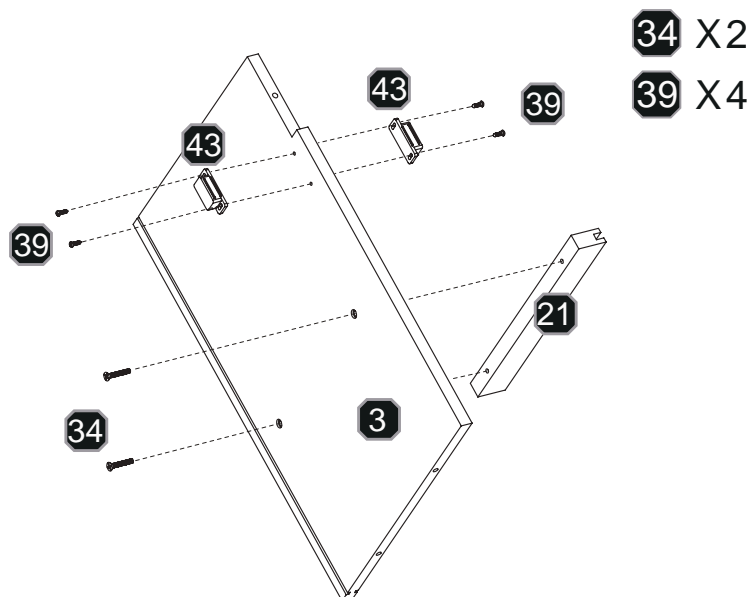
1

34 X2
39 X4

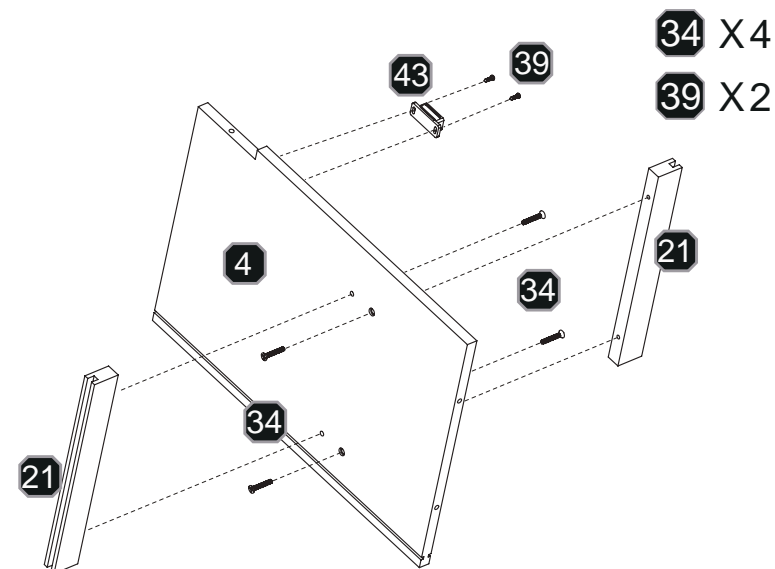
2

34 X4
39 X2

EN: 1. Assemble part No.43 to board No.3 using screw No.39.
 Assemble part No.21 to board No.3 using screw No.34.

DE: 1. Montieren Sie das Teil Nr. 43 mit der Schraube Nr. 39 an die Platte Nr. 3. Montieren Sie das Teil Nr. 21 mit der Schraube Nr. 34 an die Platte Nr. 3.

FR: 1. Fixez la pièce n° 43 sur la plaque n° 3 à l'aide de la vis n° 39.
 Fixez la pièce n° 21 sur la plaque n° 3 à l'aide de la vis n° 34.

ES: 1. Monte la pieza n.º 43 en la placa n.º 3 utilizando el tornillo n.º 39. Monte la pieza n.º 21 en la placa n.º 3 utilizando el tornillo n.º 34.

IT: 1. Assemblare la parte N. 43 al pannello N. 3 utilizzando la vite N. 39. Assemblare la parte N. 21 al pannello N. 3 utilizzando la vite N. 34.

PL: 1. Zamontuj część nr 43 do płytki nr 3 za pomocą śruby nr 39.
 Zamontuj część nr 21 do płytki nr 3 za pomocą śruby nr 34.

NL: 1. Bevestig onderdeel nr. 43 aan printplaat nr. 3 met schroef nr. 39. Bevestig deel nr. 21 met schroef nr. 34 aan printplaat nr. 3.

EN: 2. Assemble part No.43 to board No.4 using screw No.39.
 Assemble part No.21 to board No.4 using screw No.34.

DE: 2. Montieren Sie das Teil Nr. 43 an die Platte Nr. 4 mit der Schraube Nr. 39. Montieren Sie das Teil Nr. 21 mit der Schraube Nr. 34 an die Platte Nr. 4.

FR: 2. Fixez la pièce n° 43 sur la plaque n° 4 à l'aide de la vis n° 39.
 Fixez la pièce n° 21 sur la plaque n° 4 à l'aide de la vis n° 34.

ES: 2. Monte la pieza n.º 43 en la placa n.º 4 utilizando el tornillo n.º 39. Monte la pieza n.º 21 en la placa n.º 4 utilizando el tornillo n.º 34.

IT: 2. Assemblare la parte N. 43 al pannello N. 4 utilizzando la vite N. 39. Assemblare la parte N. 21 al pannello N. 4 utilizzando la vite N. 34.

PL: 2. Zamontuj część nr 43 do płytki nr 4 za pomocą śruby nr 39.
 Zamontuj część nr 21 do płytki nr 4 za pomocą śruby nr 34.

NL: 2. Monteer deel nr. 43 aan printplaat nr. 4 met schroef nr. 39.
 Monteer deel nr. 21 aan printplaat nr. 4 met schroef nr. 34.

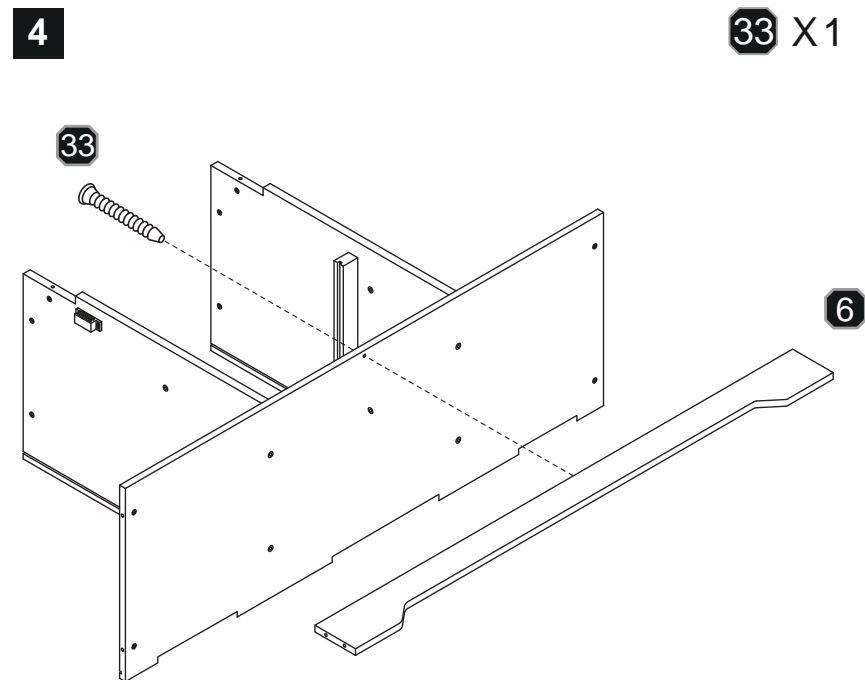
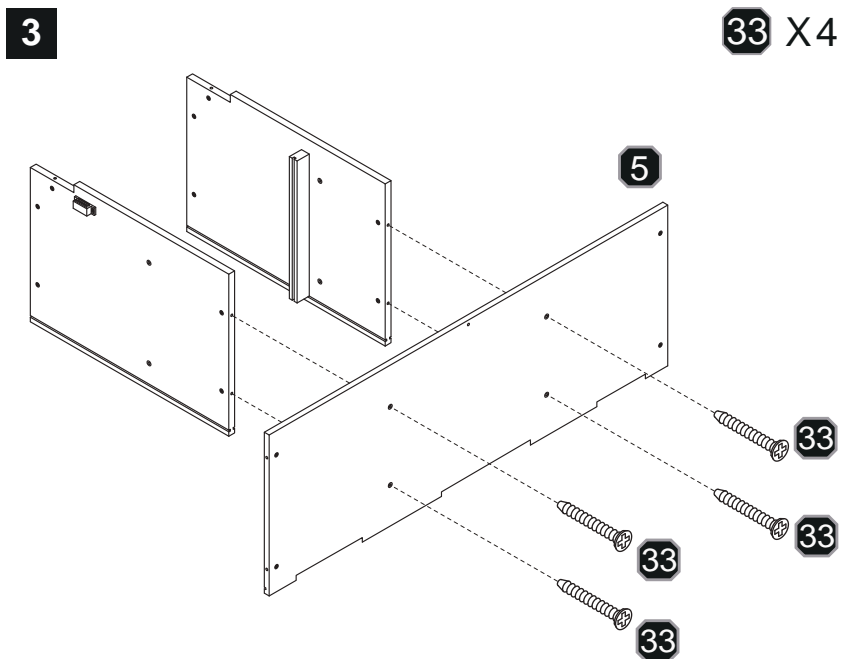

EN: 3. Assemble boards No.3 & No.4 to board No.5 using screw No.33.

DE: 3. Montieren Sie die Platten Nr.3 und Nr.4 mit der Schraube Nr.33 an die Platte Nr.5.

FR: 3. Fixez les plaques n° 3 et 4 sur la plaque n° 5 à l'aide de la vis n° 33.

ES: 3. Ensamble las placas n.º 3 y n.º 4 a la placa n.º 5 utilizando el tornillo n.º 33.

IT: 3. Assemblare i pannelli N. 3 & N. 4 al pannello N. 5 utilizzando la vite N. 33.

PL: 3. Zmontuj płytki nr 3 i nr 4 z płytą nr 5 za pomocą śruby nr 33.

NL: 3. Bevestig de printplaten nr. 3 en nr. 4 aan printplaat nr. 5 met schroef nr. 33.

EN: 4. Assemble board No.6 to board No.5 using screw No.33.

DE: 4. Montieren Sie die Platte Nr. 6 mit der Schraube Nr. 33 an die Platte Nr. 5.

FR: 4. Fixez la plaque n° 6 sur la plaque n° 5 à l'aide de la vis n° 33.

ES: 4. Ensamble la placa n.º 6 a la placa n.º 5 utilizando el tornillo n.º 33.

IT: 4. Assemblare il pannello N. 6 al pannello N. 5 utilizzando la vite N. 33.

PL: 4. Zmontuj płytkę nr 6 z płytą nr 5 za pomocą śruby nr 33.

NL: 4. Bevestig printplaat nr. 6 aan printplaat nr. 5 met schroef nr. 33.

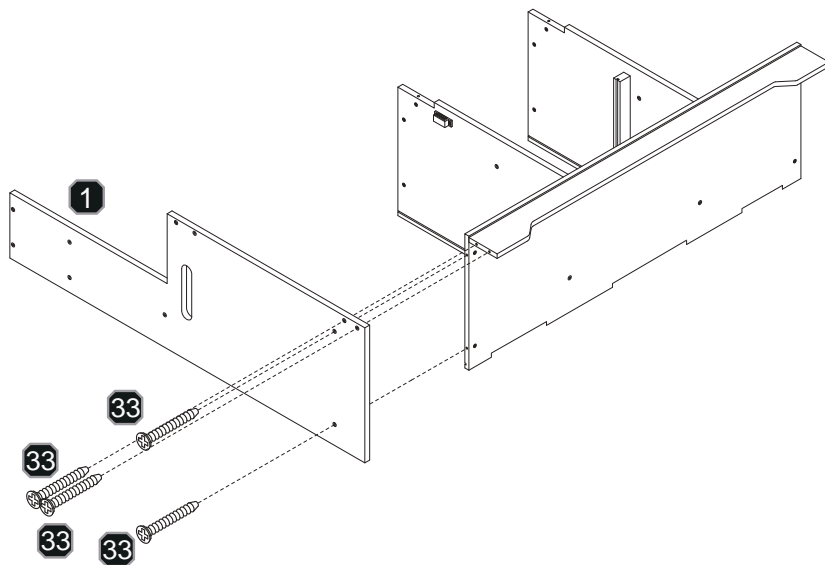
5**33** X4

EN: 5. Assemble board No.1 to board No.5 using screw No.33.

DE: 5. Platte Nr. 1 mit Schraube Nr. 33 an Platte Nr. 5 montieren.

FR: 5. Fixez la plaque n° 1 sur la plaque n° 5 à l'aide de la vis n° 33.

ES: 5. Ensamble la placa n.º 1 a la placa n.º 5 utilizando el tornillo n.º 33.

IT: 5. Assemblare il pannello N. 1 al pannello N. 5 utilizzando la vite N. 33.

PL: 5. Zmontuj płytkę nr 1 z płytą nr 5 za pomocą śruby nr 33.

NL: 5. Bevestig printplaat nr. 1 aan printplaat nr. 5 met schroef nr. 33.

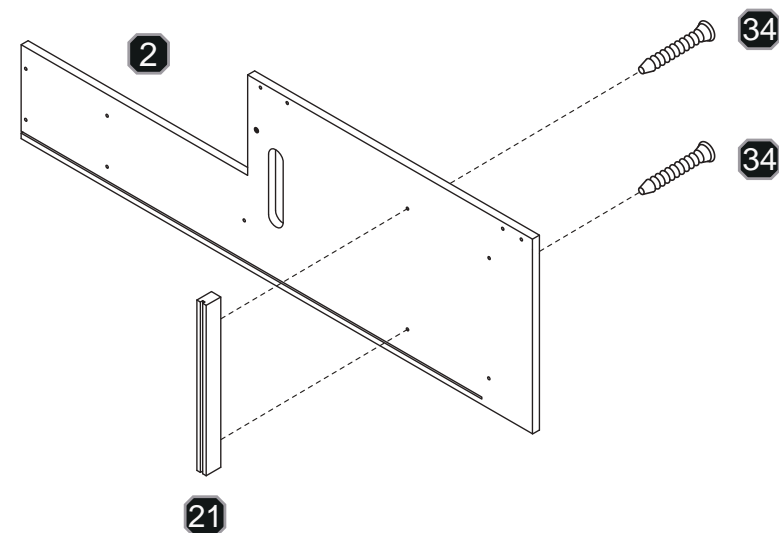
6**34** X2

EN: 6. Assemble part No.21 to board No.2 using screw No.34.

DE: 6. Das Teil Nr. 21 mit der Schraube Nr. 34 an die Platte Nr. 2 montieren.

FR: 6. Fixez la pièce n° 21 sur la plaque n° 2 à l'aide de la vis n° 34.

ES: 6. Ensamble la pieza n.º 21 a la placa n.º 2 utilizando el tornillo n.º 34.

IT: 6. Assemblare la parte N. 21 al pannello N. 2 utilizzando la vite N. 34.

PL: 6. Zmontuj część nr 21 z płytą nr 2 za pomocą śruby nr 34.

NL: 6. Monteer onderdeel nr. 21 aan printplaat nr. 2 met schroef nr. 34.

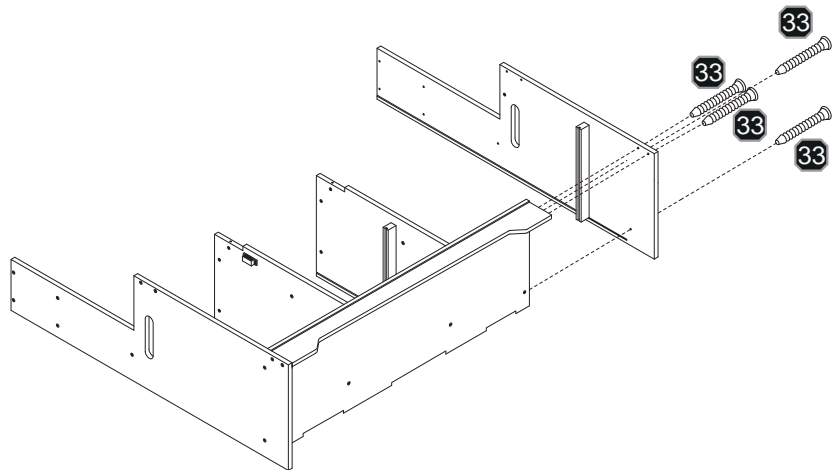
7**33** X4

EN: 7. Assemble board No.2 to board No.5 using screw No.33.

DE: 7. Die Platte Nr. 2 mit der Schraube Nr. 33 an die Platte Nr. 5 montieren.

FR: 7. Fixez la plaque n° 2 sur la plaque n° 5 à l'aide de la vis n° 33.

ES: 7. Ensamble la placa n.º 2 a la placa n.º 5 utilizando el tornillo n.º 33.

IT: 7. Assemblare il pannello N. 2 al pannello N. 5 utilizzando la vite N. 33.

PL: 7. Zmontuj płytkę nr 2 z płytą nr 5 za pomocą śruby nr 33.

NL: 7. Bevestig printplaat nr. 2 aan printplaat nr. 5 met schroef nr. 33

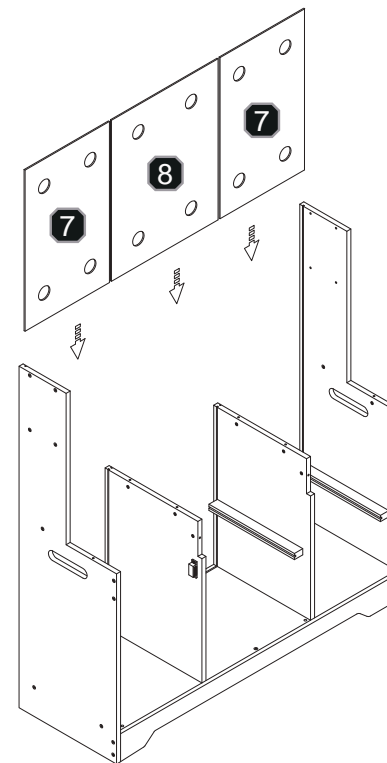
8

EN: 8. Insert boards No.7 & No.8 into the rear slots of the product.

DE: 8. Setzen Sie die Platten Nr.7 und Nr.8 in die hinteren Schlitze des Geräts ein.

FR: 8. Insérez les plaques n° 7 et n° 8 dans les fentes arrière de l'appareil.

ES: 8. Inserte las placas n.º 7 y n.º 8 en las ranuras traseras del producto.

IT: 8. Inserire i pannelli N. 7 & N. 8 nelle fessure posteriori del prodotto.

PL: 8. Włóż płytki nr 7 i 8 w tylne gniazda produktu.

NL: 8. Steek de printplaten nr. 7 en nr. 8 in de achterste sleuven van het product.

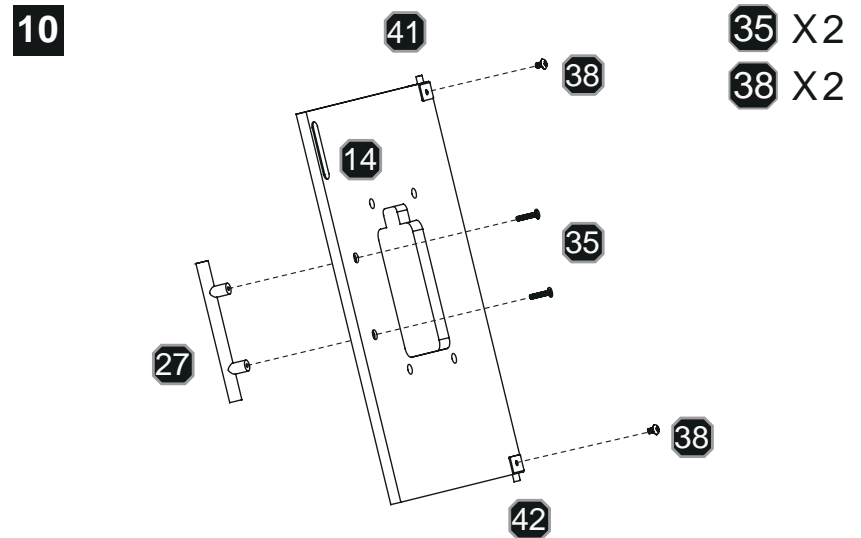
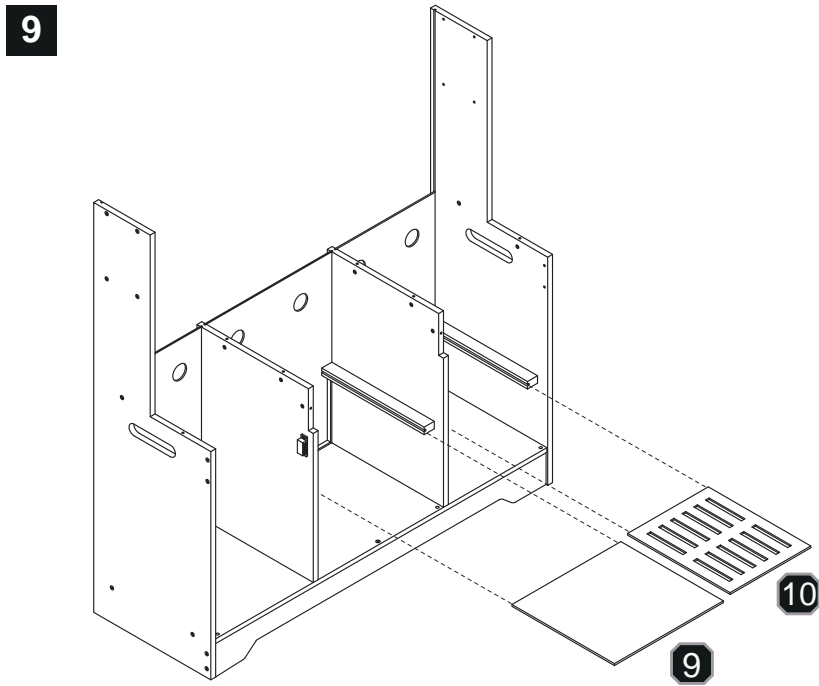

EN: 9. Insert boards No.9 & No.10 into the slots.

DE: 9. Setzen Sie die Platten Nr. 9 und Nr. 10 in die Schlitz ein.

FR: 9. Insérez les plaques n° 9 et n° 10 dans les fentes.

ES: 9. Inserte las placas n.º 9 y n.º 10 en las ranuras.

IT: 9. Inserire i pannelli N. 9 & N. 10 nelle fessure.

PL: 9. Włóż płytki nr 9 i 10 w otwory.

NL: 9. Steek de printplaten nr. 9 & nr. 10 in de sleuven

EN: 10. Assemble part No.27 to board No.14 using screw No.35.
Assemble parts No.41 & No.42 to board No.14 using screw No.38.

DE: 10. Montieren Sie das Teil Nr.27 mit der Schraube Nr.35 an die Platte Nr.14. Montieren Sie die Teile Nr.41 und Nr.42 mit der Schraube Nr.38 an die Platte Nr.14.

FR: 10. Fixez la pièce n° 27 à la plaque n° 14 à l'aide de la vis n° 35. Fixez les pièces n° 41 et n° 42 à la plaque n° 14 à l'aide de la vis n° 38.

ES: 10. Ensamble la pieza n.º 27 a la placa n.º 14 utilizando el tornillo n.º 35. Ensamble las piezas n.º 41 y n.º 42 a la placa n.º 14 utilizando el tornillo n.º 38.

IT: 10. Assemblare la parte N. 27 al pannello N. 14 utilizzando la vite N. 35. Assemblare le parti N. 41 & N. 42 al pannello N. 14 utilizzando la vite N. 38.

PL: 10. Przymocuj część nr 27 do płytki nr 14 za pomocą śruby nr 35. Przymocuj części nr 41 i 42 do płytki nr 14 za pomocą śruby nr 38.

NL: 10. Bevestig onderdeel nr. 27 aan printplaat nr. 14 met schroef nr. 35. Monteer de onderdelen nr. 41 & nr. 42 aan printplaat nr. 14 met schroef nr. 38.

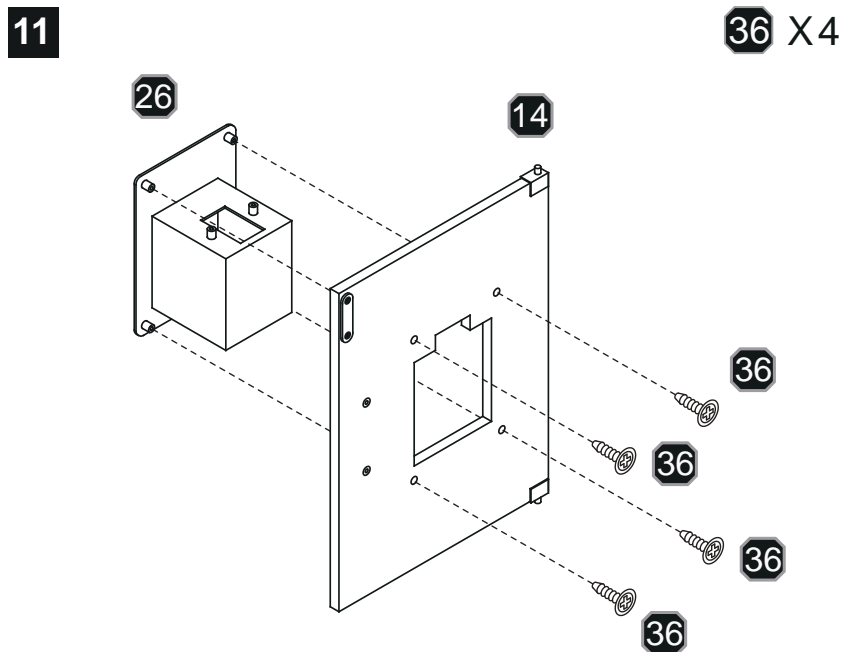

EN: 11. Assemble part No.26 to board No.14 using screw No.36.

DE: 11. Montieren Sie das Teil Nr.26 mit der Schraube Nr.36 an die Platte Nr.14.

FR: 11. Fixez la pièce n° 26 à la plaque n° 14 à l'aide de la vis n° 36.

ES: 11. Ensamble la pieza n.º 26 a la placa n.º 14 utilizando el tornillo n.º 36.

IT: 11. Assemblare la parte N. 26 al pannello N. 14 utilizzando la vite N. 36.

PL: 11. Przymocuj część nr 26 do płytki nr 14 za pomocą śruby nr 36.

NL: 11. Monteer onderdeel nr. 26 aan printplaat nr. 14 met schroef nr. 36.

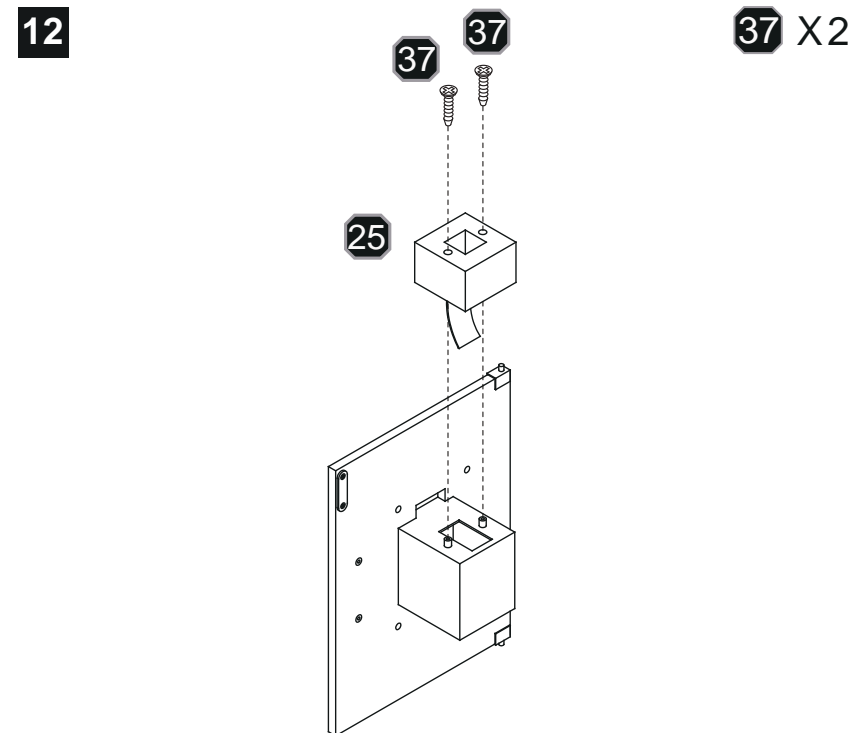

EN: 12. Assemble part No.25 to part No.26 using screw No.37.

DE: 12. Montieren Sie Teil Nr.25 an Teil Nr.26 mit der Schraube Nr.37.

FR: 12. Fixez la pièce n° 25 à la pièce n° 26 à l'aide de la vis n° 37.

ES: 12. Ensamble la pieza n.º 25 a la pieza n.º 26 utilizando el tornillo n.º 37.

IT: 12. Assemblare la parte N. 25 alla parte N. 26 utilizzando la vite N. 37.

PL: 12. Przymocuj część nr 25 do części nr 26 za pomocą śruby nr 37.

NL: 12. Monteer deel nr. 25 aan deel nr. 26 met schroef nr. 37.

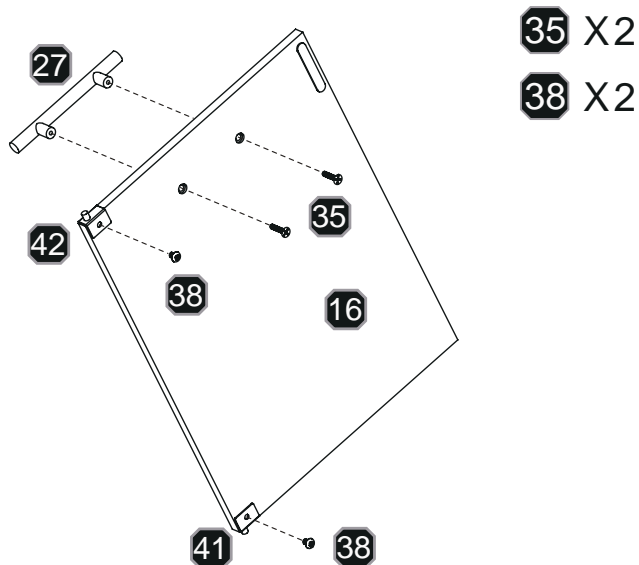
13

- EN:** 13. Assemble part No.27 to board No.16 using screw No.35. Assemble parts No.41 & No.42 to board No.16 using screw No.38.
- DE:** 13. Montieren Sie Teil Nr. 27 mit der Schraube Nr. 35 an die Platte Nr. 16. Montieren Sie die Teile Nr.41 und Nr.42 mit der Schraube Nr.38 an die Platte Nr.16.
- FR:** 13. Fixez la pièce n° 27 à la plaque n° 16 à l'aide de la vis n° 35. Fixez les pièces n° 41 et n° 42 à la plaque n° 16 à l'aide de la vis n° 38.
- ES:** 13. Monte la pieza n.º 27 en la placa n.º 16 con el tornillo n.º 35. Monte las piezas n.º 41 y n.º 42 en la placa n.º 16 con el tornillo n.º 38.
- IT:** 13. Assemblare la parte N. 27 al pannelo N. 16 utilizzando la vite N. 35. Assemblare le parti N. 41 e N. 42 al pannelo N. 16 utilizzando la vite N. 38.
- PL:** 13. Przymocuj część nr 27 do płytki nr 16 za pomocą śruby nr 35. Przymocuj części nr 41 i 42 do płytki nr 16 za pomocą śruby nr 38.
- NL:** 13. Monteer onderdeel nr. 27 aan printplaat nr. 16 met schroef nr. 35. Monteer de delen nr. 41 en nr. 42 aan printplaat nr. 16 met schroef nr. 38.

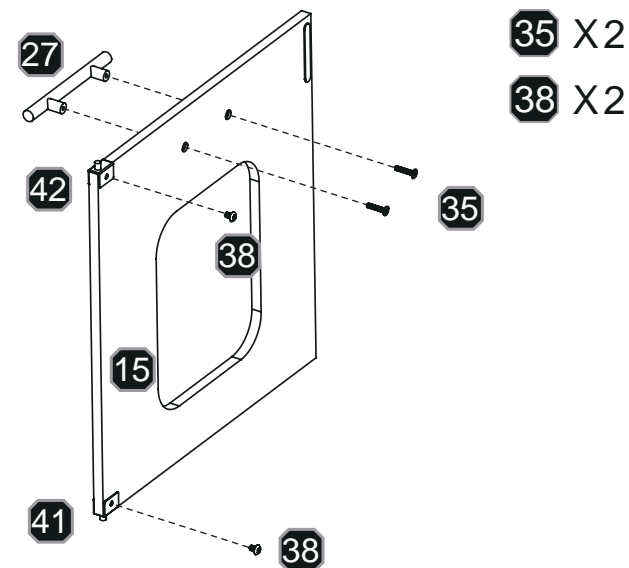
14

- EN:** 14. Assemble part No.27 to board No.15 using screw No.35. Assemble parts No.41 & No.42 to board No.15 using screw No.38.
- DE:** 14. Montieren Sie das Teil Nr. 27 mit der Schraube Nr. 35 an die Platte Nr. 15. Montieren Sie die Teile Nr.41 und Nr.42 mit der Schraube Nr.38 an die Platte Nr.15.
- FR:** 14. Fixez la pièce n° 27 à la plaque n° 15 à l'aide de la vis n° 35. Fixez les pièces n° 41 et n° 42 à la plaque n° 15 à l'aide de la vis n° 38.
- ES:** 14. Monte la pieza n.º 27 en la placa n.º 15 con el tornillo n.º 35. Monte las piezas n.º 41 y n.º 42 en la placa n.º 15 con el tornillo n.º 38.
- IT:** 14. Assemblare la parte N. 27 al pannelo N. 15 utilizzando la vite N. 35. Assemblare le parti N. 41 e N. 42 al pannelo N. 15 utilizzando la vite N. 38.
- PL:** 14. Zamontuj część nr 27 do płyty nr 15 za pomocą śruby nr 35. Zamontuj części nr 41 i 42 do płyty nr 15 za pomocą śruby nr 38.
- NL:** 14. Monteer deel nr. 27 aan plank nr. 15 met schroef nr. 35. Monteer de delen nr. 41 & nr. 42 aan plank nr. 15 met schroef nr. 38.

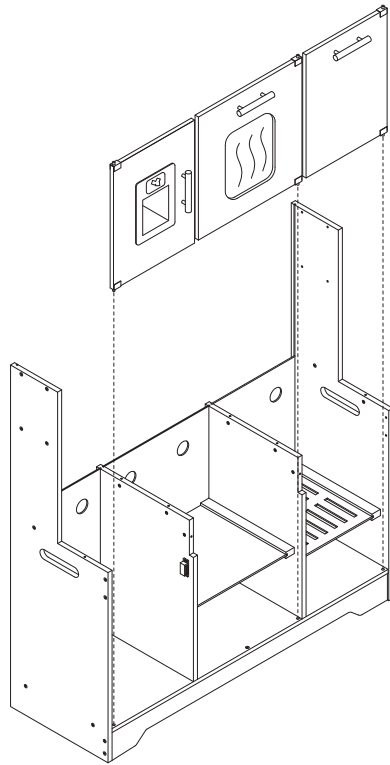
15

EN: 15. Insert door panels No.14, No.15 & No.16 into corresponding holes in order.

DE: 15. Setzen Sie die Türpaneele Nr.14, Nr.15 & Nr.16 in die entsprechenden Löcher in der Reihenfolge.

FR: 15. Insérez les panneaux de porte n° 14, n° 15 et n° 16 dans les trous correspondants, dans le bon ordre.

ES: 15. Inserte los paneles de la puerta n.º 14, n.º 15 y n.º 16 en los orificios correspondientes en orden.

IT: 15. Inserire i pannelli delle porte N. 14, N. 15 e N. 16 nei fori corrispondenti in ordine.

PL: 15. Włóż panele drzwi nr 14, 15 i 16 w odpowiednie otwory w odpowiedniej kolejności.

NL: 15. Steek de deurpanelen nr.14, nr.15 & nr.16 in de corresponderende gaten in de juiste volgorde.

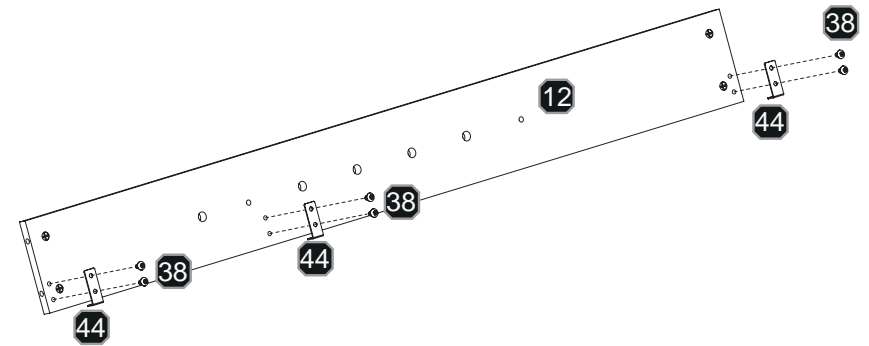
16**38** X6

EN: 16. Assemble part No.44 to board No.12 using screw No.38.

DE: 16. Montieren Sie das Teil Nr.44 mit der Schraube Nr.38 an die Platte Nr.12.

FR: 16. Fixez la pièce n° 44 sur la plaque n° 12 à l'aide de la vis n° 38.

ES: 16. Monte la pieza n.º 44 en la placa n.º 12 con el tornillo n.º 38.

IT: 16. Assemblare la parte N. 44 al pannello N. 12 utilizzando la vite N. 38.

PL: 16. Zamontuj część nr 44 do płyty nr 12 za pomocą śruby nr 38.

NL: 16. Bevestig deel nr. 44 aan plank nr. 12 met schroef nr. 38.

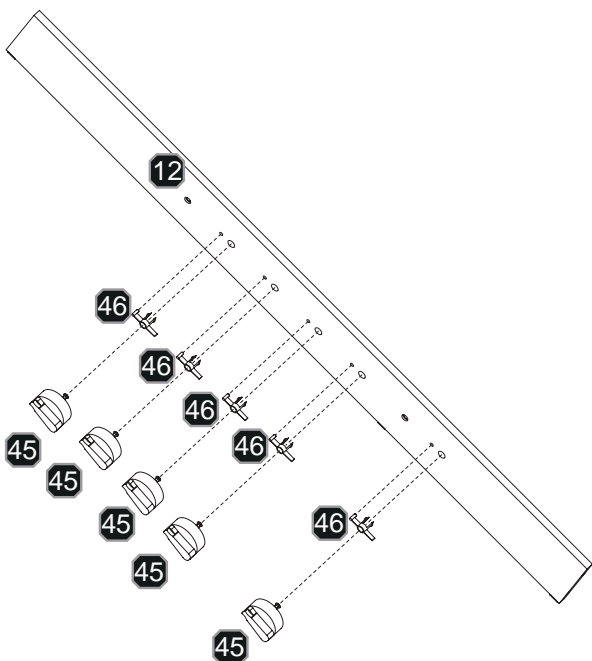
17

EN: 17. First snap part No.46 into the hole of board No.12, then insert knob No.45 into the hole.

DE: 17. Zuerst das Teil Nr. 46 in die Bohrung der Platte Nr. 12 einrasten, dann den Knopf Nr. 45 in die Bohrung einsetzen.

FR: 17. Enclenchez d'abord la pièce 46 dans le trou de la plaque 12, puis insérez le bouton n° 45.

ES: 17. Primero encaje la pieza n.º 46 en el orificio de la placa n.º 12 y, a continuación, inserte el pomo n.º 45 en el orificio.

IT: 17. Innestare prima la parte N. 46 nel foro al pannello N. 12, quindi inserire la manopola N. 45 nel foro.

PL: 17. Najpierw zatrzaśnij część nr 46 w otworze płyty nr 12, a następnie włóż pokrętko nr 45 w otwór.

NL: 17. Klik eerst deel nr. 46 in het gat van plank nr. 12 en steek dan knop nr. 45 in het gat.

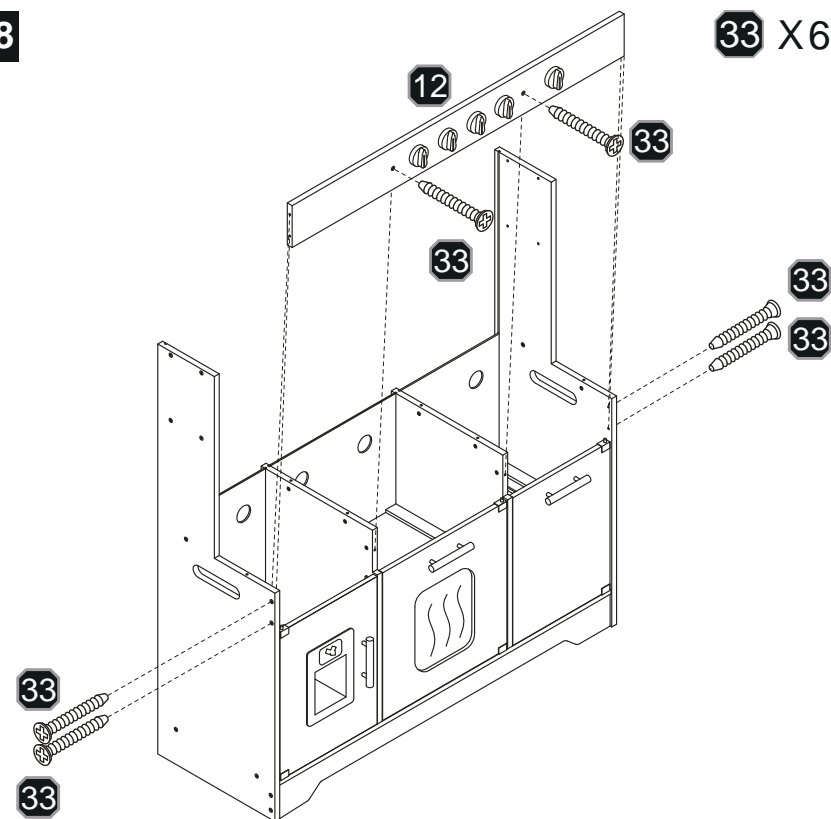
18

EN: 18. Assemble board No.12 to the product using screw No.33

DE: 18. Die Platte Nr. 12 mit der Schraube Nr. 33 an das Produkt montieren.

FR: 18. Fixez la plaque n° 12 au produit à l'aide de la vis n° 33.

ES: 18. Monte la placa n.º 12 en el producto con el tornillo n.º 33.

IT: 18. Assemblare il pannello N. 12 al prodotto utilizzando la vite N. 33.

PL: 18. Zamontuj płytę nr 12 do produktu za pomocą śruby nr 33.

NL: 18. Bevestig printplaat nr. 12 aan het product met schroef nr. 33.

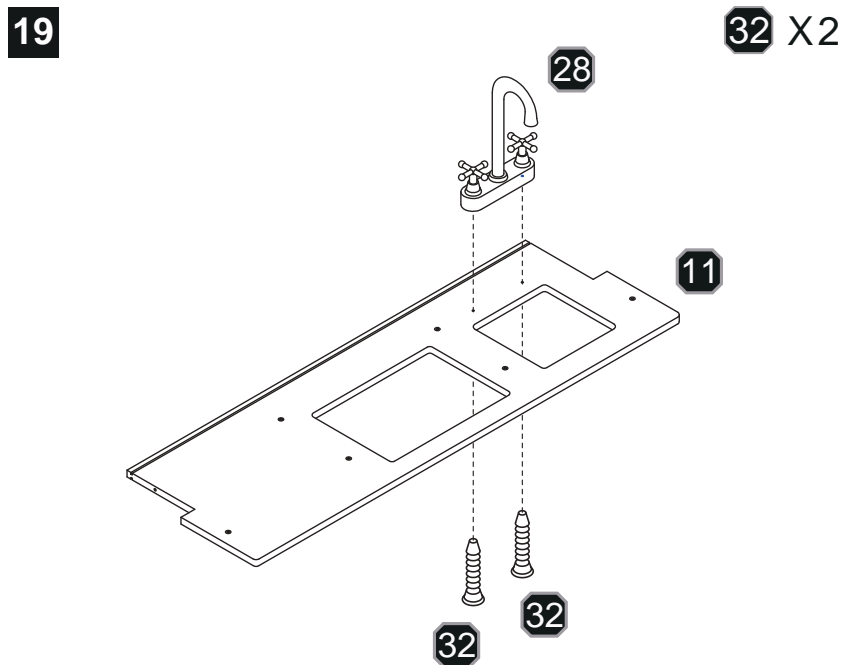

EN: 19.Assemble part No.28 to board No.11 using screw No.32

DE: 19. Montieren Sie das Teil Nr. 28 an die Platte Nr. 11 mit der Schraube Nr. 32.

FR: 19. Fixez la pièce n° 28 sur la plaque 11 à l'aide de la vis n° 32.

ES: 19. Monte la pieza n.º 28 en la placa n.º 11 con el tornillo n.º 32.

IT: 19.Assemblare la parte N. 28 al pannello N. 11 utilizzando la vite N. 32.

PL: 19.Zamontuj część nr 28 do płyty nr 11 za pomocą śruby nr 32.

NL: 19. Bevestig onderdeel nr. 28 aan printplaat nr. 11 met schroef nr. 32.

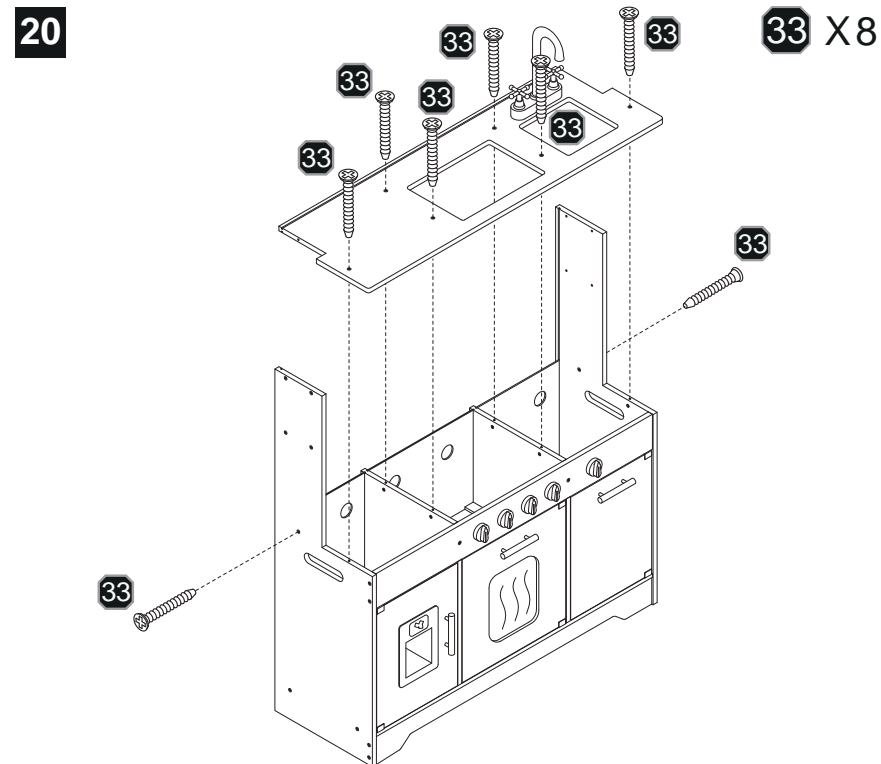

EN: 20.Assemble board No.11 to the product using screw No.33

DE: 20.Die Platte Nr. 11 mit der Schraube Nr. 33 an das Produkt montieren.

FR: 20. Fixez la plaque n° 11 au produit à l'aide de la vis n° 33.

ES: 20. Monte la placa n.º 11 en el producto con el tornillo n.º 33.

IT: 20.Assemblare il pannello N. 11 al prodotto utilizzando la vite N. 33.

PL: 20. Zamontuj deskę nr 11 do produktu za pomocą wkrętu nr 33.

NL: 20.Bevestig printplaat nr. 11 aan het product met schroef nr. 33

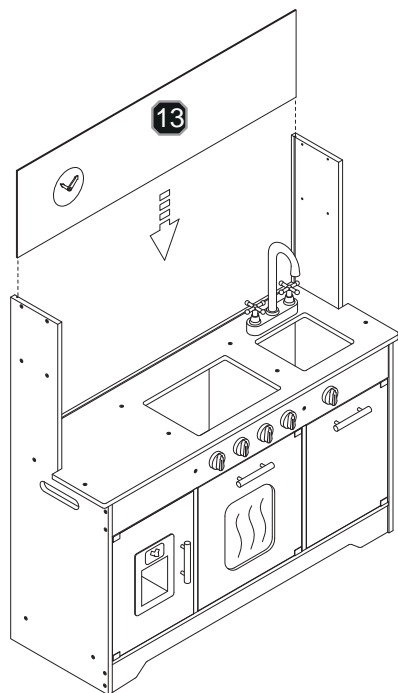
21

EN: 21. Insert board No.13 into the rear slot.

DE: 21. Setzen Sie die Platte Nr.13 in den hinteren Steckplatz ein.

FR: 21. Insérez la plaque n° 13 dans la fente arrière.

ES: 21. Inserte la placa n.º 13 en la ranura trasera.

IT: 21. Inserire il pannello N. 13 nella fessura posteriore.

PL: 21. Włóż deskę nr 13 w tylny otwór.

NL: 21. Plaats printplaat nr. 13 in de sleuf aan de achterkant

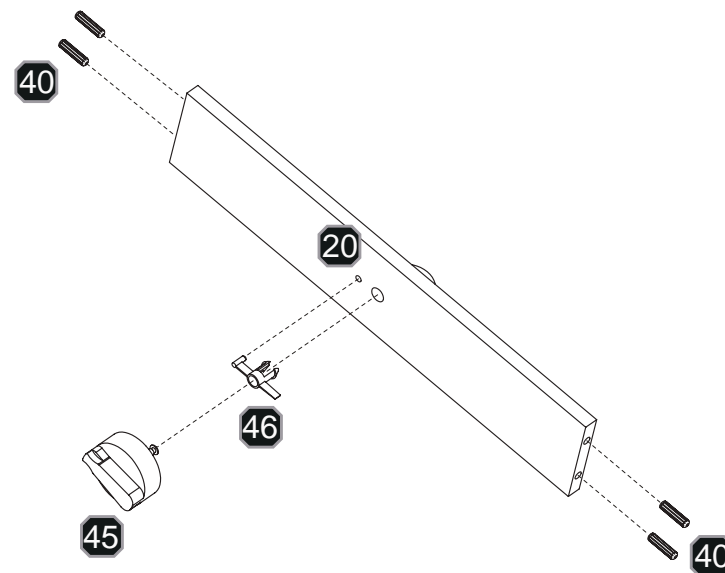
22

EN: 22. Assemble wooden part No.44 to board No.20. Snap part No.46 into the hole of board No.20, then insert knob No.45 into the hole.

DE: 22. Montieren Sie das Holzteil Nr. 44 auf die Platte Nr. 20. Das Teil Nr.46 in das Loch der Platte Nr.20 einrasten lassen, dann den Knopf Nr.45 in das Loch einsetzen.

FR: 22. Fixez la pièce en bois n° 44 sur la plaque n° 20. Enclenchez la pièce n° 46 dans le trou de la plaque n° 20, puis insérez le bouton n° 45.

ES: 22. Monte la pieza de madera n.º 44 en la placa n.º 20. Encaje la pieza n.º 46 en el orificio de la placa n.º 20 y, a continuación, inserte el pomo n.º 45 en el orificio.

IT: 22. Assemblare la parte in legno N. 44 al pannello N. 20. Inserire la parte N. 46 nel foro del pannello N. 20, quindi inserire la manopola N. 45 nel foro.

PL: 22. Zamontuj drewnianą część nr 44 do deski nr 20. Wciśnij część nr 46 w otwór deski nr 20, a następnie włóż pokrętło nr 45 w otwór.

NL: 22. Bevestig houten onderdeel nr. 44 aan plank nr. 20. Klik deel nr. 46 in het gat van plank nr. 20 en steek vervolgens knop nr. 45 in het gat.

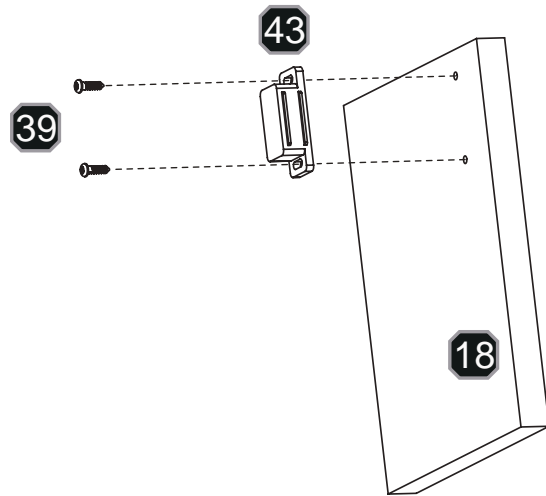
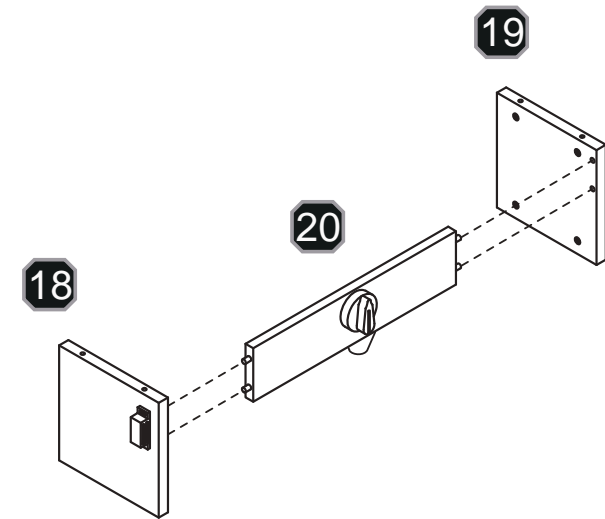
23**39** X2**24**

EN: 23. Assemble part No.43 to board No.18 using screw No.39.

DE: 23. Befestigen Sie das Teil Nr. 43 mit der Schraube Nr. 39 an der Platte Nr. 18.

FR: 23. Fixez la pièce n° 43 à la plaque n° 18 à l'aide de la vis n° 39.

ES: 23. Monte la pieza n.º 43 en la placa n.º 18 utilizando el tornillo n.º 39.

IT: 23. Assemblare la parte N. 43 al pannello N. 18 utilizzando la vite N. 39.

PL: 23. Zamontuj część nr 43 do deski nr 18 za pomocą wkrętu nr 39.

NL: 23. Bevestig deel nr. 43 aan plank nr. 18 met schroef nr. 39.

EN: 24. Connect boards No.18, No.19 & No.20 together.

DE: 24. Verbinden Sie die Platten Nr.18, Nr.19 und Nr.20 miteinander.

FR: 24. Assemblez les plaques n° 18, 19 et 20.

ES: 24. Conecte las placas n.º 18, n.º 19 y n.º 20 entre sí.

IT: 24. Collegare insieme i pannelli N. 18, N. 19 e N. 20.

PL: 24. Połącz deski nr 18, nr 19 i nr 20.

NL: 24. Verbind de borden nr. 18, nr. 19 en nr. 20 met elkaar.

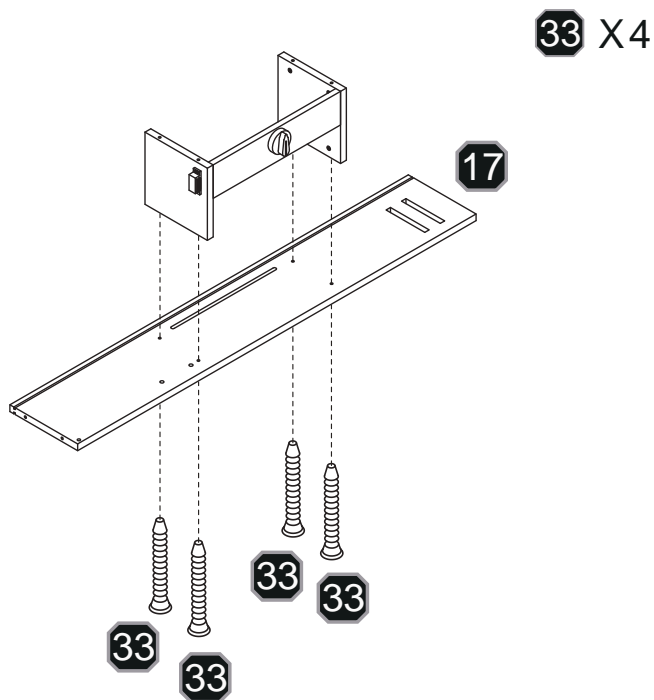
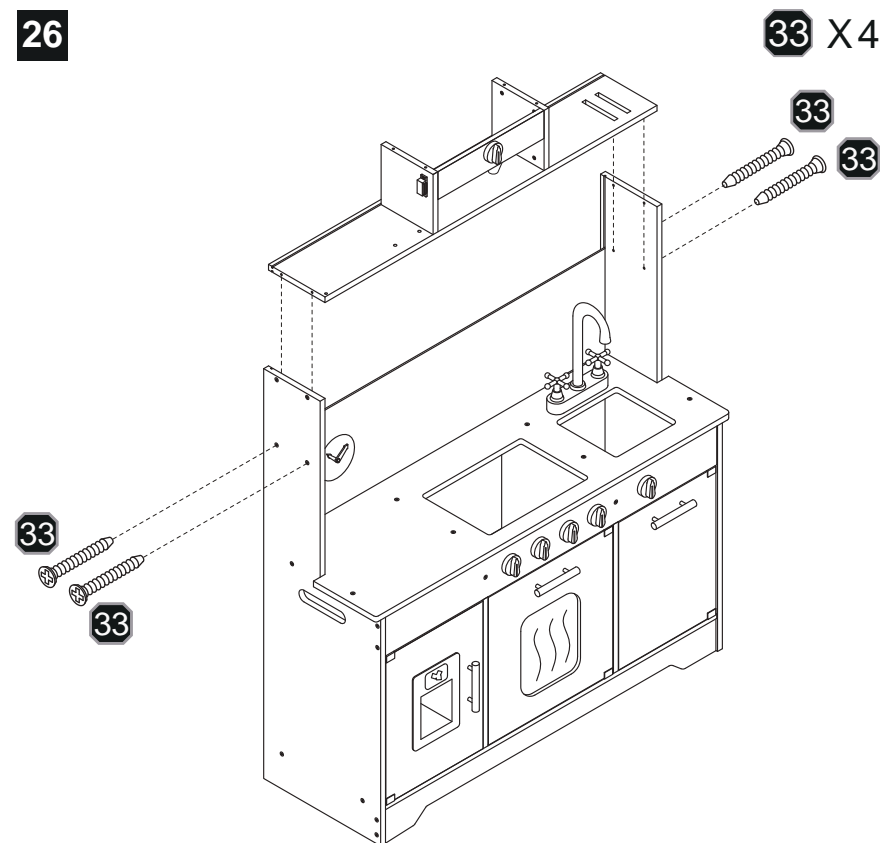
25**33** X4**26****33** X4

EN: 25. Assemble boards No.18, No.19 & No.20 to board No.17 using screw No.33.

DE: 25. Montieren Sie die Platten Nr.18, Nr.19 und Nr.20 mit der Schraube Nr.33 an die Platte Nr.17.

FR: 25. Fixez les plaques n° 18, 19 et 20 à la plaque n° 17 à l'aide de la vis n° 33.

ES: 25. Ensamble las placas n.º 18, n.º 19 y n.º 20 a la placa n.º 17 utilizando el tornillo n.º 33.

IT: 25. Assemblare i pannelli N. 18, N. 19 & N. 20 al pannello N. 17 utilizzando la vite N. 33.

PL: 25. Zamontuj deski nr 18, nr 19 i nr 20 do deski nr 17 za pomocą wkrętu nr 33.

NL: 25. Bevestig de printplaten nr.18, nr.19 & nr.20 aan printplaat nr.17 met schroef nr.33.

EN: 26. Assemble board No.17 to the product using screw No.33.

DE: 26. Montieren Sie die Platte Nr. 17 mit der Schraube Nr. 33 an das Produkt.

FR: 26. Fixez la plaque n° 17 à l'appareil à l'aide de la vis n° 33.

ES: 26. Ensamble la placa n.º 17 al producto utilizando el tornillo n.º 33.

IT: 26. Assemblare il pannello N. 17 al prodotto utilizzando la vite N. 33.

PL: 26. Zamontuj płytę nr 17 do produktu za pomocą śruby nr 33.

NL: 26. Bevestig printplaat nr. 17 aan het product met schroef nr. 33.

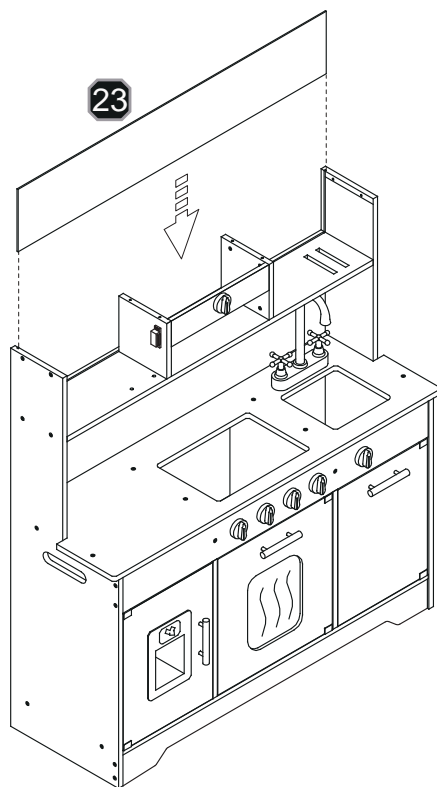
27

EN: 27. Insert board No.23 into the rear slot of the product.

DE: 27. Setzen Sie die Platte Nr. 23 in den hinteren Schlitz des Geräts ein.

FR: 27. Insérez la plaque n° 23 dans la fente arrière de l'appareil.

ES: 27. Inserte la placa n.º 23 en la ranura trasera del producto.

IT: 27. Inserire il pannello N. 23 nella fessura posteriore del prodotto.

PL: 27. Włóż płytę nr 23 w tylny otwór produktu.

NL: 27. Steek printplaat nr. 23 in de achterste sleuf van het product.

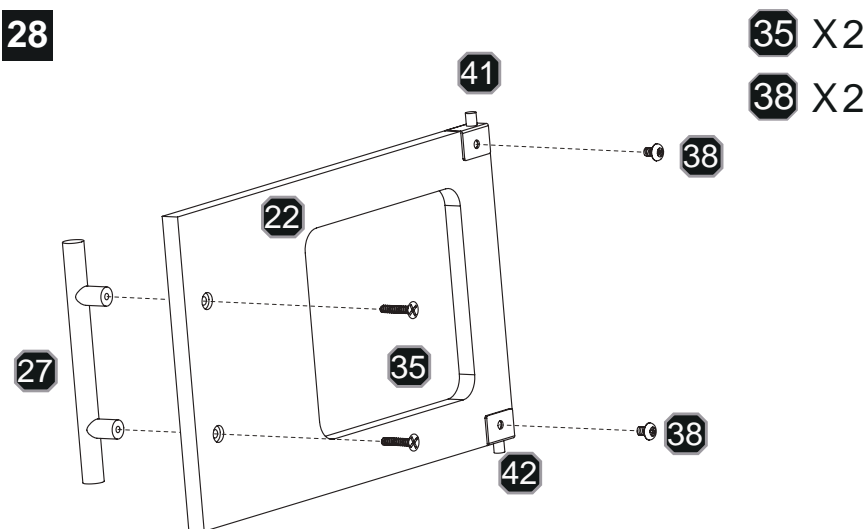
28**35** X2**38** X2

EN: 28. Assemble part No.27 to board No.22 using screw No.35.
Assemble parts No.41 & No.42 to board No.22 using screw No.38.

DE: 28. Montieren Sie Teil Nr.27 mit Schraube Nr.35 an Platte Nr.22.
Die Teile Nr.41 und Nr.42 mit der Schraube Nr.38 an der Platte Nr.22 befestigen.

FR: 28. Fixez la pièce n° 27 à la plaque n° 22 à l'aide de la vis n° 35.
Fixez les pièces n° 41 et 42 à la plaque n° 22 à l'aide de la vis n° 38.

ES: 28. Monte la pieza n.º 27 en la placa n.º 22 con el tornillo n.º 35.
Monte las piezas n.º 41 y n.º 42 en la placa n.º 22 con el tornillo n.º 38.

IT: 28. Assemblare la parte N. 27 al pannello N. 22 utilizzando la vite N. 35.
Assemblare le parti N. 41 e N. 42 al pannello N. 22 utilizzando la vite N. 38.

PL: 28. Zamontuj część nr 27 do płyty nr 22 za pomocą śruby nr 35.
Zamontuj części nr 41 i nr 42 do płyty nr 22 za pomocą śruby nr 38.

NL: 28. Bevestig onderdeel nr. 27 aan printplaat nr. 22 met schroef nr. 35.
Bevestig de onderdelen nr. 41 en nr. 42 aan printplaat nr. 22 met schroef nr. 38.

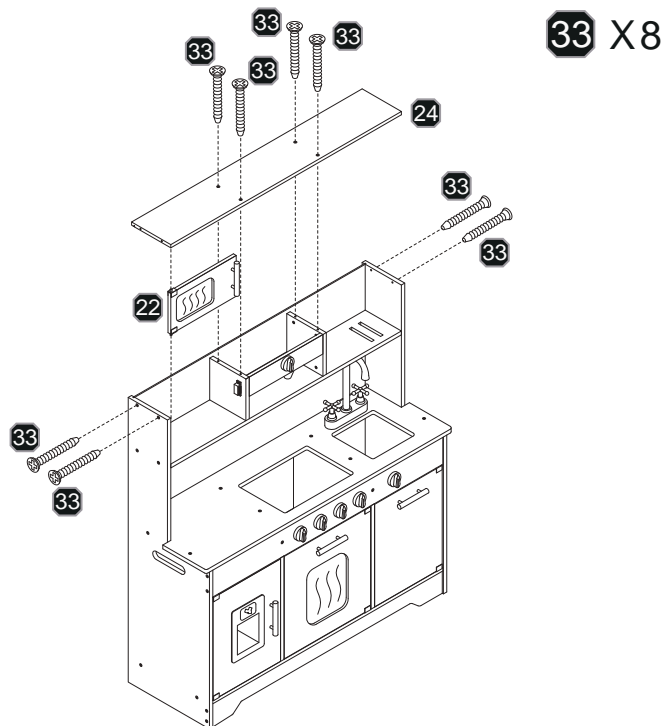
29

- EN:** 29. Insert door panel No. 22 into the corresponding holes of board No. 17. Then assemble board No. 24 to the product using screw No. 33.
- DE:** 29. Setzen Sie die Türplatte Nr. 22 in die entsprechenden Löcher der Platte Nr. 17 ein. Montieren Sie dann die Platte Nr. 24 mit der Schraube Nr. 33 am Produkt.
- FR:** 29. Insérez la plaque de porte n° 22 dans les trous correspondants de la plaque n° 17. Fixez ensuite la plaque n° 24 à l'appareil à l'aide de la vis n° 33.
- ES:** 29. Inserte el panel de la puerta n.º 22 en los orificios correspondientes de la placa n.º 17. A continuación, monte la placa n.º 24 en el producto utilizando el tornillo n.º 33.
- IT:** 29. Inserire il pannello della porta N. 22 nei fori corrispondenti del pannello N. 17. Quindi assemblare il pannello N. 24 al prodotto utilizzando la vite N. 33.
- PL:** 29. Włóż panel drzwi nr 22 w odpowiednie otwory płyty nr 17. Następnie zamontuj płytę nr 24 do produktu za pomocą śruby nr 33.
- NL:** 29. Steek deurpaneel nr. 22 in de corresponderende gaten van plank nr. 17. Bevestig vervolgens plank nr. 24 aan het product met schroef nr. 33.

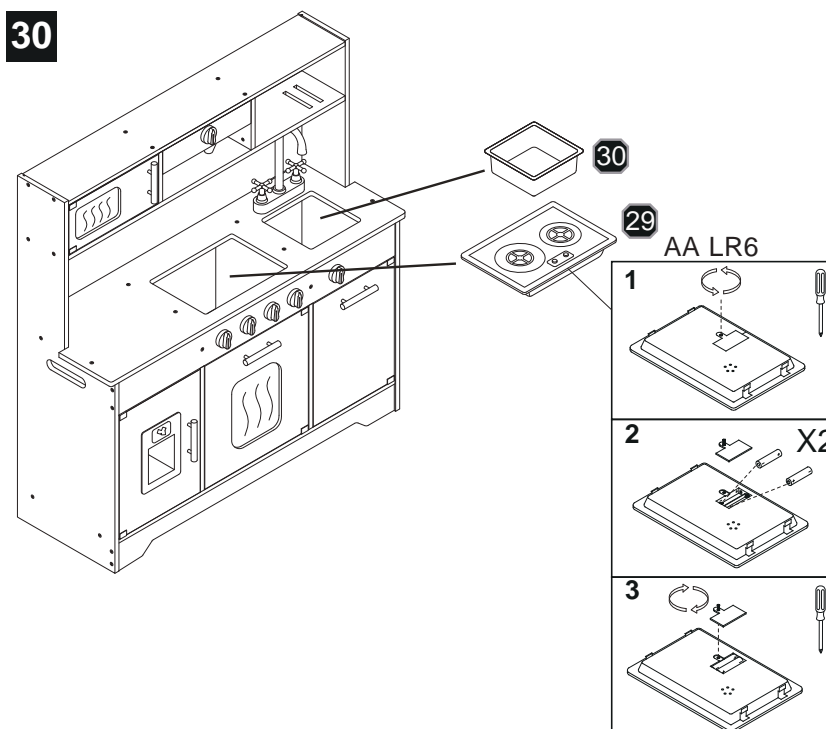
30

- EN:** 30. Place the induction cooker and sink into the corresponding panel holes. Assembly is completed.
- DE:** 30. Setzen Sie den Induktionsherd und die Spüle in die entsprechenden Plattenlöcher ein. Der Zusammenbau ist abgeschlossen.
- FR:** 30. Insérez la plaque à induction et l'évier dans les trous correspondants de la plaque. L'assemblage est terminé.
- ES:** 30. Coloque la placa de inducción y el fregadero en los orificios correspondientes del panel. El montaje ha finalizado.
- IT:** 30. Posizionare il fornello a induzione e il lavello nei fori corrispondenti del pannello. L'assemblaggio è completato.
- PL:** 30. Umieść kuchenkę indukcyjną i zlewozmywak w odpowiednich otworach panelu. Montaż jest zakończony.
- NL:** 30. Plaats de inductiekookplaat en spoelbak in de corresponderende paneelgaten. De montage is voltooid.