

**USA** office: Fontana   **ITA** office: Milano   **AUS** office: Truganina   **POL** office: Gdańsk  
**DEU** office: FDS GmbH, Neuer Höltingbaum 30, 22143 Hamburg, Deutschland  
**GBR** office: FDS Corporation Limited, Unit 4, Blackacre Road, Great Blakenham,  
Ipswich, IP6 0FL, United Kingdom   **FRA** office: Saint Vigor d'Ymonville

Cat Tree  
Kratzbaum  
Arbre à Chat  
Árbol para Gatos  
Albero per Gatti  
Drapak dla kota  
Kattenboom

**PV10392**

THIS INSTRUCTION BOOKLET CONTAINS **IMPORTANT** SAFETY INFORMATION.  
PLEASE READ AND KEEP FOR FUTURE REFERENCE.

EN



### Before You Start

- ⚠ Please read all instructions carefully.
- ⚠ Retain instructions for future reference.
- ⚠ Separate and count all parts and hardware.
- ⚠ Read through each step carefully and follow the proper order.
- ⚠ We recommend that, where possible, all items are assembled near to the area in which they will be placed in use, to avoid moving the product unnecessarily once assembled.
- ⚠ Always place the product on a flat, steady and stable surface.
- ⚠ Keep all small parts and packaging materials for this product away from babies and children as they potentially pose a serious choking hazard.

DE



### Vor dem Beginnen

- ⚠ Bitte lesen Sie alle Anweisungen sorgfältig durch.
- ⚠ Bewahren Sie die Anweisungen zur zukünftigen Verwendung auf.
- ⚠ Überprüfen Sie, ob alle Teile und Zubehörteile vorhanden sind.
- ⚠ Lesen Sie jeden Schritt sorgfältig durch und befolgen Sie die richtige Reihenfolge.
- ⚠ Wir empfehlen, alle Teile möglichst in der Nähe des Aufstellungsortes zu montieren, um unnötige Bewegungen nach der Montage zu vermeiden.
- ⚠ Stellen Sie den Artikel immer auf eine ebene, feste und stabile Fläche.
- ⚠ Halten Sie alle kleinen Teile und Verpackungsmaterialien fern von Babys und Kindern, ansonsten besteht Erstickengefahr.

FR



### Avant de Commencer

- ⚠ Veuillez lire attentivement toutes les instructions.
- ⚠ Conservez les instructions pour vous y référer ultérieurement.
- ⚠ Vérifiez toutes les pièces et les accessoires.
- ⚠ Lisez attentivement chaque étape et suivez l'ordre correct.
- ⚠ Nous recommandons que, dans la mesure du possible, tous les produits soient assemblés à proximité de la zone où ils seront utilisés, afin d'éviter tout déplacement inutile du produit une fois assemblé.
- ⚠ Placez toujours le produit sur une surface plane et stable.
- ⚠ Conservez toutes les petites pièces de ce produit et les matériaux d'emballage hors de portée des bébés et des enfants, car ils pourraient présenter un risque d'étouffement.

ES



### Antes de Empezar

- ⚠ Lea atentamente todas las instrucciones.
- ⚠ Conserve las instrucciones para futuras consultas.
- ⚠ Separe y cuente todas las piezas y los accesorios.
- ⚠ Lea detenidamente cada paso y siga el orden correcto.
- ⚠ Recomendamos que, siempre que sea posible, todos los elementos se monten cerca de la zona en la que se van a utilizar, para evitar mover el producto innecesariamente una vez montado.
- ⚠ Coloque siempre el producto sobre una superficie plana, estable y firme.
- ⚠ Mantenga todas las piezas pequeñas y los materiales de embalaje de este producto lejos de los bebés y los niños, ya que pueden representar un grave riesgo de asfixia.

IT



### Prima di Iniziare

- ⚠ Si prega di leggere attentamente tutte le istruzioni.
- ⚠ Conservare le istruzioni per riferimento futuro.
- ⚠ Separare e contare tutte le parti e gli accessori.
- ⚠ Leggere attentamente ogni passo e seguire l'ordine corretto.
- ⚠ Si consiglia, ove possibile, di assemblare tutti gli articoli vicino alla zona in cui verranno posti in uso, per evitare di spostare inutilmente il prodotto una volta assemblato.
- ⚠ Posizionare sempre il prodotto su una superficie piana, stabile.
- ⚠ Tenere tutte le piccole parti e i materiali di imballaggio di questo prodotto lontano dalla portata di neonati e bambini, in quanto possono costituire un serio pericolo di soffocamento.

PL



### Zanim Zacziesz

- ⚠ Zapoznaj się z instrukcją.
- ⚠ Zachowaj instrukcję do wglądu.
- ⚠ Posortuj części i upewnij się, że zestaw jest kompletny.
- ⚠ Zapoznaj się ze sposobem montażu i postępuj zgodnie z instrukcją.
- ⚠ Zalecamy, aby montaż odbywał się możliwie najbliżej miejsca docelowego położenia produktu, aby uniknąć niepotrzebnego przesuwania.
- ⚠ Upewnij się, że produkt znajdzie się na płaskiej i stabilnej powierzchni.
- ⚠ Upewnij się, że materiały wykorzystane podczas pakowania produktu oraz jego elementy znajdują się poza zasięgiem dzieci.

NL



### Voordat U Begint

- ⚠ Lees alstublieft alle instructies zorgvuldig door.
- ⚠ Bewaar de instructies voor toekomstig gebruik.
- ⚠ Scheid en tel alle onderdelen en beslag.
- ⚠ Lees elke stap zorgvuldig door en volg de juiste volgorde.
- ⚠ Wij raden aan om, waar mogelijk, alle items te monteren in de nabijheid van de plaats waar ze zullen worden gebruikt, om onnodige verplaatsing van het product na montage te voorkomen.
- ⚠ Plaats het product altijd op een vlak, stabiel en stevig oppervlak.
- ⚠ Houd alle kleine onderdelen en verpakkingsmaterialen van dit product buiten bereik van baby's en kinderen omdat ze een ernstig verstikkingsgevaar kunnen vormen.

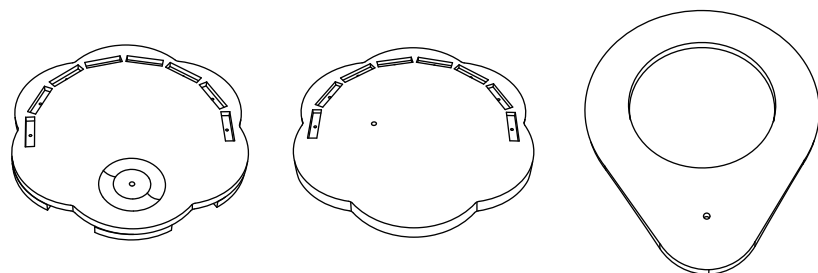

A x1

B x1

C x1



D x8

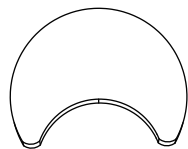

E x1

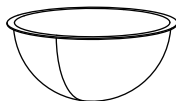

F x1

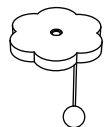

G x1



H x1



I x1



J x2



a x1



b x1



M8\*70mm

① x1



M8\*40mm

② x1



M4\*30mm

③ x16



M10\*40mm

④ x2



⑤ x1

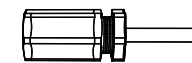

⑥ x1

\* Install in the order of 1 to 4 .

(there is a serial number under the screw in the manual)

/Installieren Sie in der Reihenfolge von 1 bis 4.

(In der Anleitung finden Sie eine Seriennummer unter der Schraube)

/\* Installez dans l'ordre de 1 à 4.

(Un numéro de série est indiqué sous la vis dans le manuel)

/\* Instale en el orden de 1 a 4.

(hay un número de serie debajo del tornillo en el manual)

/\* Installare nell'ordine da 1 a 4.

(il numero di serie è riportato sotto la vite nel manuale)

/\* Zamontuj w kolejności od 1 do 4.

(w instrukcji pod śrubą znajduje się numer seryjny)

/Installeer in de volgorde van 1 tot 4.

(in de handleiding staat een serienummer onder de schroef)

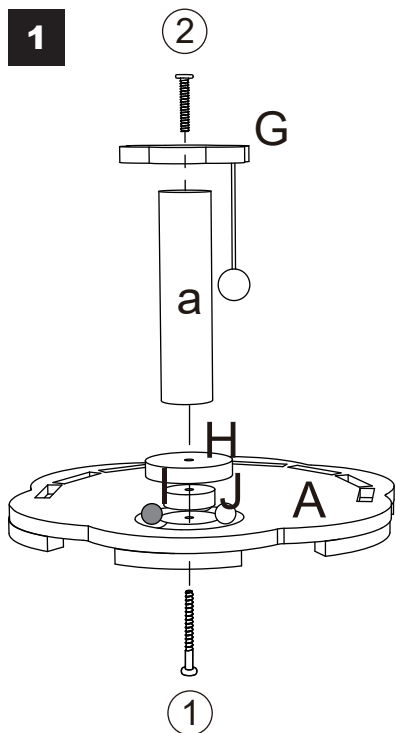

J	○ ●	×2
I	⊗	×1
H	⊙	×1
G	⊕	×1
A	⊕	×1
a	▬	×1
②	⊕	×1
①	⊕	×1

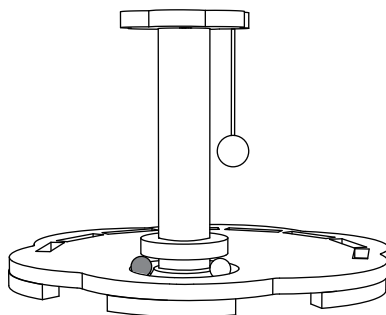

First, pass ① through A, then place J, I and H in sequence, and then use a wrench and ① to fix a. After that, use ② to fix G at the top of a.

/Führen Sie zuerst ① durch A, setzen Sie dann nacheinander J, I und H ein und verwenden Sie dann einen Schraubenschlüssel und ①, um a zu befestigen. Danach befestigen Sie G mit ② am oberen Ende von a.

/Commencez par passer ① dans A, puis placez J, I et H dans l'ordre. Utilisez ensuite une clé et ① pour fixer a. Ensuite, utilisez ② pour fixer G en haut de a.

/Primero, pase ① a través de A, luego coloque J, I y H en secuencia, y luego use una llave y ① para fijar a. Después de eso, use ② para fijar G en la parte superior de a.

/Per prima cosa, passare ① attraverso A, quindi posizionare J, I e H in sequenza, quindi utilizzare una chiave e ① per fissare a. Dopodiché, utilizzare ② per fissare G in cima ad a.

/Najpierw przelóż ① przez A, następnie umieść J, I i H kolejno, a potem użyj klucza i ① do zamocowania a. Kolejno użyj ② do zamocowania G na wierzchu a.

/Steek eerst ① door A, plaats dan achtereenvolgens J, I en H en gebruik dan een sleutel en ① om a vast te zetten. Gebruik daarna ② om G bovenaan a vast te zetten.

**2**

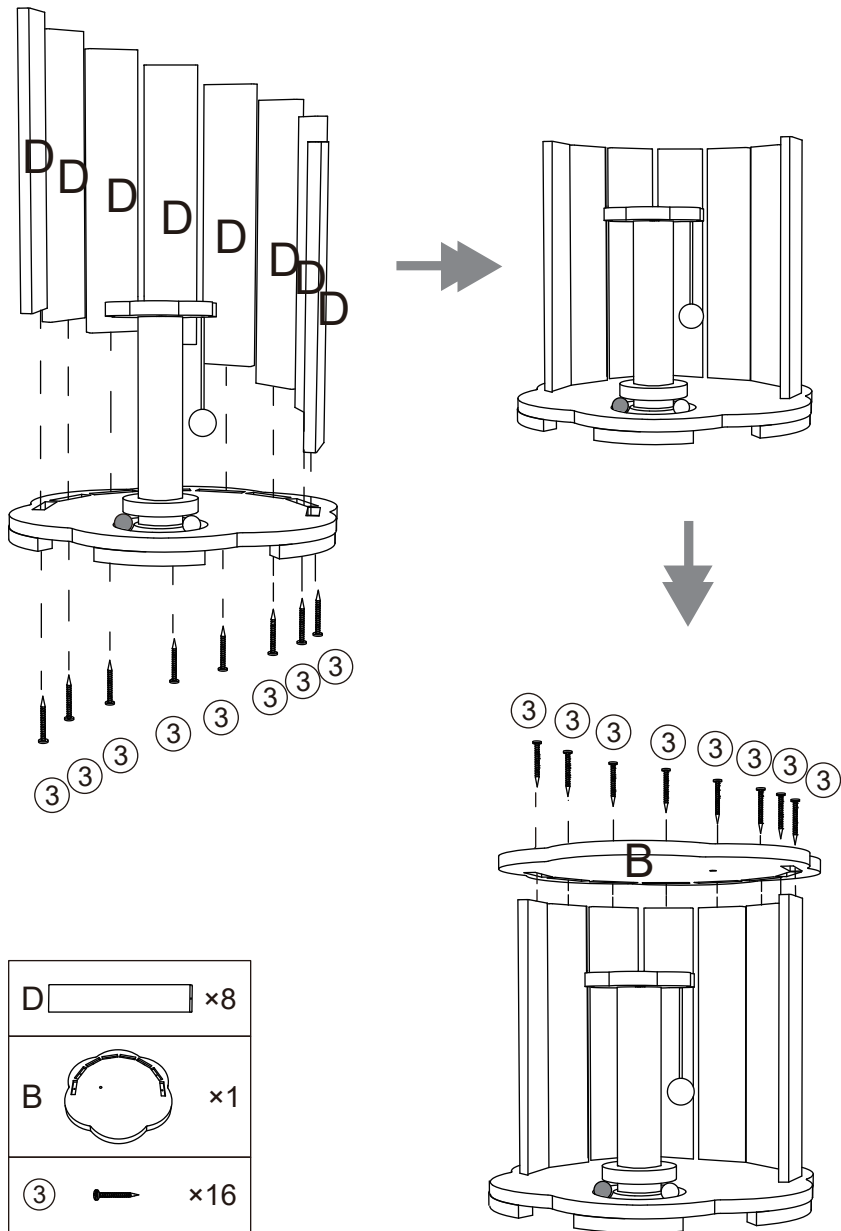

Use a cross-head screwdriver and ③ to fix D in the grooves of the base plate in sequence.

Secure B to D with ③.

/Verwenden Sie einen Kreuzschlitzschraubendreher und ③, um D nacheinander in den Nuten der Grundplatte zu befestigen.

Befestigen Sie B mit ③ an D.

/Utilisez un tournevis cruciforme et ③ pour fixer D dans les rainures de la plaque de base dans l'ordre.

Fixez B à D avec ③.

/Utilice un destornillador de estrella y ③ para fijar D en las ranuras de la placa base en secuencia.

Fije B a D con ③.

/Con un cacciavite a croce e ③ fissare D nelle scanalature della piastra di base in sequenza.

Fissare B a D con ③.

/Użyj śrubokręta krzyżakowego i ③, aby zamocować D w szczelinach płyty podstawy, po kolei.

Zamocuj B do D za pomocą ③.

/Gebruik een kruiskopschroevendraaier en ③ om D achtereenvolgens in de groeven van de bodemplaat vast te zetten.

Zet B vast aan D met ③.

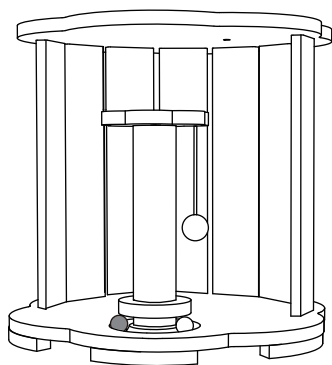
**3**

Secure b with ④ and secure C to b with ④.

/Befestige b mit einer ④ an dem zusammengesetzten Teil. Befestige dann C mit einer weiteren ④ an der Oberseite von b.

/Fixez b avec ④ et C à b avec ④.

/Fije b con ④ y fije C a b con ④.

/Fissare B con ④ e fissare C a B con ④.

/Zamocuj b za pomocą ④ i zamocuj C do b za pomocą ④.

/Zet b vast met ④ en zet C vast op b met ④.

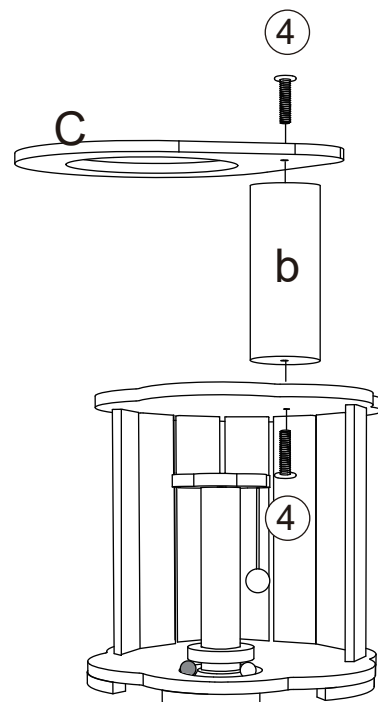
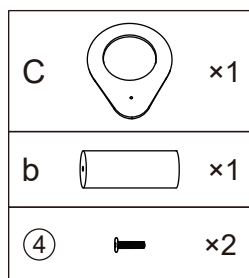
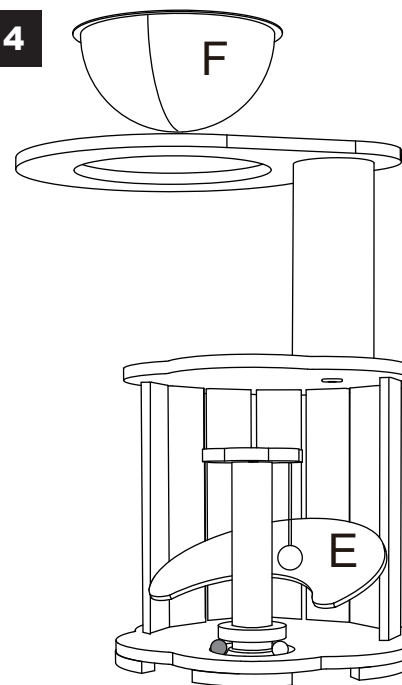
**4**

Place E and F.

/Platzieren E und F.

/Placez E et F.

/Coloque E y F.

/Posizionare E e F.

/Umieść E i F.

/Plaats E en F.

