

**USA** office: Fontana   **ITA** office: Milano   **AUS** office: Truganina   **POL** office: Gdańsk  
**DEU** office: FDS GmbH, Neuer Höltingbaum 30, 22143 Hamburg, Deutschland  
**GBR** office: FDS Corporation Limited, Unit 4, Blackacre Road, Great Blakenham,  
Ipswich, IP6 0FL, United Kingdom      **FRA** office: Saint Vigor d'Ymonville

Cat Tree/Katzenbaum/Arbre à Chat  
/Árbol para Gatos/Albero per Gatti  
/Drapak dla kota/Kattenboom

**PV10440**

THIS INSTRUCTION BOOKLET CONTAINS **IMPORTANT** SAFETY INFORMATION.  
PLEASE READ AND KEEP FOR FUTURE REFERENCE.

EN



### Before You Start

- ⚠ Please read all instructions carefully.
- ⚠ Retain instructions for future reference.
- ⚠ Separate and count all parts and hardware.
- ⚠ Read through each step carefully and follow the proper order.
- ⚠ We recommend that, where possible, all items are assembled near to the area in which they will be placed in use, to avoid moving the product unnecessarily once assembled.
- ⚠ Always place the product on a flat, steady and stable surface.
- ⚠ Keep all small parts and packaging materials for this product away from babies and children as they potentially pose a serious choking hazard.

DE



### Vor dem Beginnen

- ⚠ Bitte lesen Sie alle Anweisungen sorgfältig durch.
- ⚠ Bewahren Sie die Anweisungen zur zukünftigen Verwendung auf.
- ⚠ Überprüfen Sie, ob alle Teile und Zubehörteile vorhanden sind.
- ⚠ Lesen Sie jeden Schritt sorgfältig durch und befolgen Sie die richtige Reihenfolge.
- ⚠ Wir empfehlen, alle Teile möglichst in der Nähe des Aufstellungsortes zu montieren, um unnötige Bewegungen nach der Montage zu vermeiden.
- ⚠ Stellen Sie den Artikel immer auf eine ebene, feste und stabile Fläche.
- ⚠ Halten Sie alle kleinen Teile und Verpackungsmaterialien fern von Babys und Kindern, ansonsten besteht Erstickengefahr.

FR



### Avant de Commencer

- ⚠ Veuillez lire attentivement toutes les instructions.
- ⚠ Conservez les instructions pour vous y référer ultérieurement.
- ⚠ Vérifiez toutes les pièces et les accessoires.
- ⚠ Lisez attentivement chaque étape et suivez l'ordre correct.
- ⚠ Nous recommandons que, dans la mesure du possible, tous les produits soient assemblés à proximité de la zone où ils seront utilisés, afin d'éviter tout déplacement inutile du produit une fois assemblé.
- ⚠ Placez toujours le produit sur une surface plane et stable.
- ⚠ Conservez toutes les petites pièces de ce produit et les matériaux d'emballage hors de portée des bébés et des enfants, car ils pourraient présenter un risque d'étouffement.

ES



### Antes de Empezar

- ⚠ Lea atentamente todas las instrucciones.
- ⚠ Conserve las instrucciones para futuras consultas.
- ⚠ Separe y cuente todas las piezas y los accesorios.
- ⚠ Lea detenidamente cada paso y siga el orden correcto.
- ⚠ Recomendamos que, siempre que sea posible, todos los elementos se monten cerca de la zona en la que se van a utilizar, para evitar mover el producto innecesariamente una vez montado.
- ⚠ Coloque siempre el producto sobre una superficie plana, estable y firme.
- ⚠ Mantenga todas las piezas pequeñas y los materiales de embalaje de este producto lejos de los bebés y los niños, ya que pueden representar un grave riesgo de asfixia.

IT



### Prima di Iniziare

- ⚠ Si prega di leggere attentamente tutte le istruzioni.
- ⚠ Conservare le istruzioni per riferimento futuro.
- ⚠ Separare e contare tutte le parti e gli accessori.
- ⚠ Leggere attentamente ogni passo e seguire l'ordine corretto.
- ⚠ Si consiglia, ove possibile, di assemblare tutti gli articoli vicino alla zona in cui verranno posti in uso, per evitare di spostare inutilmente il prodotto una volta assemblato.
- ⚠ Posizionare sempre il prodotto su una superficie piana, stabile.
- ⚠ Tenere tutte le piccole parti e i materiali di imballaggio di questo prodotto lontano dalla portata di neonati e bambini, in quanto possono costituire un serio pericolo di soffocamento.

PL



### Zanim Zacziesz

- ⚠ Zapoznaj się z instrukcją.
- ⚠ Zachowaj instrukcję do wglądu.
- ⚠ Posortuj części i upewnij się, że zestaw jest kompletny.
- ⚠ Zapoznaj się ze sposobem montażu i postępuj zgodnie z instrukcją.
- ⚠ Zalecamy, aby montaż odbywał się możliwie najbliżej miejsca docelowego położenia produktu, aby uniknąć niepotrzebnego przesuwania.
- ⚠ Upewnij się, że produkt znajdzie się na płaskiej i stabilnej powierzchni.
- ⚠ Upewnij się, że materiały wykorzystane podczas pakowania produktu oraz jego elementy znajdują się poza zasięgiem dzieci.

NL



### Voordat U Begint

- ⚠ Lees alstublieft alle instructies zorgvuldig door.
- ⚠ Bewaar de instructies voor toekomstig gebruik.
- ⚠ Scheid en tel alle onderdelen en beslag.
- ⚠ Lees elke stap zorgvuldig door en volg de juiste volgorde.
- ⚠ Wij raden aan om, waar mogelijk, alle items te monteren in de nabijheid van de plaats waar ze zullen worden gebruikt, om onnodige verplaatsing van het product na montage te voorkomen.
- ⚠ Plaats het product altijd op een vlak, stabiel en stevig oppervlak.
- ⚠ Houd alle kleine onderdelen en verpakkingsmaterialen van dit product buiten bereik van baby's en kinderen omdat ze een ernstig verstikkingsgevaar kunnen vormen.

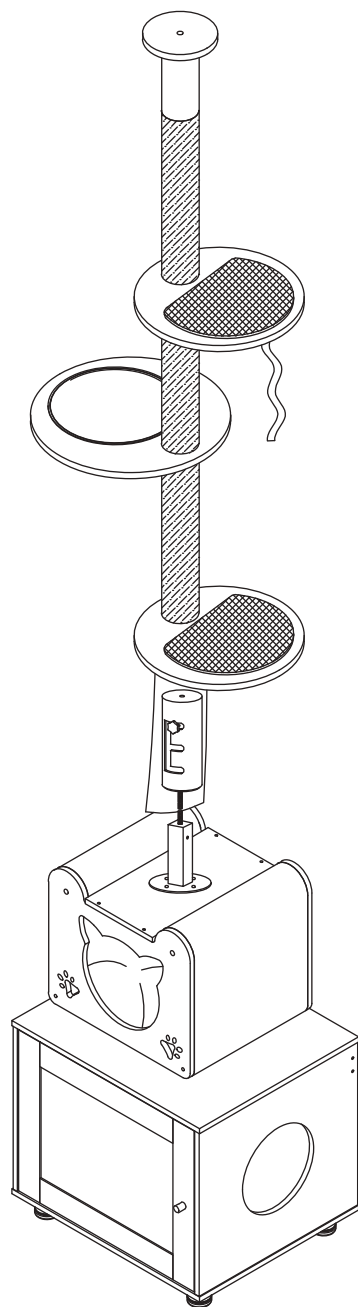

1x1

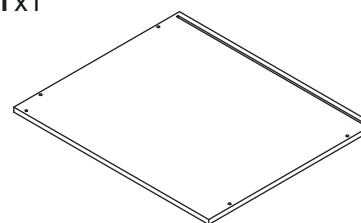

530mm\*450mm\*12mm

2x1

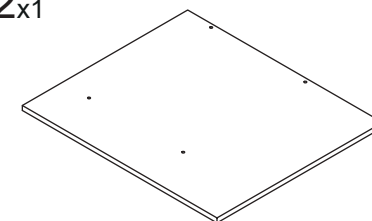

530mm\*450mm\*12mm

3x1

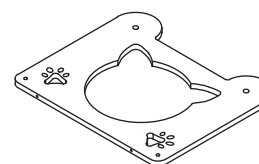

400mm\*340mm\*12mm

4x1

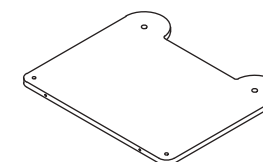

400mm\*340mm\*12mm

5x1

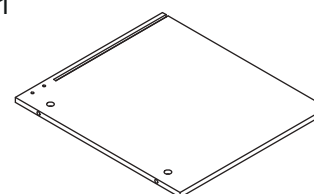

448mm\*400mm\*12mm

6x1

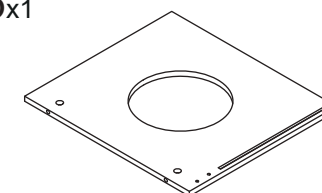

448mm\*400mm\*12mm

7x1

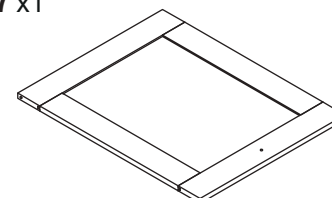

496mm\*394mm\*12mm

8x1

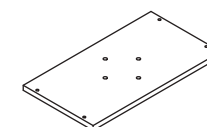

348mm\*170mm\*15mm

9x1

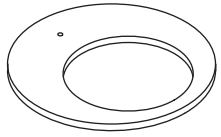

400mm\*400mm\*15mm

10x1



150mm\*150mm\*15mm

11x1

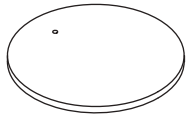

340mm\*340mm\*15mm

12x1

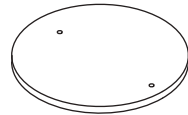

340mm\*340mm\*15mm

13x1

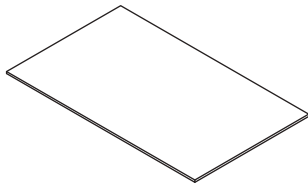

512mm\*310mm\*4.7mm

14x1

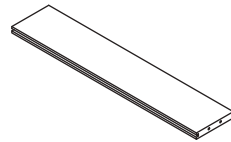

502mm\*100mm\*15mm

15x2



320mm

16x3



400mm

17x2



320mm

18x1



175mm

19x1



20x1

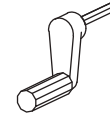

21x1

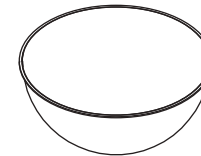

22x1



23x1

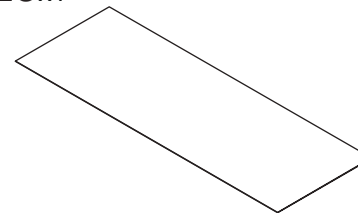

24x1



25x2

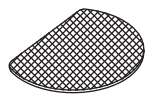



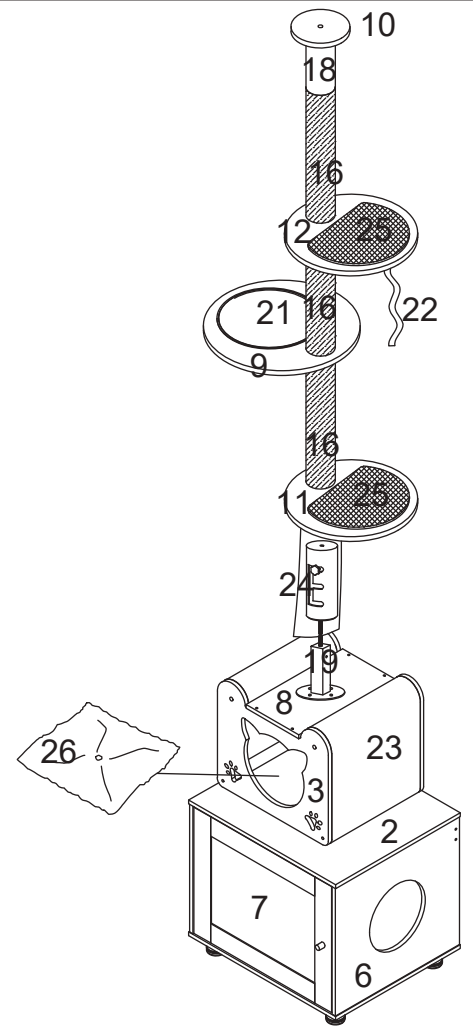
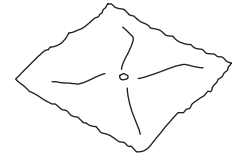



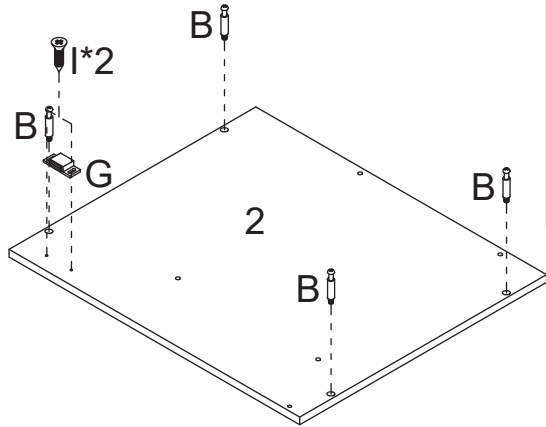

26x1



A		.....	x4+1
B		.....	x4+1
C		10mm*85mm	x4+1
D		10mm*40mm	x5+1
E		.....	x4
F		4mm*12mm	x16+1
G		.....	x1
H		.....	x1
I		3mm*12mm	x4+1
J		.....	x1
K		4mm*15mm	x1
L		.....	x1
M		.....	x1
N		6mm*35mm	x4+1
O		5mm*40mm	x16+1
P		6mm*12mm	x4+1
		5mm	x1
		3mm	x1

1



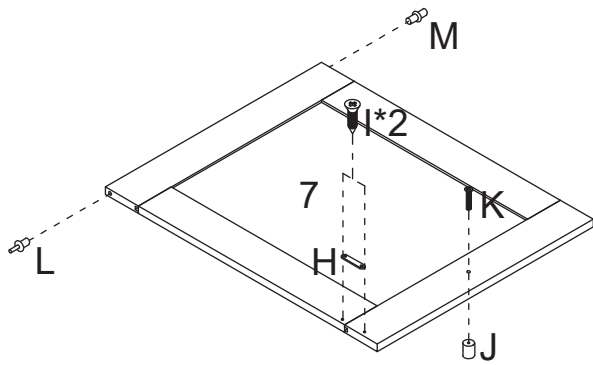

-  Bx4
-  Gx1
-  Hx1
-  Ix4
-  Jx1
-  Kx1
-  Lx1
-  Mx1

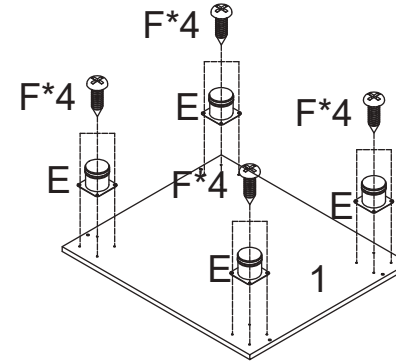

2



-  Ex4
-  Fx16

3

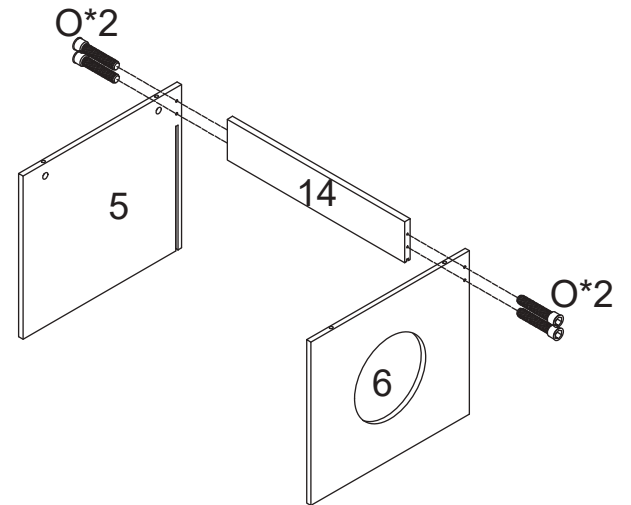

-  Ox4

4

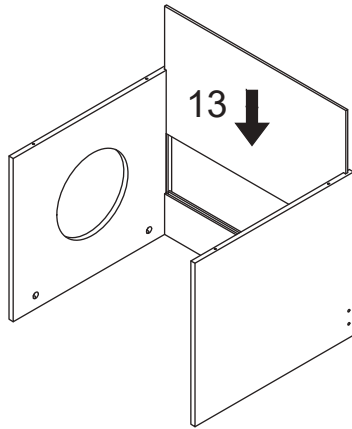

6

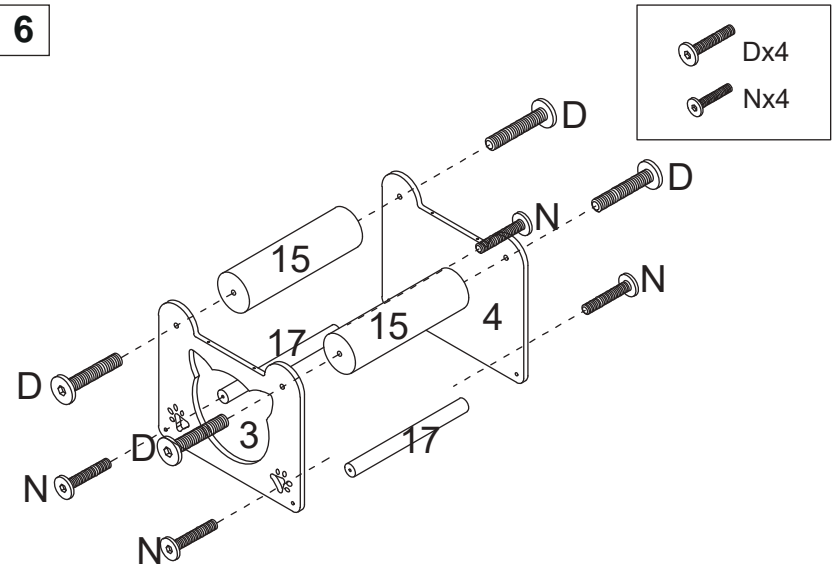

5

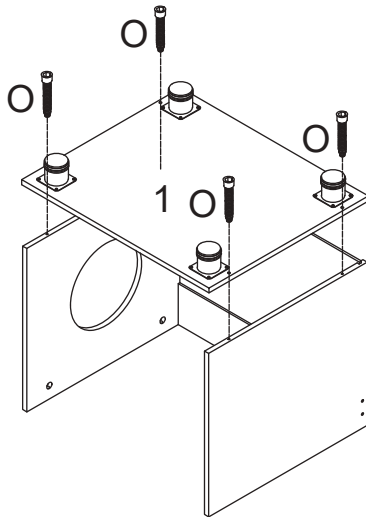

7

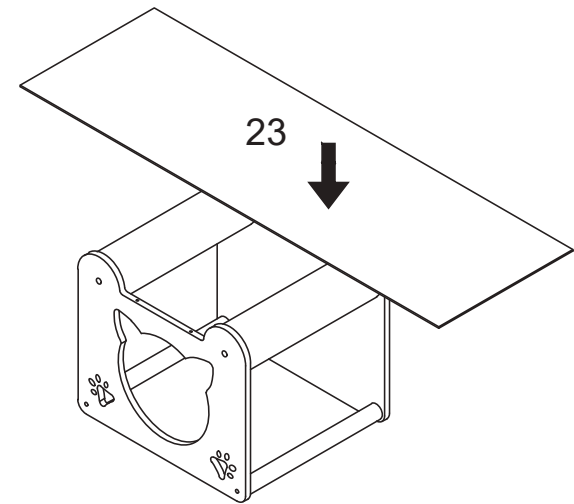

8

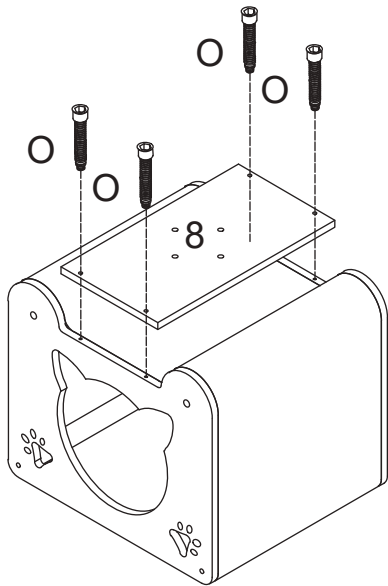

9

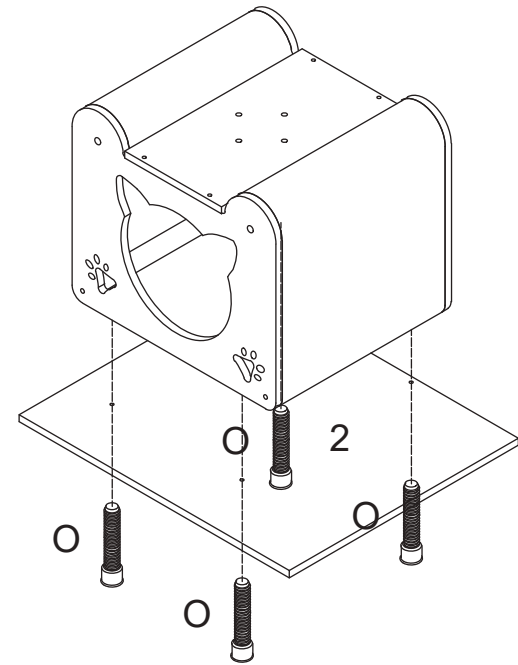

10

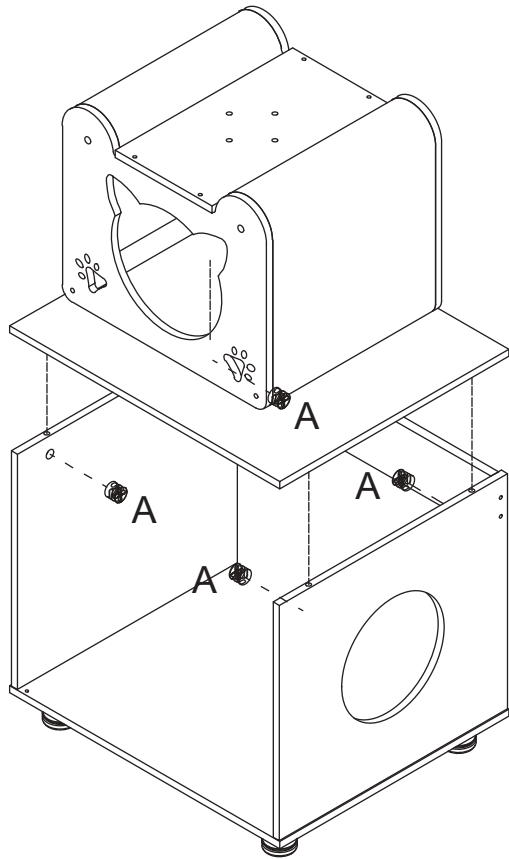

11

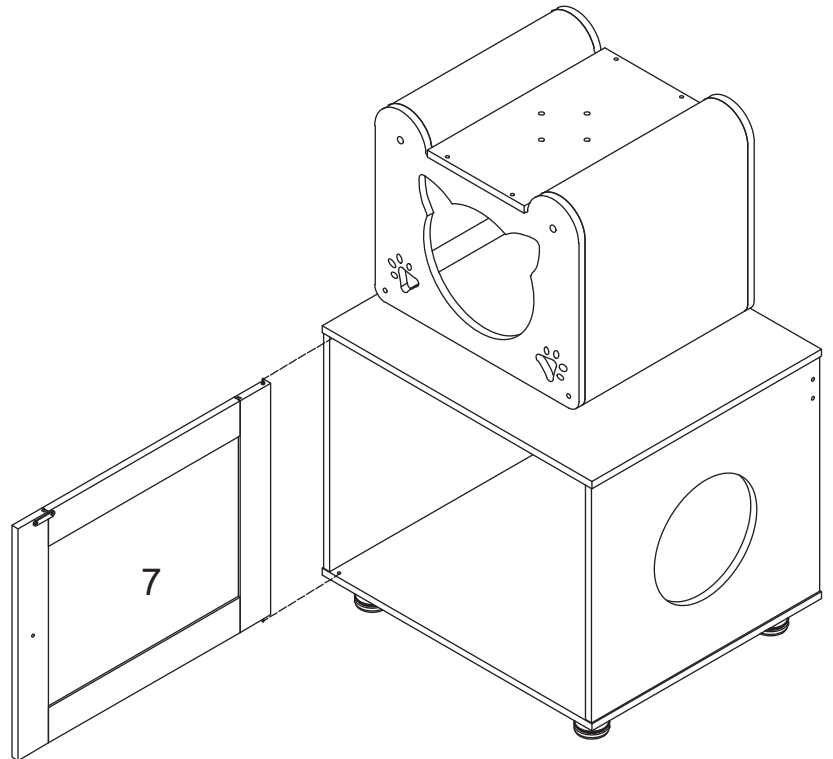

12

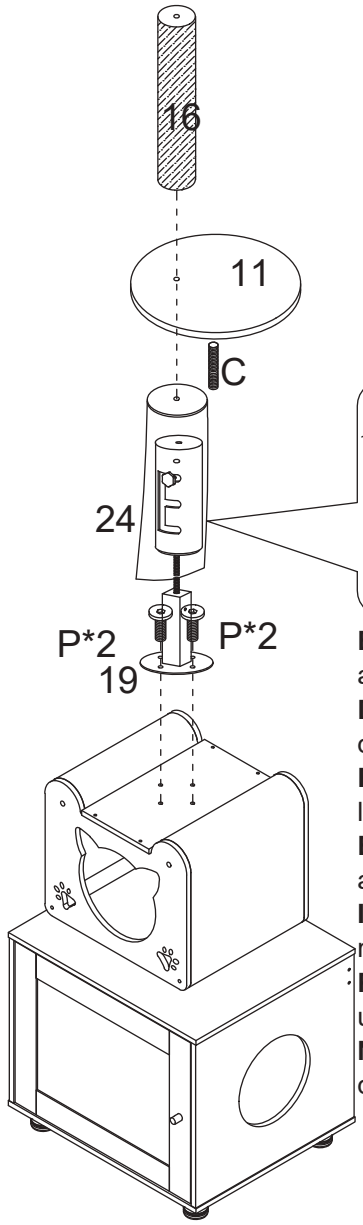
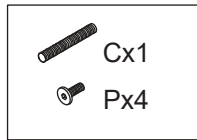

**EN:** There are two ways to adjust height  
**DE:** Es gibt zwei Möglichkeiten, die Höhe einzustellen  
**FR:** Il y a deux façons de régler la hauteur  
**ES:** Existen dos formas para ajustar la altura  
**IT:** Ci sono due modi per regolare l'altezza  
**PL:** Istnieją dwa sposoby ustawienia wysokości  
**NL:** Er zijn twee manieren om de hoogte in te stellen

13

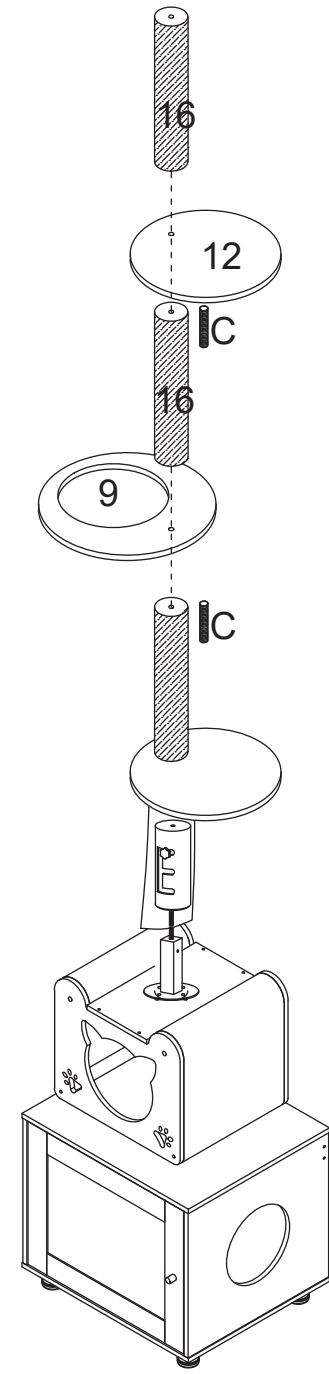

14

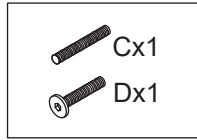
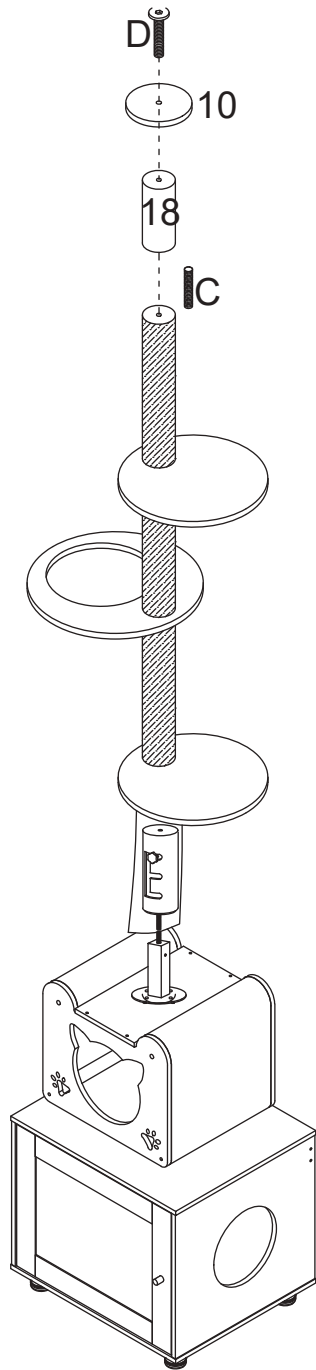

15

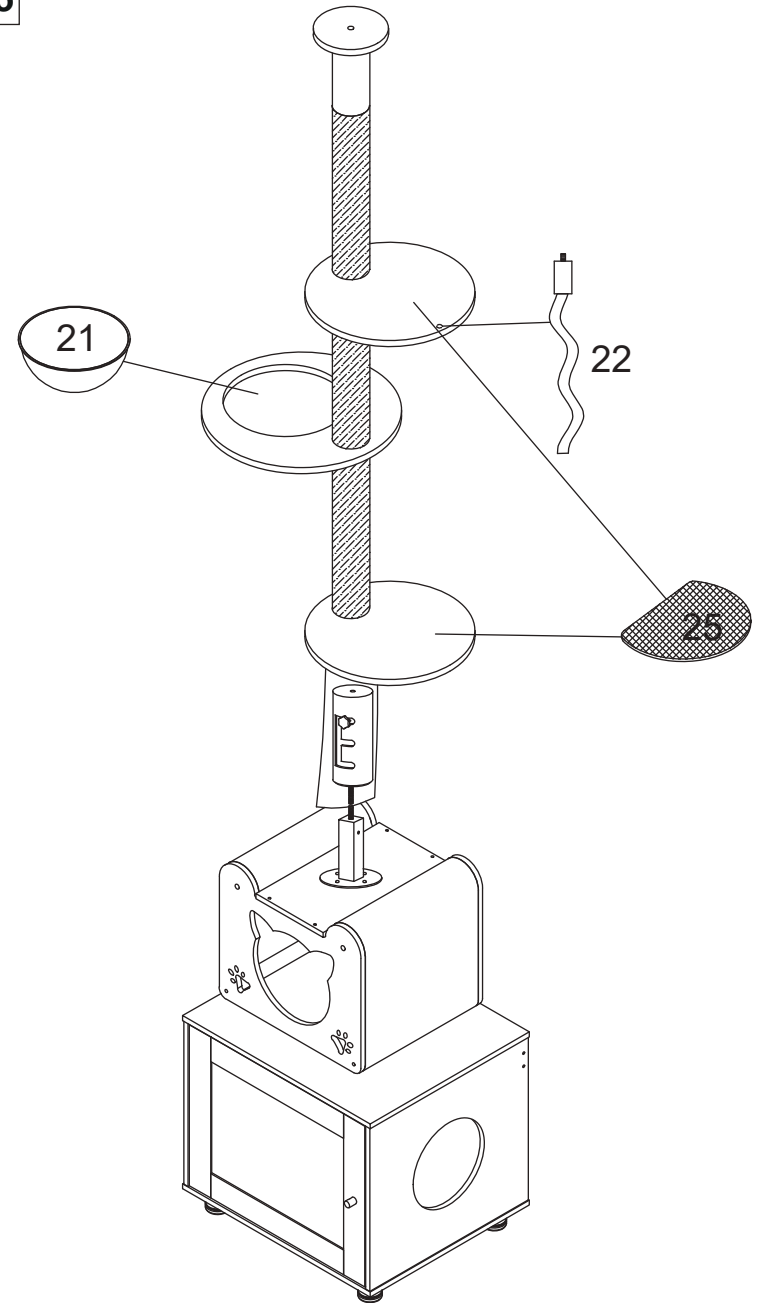

**EN** This product is suitable for rooms with a ceiling height of 274cm. Please ensure that both the top and bottom ends are securely fixed in place before use to prevent it from collapsing.

**DE** Dieses Produkt ist für Räume mit einer Deckenhöhe von 274 cm geeignet. Bitte stellen Sie sicher, dass sowohl das obere als auch das untere Ende vor der Verwendung sicher befestigt sind, um ein Umkippen zu verhindern.

**FR** Ce produit convient aux pièces dont la hauteur sous plafond est de 274 cm. Veuillez vous assurer que les extrémités supérieure et inférieure sont bien fixées avant utilisation afin d'éviter tout risque de chute.

**ES** Este producto es adecuado para habitaciones con una altura de techo de 274 cm. Por favor, asegúrese de que ambos extremos, superior e inferior, estén firmemente fijados antes de usarlo para evitar que se caiga.

**IT** Questo prodotto è adatto per stanze con un'altezza del soffitto di 274 cm. Assicurarsi che entrambe le estremità, superiore e inferiore, siano ben fissate prima dell'uso per evitare che cada.

**PL** Ten produkt jest odpowiedni do pomieszczeń o wysokości sufitu 274 cm. Przed użyciem upewnij się, że zarówno górny, jak i dolny koniec są solidnie przymocowane, aby zapobiec zawaleniu się produktu.

**NL** Dit product is geschikt voor kamers met een plafondhoogte van 274 cm. Zorg ervoor dat zowel de bovenste als de onderste uiteinden stevig zijn bevestigd voordat u het gebruikt, om instorten te voorkomen.