

USA office: Fontana **ITA** office: Milano **AUS** office: Truganina **POL** office: Gdańsk
DEU office: FDS GmbH, Neuer Höltigbaum 30, 22143 Hamburg, Deutschland
GBR office: FDS Corporation Limited, Unit 4, Blackacre Road, Great Blakenham,
Ipswich, IP6 0FL, United Kingdom **FRA** office: Saint Vigor d'Ymonville

Planter Box with Trellis
Pflanzkasten mit Rankgitter
Jardinière avec Treillis
Jardinera con Enrejado
Fioriera con Traliccio
Donica z kratką
Bloembak met Hekwerk

GT4422

THIS INSTRUCTION BOOKLET CONTAINS **IMPORTANT** SAFETY INFORMATION.
PLEASE READ AND KEEP FOR FUTURE REFERENCE.

EN



Before You Start

- ⚠ Please read all instructions carefully.
- ⚠ Retain instructions for future reference.
- ⚠ Separate and count all parts and hardware.
- ⚠ Read through each step carefully and follow the proper order.
- ⚠ We recommend that, where possible, all items are assembled near to the area in which they will be placed in use, to avoid moving the product unnecessarily once assembled.
- ⚠ Always place the product on a flat, steady and stable surface.
- ⚠ Keep all small parts and packaging materials for this product away from babies and children as they potentially pose a serious choking hazard.

DE



Vor dem Beginnen

- ⚠ Bitte lesen Sie alle Anweisungen sorgfältig durch.
- ⚠ Bewahren Sie die Anweisungen zur zukünftigen Verwendung auf.
- ⚠ Überprüfen Sie, ob alle Teile und Zubehörteile vorhanden sind.
- ⚠ Lesen Sie jeden Schritt sorgfältig durch und befolgen Sie die richtige Reihenfolge.
- ⚠ Wir empfehlen, alle Teile möglichst in der Nähe des Aufstellungsortes zu montieren, um unnötige Bewegungen nach der Montage zu vermeiden.
- ⚠ Stellen Sie den Artikel immer auf eine ebene, feste und stabile Fläche.
- ⚠ Halten Sie alle kleinen Teile und Verpackungsmaterialien fern von Babys und Kindern, ansonsten besteht Erstickengefahr.

FR



Avant de Commencer

- ⚠ Veuillez lire attentivement toutes les instructions.
- ⚠ Conservez les instructions pour vous y référer ultérieurement.
- ⚠ Vérifiez toutes les pièces et les accessoires.
- ⚠ Lisez attentivement chaque étape et suivez l'ordre correct.
- ⚠ Nous recommandons que, dans la mesure du possible, tous les produits soient assemblés à proximité de la zone où ils seront utilisés, afin d'éviter tout déplacement inutile du produit une fois assemblé.
- ⚠ Placez toujours le produit sur une surface plane et stable.
- ⚠ Conservez toutes les petites pièces de ce produit et les matériaux d'emballage hors de portée des bébés et des enfants, car ils pourraient présenter un risque d'étouffement.

ES



Antes de Empezar

- ⚠ Lea atentamente todas las instrucciones.
- ⚠ Conserve las instrucciones para futuras consultas.
- ⚠ Separe y cuente todas las piezas y los accesorios.
- ⚠ Lea detenidamente cada paso y siga el orden correcto.
- ⚠ Recomendamos que, siempre que sea posible, todos los elementos se monten cerca de la zona en la que se van a utilizar, para evitar mover el producto innecesariamente una vez montado.
- ⚠ Coloque siempre el producto sobre una superficie plana, estable y firme.
- ⚠ Mantenga todas las piezas pequeñas y los materiales de embalaje de este producto lejos de los bebés y los niños, ya que pueden representar un grave riesgo de asfixia.

IT



Prima di Iniziare

- ⚠ Si prega di leggere attentamente tutte le istruzioni.
- ⚠ Conservare le istruzioni per riferimento futuro.
- ⚠ Separare e contare tutte le parti e gli accessori.
- ⚠ Leggere attentamente ogni passo e seguire l'ordine corretto.
- ⚠ Si consiglia, ove possibile, di assemblare tutti gli articoli vicino alla zona in cui verranno posti in uso, per evitare di spostare inutilmente il prodotto una volta assemblato.
- ⚠ Posizionare sempre il prodotto su una superficie piana, stabile.
- ⚠ Tenere tutte le piccole parti e i materiali di imballaggio di questo prodotto lontano dalla portata di neonati e bambini, in quanto possono costituire un serio pericolo di soffocamento.

PL



Zanim Zacziesz

- ⚠ Zapoznaj się z instrukcją.
- ⚠ Zachowaj instrukcję do wglądu.
- ⚠ Posortuj części i upewnij się, że zestaw jest kompletny.
- ⚠ Zapoznaj się ze sposobem montażu i postępuj zgodnie z instrukcją.
- ⚠ Zalecamy, aby montaż odbywał się możliwie najbliżej miejsca docelowego położenia produktu, aby uniknąć niepotrzebnego przesuwania.
- ⚠ Upewnij się, że produkt znajdzie się na płaskiej i stabilnej powierzchni.
- ⚠ Upewnij się, że materiały wykorzystane podczas pakowania produktu oraz jego elementy znajdują się poza zasięgiem dzieci.

NL



Voordat U Begint

- ⚠ Lees alstublieft alle instructies zorgvuldig door.
- ⚠ Bewaar de instructies voor toekomstig gebruik.
- ⚠ Scheid en tel alle onderdelen en beslag.
- ⚠ Lees elke stap zorgvuldig door en volg de juiste volgorde.
- ⚠ Wij raden aan om, waar mogelijk, alle items te monteren in de nabijheid van de plaats waar ze zullen worden gebruikt, om onnodige verplaatsing van het product na montage te voorkomen.
- ⚠ Plaats het product altijd op een vlak, stabiel en stevig oppervlak.
- ⚠ Houd alle kleine onderdelen en verpakkingsmaterialen van dit product buiten bereik van baby's en kinderen omdat ze een ernstig verstikkingsgevaar kunnen vormen.

A x2

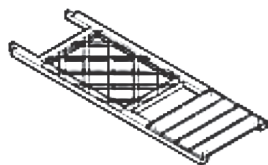

B x2

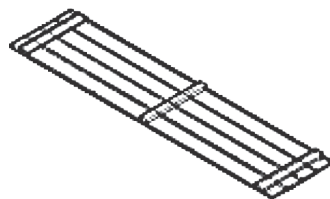

C x4

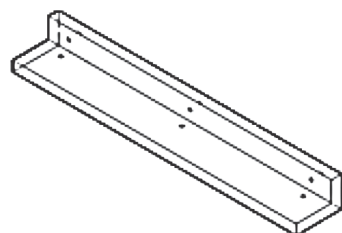

D x1

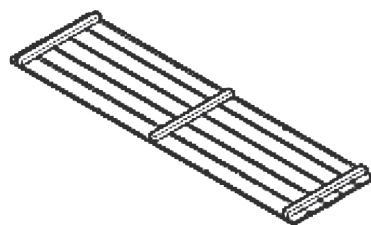

E x2

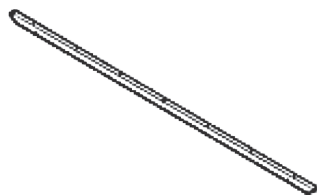

F x9

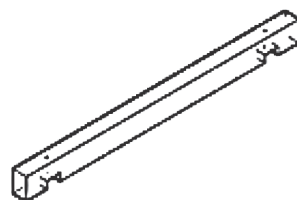

G x24



M4*18mm

H x22



M4*30mm

I x8



M4*25mm

1

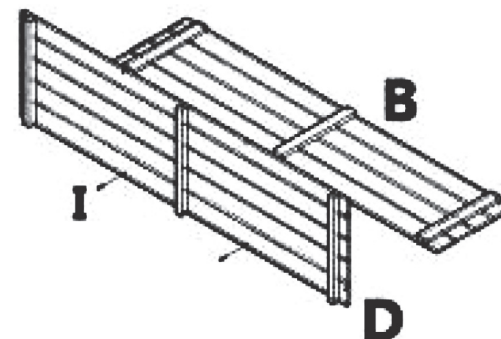

EN: Place PART B with the horizontal bar facing up, align PART D vertically with PART B, and connect them using screw I from the middle hole of PART D.

DE: Platzieren Sie TEIL B mit der horizontalen Leiste nach oben, richten Sie TEIL D vertikal mit TEIL B aus und verbinden Sie sie mit der Schraube I aus dem mittleren Loch von TEIL D.

FR: Placez la PIÈCE B avec la barre horizontale tournée vers le haut, alignez la PIÈCE D verticalement avec la PIÈCE B et connectez-les à l'aide de la vis I du trou central de la PIÈCE D.

ES: Coloque la PIEZA B con la barra horizontal hacia arriba, alinee la PIEZA D verticalmente con la PIEZA B, y conéctelas usando el tornillo I del agujero central de la PIEZA D.

IT: Posizionare la PARTE B con la barra orizzontale rivolta verso l'alto, allineare la PARTE D in verticale con la PARTE B e collegarle con la vite I dal foro centrale della PARTE D.

PL: Umieść CZĘŚĆ B poziomą poprzeczką skierowaną do góry, ustaw pionowo CZĘŚĆ D względem CZĘŚCI B i połącz je za pomocą śruby I przez środkowy otwór CZĘŚCI D.

NL: Plaats DEEL B met de horizontale balk naar boven, lijn DEEL D verticaal uit met DEEL B en verbind ze met schroef I vanuit het middelste gat van DEEL D.

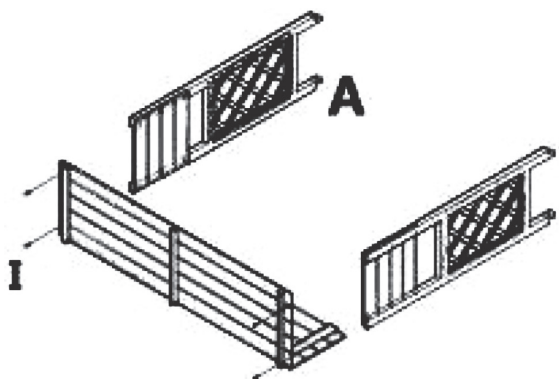
2

EN: Align the two PART A with the board surface end (board on the inside) with PART D in step 1, and connect them using screw I.

DE: Richten Sie die beiden Plattenenden von Teil A (Platten auf der Innenseite) mit Teil D in Schritt 1 aus und verbinden Sie sie mit den Schrauben I.

FR: Aligned les deux PIÈCES A avec l'extrémité de la surface du panneau (panneau à l'intérieur) avec la PIÈCE D à l'étape 1 et connectez-les à l'aide de la vis I.

ES: Alinee las dos PIEZAS A con el extremo de la superficie del tablero (tablero en el interior) con la PIEZA D en el paso 1, y conéctelas usando el tornillo I.

IT: Allineare le due PARTI A con l'estremità della superficie della scheda (scheda all'interno) con la PARTE D al passo 1 e collegarle utilizzando la vite I.

PL: Wyrównaj dwie CZĘŚCI A końcem z powierzchnią deski (deska po wewnętrznej stronie) z CZĘŚCIĄ D z kroku 1 i połącz je za pomocą śruby I.

NL: Lijn de twee DEEL A met het bordoppervlak (bord aan de binnenkant) uit met DEEL D in stap 1 en verbind ze met schroef I.

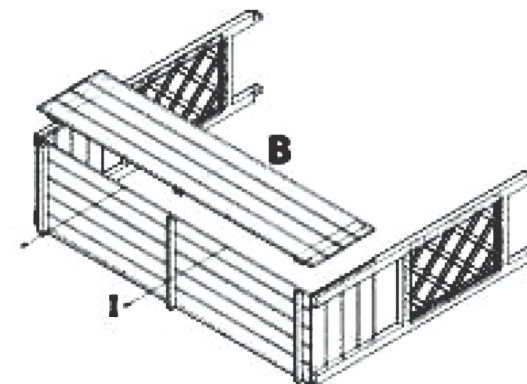
3

EN: Place PART B with the horizontal bar facing down, align it with PART A and PART D in step 2, and connect them using screw I from the middle hole of PART D.

DE: Setzen Sie TEIL B mit der horizontalen Leiste nach unten ein, richten Sie es mit TEIL A und TEIL D in Schritt 2 aus und verbinden Sie sie mit 2 Schrauben I aus dem mittleren Loch von TEIL D.

FR: Placez la PIÈCE B avec la barre horizontale vers le bas, alignez-la avec la PIÈCE A et la PIÈCE D à l'étape 2 et connectez-les à l'aide de 2 vis I provenant du trou central de la PIÈCE D.

ES: Coloque la PIEZA B con la barra horizontal hacia abajo, alinéela con la PIEZA A y la PIEZA D del paso 2, y conéctelas utilizando el tornillo I del agujero central de la PIEZA D.

IT: Posizionare la PARTE B con la barra orizzontale rivolta verso il basso, allinearla con la PARTE A e la PARTE D al passo 2 e collegarle con la vite I dal foro centrale della PARTE D.

PL: Umieść CZĘŚĆ B poziomą poprzeczką skierowaną w dół, wyrównaj ją z CZĘŚCIĄ A i CZĘŚCIĄ D z kroku 2, i połącz je za pomocą śruby I przez środkowy otwór CZĘŚCI D.

NL: Plaats DEEL B met de horizontale balk naar beneden, lijn deze uit met DEEL A en DEEL D in stap 2, en verbind ze met schroef I vanuit het middelste gat van DEEL D.

4

EN: Flip the assembled part (in step 3) 90°, with PART D as the bottom, and place PART C vertically against the inner four corners.

DE: Drehen Sie das (in Schritt 3) zusammengesetzte Teil um 90°, mit TEIL D als Boden, und setzen Sie TEIL C senkrecht gegen die vier inneren Ecken.

FR: Retournez la pièce assemblée (à l'étape 3) à 90°, avec la PIÈCE D comme fond, et placez la PIÈCE C verticalement contre les quatre coins intérieurs.

ES: Voltee la pieza ensamblada (en el paso 3) 90°, con la PIEZA D como parte inferior, y coloque la PIEZA C verticalmente contra las cuatro esquinas interiores.

IT: Capovolgere il pezzo assemblato (al passo 3) di 90°, con la PARTE D come fondo, e posizionare la PARTE C verticalmente contro i quattro angoli interni.

PL: Obróć złożony element (z kroku 3) o 90°, z CZĘŚCIĄ D jako podstawą, i ustaw pionowo CZĘŚĆ C przy wewnętrznych czterech rogach.

NL: Draai het geassembleerde deel (in stap 3) 90° om, met DEEL D als bodem, en plaats DEEL C verticaal tegen de binnenste vier hoeken.

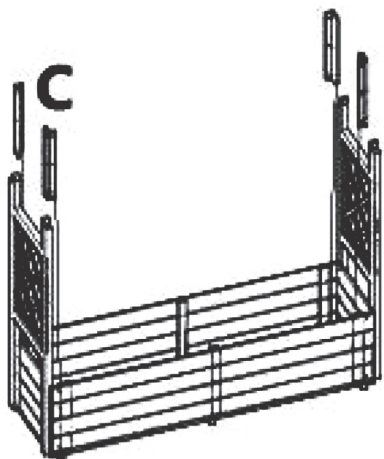

5



EN: Using screw G to secure PART C to PART A.

DE: Befestigen Sie TEIL C mit Schraube G an TEIL A.

FR: Utilisez la vis G pour fixer la PIÈCE C à la PIÈCE A.

ES: Utilice el tornillo G para fijar la PIEZA C a la PIEZA A.

IT: Fissare la PARTE C alla PARTE A con la vite G.

PL: Użyj śruby G, aby przymocować CZĘŚĆ C do CZĘŚCI A.

NL: Gebruik schroef G om DEEL C vast te zetten op DEEL A.

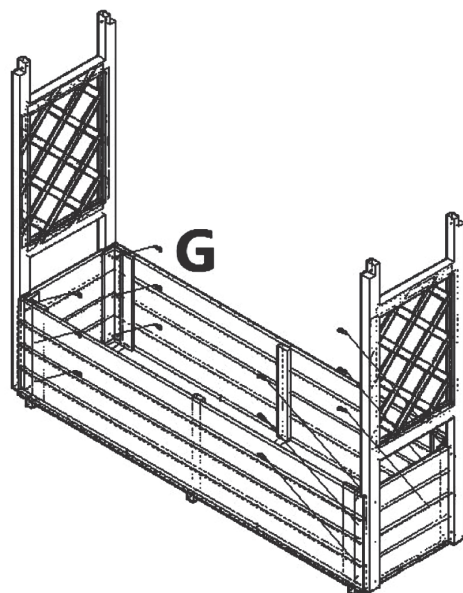
6

EN: Using screw G to secure PART C to PART B.

DE: Befestigen Sie TEIL C mit der Schraube G an TEIL B.

FR: Utilisez la vis G pour fixer la PIÈCE C à la PIÈCE B.

ES: Utilice el tornillo G para fijar la PIEZA C a la PIEZA B.

IT: Fissare la PARTE C alla PARTE B con la vite G.

PL: Użyj śruby G, aby przymocować CZĘŚĆ C do CZĘŚCI B.

NL: Gebruik schroef G om DEEL C vast te zetten aan DEEL B.

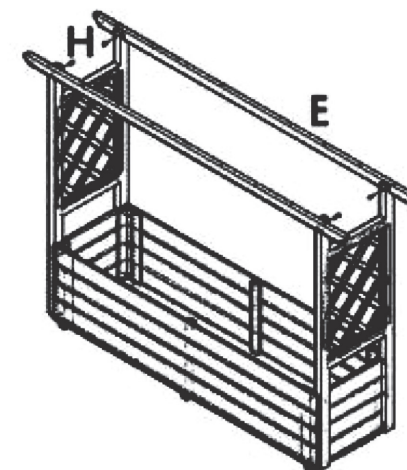
7

EN: Place PART E with the short narrow side facing down, at the top outer notch, align the holes with PART A, and secure it with screw H.

DE: Platzieren Sie TEIL E mit der kurzen schmalen Seite nach unten an der oberen äußeren Kerbe, richten Sie die Löcher mit TEIL A aus und sichern Sie es mit Schraube H.

FR: Placez la PIÈCE E avec le côté court et étroit vers le bas, au niveau de l'encoche extérieure supérieure, alignez les trous avec la PIÈCE A et fixez-la avec la vis H.

ES: Coloque la PIEZA E con el lado corto y estrecho hacia abajo, en la muesca exterior superior, alinee los agujeros con la PIEZA A y fíjela con el tornillo H.

IT: Posizionare la PARTE E con il lato corto e stretto rivolto verso il basso, in corrispondenza della tacca esterna superiore, allineare i fori con la PARTE A e fissarla con la vite H.

PL: Umieść CZĘŚĆ E krótkim wąskim bokiem skierowanym w dół, w górnym zewnętrznym wycięciu, wyrównaj otwory z CZĘŚCIĄ A i przymocuj za pomocą śruby H.

NL: Plaats DEEL E met de korte smalle kant naar beneden, op de bovenste buitenste inkeping, lijn de gaten uit met DEEL A en zet het vast met schroef H.

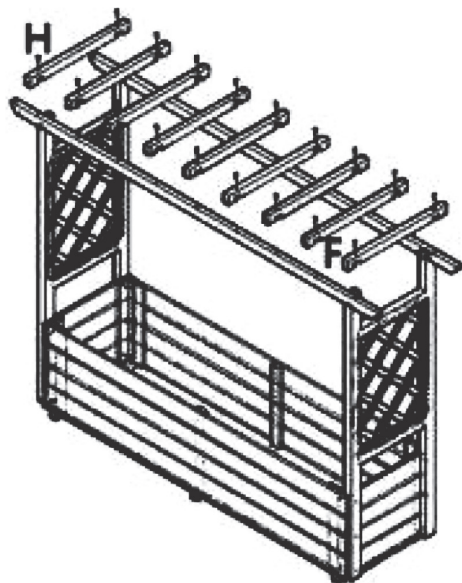
8

EN: Place PART F with the notch facing down, above PART E, align the holes with PART E, and secure it with screw H.

DE: Platzieren Sie TEIL F mit der Kerbe nach unten über TEIL E, richten Sie die Löcher mit TEIL E aus und sichern Sie es mit Schraube H.

FR: Placez la PIÈCE F avec l'encoche vers le bas, au-dessus de la PIÈCE E, alignez les trous avec la PIÈCE E et fixez-la avec la vis H.

ES: Coloque la PIEZA F con la muesca hacia abajo, encima de la PIEZA E, alinee los agujeros con la PIEZA E y fíjela con el tornillo H.

IT: Posizionare la PARTE F con la tacca rivolta verso il basso, sopra la PARTE E, allineare i fori con la PARTE E e fissarla con la vite H.

PL: Umieść CZĘŚĆ F wycięciem skierowanym w dół, nad CZĘŚCIĄ E, wyrównaj otwory z CZĘŚCIĄ E i przymocuj za pomocą śruby H.

NL: Plaats DEEL F met de inkeping naar beneden, boven DEEL E, breng de gaten op één lijn met DEEL E en zet het vast met schroef H.

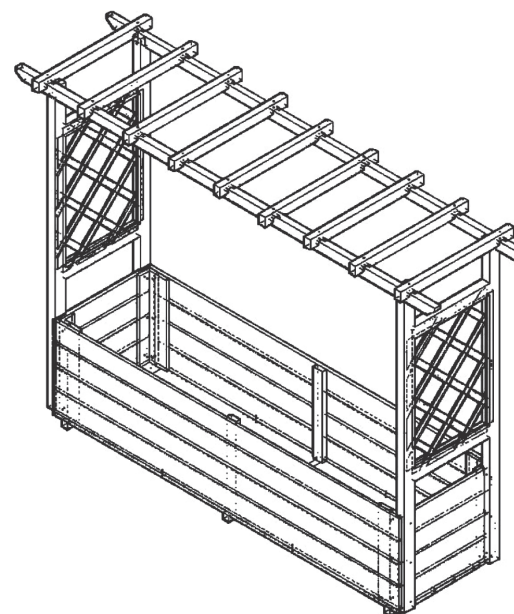
9

EN: Assembly is complete.

DE: Der Zusammenbau ist abgeschlossen.

FR: L'assemblage est terminé.

ES: El montaje está completo.

IT: Il montaggio è completo.

PL: Montaż zakończony.

NL: De montage is voltooid.



Return / Damage Claim Instructions

- ⚠ **DO NOT discard the box / original packaging.**
In case a return is required, the item must be returned in original box. Without this your return will not be accepted.
- ⚠ **Take a photo of the box markings.**
A photo of the markings (text) on the side of the box is required in case a part is needed for replacement. This helps our staff identify your product number to ensure you receive the correct parts.
- ⚠ **Take a photo of the damaged part (if applicable).**
A photo of the damage is always required to file a claim and get your replacement or refund processed quickly. Please make sure you have the box even if it is damaged.
- ⚠ **Send us an email with the images requested.**
Email us directly from marketplace where your item was purchased with the attached images and a description of your claim.



Rücksendung / Beschädigung Anweisungen

- ⚠ **Werfen Sie den Karton / die Originalverpackung NICHT weg.**
Falls eine Rücksendung erforderlich ist, muss der Artikel in der Originalverpackung zurückgeschickt werden. Andernfalls wird Ihre Rücksendung nicht angenommen.
- ⚠ **Machen Sie ein Foto von der Beschriftung des Kartons.**
Für den Fall, dass ein Ersatzteil benötigt wird, benötigen wir ein Foto der Beschriftung (Text) auf der Seite des Kartons. So können unsere Mitarbeiter Ihre Artikelnummer identifizieren und sicherstellen, dass Sie die richtigen Teile erhalten.
- ⚠ **Machen Sie ein Foto des beschädigten Teils (falls zutreffend).**
Ein Foto des beschädigten Teils ist immer erforderlich, um eine Reklamation einzureichen und eine schnelle Bearbeitung Ihres Ersatzteils oder Ihrer Rückerstattung zu gewährleisten. Bitte stellen Sie sicher, dass Sie den Karton haben, auch wenn er beschädigt ist.
- ⚠ **Schicken Sie uns eine E-Mail mit dem gewünschten Foto.**
Schicken Sie uns eine E-Mail direkt vom Marktplatz, auf dem Sie den Artikel gekauft haben, mit den angehängten Fotos und einer Beschreibung Ihrer Reklamation.



Instructions De Retour / Réclamation De Dommages

- ⚠ **NE PAS jeter la boîte/l'emballage d'origine.**
Dans le cas où un retour est requis, l'article doit être retourné dans sa boîte d'origine. Sans cela, votre retour ne sera pas accepté.
- ⚠ **Prenez une photo des marquages de la boîte.**
Une photo des marquages (texte) sur le côté de la boîte est requise au cas où une pièce serait nécessaire pour le remplacement. Cela aide notre personnel à identifier votre numéro de produit pour s'assurer que vous recevez les bonnes pièces.
- ⚠ **Prenez une photo des dommages (le cas échéant).**
Une photo des dommages est toujours requise pour déposer une réclamation et obtenir rapidement votre remplacement ou votre remboursement. Assurez-vous d'avoir la boîte même si elle est endommagée.
- ⚠ **Envoyez-nous un e-mail avec les images demandées.**
Envoyez-nous un e-mail directement depuis le marché où votre article a été acheté avec les images ci-jointes et une description de votre réclamation.



Instrucciones de Devolución / Reclamación de Daños

- ⚠ **NO deseche la caja/embalaje original.**
En caso de que se requiera una devolución, el artículo debe ser devuelto en la caja original. Sin esto su devolución no será aceptada.
- ⚠ **Tome una foto de las marcas de la caja.**
Se requiere una foto de las marcas (texto) en el lado de la caja en caso de que se necesite una pieza para reemplazarla. Esto ayuda a nuestro personal a identificar su número de producto para asegurarse de que recibe las piezas correctas.
- ⚠ **Tome una foto de las piezas dañadas (si procede).**
Una foto de los daños es siempre necesaria para presentar una reclamación y conseguir que su reemplazo o reembolso sea procesado rápidamente. Por favor, asegúrese de tener la caja aunque esté dañada.
- ⚠ **Envíenos un correo electrónico con las imágenes solicitadas.**
Envíenos un correo electrónico directamente desde el mercado donde se compró su artículo con las imágenes adjuntas y una descripción de su reclamación.



Istruzioni Per La Restituzione / Reclamo Per Danni

- ⚠ **NON scartare la scatola / confezione originale.**
Nel caso in cui sia richiesto un reso, l'articolo deve essere restituito nella scatola originale. Senza la scatola originale il tuo reso non sarà accettato.
- ⚠ **Fare una foto dei contrassegni sulla scatola.**
È necessaria una foto dei contrassegni (testo) sul lato della scatola nel caso in cui la parte debba essere sostituita. Questo aiuta il nostro staff a identificare il numero del tuo prodotto per assicurarti di ricevere le parti corrette.
- ⚠ **Fare una foto di Danno (se è applicabile).**
Una foto del danno è sempre necessaria per presentare un reclamo e ottenere rapidamente la sostituzione o il rimborso. Assicurati di avere la scatola anche se è danneggiata.
- ⚠ **Inviarci una mail con le immagini richieste.**
Inviarci un'e-mail direttamente dal mercato in cui è stato acquistato il tuo articolo con le immagini allegate e una descrizione del tuo reclamo.



Zwroty i reklamacje

- ⚠ **Nie wyrzucaj oryginalnego opakowania.**
Jeśli chcesz zwrócić produkt, musi znajdować się on w oryginalnym opakowaniu. Towar zwrócony w nieoryginalnym opakowaniu nie zostanie przyjęty.
- ⚠ **Zrób zdjęcie oznaczeń na opakowaniu.**
Jeśli jakkolwiek część wymaga wymiany, zrób zdjęcie oznaczeń kodu produktu, który znajduje się na opakowaniu. Pozwoli nam to zidentyfikować produkt i dostarczyć ci właściwą część.
- ⚠ **Zrób zdjęcie uszkodzonej części (jeśli dotyczy).**
Jeśli chcesz złożyć reklamację, zrób zdjęcie uszkodzonej części. Pozwoli nam to zatwierdzić reklamację i zlecić zwrot środków na twoje konto. Do złożenia reklamacji potrzebne będzie oryginalne opakowanie.
- ⚠ **Skontaktuj się z nami.**
Skontaktuj się z nami telefonicznie, mailowo lub poprzez formularz kontaktowy. Załącz zdjęcia produktu i opis roszczenia.



Instructies voor Retournering/Schadeclaim

- ⚠ **GOOI DE doos/het originele verpakkingsmateriaal NIET weg.**
In het geval van een retournering moet het artikel in de originele doos teruggestuurd worden. Zonder dit wordt uw retourzending niet geaccepteerd.
- ⚠ **Maak een foto van de markeringen op de doos.**
Een foto van de markeringen (tekst) op de zijkant van de doos is vereist in het geval dat een onderdeel vervangen moet worden. Dit helpt onze medewerkers uw productnummer te identificeren om te zorgen dat u de correcte onderdelen ontvangt.
- ⚠ **Maak een foto van het beschadigde onderdeel (indien van toepassing).**
Een foto van de schade is altijd vereist om een claim in te dienen en uw vervanging of terugbetaling snel te verwerken. Zorg ervoor dat u de doos heeft, ook al is deze beschadigd.
- ⚠ **Stuur ons een e-mail met de gevraagde afbeeldingen.**
E-mail ons direct via de marktplaats waar uw artikel is gekocht, met de bijgevoegde afbeeldingen en een beschrijving van uw claim.