

USA office: Fontana **ITA** office: Milano **AUS** office: Truganina **POL** office: Gdańsk
DEU office: FDS GmbH, Neuer Höltigbaum 30, 22143 Hamburg, Deutschland
GBR office: FDS Corporation Limited, Unit 4, Blackacre Road, Great Blakenham,
Ipswich, IP6 0FL, United Kingdom **FRA** office: Saint Vigor d'Ymonville

Planter Box with Trellis
Pflanzkasten mit Rankgitter
Jardinière avec Treillis
Jardinera con Enrejado
Fioriera con Traliccio
Sadzarka z kratą
Bloembak met Hekwerk

GT4421

THIS INSTRUCTION BOOKLET CONTAINS **IMPORTANT** SAFETY INFORMATION.
PLEASE READ AND KEEP FOR FUTURE REFERENCE.

EN



Before You Start

- ⚠ Please read all instructions carefully.
- ⚠ Retain instructions for future reference.
- ⚠ Separate and count all parts and hardware.
- ⚠ Read through each step carefully and follow the proper order.
- ⚠ We recommend that, where possible, all items are assembled near to the area in which they will be placed in use, to avoid moving the product unnecessarily once assembled.
- ⚠ Always place the product on a flat, steady and stable surface.
- ⚠ Keep all small parts and packaging materials for this product away from babies and children as they potentially pose a serious choking hazard.

DE



Vor dem Beginnen

- ⚠ Bitte lesen Sie alle Anweisungen sorgfältig durch.
- ⚠ Bewahren Sie die Anweisungen zur zukünftigen Verwendung auf.
- ⚠ Überprüfen Sie, ob alle Teile und Zubehörteile vorhanden sind.
- ⚠ Lesen Sie jeden Schritt sorgfältig durch und befolgen Sie die richtige Reihenfolge.
- ⚠ Wir empfehlen, alle Teile möglichst in der Nähe des Aufstellungsortes zu montieren, um unnötige Bewegungen nach der Montage zu vermeiden.
- ⚠ Stellen Sie den Artikel immer auf eine ebene, feste und stabile Fläche.
- ⚠ Halten Sie alle kleinen Teile und Verpackungsmaterialien fern von Babys und Kindern, ansonsten besteht Erstickengefahr.

FR



Avant de Commencer

- ⚠ Veuillez lire attentivement toutes les instructions.
- ⚠ Conservez les instructions pour vous y référer ultérieurement.
- ⚠ Vérifiez toutes les pièces et les accessoires.
- ⚠ Lisez attentivement chaque étape et suivez l'ordre correct.
- ⚠ Nous recommandons que, dans la mesure du possible, tous les produits soient assemblés à proximité de la zone où ils seront utilisés, afin d'éviter tout déplacement inutile du produit une fois assemblé.
- ⚠ Placez toujours le produit sur une surface plane et stable.
- ⚠ Conservez toutes les petites pièces de ce produit et les matériaux d'emballage hors de portée des bébés et des enfants, car ils pourraient présenter un risque d'étouffement.

ES



Antes de Empezar

- ⚠ Lea atentamente todas las instrucciones.
- ⚠ Conserve las instrucciones para futuras consultas.
- ⚠ Separe y cuente todas las piezas y los accesorios.
- ⚠ Lea detenidamente cada paso y siga el orden correcto.
- ⚠ Recomendamos que, siempre que sea posible, todos los elementos se monten cerca de la zona en la que se van a utilizar, para evitar mover el producto innecesariamente una vez montado.
- ⚠ Coloque siempre el producto sobre una superficie plana, estable y firme.
- ⚠ Mantenga todas las piezas pequeñas y los materiales de embalaje de este producto lejos de los bebés y los niños, ya que pueden representar un grave riesgo de asfixia.

IT



Prima di Iniziare

- ⚠ Si prega di leggere attentamente tutte le istruzioni.
- ⚠ Conservare le istruzioni per riferimento futuro.
- ⚠ Separare e contare tutte le parti e gli accessori.
- ⚠ Leggere attentamente ogni passo e seguire l'ordine corretto.
- ⚠ Si consiglia, ove possibile, di assemblare tutti gli articoli vicino alla zona in cui verranno posti in uso, per evitare di spostare inutilmente il prodotto una volta assemblato.
- ⚠ Posizionare sempre il prodotto su una superficie piana, stabile.
- ⚠ Tenere tutte le piccole parti e i materiali di imballaggio di questo prodotto lontano dalla portata di neonati e bambini, in quanto possono costituire un serio pericolo di soffocamento.

PL



Zanim Zacziesz

- ⚠ Zapoznaj się z instrukcją.
- ⚠ Zachowaj instrukcję do wglądu.
- ⚠ Posortuj części i upewnij się, że zestaw jest kompletny.
- ⚠ Zapoznaj się ze sposobem montażu i postępuj zgodnie z instrukcją.
- ⚠ Zalecamy, aby montaż odbywał się możliwie najbliżej miejsca docelowego położenia produktu, aby uniknąć niepotrzebnego przesuwania.
- ⚠ Upewnij się, że produkt znajdzie się na płaskiej i stabilnej powierzchni.
- ⚠ Upewnij się, że materiały wykorzystane podczas pakowania produktu oraz jego elementy znajdują się poza zasięgiem dzieci.

NL



Voordat U Begint

- ⚠ Lees alstublieft alle instructies zorgvuldig door.
- ⚠ Bewaar de instructies voor toekomstig gebruik.
- ⚠ Scheid en tel alle onderdelen en beslag.
- ⚠ Lees elke stap zorgvuldig door en volg de juiste volgorde.
- ⚠ Wij raden aan om, waar mogelijk, alle items te monteren in de nabijheid van de plaats waar ze zullen worden gebruikt, om onnodige verplaatsing van het product na montage te voorkomen.
- ⚠ Plaats het product altijd op een vlak, stabiel en stevig oppervlak.
- ⚠ Houd alle kleine onderdelen en verpakkingsmaterialen van dit product buiten bereik van baby's en kinderen omdat ze een ernstig verstikkingsgevaar kunnen vormen.

Ax2	Bx2	Cx4
Dx1	Ex2	Fx7
Gx24	Hx18	Ix8
M4x18mm	M4x30mm	M4x25mm

1

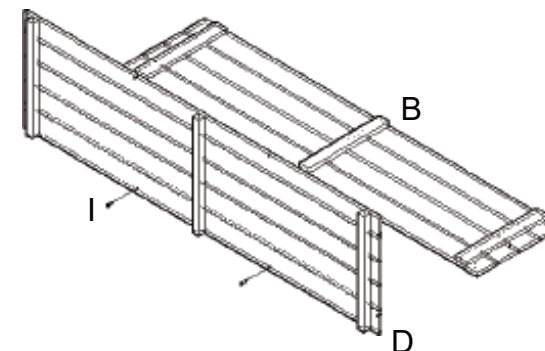

EN: 1. Place PART B with the horizontal bar facing up, align PART D vertically with PART B, and connect them using 2 screws I from the middle hole of PART D.

DE: 1. Platzieren Sie TEIL B mit der horizontalen Leiste nach oben, richten Sie TEIL D vertikal mit TEIL B aus und verbinden Sie sie mit 2 Schrauben I aus dem mittleren Loch von TEIL D.

FR: 1. Placez la PARTIE B avec la barre horizontale vers le haut, alignez la PARTIE D verticalement avec la PARTIE B et connectez-les à l'aide de 2 vis I du trou du milieu de la PARTIE D.

ES: 1. Coloque la PIEZA B con la barra horizontal hacia arriba, alinee la PIEZA D verticalmente con la PIEZA B, y conéctelas usando 2 tornillos I del agujero medio de la PIEZA D.

IT: 1. Posizionare la PARTE B con la barra orizzontale rivolta verso l'alto, allineare la PARTE D in verticale con la PARTE B e collegarle con 2 viti I dal foro centrale della PARTE D.

PL: 1. Umieść CZĘŚĆ B poziomym prętem skierowanym do góry, wyrównaj CZĘŚĆ D pionowo z CZĘŚCIĄ B i połącz je za pomocą 2 śrub I ze środkowego otworu CZĘŚCI D.

NL: 1. Plaats DEEL B met de horizontale balk naar boven, lijn DEEL D verticaal uit met DEEL B en verbind ze met schroef I vanuit het middelste gat van DEEL D.

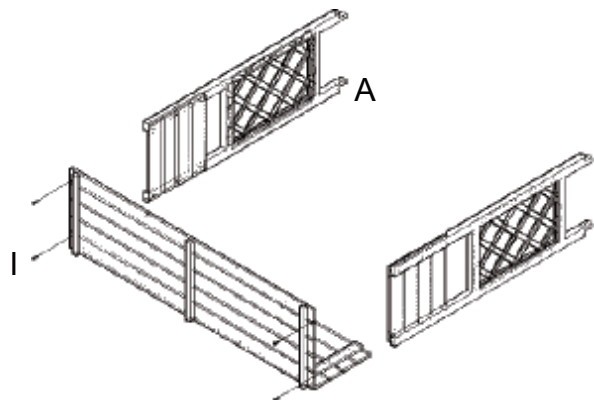
2

EN: 2. Align the two PART A with the board surface end (board on the inside) with PART D in step 1, and connect them using screw I.

DE: 2. Richten Sie die beiden TEILE A an der Plattenseite (Platte auf der Innenseite) mit TEIL D aus Schritt 1 aus und verbinden Sie sie mit Schraube I.

FR: 2. Alignez les deux PARTIE A avec l'extrémité de la surface du panneau (panneau à l'intérieur) avec la PARTIE D à l'étape 1, et connectez-les à l'aide de la vis I.

ES: 2. Alinee las dos PARTES A con el extremo de superficie de tablero (tablero en el interior) con la PIEZA D en el paso 1, y conéctelas usando tornillo I.

IT: 2. Allineare le due PARTI A con l'estremità della superficie della scheda (scheda all'interno) con la PARTE D al punto 1 e collegarle utilizzando la vite I.

PL: 2. Wyrównaj dwie CZĘŚCI A z końcem powierzchni panelu (panel wewnątrz) z CZĘŚCIĄ D w kroku 1 i połącz je za pomocą śruby I.

NL: 2. Lijn de twee DEEL A met het bordoppervlak (bord aan de binnenkant) uit met DEEL D in stap 1 en verbind ze met schroef I.

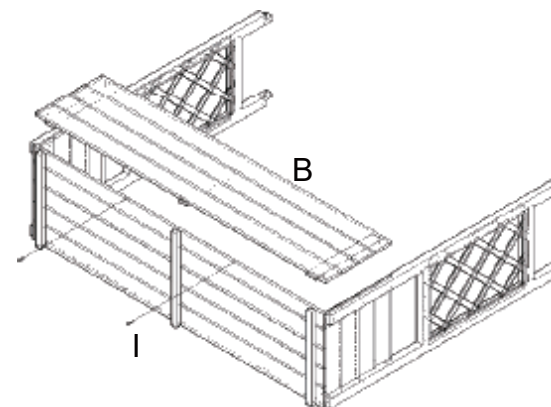
3

EN: 3. Place PART B with the horizontal bar facing down, align it with PART A and PART D in step 2, and connect them using 2 screws I from the middle hole of PART D.

DE: 3. Setzen Sie TEIL B mit der horizontalen Leiste nach unten ein, richten Sie es mit TEIL A und TEIL D in Schritt 2 aus und verbinden Sie sie mit 2 Schrauben I aus dem mittleren Loch von TEIL D.

FR: 3. Placez la PARTIE B avec la barre horizontale vers le bas, alignez-la avec la PARTIE A et la PARTIE D à l'étape 2, et connectez-les à l'aide de 2 vis I du trou du milieu de la PARTIE D.

ES: 3. Coloque la PIEZA B con la barra horizontal hacia abajo, alinee con la PIEZA A y la PIEZA D en el paso 2, y conéctelas usando 2 tornillos I desde el orificio medio de la PIEZA D.

IT: 3. Posizionare la PARTE B con la barra orizzontale rivolta verso il basso, allinearla con la PARTE A e la PARTE D al punto 2 e collegarle con 2 viti I dal foro centrale della PARTE D.

PL: 3. Umieść CZĘŚĆ B poziomym drążkiem w dół, wyrównaj ją z CZĘŚCIĄ A i CZĘŚCI D w kroku 2 i połącz je za pomocą 2 śrub I ze środkowego otworu CZĘŚCI D.

NL: 3. Plaats DEEL B met de horizontale balk naar beneden, lijn het uit met DEEL A en DEEL D in stap 2 en verbind ze met behulp van 2 schroeven I uit het middelste gat van DEEL D.

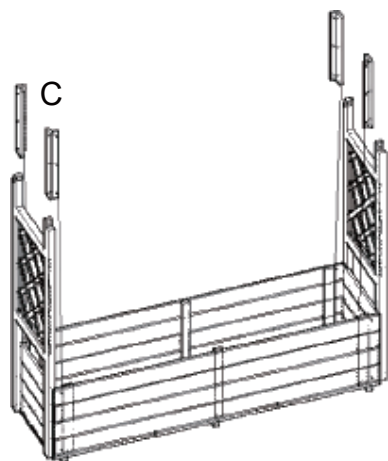
4

EN: 4. Flip the assembled part (in step 3) 90°, with PART D as the bottom, and place PART C vertically against the inner four corners.

DE: 4. Drehen Sie das (in Schritt 3) zusammengesetzte Teil um 90°, wobei TEIL D die Unterseite ist, und setzen Sie TEIL C senkrecht gegen die vier inneren Ecken.

FR: 4. Retournez la pièce assemblée (à l'étape 3) de 90°, avec la PARTIE D comme bas, et placez la PARTIE C verticalement contre les quatre coins intérieurs.

ES: 4. Voltee la pieza ensamblada (en el paso 3) 90°, con la PIEZA D como parte inferior, y coloque la PIEZA C verticalmente contra las cuatro esquinas interiores.

IT: 4. Capovolgere il pezzo assemblato (al punto 3) di 90°, con la PARTE D come fondo, e posizionare la PARTE C verticalmente contro i quattro angoli interni.

PL: 4. Odwróć zmontowany element (w kroku 3) o 90°, tak aby CZĘŚĆ D była na dole i umieść CZĘŚĆ C pionowo, przy czterech wewnętrznych rogach.

NL: 4. Draai het geassembleerde deel (in stap 3) 90° om, met DEEL D als bodem, en plaats DEEL C verticaal tegen de binnenste vier hoeken.

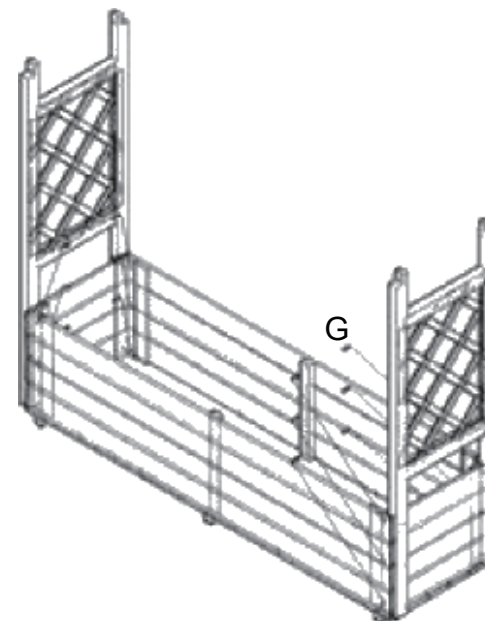
5

EN: 5. Using screw G to secure PART C to PART A.

DE: 5. Befestigen Sie TEIL C mit der Schraube G an TEIL A.

FR: 5. À l'aide de la vis G, fixez la PARTIE C à la PARTIE A.

ES: 5. Utilice tornillo G para fijar la PIEZA C a la PIEZA A.

IT: 5. Fissare la PARTE C alla PARTE A con la vite G.

PL: 5. Za pomocą śruby G przymocuj CZĘŚĆ C do CZĘŚCI A.

NL: 5. Gebruik schroef G om DEEL C vast te zetten op DEEL A.

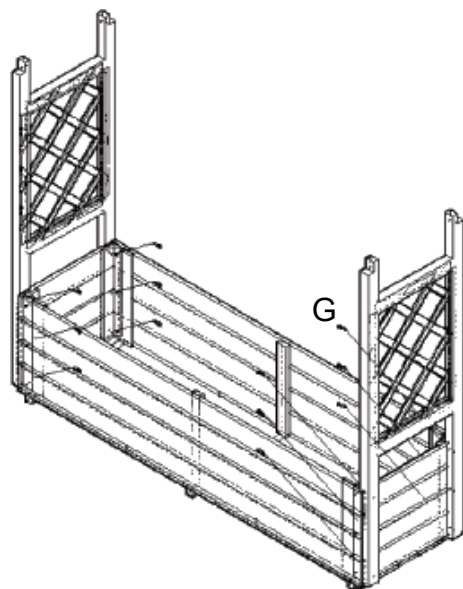
6

EN: 6. Using screw G to secure PART C to PART B.

DE: 6. Befestigen Sie TEIL C mit der Schraube G an TEIL B.

FR: 6. À l'aide de la vis G, fixez la PARTIE C à la PARTIE B.

ES: 6. Utilice tornillo G para fijar la PIEZA C a la PIEZA B.

IT: 6. Con la vite G fissare la PARTE C alla PARTE B.

PL: 6. Za pomocą śruby G przymocuj CZĘŚĆ C do CZĘŚCI B.

NL: 6. Gebruik schroef G om DEEL C vast te zetten aan DEEL B.

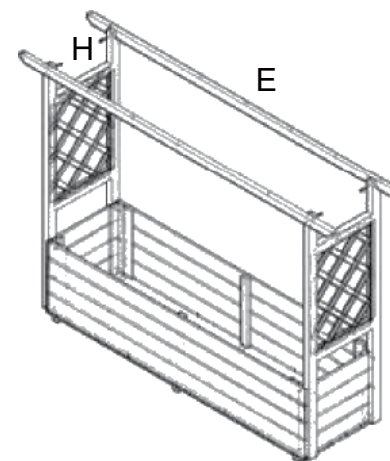
7

EN: 7. Place PART E with the short narrow side facing down, at the top outer notch, align the holes with PART A, and secure it with screw H.

DE: 7. Platzieren Sie TEIL E mit der kurzen schmalen Seite nach unten an der oberen äußeren Kerbe, richten Sie die Löcher mit TEIL A aus und befestigen Sie es mit Schraube H.

FR: 7. Placez la PARTIE E avec le côté court et étroit vers le bas, au niveau de l'encoche extérieure supérieure, alignez les trous avec la PARTIE A et fixez-la avec la vis H.

ES: 7. Coloque la PIEZA E con el lado corto y estrecho hacia abajo, en la muesca exterior superior, alinee los orificios con la PIEZA A y fíjela con tornillo H.

IT: 7. Posizionare la PARTE E con il lato corto e stretto rivolto verso il basso, in corrispondenza della tacca esterna superiore, allineare i fori con la PARTE A e fissarla con la vite H.

PL: 7. Umieść CZĘŚĆ E krótszą, węższą stroną w dół przy górnym zewnętrznym wycięciu, zrównaj otwory z CZĘŚCIĄ A i zabezpiecz śrubą H.

NL: 7. Plaats DEEL E met de korte smalle kant naar beneden, op de bovenste buitenste inkeping, lijn de gaten uit met DEEL A en zet het vast met schroef H.

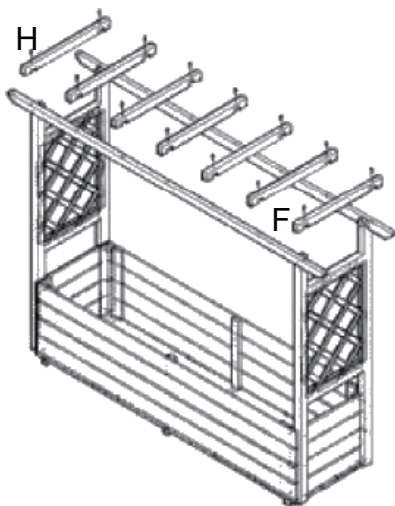
8

EN: 8. Place PART F with the notch facing down, above PART E, align the holes with PART E, and secure it with screw H.

DE: 8. Platzieren Sie TEIL F mit der Kerbe nach unten über TEIL E, richten Sie die Löcher mit TEIL E aus und sichern Sie es mit Schraube H.

FR: 8. Placez la PARTIE F avec l'encoche vers le bas, au-dessus de la PARTIE E, alignez les trous avec la PARTIE E et fixez-la avec la vis H.

ES: 8. Coloque la PIEZA F con la muesca hacia abajo, encima de la PIEZA E, alinee los agujeros con la PIEZA E, y fíjela con tornillo H.

IT: 8. Posizionare la PARTE F con la tacca rivolta verso il basso, sopra la PARTE E, allineare i fori con la PARTE E e fissarla con la vite H.

PL: 8. Umieść CZĘŚĆ F wycięciem w dół na CZĘŚCI E, zrównaj otwory z CZĘŚCI E i zabezpiecz śrubą H.

NL: 8. Plaats DEEL F met de inkeping naar beneden, boven DEEL E, breng de gaten op één lijn met DEEL E en zet het vast met schroef H.

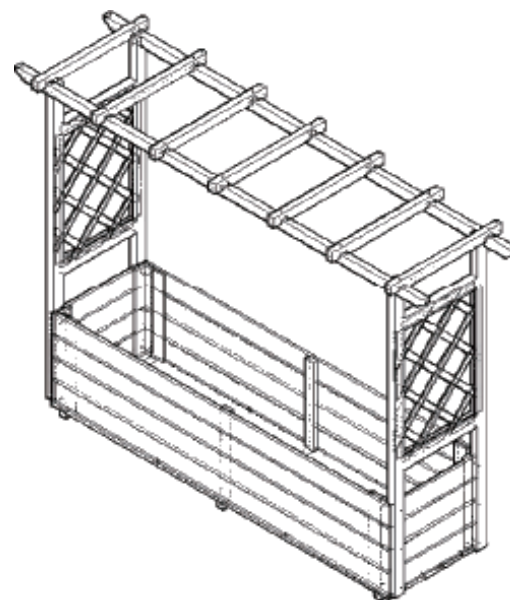
9

EN: 9. Assembly is complete.

DE: 9. Der Zusammenbau ist abgeschlossen.

FR: 9. L'assemblage est terminé.

ES: 9. El montaje está terminado.

IT: 9. Il montaggio è completo.

PL: 9. Montaż jest zakończony.

NL: 9. De montage is voltooid.