

Kids Vanity Table Set
Ensemble de vanité pour enfants
Kinder-Eitelkeitstisch-Set
Set da tavolo per bambini Vanity
Juego de cómoda para niños
Zestaw stolików dla dzieci
Kids ijdelheid tafelet

HY10380

USA office: Fontana AUS office: Truganina ITA office: Milano POL office: Gdańsk
DEU office: FDS GmbH, Neuer Höltigbaum 36, 22143 Hamburg, Deutschland FRA office: Saint Vigor d'Ymonville
GBR office: FDS Corporation Limited, Unit 4, Blackacre Road, Great Blakenham, Ipswich, Ip6 0FL, United Kingdom

THIS INSTRUCTION BOOKLET CONTAINS **IMPORTANT** SAFETY INFORMATION.
PLEASE READ AND KEEP FOR FUTURE REFERENCE.



Before You Start

Please read all instructions carefully and keep it for future reference.

General Security Warning

Caution: Children should use this product under the parental supervision.

Danger: Keep all small parts and packaging materials for this product away from babies and children, otherwise they may pose a choking hazard.

Danger: Lack of attachment may cause a risk of tipping.



WARNING: CHOKING HAZARD

-Small parts.
Not for children under 3 years.

Warning for Assembly

- ⚠ Assembled only by adults
- ⚠ Remove all packaging, separate and count all parts and hardware.
- ⚠ Read through each step carefully and follow the proper order.
- ⚠ We recommend that, where possible, all items are assembled near the area in which they will be placed in use, to avoid moving the product unnecessarily once assembled.
- ⚠ Ensure a secure surface during installation, and always place the product on a flat, steady and stable surface.
- ⚠ If you use an electric screwdriver to install, you need to reduce the torque!



Bevor Sie beginnen

Bitte sorgfältig lesen und zum späteren Nachschlagen aufbewahren.

Allgemeine Sicherheitswarnung

Vorsicht: Kinder sollten diesen Artikel unter elterlicher Aufsicht benutzen.

Gefahr: Halten Sie alle Kleinteile und Verpackungsmaterialien, die verschluckt werden können, von Babys und Kindern fern.

Gefahr: Unsachgemäße Montage kann zu Kippgefahr führen.



Achtung: ERSTICKUNGSGEFAHR

-Kleine Teile.
Nicht für Kinder unter 3 Jahren.

Achtung bei Montage

- ⚠ Montage nur durch Erwachsene
- ⚠ Entfernen Sie alle Verpackungen, Überprüfen Sie, ob alle Teile und Zubehörteile vorhanden sind.
- ⚠ Lesen Sie jeden Montageschritt sorgfältig durch und folgen Sie den Anleitungen.
- ⚠ Wir empfehlen, alle Teile möglichst in der Nähe des Aufstellungsortes zu montieren, um unnötige Bewegungen nach der Montage zu vermeiden.
- ⚠ Achten Sie bei der Montage auf einen sicheren Untergrund und stellen Sie den Artikel immer auf eine ebene, feste und stabile Fläche.
- ⚠ Wenn Sie einen elektrischen Schraubendreher zur Installation verwenden, müssen Sie das Drehmoment reduzieren!



Avant de Commencer

Veuillez lire attentivement toutes les instructions et les conserver pour la référence ultérieure.

Avertissement de Sécurité Générale

Attention : Les enfants doivent utiliser ce produit sous la surveillance de leurs parents.

Danger : Gardez toutes les petites pièces et les matériaux d'emballage de ce produit hors de la portée des bébés et des enfants pour éviter un risque d'étouffement.

Danger : Le manque de la fixation pourrait entraîner un risque de basculement.



AVERTISSEMENT : RISQUE D'ÉTOUFFEMENT

– Les petites pièces.
Ne convient pas aux enfants de moins de 3 ans.

Avertissement pour l'Assemblage

- ⚠ Construction seulement par des adultes
- ⚠ Retirez tous les emballages, séparez et comptez toutes les pièces et le matériel.
- ⚠ Lisez attentivement chaque étape et suivez l'ordre correct.
- ⚠ Nous recommandons que, dans la mesure du possible, tous les articles soient assemblés à proximité de la zone dans laquelle ils seront utilisés, afin d'éviter de déplacer inutilement le produit une fois assemblé.
- ⚠ Assurez-vous que la surface soit solide pendant la construction et placez toujours le produit sur une surface plane et stable.
- ⚠ Si vous utilisez un tournevis électrique pour l'installation, vous devez réduire le couple !



Antes de Empezar

Lea atentamente todas las instrucciones y consérvelas para futuras consultas.

Advertencia de Seguridad General

Atención: Los niños deben utilizar este producto bajo la supervisión de sus padres.

Peligro: Mantenga todas las piezas pequeñas y los materiales de empaque de este producto fuera del alcance de los bebés y los niños, ya que de lo contrario pueden suponer un peligro de asfixia.

Peligro: La falta de fijación puede provocar un riesgo de vuelco.



ADVERTENCIA: PELIGRO DE ASFIXIA

- Piezas pequeñas.
No es adecuado para niños menores de 3 años.

Advertencia para el Montaje

- ⚠ El producto solo puede ser ensamblado por adultos.
- ⚠ Retire todo el embalaje, separe y cuente todas las piezas y los accesorios.
- ⚠ Lea detenidamente cada paso y siga el orden correcto.
- ⚠ Recomendamos que, siempre que sea posible, todos los elementos se monten cerca de la zona en la que se van a utilizar, para evitar mover el producto innecesariamente una vez montado.
- ⚠ Asegure una superficie segura durante el montaje, y coloque el producto siempre sobre una superficie plana, firme y estable.
- ⚠ Si usas un destornillador eléctrico para instalarlo, ¡necesitas reducir el par!



Prima di Iniziare

Si prega di leggere attentamente tutte le istruzioni e conservarle per riferimento futuro.

Avvertenza di sicurezza generale

Attenzione: I bambini devono usare questo prodotto sotto la supervisione dei genitori.

Pericolo: Tenere tutte le piccole parti e i materiali di imballaggio di questo prodotto lontano da neonati e bambini, altrimenti potrebbero rappresentare un rischio di soffocamento.

Pericolo: La mancanza di accessorio può causare un rischio di ribaltamento.



AVVERTENZA: RISCHIO DI SOFFOCAMENTO

- Piccole parti.
Non per i bambini sotto i 3 anni.

Avvertenza per il Montaggio

- ⚠ Questo prodotto è montato dagli adulti.
- ⚠ Rimuovere tutti gli imballaggi, separare e contare tutte le parti e tutti gli accessori.
- ⚠ Leggere attentamente ogni passo e seguire l'ordine corretto.
- ⚠ Si consiglia, ove possibile, di montare tutti gli articoli vicino alla zona in cui verranno posti in uso, per evitare di spostare inutilmente il prodotto una volta assemblato.
- ⚠ Garantire una superficie sicura durante il montaggio e posizionare il prodotto sempre su una superficie piana, stabile.
- ⚠ Se usi un cacciavite elettrico per l'installazione, devi ridurre la coppia!



Zanim Zaczniesz

Przeczytaj uważnie wszystkie instrukcje i zachowaj je na przyszłość.

Ogólne ostrzeżenia dotyczące bezpieczeństwa

Uwaga: Dzieci mogą używać tego produktu jedynie pod nadzorem dorosłych.

Niebezpieczeństwo: Trzymaj wszystkie małe części i materiały opakowaniowe dla tego produktu z dala od niemowląt i dzieci, w przeciwnym razie mogą stwarzać ryzyko zadławienia.

Niebezpieczeństwo: Brak mocowania może spowodować ryzyko przewrócenia.



UWAGA: RYZIKO ZADŁAWIENIA

- Produkt zawiera małe elementy.
Nieodpowiednie dla dzieci poniżej 3 roku życia.

Ostrzeżenie

- ⚠ Montażem powinny zająć się wyłącznie osoby dorosłe
- ⚠ Usuń opakowanie i upewnij się, że zestaw zawiera wszystkie części i elementy montażowe.
- ⚠ Przeczytaj uważnie każdy krok i postępuj we właściwej kolejności.
- ⚠ Zalecamy, aby w miarę możliwości wszystkie elementy były montowane w pobliżu miejsca, w którym będą używane, aby uniknąć niepotrzebnego przenoszenia produktu po złożeniu.
- ⚠ Zapewnij bezpieczną powierzchnię podczas montażu i zawsze umieszczaj produkt na płaskiej i stabilnej powierzchni.
- ⚠ Jeśli używasz śrubokręta elektrycznego do instalacji, musisz zmniejszyć moment obrotowy!



Voordat U Begint

Lees alstublieft alle instructies zorgvuldig door en bewaar deze voor toekomstig gebruik.

Algemene Veiligheidswaarschuwing

Let op: Kinderen dienen dit product onder ouderlijk toezicht te gebruiken.

Gevaar: Houd alle kleine onderdelen en verpakkingsmaterialen van dit product buiten bereik van baby's en kinderen, anders kunnen ze een verstikkingsgevaar opleveren.

Gevaar: Gebrek aan bevestiging kan een risico op kantelen veroorzaken.



WAARSCHUWING: VERSTIKKINGSGEVAAR

-Kleine onderdelen.
Niet voor kinderen onder de 3 jaar.

Waarschuwing voor Montage

- ⚠ Alleen monteren door volwassenen.
- ⚠ Verwijder alle verpakkingen, scheid en tel alle onderdelen en het beslag.
- ⚠ Lees elke stap zorgvuldig door en volg de juiste volgorde.
- ⚠ We raden aan om, waar mogelijk, alle onderdelen in de buurt van de plek waar ze gebruikt zullen worden te monteren, om onnodige verplaatsing van het product eenmaal gemonteerd te voorkomen.
- ⚠ Zorg voor een veilig oppervlak tijdens de installatie en plaats het product altijd op een vlakke, stabiele en stevige ondergrond.
- ⚠ Als u een elektrische schroevendraaier gebruikt voor de installatie, moet u het koppel verlagen!

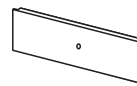

① x2



② x2



③ x2



④ x2

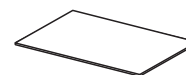

⑤ x2



⑥ x1

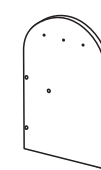

⑦ x1

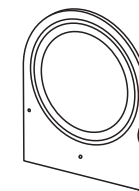

⑧ x1



⑨ x1

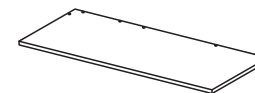

⑩ x1

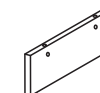

⑪ x1



⑫ x1



⑬ x1

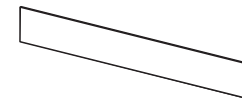

⑭ x1

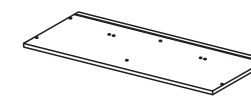

⑮ x1

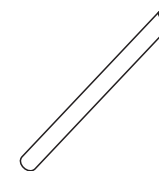

⑯ x4

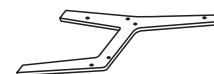

⑰ x1

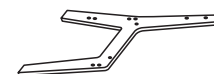

⑱ x1

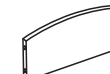

⑲ x1



⑳ x1

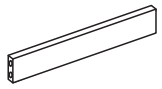

(21) x2

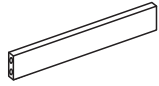

(22) x1



(23) x2

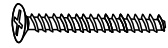

Ø5x40mm

(A) x28



Ø3x10mm

(B) x2



Ø4x20mm

(C) x6



Ø4x30mm

(D) x16



Ø3x16mm

(E) x3

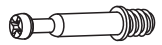

(F) x6



(G) x6



(H) x3



(I) x2



Ø6x30mm

(J) x8



(K) x2

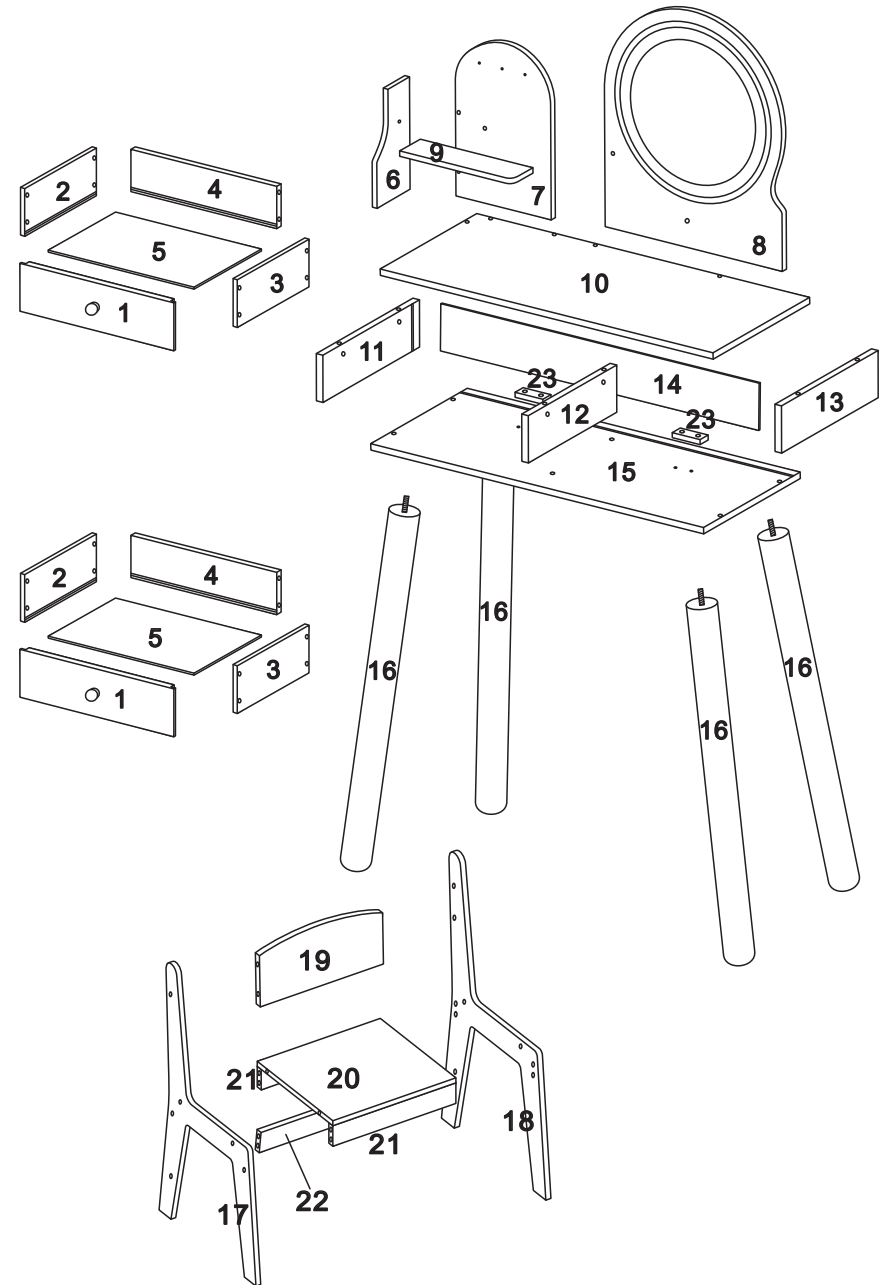

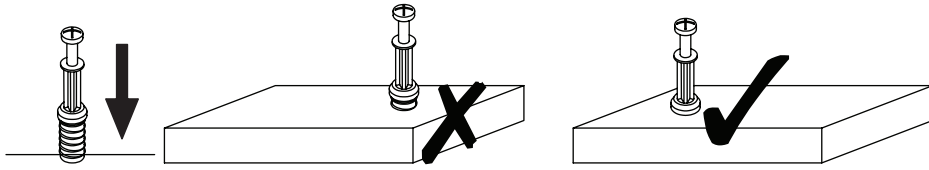

EN: QUICKFIT: Tighten quickfit until its shoulder is flush with panel. Do not over-tighten or under-tighten.

DE: QUICKFIT: Ziehen Sie den Quickfit an, bis seine Schulter mit der Platte bündig ist. Nicht zu fest oder zu schwach anziehen.

FR: RACCORD RAPIDE : Serrer le raccord rapide jusqu'à ce que son épaule soit au même niveau que le panneau. Ne pas trop serrer ni trop peu.

ES: AJUSTE RÁPIDO: Apriete el ajuste rápido hasta que su hombro esté a ras con el panel. No apriete demasiado ni demasiado poco.

IT: ATTACCO RAPIDO: Stringere l'attacco rapido finché la sua spalla non è a filo con il pannello. Non serrare troppo o troppo poco.

PL: TRZPIEŃ: Dokręć trzpień, aby jego ramię zrównało się z panelem. Uwważaj, aby nie dokręcić trzpienia zbyt mocno lub zbyt słabo.

NL: QUICKFIT: Draai de quickfit aan tot de schouder gelijk is met het paneel. Niet te strak of te weinig aandraaien.

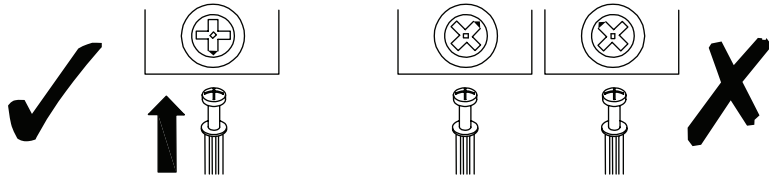

EN: CAM LOCK: When fitting cam lock, ensure starting position is correct before you insert connecting quickfit.

DE: NOCKENSCHLOSS: Achten Sie bei der Montage des Nockenschlosses darauf, dass die Ausgangsposition korrekt ist, bevor Sie den Verbindungsschnellverschluss einsetzen.

FR: VERROU À CAME : Lors du montage du verrou à came, assurez-vous que la position de départ est correcte avant d'insérer le raccord rapide.

ES: BLOQUEO DE LEVA: Al colocar el bloqueo de leva, asegúrese de que la posición inicial es correcta antes de insertar el ajuste rápido de conexión.

IT: BLOCCO A CAMMA: Quando si monta il blocco a camma, assicurarsi che la posizione di partenza sia corretta prima di inserire l'attacco rapido di collegamento.

PL: MIMOŚRÓD: Podczas montażu mimośrodu upewnij się, że pozycja wyjściowa jest prawidłowa.

NL: NOKVERGREDELING: Zorg er bij het monteren van de nokvergrendeling voor dat de uitgangspositie correct is voordat u de quickfit aansluit.

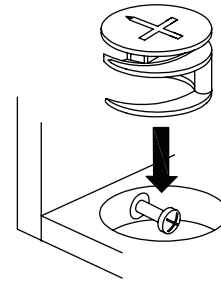

EN: Quickfit head should be in the centre of the cam lock when the two panels are joined.

Cam lock should be inserted before quickfit.

DE: Der Quickfit-Kopf sollte sich in der Mitte des Nockenschlosses befinden, wenn die beiden Platten zusammengefügt werden.

Das Nockenschloss sollte vor dem Quickfit eingesetzt werden.

FR: La tête du raccord rapide doit être au centre du verrou à came lorsque les deux panneaux sont joints.

Le verrou à came doit être inséré avant le raccord rapide.

ES: El cabezal de ajuste rápido debe estar en el centro del cierre de leva cuando se unen los dos paneles.

El bloqueo de leva debe insertarse antes del ajuste rápido.

IT: La testa dell'attacco rapido deve trovarsi al centro del blocco a camma quando i due pannelli sono uniti.

Il blocco a camma deve essere inserito prima dell'attacco rapido.

PL: Podczas łączenia paneli główka trzpienia powinna znaleźć się w środku mimośrodu.

Mimośród należy włożyć przed trzpieniem.

NL: De kop van de quickfit moet zich in het midden van de nokvergrendeling bevinden wanneer de twee panelen worden samengevoegd.

De nokvergrendeling moet vóór de quickfit worden geplaatst.

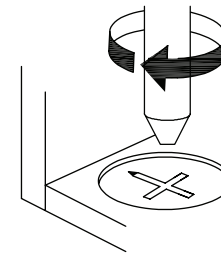

EN: Turn cam lock clockwise to tighten.

DE: Drehen Sie das Nockenschloss im Uhrzeigersinn, um es festzuziehen.

FR: Tourner le verrou à came dans le sens des aiguilles d'une montre pour le serrer.

ES: Gire el cierre de leva en el sentido horario para apretarlo.

IT: Ruotare il blocco a camma in senso orario per serrarlo.

PL: Dokręć mimośród zgodnie z ruchem wskazówek zegarka, aby zablokować zamek meblowy.

NL: Draai de nokvergrendeling met de klok mee om vast te draaien.

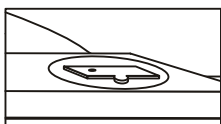
**EN: ATTENTION:**

Use Phillips screwdriver to open the lid of light strip, put 3pcs of AA batteries in the groove, positive to positive, negative to negative, then close the lid of light strip, lock it with screwdriver.

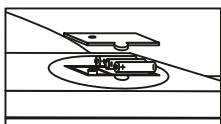

- Non-rechargeable batteries are not to be recharged;
- Different types of batteries or new and used batteries are not to be mixed;
- Batteries are to be inserted with the correct polarity (+ and -);
- Exhausted batteries are to be removed from the toy;
- The supply terminals are not to be short-circuited;
- Do not mix alkaline, standard (carbon-zinc) or rechargeable (nickel-cadmium) batteries;
- Do not mix old and new batteries.

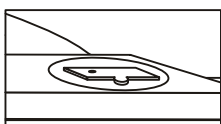
**DE: VORSICHT:**

Verwenden Sie einen Kreuzschlitzschraubendreher, um den Deckel der Lichtleiste zu öffnen, legen Sie 3 Stück AA-Batterien in die Rille ein, Plus an Plus, Minus an Minus, dann schließen Sie den Deckel der Lichtleiste, verriegeln Sie ihn mit dem Schraubendreher.

- Nicht wiederaufladbare Batterien dürfen nicht wieder aufgeladen werden;
- Verschiedene Arten von Batterien oder neue und gebrauchte Batterien dürfen nicht gemischt werden;
- Batterien müssen mit der richtigen Polarität (+und-) eingelegt werden;
- Erschöpfte Batterien sind aus dem Spielzeug zu entfernen;
- Die Versorgungsklemmen dürfen nicht kurzgeschlossen werden;
- Mischen Sie keine Alkali-, Standard- (Kohle-Zink) oder wiederaufladbare (Nickel-Cadmium) Batterien;
- Alte und neue Batterien dürfen nicht gemischt werden.

FR: ATTENTION :

Utilisez un tournevis Phillips pour ouvrir le couvercle de la bande lumineuse, placez 3 piles AA dans la rainure, le positif vers le positif, le négatif vers le négatif, puis fermez le couvercle de la bande lumineuse et verrouillez-le à l'aide du tournevis.

- Les piles non rechargeables ne doivent pas être rechargées ;
- Les piles de types différents ou les piles neuves et usagées ne doivent pas être mélangées ;
- Les piles doivent être insérées en respectant la polarité (+ et -) ;
- Les piles épuisées doivent être retirées du jouet ;
- Les bornes d'alimentation ne doivent pas être court-circuitées ;
- Ne pas mélanger les piles alcalines, standard (carbone-zinc) ou rechargeables (nickel-cadmium) ;
- Ne pas mélanger des piles usagées et des piles neuves.

ES: ATENCIÓN:

Utilice un destornillador Phillips para abrir la tapa de la tira de luz, poner 3 pilas AA en la ranura, positivo con positivo, negativo con negativo, a continuación, cierre la tapa de la tira de luz, bloquear con el destornillador.

- Las pilas no recargables no deben recargarse;
- No se deben mezclar diferentes tipos de pilas o pilas nuevas y usadas;
- Las pilas deben colocarse con la polaridad correcta (+ y -);
- Las pilas gastadas deben retirarse del juguete;
- Los terminales de alimentación no deben cortocircuitarse;
- No mezcle pilas alcalinas, estándar (carbono-zinc) o recargables (níquel-cadmio);
- No mezcle pilas viejas y nuevas.

IT: ATTENZIONE:

Utilizzare un cacciavite a croce per aprire il coperchio della striscia luminosa, inserire 3 batterie AA nella scanalatura, positivo su positivo, negativo su negativo, quindi chiudere il coperchio della striscia luminosa e bloccarlo con il cacciavite.

- Le batterie non ricaricabili non devono essere ricaricate;
- Non si devono mescolare tipi diversi di batterie o batterie nuove e usate;
- Le batterie devono essere inserite con la corretta polarità (+ e -);
- Le batterie scariche devono essere rimosse dal giocattolo;
- I terminali di alimentazione non devono essere messi in cortocircuito;
- Non mescolare batterie alcaline, standard (carbone-zinco) o ricaricabili (nichel-cadmio);
- Non mescolare batterie vecchie e nuove.

PL: UWAGA:

Użyj śrubokręta krzyżakowego, aby otworzyć pokrywę komory baterii paska oświetleniowego. Włóż 3 baterie AA do komory, zwracając uwagę na prawidłowy kierunek dodatnich i ujemnych biegunów baterii. Następnie zamknij pokrywę komory baterii i dokręć wkręt śrubokrętem.

- Nie należy ładować baterii jednorazowych.
- Nie należy mieszać różnych typów baterii ani baterii nowych i używanych.
- Baterie należy wkładać z zachowaniem prawidłowej polaryzacji (+ i -).
- Wyczerpane baterie należy wyjąć z zabawki.
- Nie należy zwierać zacisków zasilania.
- Nie należy mieszać baterii alkalicznych, standardowych (węglowo-cynkowych) i akumulatorów (nikolowo-kadmowych).
- Nie należy mieszać nowych i używanych baterii.

NL: LET OP:

Gebruik de kruiskopschroevendraaier om het deksel van de lichtstrip te openen, plaats 3 AA-batterijen in de groef, positief op positief, negatief op negatief, sluit het deksel van de lichtstrip en vergrendel het met de schroevendraaier.

- Niet-oplaadbare batterijen mogen niet worden opgeladen;
- Verschillende soorten batterijen of nieuwe en gebruikte batterijen mogen niet samen worden gebruikt;
- Batterijen moeten met de juiste polariteit (+ en -) geplaatst worden;
- Leg de batterijen moeten uit het speelgoed worden verwijderd;
- De voedingsklemmen mogen niet worden kortgesloten;
- Gebruik geen alkaline-, standaard- (koolstof-zink) of oplaadbare (nikkel-cadmium) batterijen door elkaar;
- Gebruik geen oude en nieuwe batterijen door elkaar.

1

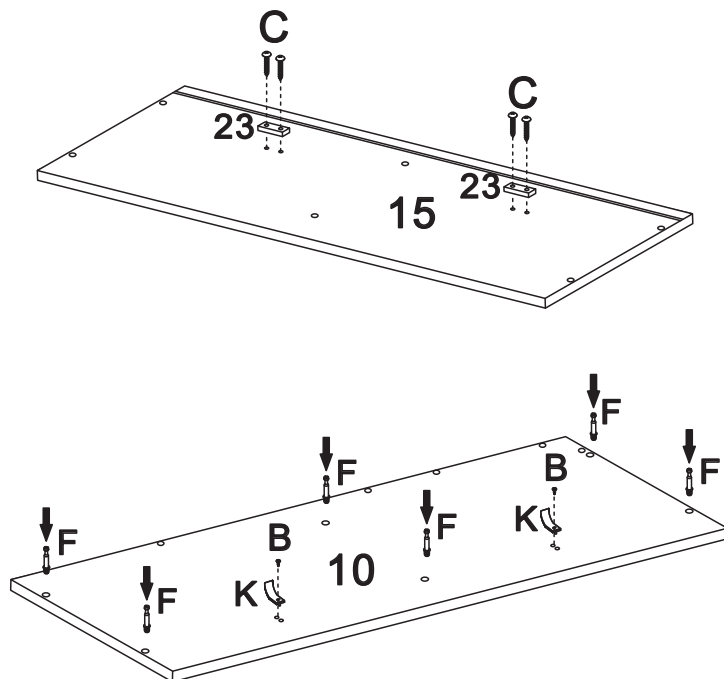

EN: Put F (cam bolt) in the No.10 panel, please ensure the bolts are locked in straight line. Use B screw to lock K (plastic drawer block) on No.10 panel. Use B screw to lock No.23 (MDF drawer block) on No.15 panel.

DE: Setzen Sie F (Nockenbolzen) in die Platte Nr. 10 ein, achten Sie darauf, dass die Bolzen in einer geraden Linie verriegelt sind. Mit der Schraube B wird die Platte Nr. 10 mit dem Schubladenblock K (Kunststoff) verriegelt. Verwenden Sie die Schraube B, um die Platte Nr. 15 mit der Nr. 23 (MDF-Schubladenblock) zu verriegeln.

FR: Placez F (boulon à came) dans le panneau N°10, assurez-vous que les boulons sont verrouillés en ligne droite. Utilisez la vis B pour verrouiller K (bloc de tiroir en plastique) sur le panneau N°10. Utilisez la vis B pour verrouiller le N°23 (bloc de tiroir en MDF) sur le panneau N°15.

ES: Coloque F (perno de leva) en el panel nº 10, asegúrese de que los pernos estén bloqueados en línea recta. Use el tornillo B para bloquear K (bloque de cajón de plástico) en el panel nº 10. Utilice el tornillo B para bloquear el nº 23 (bloque de cajón de MDF) en el panel nº 15.

IT: Inserire F (bullone a camma) nel pannello n. 10, assicurandosi che i bulloni siano bloccati in linea retta. Utilizzare la vite B per bloccare K (blocco cassetto in plastica) sul pannello n. 10. Utilizzare la vite B per bloccare il n. 23 (blocco cassetto in MDF) sul pannello n. 15.

PL: Umieść trzpień F (zamek meblowy) w panelu nr 10. Upewnij się, że trzpień są zablokowane w linii prostej. Użyj śrub B, aby zablokować K (blokada szuflady z tworzywa sztucznego) na panelu nr 10. Użyj śrub B, aby zablokować nr 23 (drewniana blokada szuflady) na panelu nr 15.

NL: Plaats F (nokbout) in paneel nr. 10, zorg ervoor dat de bouten in een rechte lijn zijn vergrendeld. Gebruik schroef B om K (plastic ladeblok) op paneel nr. 10 te vergrendelen. Gebruik schroef B om de nr. 23 (MDF-ladeblok) op paneel nr. 15 te vergrendelen.

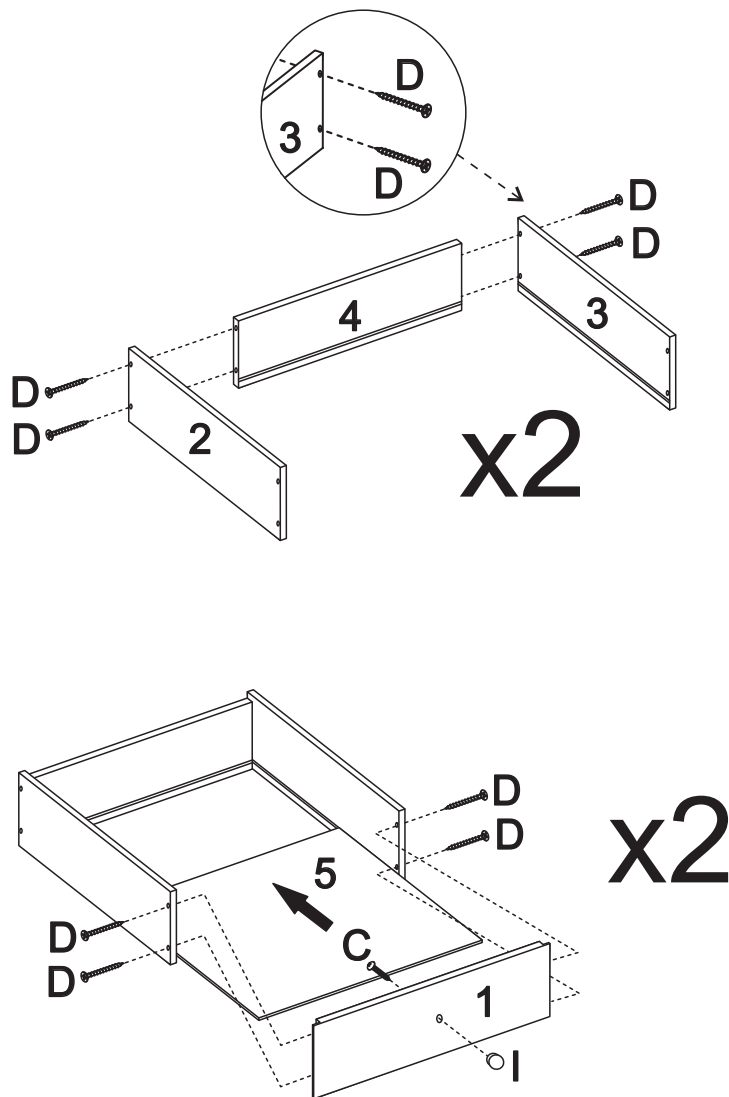

EN: Use D screw to lock No.2 and 3 panel on No.4 panel. Use C screw to lock I(button) on No.1 panel, then insert No.5 panel between in the groove, use D screw to lock No.1 panel on it.

DE: Verwenden Sie die Schraube D, um die Platten Nr. 2 und 3 an der Platte Nr. 4 zu befestigen. Verwenden Sie die Schraube C, um die Platte Nr. 1 mit I (Knopf) zu verriegeln, setzen Sie dann die Platte Nr. 5 dazwischen in die Nut ein und verwenden Sie die Schraube D, um die Platte Nr. 1 daran zu befestigen.

FR: Utilisez la vis D pour verrouiller les panneaux N°2 et N°3 sur le panneau N°4. Utilisez la vis C pour verrouiller I (bouton) sur le panneau N°1, puis insérez le panneau N°5 entre les deux dans la rainure, utilisez la vis D pour verrouiller le panneau N°1 sur celui-ci.

ES: Utilice el tornillo D para bloquear los paneles n° 2 y n° 3 en el panel n° 4. Utilice el tornillo C para bloquear I (botón) en el panel n° 1, luego inserte el panel n° 5 entre en la ranura, utilice el tornillo D para bloquear el panel n° .1 en él.

IT: Utilizzare la vite D per bloccare i pannelli n. 2 e 3 sul pannello n. 4. Utilizzare la vite C per bloccare il pannello I (pulsante) sul pannello n. 1, poi inserire il pannello n. 5 nella scanalatura e utilizzare la vite D per bloccare il pannello n. 1 su di esso.

PL: Użyj śrub D, aby zablokować panele nr 2 i 3 na panelu nr 4. Użyj śruby C, aby zablokować I (uchwyt) na panelu nr 1. Włóż panel nr 5 w szczeliny, a następnie użyj śrub D, aby zablokować na nim panel nr 1.

NL: Gebruik schroef D om paneel nr. 2 en 3 te vergrendelen op paneel nr. 4. Gebruik schroef C om paneel nr. 1 (knop) op paneel nr. 1 te vergrendelen, steek paneel nr. 5 ertussen in de groef en gebruik schroef D om paneel nr. 1 erop te vergrendelen.

3

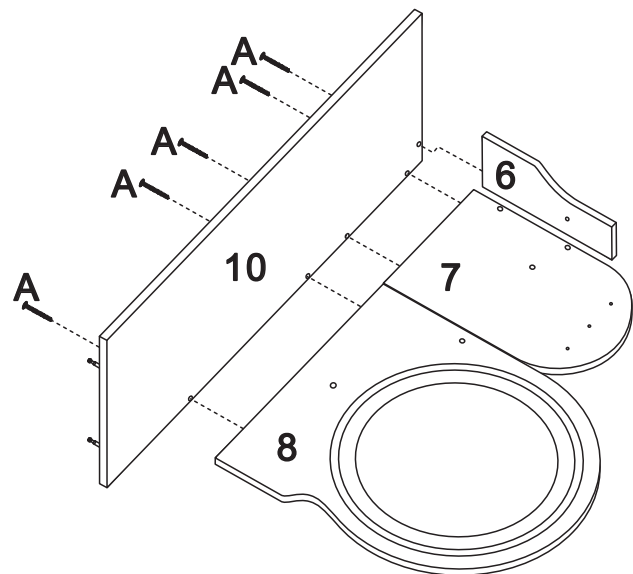

EN: Use A screw to lock No.6,7 and 8 panel on No.10 panel. Finished the table top part assembly.

DE: Verwenden Sie die Schraube A, um die Platten Nr. 6, 7 und 8 mit der Platte Nr. 10 zu verbinden. Die Montage der Tischplatte ist abgeschlossen.

FR: Utilisez la vis A pour verrouiller les panneaux N°6, N°7 et N°8 sur le panneau N°10. Terminez l'assemblage de la partie supérieure de la table.

ES: Utilice el tornillo A para bloquear los paneles n° 6, n° 7 y n° 8 en el panel n° 10. Terminado el montaje de la parte superior de la mesa.

IT: Utilizzare la vite A per bloccare i pannelli 6, 7 e 8 sul pannello 10. Il montaggio della parte superiore del tavolo è terminato.

PL: Za pomocą śrub A zablokuj panele nr 6, 7 i 8 na panelu nr 10. Montaż blatu toaletki został zakończony.

NL: Gebruik schroef A om paneel nr. 6, 7 en 8 op paneel nr. 10 te vergrendelen. Voltooi de montage van het tafelblad.

4

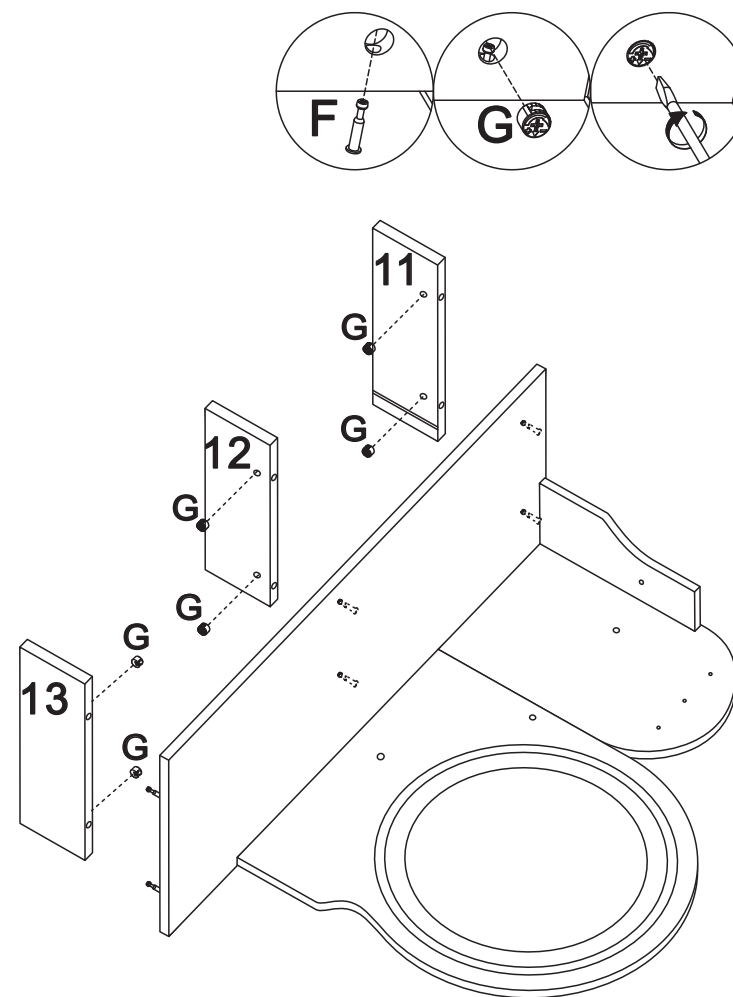

EN: Push G (cam lock) in the No.11,12 and 13 panel hole, then put the table top part in the No.11,12 and 13 panel, use cross screwdriver to lock G (cam lock) tightly.

DE: Schieben Sie G (Nockenschloss) in das Loch der Platte Nr. 11, 12 und 13, setzen Sie dann die Tischplatte in die Platte Nr. 11, 12 und 13 ein und verwenden Sie einen Kreuzschraubendreher, um G (Nockenschloss) fest zu verriegeln.

FR: Poussez G (verrou à came) dans le trou des panneaux N°11, N°12 et N°13, puis placez la partie supérieure de la table dans les panneaux N°11, N°12 et N°13, utilisez un tournevis cruciforme pour verrouiller G (verrou à came) fermement.

ES: Empuje G (bloqueo de leva) en el orificio del panel nº 11, nº 12 y nº 13, luego coloque la parte superior de la mesa en el panel nº 11, nº 12 y nº 13, utilice un destornillador de cruz para bloquear G (bloqueo de leva) firmemente.

IT: Spingere G (blocco della camma) nel foro dei pannelli n. 11, 12 e 13, poi inserire la parte superiore del tavolo nei pannelli n. 11, 12 e 13, utilizzare il cacciavite a croce per bloccare G (blocco a camma) saldamente.

PL: Umieść G (mimośrodny) w otworach w panelach nr 11, 12 i 13. Następnie umieść blat toaletki w panelach nr 11, 12 i 13 i użyj śrubokręta krzyżakowego, aby mocno zablokować G (mimośrodny).

NL: Druk G (nokvergrendeling) in het gat van paneel nr. 11, 12 en 13, plaats het tafelblad in paneel nr. 11, 12 en 13 en gebruik een kruisschroevendraaier om G (nokvergrendeling) goed vast te zetten.

5

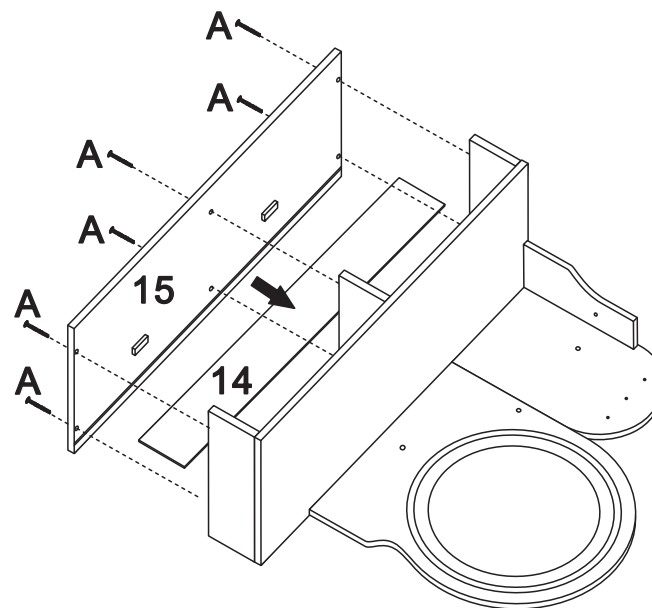

EN: Insert No.14 panel in the groove, then use A screw to lock No.15 panel on it.

DE: Setzen Sie die Platte Nr. 14 in die Nut ein, dann verwenden Sie die Schraube A, um die Platte Nr. 15 zu befestigen.

FR: Insérez le panneau N°14 dans la rainure, puis utilisez la vis A pour verrouiller le panneau N°15 sur celui-ci.

ES: Inserte el panel nº 14 en la ranura, luego use el tornillo A para bloquear el panel nº 15 en él.

IT: Inserire il pannello n. 14 nella scanalatura, poi utilizzare la vite A per bloccare il pannello n. 15.

PL: Włóż panel nr 14 do szczeliny, a następnie użyj śrub A, aby zamocować na nim panel nr 15.

NL: Plaats paneel nr. 14 in de groef en gebruik schroef A om paneel nr. 15 erop vast te zetten.

6

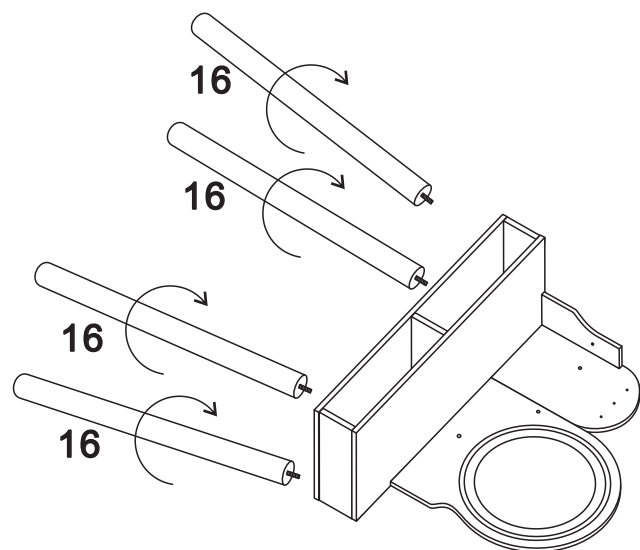

EN: Rotate the No.16(wooden legs) in the No.15 panel hole, please pay attention to the position when you rotate.

DE: Drehen Sie die Nr. 16 (Holzbeine) in das Loch der Platte Nr. 15, achten Sie bitte auf die Position, wenn Sie drehen.

FR: Tournez le N°16 (pieds en bois) dans le trou du panneau N°15, faites attention à la position lorsque vous tournez.

ES: Gire el nº 16 (pata de madera) en el agujero del panel nº 15, por favor preste atención a la posición cuando gire.

IT: Ruotare il pannello n. 16 (gambe in legno) nel foro del pannello n. 15, prestando attenzione alla posizione durante la rotazione.

PL: Dokręć części nr 16 (drewniana noga) w otworach panelu nr 15, zwracając uwagę na ich położenie podczas obracania.

NL: Draai de nr. 16 (houten pootjes) in het gat van het nr. 15 paneel, let op de positie wanneer u draait.

7

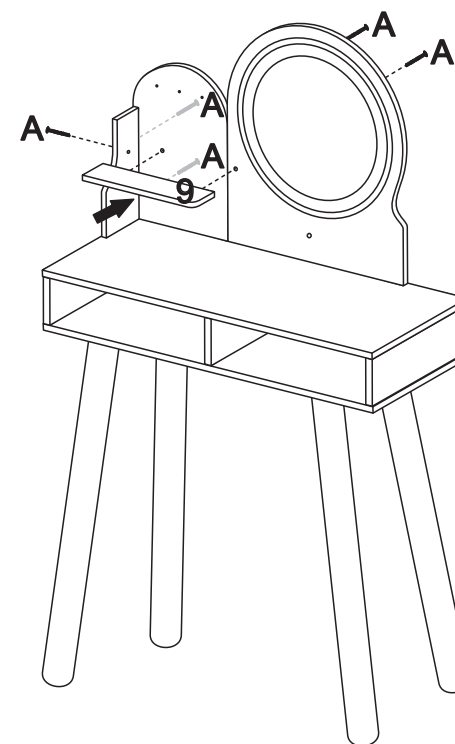

EN: Use A screw to lock No.9 panel on No.6, 7 and 8 panel.

DE: Platte Nr. 9 mit Schraube A an Platte Nr. 6, 7 und 8 befestigen.

FR: Utilisez la vis A pour verrouiller le panneau N°9 sur les panneaux N°6, N°7 et N°8.

ES: Utilice el tornillo A para bloquear el panel nº 9 en los paneles nº 6, nº 7 y nº 8.

IT: Utilizzare la vite A per bloccare il pannello n. 9 sui pannelli n. 6, 7 e 8.

PL: Użyj śrub A, aby zablokować panel nr 9 na panelu nr 6, 7 i 8.

NL: Gebruik schroef A om paneel nr. 9 vast te zetten op paneel nr. 6, 7 en 8.

8

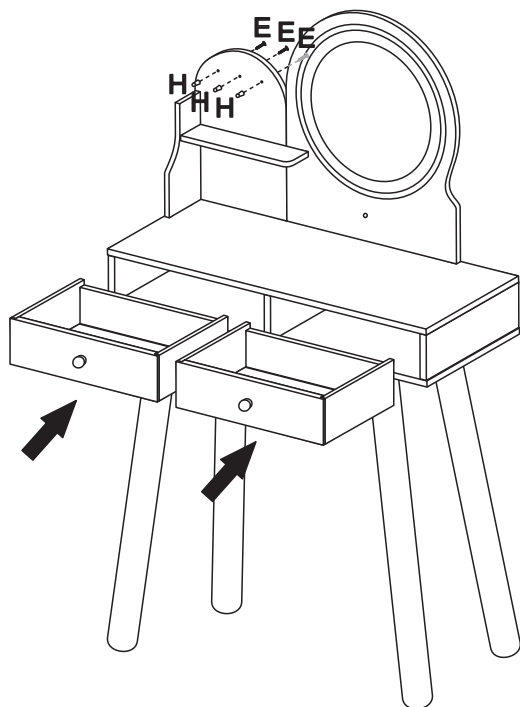

EN: Use E screw to lock No.H(wooden hooks) on it, then insert the drawer inside. Finished the table assembly.

DE: Verwenden Sie die Schraube E, um Nr. H (Holzhaken) zu befestigen, und setzen Sie die Schublade ein. Die Montage des Tisches ist abgeschlossen.

FR: Utilisez la vis E pour verrouiller H (crochets en bois), puis insérez le tiroir à l'intérieur. Terminez l'assemblage de la table.

ES: Utilice el tornillo E para bloquear H (gancho de madera) e inserte el cajón en su interior. Terminado el montaje de la mesa.

IT: Utilizzare la vite E per bloccare H (ganci in legno), poi inserire il cassetto all'interno. Il montaggio del tavolo è terminato.

PL: Użyj śrub E, aby zablokować na nim części H (drewniane haki), a następnie włóż szufladę do środka. Zakończono montaż toaletki.

NL: Gebruik schroef E om H (houten haken) vast te zetten en plaats de lade erin. Werk de tafelmontage af.

9

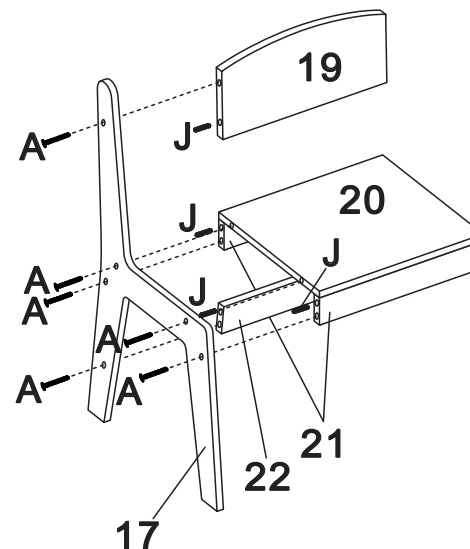

EN: Insert J(wooden dowels) in No.19,21 and 22 panel left side, connect it to No.17 panel, then use A screw to lock No. 17 panel to No.19, 20, 21, 22 panel.

DE: Setzen Sie J (Holzdübel) in die linke Seite der Platten Nr. 19, 21 und 22 ein, verbinden Sie sie mit der Platte Nr. 17 und verwenden Sie dann die Schraube A, um die Platte Nr. 17 mit der Platte Nr. 19, 20, 21 und 22 zu verbinden.

FR: Insérez J (chevilles en bois) dans le côté gauche des panneaux N°19, N°21 et N°22, reliez-le au panneau N°17, puis utilisez la vis A pour verrouiller le panneau N°17 sur les panneaux N°19, N°20, N°21 et N°22.

ES: Inserte J (espiga de madera) en el lado izquierdo del panel n° 19, n° 21 y n° 22, conéctelo al panel n° 17, luego use el tornillo A para bloquear el panel n° 17 al panel n° 19, n° 20, n° 21, n° 22.

IT: Inserire J (tasselli in legno) nel lato sinistro dei pannelli 19, 21 e 22, collegarlo al pannello 17, poi utilizzare la vite A per bloccare il pannello 17 ai pannelli 19, 20, 21 e 22.

PL: Włóż J (drewniane kołki) w otwory na lewej stronie paneli nr 19, 21 i 22. Połącz je z panelem nr 17, a następnie użyj śruby A, aby połączyć panel nr 17 z panelami nr 19, 20, 21, 22.

NL: Steek J (houten deuvels) in paneel nr. 19, 21 en 22 aan de linkerkant, verbind het met paneel nr. 17 en gebruik schroef A om paneel nr. 17 te vergrendelen aan paneel nr. 19, 20, 21 en 22.

10

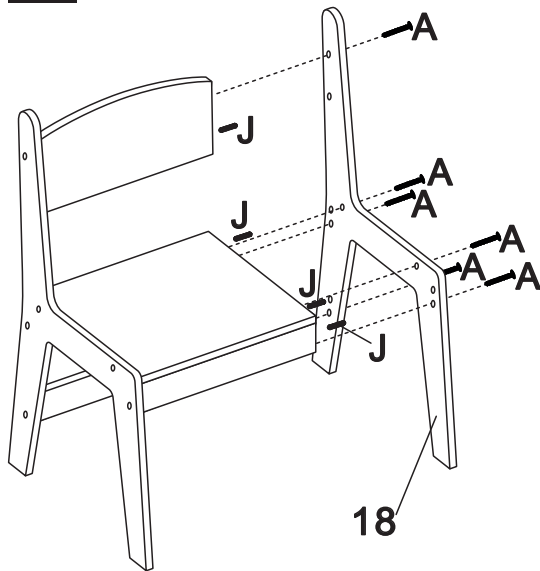

EN: Insert J(wooden dowels) in No.19,21 and 22 panel right side, connect it to No.18 panel, then use A screw to lock No. 18 panel to No.19, 20, 21, 22 panel.

DE: Setzen Sie J(Holzdübel) in die rechte Seite der Platten Nr. 19, 21 und 22 ein, verbinden Sie sie mit der Platte Nr. 18 und verwenden Sie dann die Schraube A, um die Platte Nr. 18 mit der Platte Nr. 19, 20, 21 und 22 zu verbinden.

FR: Insérez J (chevilles en bois) dans le côté droit des panneaux N°19, N°21 et N°22, reliez-le au panneau N°18, puis utilisez la vis A pour verrouiller le panneau N°18 sur les panneaux N°19, N°20, N°21, N°22.

ES: Inserte J (espiga de madera) en el lado derecho del panel nº 19, nº 21 y nº 22, conéctelo al panel nº 18, luego use el tornillo A para fijar el panel nº 18 al panel nº 19, nº 20, nº 21, nº 22.

IT: Inserire J (tasselli di legno) nel lato destro dei pannelli n. 19, 21 e 22, collegarlo al pannello n. 18, poi utilizzare la vite A per bloccare il pannello n. 18 ai pannelli n. 19, 20, 21, 22.

PL: Włóż J (drewniane kołki) w otwory na prawej stronie paneli nr 19, 21 i 22. Połącz je z panelem nr 18, a następnie użyj śruby A, aby połączyć panel nr 18 z panelami nr 19, 20, 21, 22.

NL: Steek J (houten deuvels) in paneel nr. 19, 21 en 22 aan de rechterkant, verbind het met paneel nr. 18 en gebruik schroef A om paneel nr. 18 te vergrendelen aan paneel nr. 19, 20, 21, 22.

11

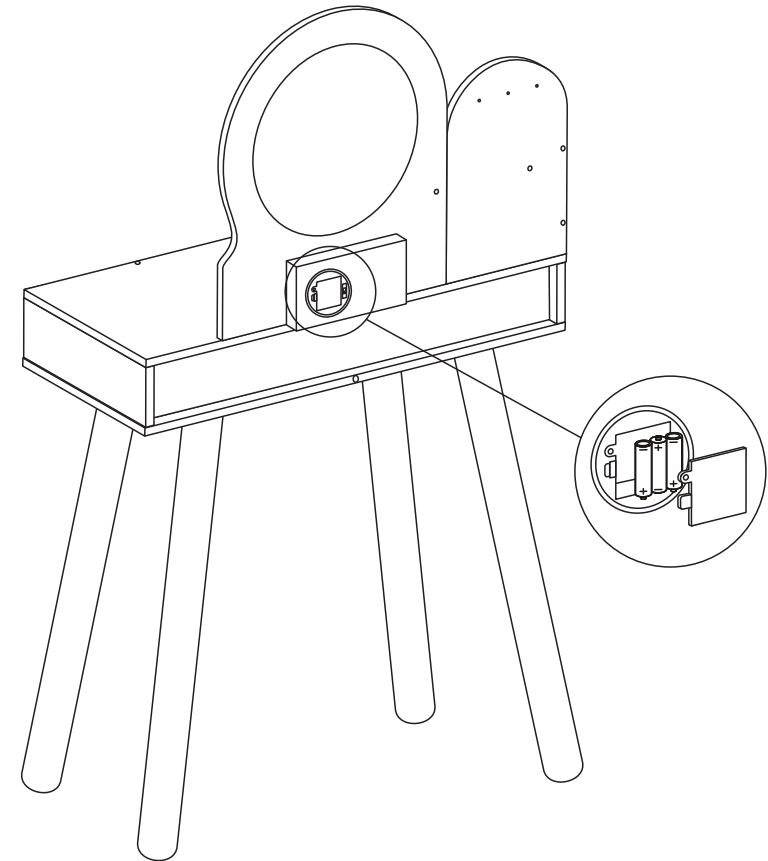

12

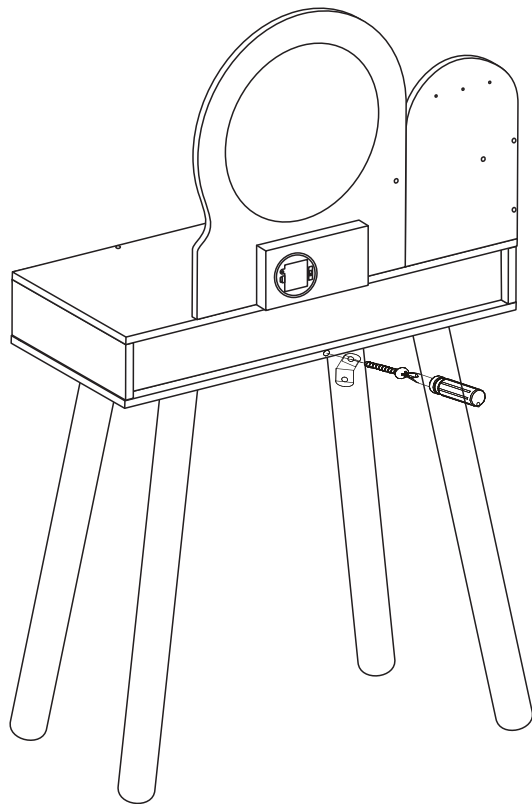
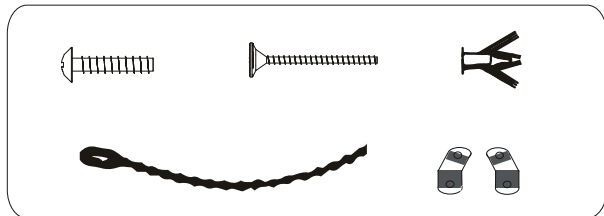

13

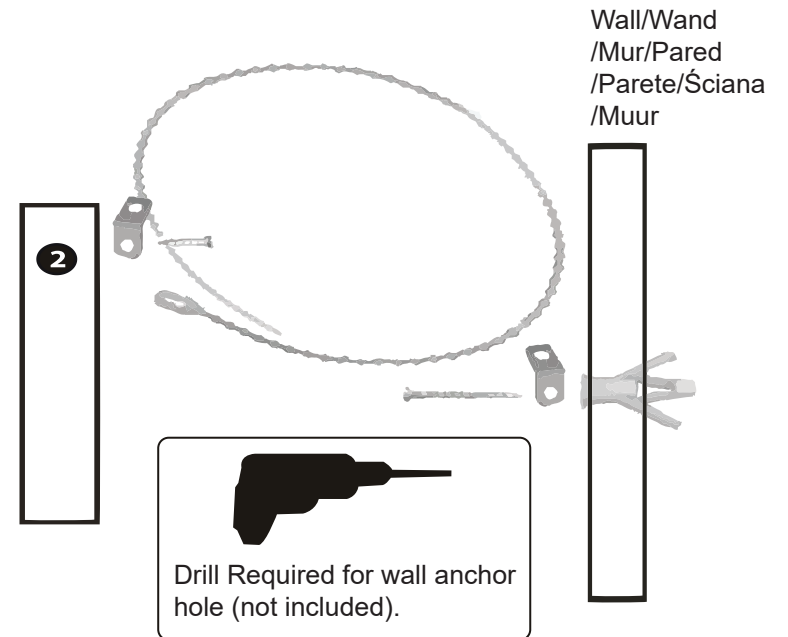

EN: Drill Required for wall anchor hole (not included).

DE: Bohrer für Wandankerloch erforderlich (nicht enthalten).

FR: Perceuse nécessaire pour le trou d'ancrage mural (non incluse).

ES: Taladro Necesario para el agujero de anclaje a la pared (no incluido).

IT: Trapano necessario per il foro di ancoraggio a parete (non incluso).

PL: Do wywiercenia otworu w ścianie potrzebna będzie wiertarka elektryczna (brak w zestawie)

NL: Boor vereist voor muurverankeringsgat (niet meegeleverd).

EN



Return / Damage Claim Instructions

- ⚠ **DO NOT discard the box / original packaging.**
In case a return is required, the item must be returned in original box. Without this your return will not be accepted.
- ⚠ **Take a photo of the box markings.**
A photo of the markings (text) on the side of the box is required in case a part is needed for replacement. This helps our staff identify your product number to ensure you receive the correct parts.
- ⚠ **Take a photo of the damaged part (if applicable).**
A photo of the damage is always required to file a claim and get your replacement or refund processed quickly. Please make sure you have the box even if it is damaged.
- ⚠ **Send us an email with the images requested.**
Email us directly from marketplace where your item was purchased with the attached images and a description of your claim.

DE



Rücksendung / Beschädigung Anweisungen

- ⚠ **Werfen Sie den Karton / die Originalverpackung NICHT weg.**
Falls eine Rücksendung erforderlich ist, muss der Artikel in der Originalverpackung zurückgeschickt werden. Andernfalls wird Ihre Rücksendung nicht angenommen.
- ⚠ **Machen Sie ein Foto von der Beschriftung des Kartons.**
Für den Fall, dass ein Ersatzteil benötigt wird, benötigen wir ein Foto der Beschriftung (Text) auf der Seite des Kartons. So können unsere Mitarbeiter Ihre Artikelnummer identifizieren und sicherstellen, dass Sie die richtigen Teile erhalten.
- ⚠ **Machen Sie ein Foto des beschädigten Teils (falls zutreffend).**
Ein Foto des beschädigten Teils ist immer erforderlich, um eine Reklamation einzureichen und eine schnelle Bearbeitung Ihres Ersatzteils oder Ihrer Rückerstattung zu gewährleisten. Bitte stellen Sie sicher, dass Sie den Karton haben, auch wenn er beschädigt ist.
- ⚠ **Schicken Sie uns eine E-Mail mit dem gewünschten Foto.**
Schicken Sie uns eine E-Mail direkt vom Marktplatz, auf dem Sie den Artikel gekauft haben, mit den angehängten Fotos und einer Beschreibung Ihrer Reklamation.

FR



Instructions De Retour / Réclamation De Dommages

- ⚠ **NE PAS jeter la boîte/l'emballage d'origine.**
Dans le cas où un retour est requis, l'article doit être retourné dans sa boîte d'origine. Sans cela, votre retour ne sera pas accepté.
- ⚠ **Prenez une photo des marquages de la boîte.**
Une photo des marquages (texte) sur le côté de la boîte est requise au cas où une pièce serait nécessaire pour le remplacement. Cela aide notre personnel à identifier votre numéro de produit pour s'assurer que vous recevez les bonnes pièces.
- ⚠ **Prenez une photo des dommages (le cas échéant).**
Une photo des dommages est toujours requise pour déposer une réclamation et obtenir rapidement votre remplacement ou votre remboursement. Assurez-vous d'avoir la boîte même si elle est endommagée.
- ⚠ **Envoyez-nous un e-mail avec les images demandées.**
Envoyez-nous un e-mail directement depuis le marché où votre article a été acheté avec les images ci-jointes et une description de votre réclamation.

ES



Instrucciones de Devolución / Reclamación de Daños

- ⚠ **NO deseche la caja/embalaje original.**
En caso de que se requiera una devolución, el artículo debe ser devuelto en la caja original. Sin esto su devolución no será aceptada.
- ⚠ **Tome una foto de las marcas de la caja.**
Se requiere una foto de las marcas (texto) en el lado de la caja en caso de que se necesite una pieza para reemplazarla. Esto ayuda a nuestro personal a identificar su número de producto para asegurarse de que recibe las piezas correctas.
- ⚠ **Tome una foto de las piezas dañadas (si procede).**
Una foto de los daños es siempre necesaria para presentar una reclamación y conseguir que su reemplazo o reembolso sea procesado rápidamente. Por favor, asegúrese de tener la caja aunque esté dañada.
- ⚠ **Envíenos un correo electrónico con las imágenes solicitadas.**
Envíenos un correo electrónico directamente desde el mercado donde se compró su artículo con las imágenes adjuntas y una descripción de su reclamación.

IT



Istruzioni Per La Restituzione / Reclamo Per Danni

- ⚠ **NON scartare la scatola / confezione originale.**
Nel caso in cui sia richiesto un reso, l'articolo deve essere restituito nella scatola originale. Senza la scatola originale il tuo reso non sarà accettato.
- ⚠ **Fare una foto dei contrassegni sulla scatola.**
È necessaria una foto dei contrassegni (testo) sul lato della scatola nel caso in cui la parte debba essere sostituita. Questo aiuta il nostro staff a identificare il numero del tuo prodotto per assicurarti di ricevere le parti corrette.
- ⚠ **Fare una foto di Danno (se è applicabile).**
Una foto del danno è sempre necessaria per presentare un reclamo e ottenere rapidamente la sostituzione o il rimborso. Assicurati di avere la scatola anche se è danneggiata.
- ⚠ **Inviarci una mail con le immagini richieste.**
Inviarci un'e-mail direttamente dal mercato in cui è stato acquistato il tuo articolo con le immagini allegate e una descrizione del tuo reclamo.

PL



Zwroty i reklamacje

- ⚠ **Nie wyrzucaj oryginalnego opakowania.**
Jeśli chcesz zwrócić produkt, musi znajdować się on w oryginalnym opakowaniu. Towar zwrócony w nieoryginalnym opakowaniu nie zostanie przyjęty.
- ⚠ **Zrób zdjęcie oznaczeń na opakowaniu.**
Jeśli jakkolwiek część wymaga wymiany, zrób zdjęcie oznaczeń kodu produktu, który znajduje się na opakowaniu. Pozwoli nam to zidentyfikować produkt i dostarczyć ci właściwą część.
- ⚠ **Zrób zdjęcie uszkodzonej części (jeśli dotyczy).**
Jeśli chcesz złożyć reklamację, zrób zdjęcie uszkodzonej części. Pozwoli nam to zatwierdzić reklamację i zlecić zwrot środków na twoje konto. Do złożenia reklamacji potrzebne będzie oryginalne opakowanie.
- ⚠ **Skontaktuj się z nami.**
Skontaktuj się z nami telefonicznie, mailowo lub poprzez formularz kontaktowy. Załącz zdjęcia produktu i opis roszczenia.

NL



Instructies voor Retournering/Schadeclaim

- ⚠ **GOOI DE doos/het originele verpakkingsmateriaal NIET weg.**
In het geval van een retournering moet het artikel in de originele doos teruggestuurd worden. Zonder dit wordt uw retourzending niet geaccepteerd.
- ⚠ **Maak een foto van de markeringen op de doos.**
Een foto van de markeringen (tekst) op de zijkant van de doos is vereist in het geval dat een onderdeel vervangen moet worden. Dit helpt onze medewerkers uw productnummer te identificeren om te zorgen dat u de correcte onderdelen ontvangt.
- ⚠ **Maak een foto van het beschadigde onderdeel (indien van toepassing).**
Een foto van de schade is altijd vereist om een claim in te dienen en uw vervanging of terugbetaling snel te verwerken. Zorg ervoor dat u de doos heeft, ook al is deze beschadigd.
- ⚠ **Stuur ons een e-mail met de gevraagde afbeeldingen.**
E-mail ons direct via de marktplaats waar uw artikel is gekocht, met de bijgevoegde afbeeldingen en een beschrijving van uw claim.