

**USA** office: Fontana   **ITA** office: Milano   **AUS** office: Truganina   **POL** office: Gdańsk  
**DEU** office: FDS GmbH, Neuer Höltigbaum 30, 22143 Hamburg, Deutschland  
**GBR** office: FDS Corporation Limited, Unit 4, Blackacre Road, Great Blakenham,  
Ipswich, IP6 0FL, United Kingdom      **FRA** office: Saint Vigor d'Ymonville

Kids Vanity Table and Stool Set  
Kinder Schminktisch  
Ensemble de Coiffeuse pour Enfants  
Tocador Infantil  
Set Tavolo da Trucco per Bambini  
Toaletka dla dzieci  
Kinderkaptafel

**HY10339**

THIS INSTRUCTION BOOKLET CONTAINS **IMPORTANT** SAFETY INFORMATION.  
PLEASE READ AND KEEP FOR FUTURE REFERENCE.



## Before You Start

Please read all instructions carefully and keep it for future reference.

### General Security Warning

**Caution:** Children should use this product under the parental supervision.

**Danger:** Keep all small parts and packaging materials for this product away from babies and children, otherwise they may pose a choking hazard.

**Danger:** Lack of attachment may cause a risk of tipping.



**WARNING:  
CHOKING HAZARD**  
-Small parts.  
Not for children under 3 years.

### Warning for Assembly

- ⚠ Assembled only by adults
- ⚠ Remove all packaging, separate and count all parts and hardware.
- ⚠ Read through each step carefully and follow the proper order.
- ⚠ We recommend that, where possible, all items are assembled near the area in which they will be placed in use, to avoid moving the product unnecessarily once assembled.
- ⚠ Ensure a secure surface during installation, and always place the product on a flat, steady and stable surface.



## Bevor Sie beginnen

Bitte sorgfältig lesen und zum späteren Nachschlagen aufbewahren.

### Allgemeine Sicherheitswarnung

**Vorsicht:** Kinder sollten diesen Artikel unter elterlicher Aufsicht benutzen.

**Gefahr:** Halten Sie alle Kleinteile und Verpackungsmaterialien, die verschluckt werden können, von Babys und Kindern fern.

**Gefahr:** Unsachgemäße Montage kann zu Kippgefahr führen.



**Achtung:  
ERSTICKUNGSGEFAHR**  
-Kleine Teile.  
Nicht für Kinder unter 3 Jahren.

### Achtung bei Montage

- ⚠ Montage nur durch Erwachsene
- ⚠ Entfernen Sie alle Verpackungen, Überprüfen Sie, ob alle Teile und Zubehörteile vorhanden sind.
- ⚠ Lesen Sie jeden Montageschritt sorgfältig durch und folgen Sie den Anleitungen.
- ⚠ Wir empfehlen, alle Teile möglichst in der Nähe des Aufstellungsortes zu montieren, um unnötige Bewegungen nach der Montage zu vermeiden.
- ⚠ Achten Sie bei der Montage auf einen sicheren Untergrund und stellen Sie den Artikel immer auf eine ebene, feste und stabile Fläche.



## Avant de Commencer

Veuillez lire attentivement toutes les instructions et les conserver pour la référence ultérieure.

### Avertissement de Sécurité Générale

**Attention** : Les enfants doivent utiliser ce produit sous la surveillance de leurs parents.

**Danger** : Gardez toutes les petites pièces et les matériaux d'emballage de ce produit hors de la portée des bébés et des enfants pour éviter un risque d'étouffement.

**Danger** : Le manque de la fixation pourrait entraîner un risque de basculement.



### AVERTISSEMENT : RISQUE D'ÉTOUFFEMENT

- Les petites pièces.  
Ne convient pas aux enfants de moins de 3 ans.

### Avertissement pour l'Assemblage

- ⚠ Construction seulement par des adultes
- ⚠ Retirez tous les emballages, séparez et comptez toutes les pièces et le matériel.
- ⚠ Lisez attentivement chaque étape et suivez l'ordre correct.
- ⚠ Nous recommandons que, dans la mesure du possible, tous les articles soient assemblés à proximité de la zone dans laquelle ils seront utilisés, afin d'éviter de déplacer inutilement le produit une fois assemblé.
- ⚠ Assurez-vous que la surface soit solide pendant la construction et placez toujours le produit sur une surface plane et stable.



## Antes de Empezar

Lea atentamente todas las instrucciones y consérvelas para futuras consultas.

### Advertencia de Seguridad General

**Atención**: Los niños deben utilizar este producto bajo la supervisión de sus padres.

**Peligro**: Mantenga todas las piezas pequeñas y los materiales de empaque de este producto fuera del alcance de los bebés y los niños, ya que de lo contrario pueden suponer un peligro de asfixia.

**Peligro**: La falta de fijación puede provocar un riesgo de vuelco.



### ADVERTENCIA: PELIGRO DE ASFIXIA

- Piezas pequeñas.  
No es adecuado para niños menores de 3 años.

### Advertencia para el Montaje

- ⚠ El producto solo puede ser ensamblado por adultos.
- ⚠ Retire todo el embalaje, separe y cuente todas las piezas y los accesorios.
- ⚠ Lea detenidamente cada paso y siga el orden correcto.
- ⚠ Recomendamos que, siempre que sea posible, todos los elementos se monten cerca de la zona en la que se van a utilizar, para evitar mover el producto innecesariamente una vez montado.
- ⚠ Asegure una superficie segura durante el montaje, y coloque el producto siempre sobre una superficie plana, firme y estable.



## Prima di Iniziare

Si prega di leggere attentamente tutte le istruzioni e conservarle per riferimento futuro.

### Avvertenza di sicurezza generale

**Attenzione:** I bambini devono usare questo prodotto sotto la supervisione dei genitori.

**Pericolo:** Tenere tutte le piccole parti e i materiali di imballaggio di questo prodotto lontano da neonati e bambini, altrimenti potrebbero rappresentare un rischio di soffocamento.

**Pericolo:** La mancanza di accessorio può causare un rischio di ribaltamento.



### AVVERTENZA: RISCHIO DI SOFFOCAMENTO

- Piccole parti.  
Non per i bambini sotto i 3 anni.

### Avvertenza per il Montaggio

- ⚠ Questo prodotto è montato dagli adulti.
- ⚠ Rimuovere tutti gli imballaggi, separare e contare tutte le parti e tutti gli accessori.
- ⚠ Leggere attentamente ogni passo e seguire l'ordine corretto.
- ⚠ Si consiglia, ove possibile, di montare tutti gli articoli vicino alla zona in cui verranno posti in uso, per evitare di spostare inutilmente il prodotto una volta assemblato.
- ⚠ Garantire una superficie sicura durante il montaggio e posizionare il prodotto sempre su una superficie piana, stabile.



## Zanim Zaczniesz

Przeczytaj uważnie wszystkie instrukcje i zachowaj je na przyszłość.

### Ogólne ostrzeżenia dotyczące bezpieczeństwa

**Uwaga:** Dzieci mogą używać tego produktu jedynie pod nadzorem dorosłych.

**Niebezpieczeństwo:** Trzymaj wszystkie małe części i materiały opakowaniowe dla tego produktu z dala od niemowląt i dzieci, w przeciwnym razie mogą stwarzać ryzyko zadławienia.

**Niebezpieczeństwo:** Brak mocowania może spowodować ryzyko przewrócenia.



### UWAGA: RYZIKO ZADŁAWIENIA

- Produkt zawiera małe elementy.  
Nieodpowiednie dla dzieci poniżej 3 roku życia.

### Ostrzeżenie

- ⚠ Montażem powinny zająć się wyłącznie osoby dorosłe
- ⚠ Usuń opakowanie i upewnij się, że zestaw zawiera wszystkie części i elementy montażowe.
- ⚠ Przeczytaj uważnie każdy krok i postępuj we właściwej kolejności.
- ⚠ Zalecamy, aby w miarę możliwości wszystkie elementy były montowane w pobliżu miejsca, w którym będą używane, aby uniknąć niepotrzebnego przenoszenia produktu po złożeniu.
- ⚠ Zapewnij bezpieczną powierzchnię podczas montażu i zawsze umieszczaj produkt na płaskiej i stabilnej powierzchni.



## Voordat U Begint

Lees alstublieft alle instructies zorgvuldig door en bewaar deze voor toekomstig gebruik.

### Algemene Veiligheidswaarschuwing

**Let op:** Kinderen dienen dit product onder ouderlijk toezicht te gebruiken.

**Gevaar:** Houd alle kleine onderdelen en verpakkingsmaterialen van dit product buiten bereik van baby's en kinderen, anders kunnen ze een verstikkingsgevaar opleveren.

**Gevaar:** Gebrek aan bevestiging kan een risico op kantelen veroorzaken.



**WAARSCHUWING:  
VERSTIKKINGSGEVAAR**  
-Kleine onderdelen.  
Niet voor kinderen onder de 3 jaar.

### Waarschuwing voor Montage

- ⚠ Alleen monteren door volwassenen.
- ⚠ Verwijder alle verpakkingen, scheid en tel alle onderdelen en het beslag.
- ⚠ Lees elke stap zorgvuldig door en volg de juiste volgorde.
- ⚠ We raden aan om, waar mogelijk, alle onderdelen in de buurt van de plek waar ze gebruikt zullen worden te monteren, om onnodige verplaatsing van het product eenmaal gemonteerd te voorkomen.
- ⚠ Zorg voor een veilig oppervlak tijdens de installatie en plaats het product altijd op een vlakke, stabiele en stevige ondergrond.

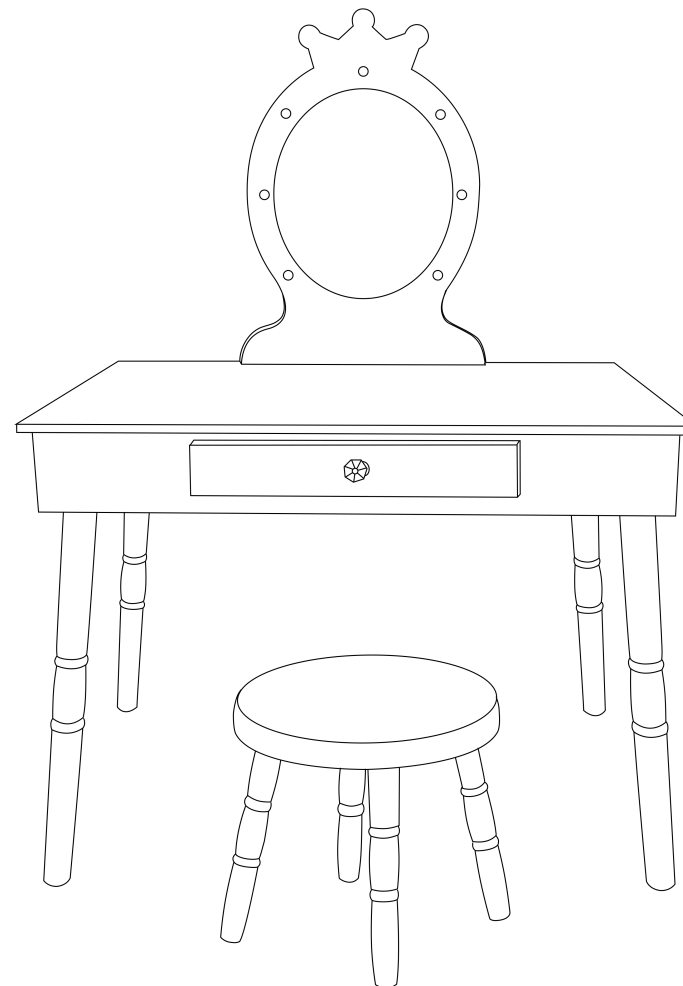

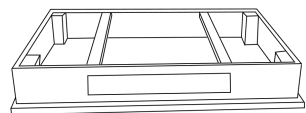

Ax1

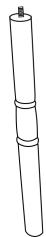

Bx4

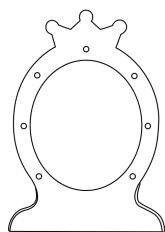

Cx1



6x30mm  
Dx2



Ex2



Fx2



G1x7



G2x1

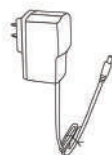

G3x1

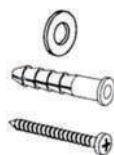

4x35mm  
Hx1

### Table Installation / Montage des Tables / Installation de la Table / Instrucciones de Mesa / Installazione del Tavolo / Montaż toaletki / Tabel Installatie

**1**

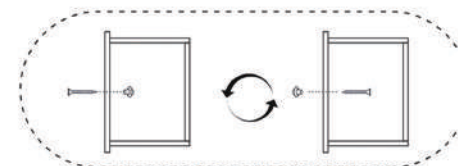
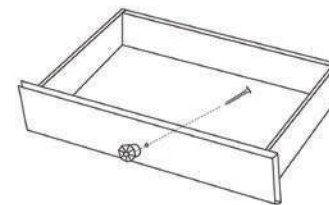
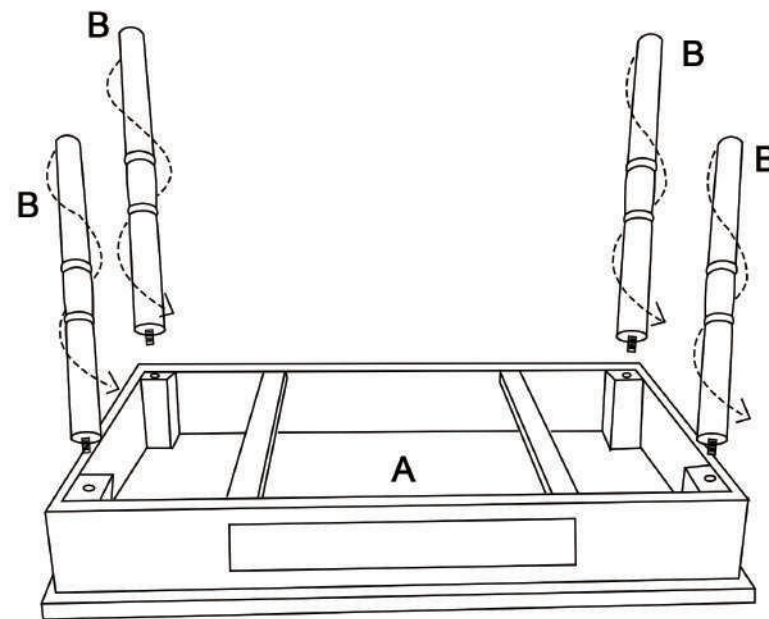

**EN:** 1.Screw the legs B into Table A.

**DE:** 1.Schrauben Sie die Beine B in den Tisch A.

**FR:** 1.Vissez les pieds B dans la table A.

**ES:** 1. Atornille las patas B en la mesa A.

**IT:** 1.Avvitare le gambe B nel Tavolo A.

**PL:** 1. Przykręć nogi B do stołu A.

**NL:** 1.Schroef de poten B in Tabel A.

**2**

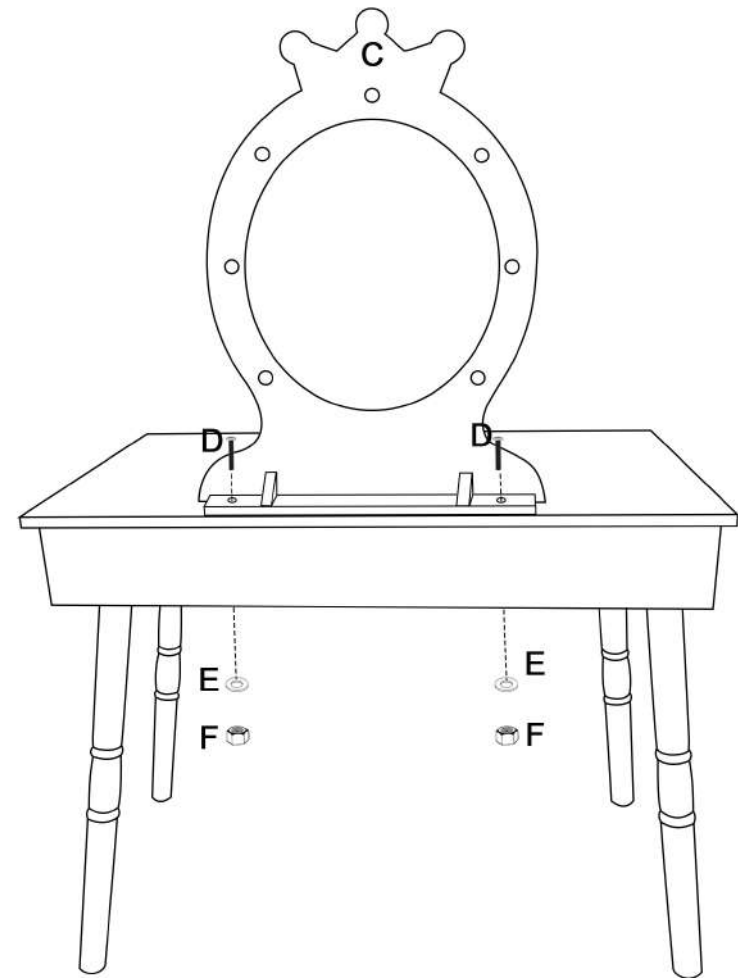

**EN:** 2. Use screws D to pass through the mirror surface and table, flat washers E, and nuts F to fix the C mirror surface.

**DE:** 2. Verwenden Sie Schrauben D, die durch die Spiegelfläche und den Tisch gehen, Unterlegscheiben E und Muttern F, um die Spiegelfläche C zu befestigen.

**FR:** 2. Utilisez les vis D pour traverser la surface du miroir et la table, les rondelles plates E et les écrous F pour fixer la surface du miroir C.

**ES:** 2. Utilice tornillos D para atravesar la superficie del espejo y la mesa, arandelas planas E y tuercas F para fijar la superficie del espejo C.

**IT:** 2. Utilizzare le viti D per passare attraverso la superficie dello specchio e il tavolo, le rondelle piatte E e i dadi F per fissare la superficie dello specchio C.

**PL:** 2. Użyj śrub D, aby przełożyć je przez powierzchnię lustra i stół, podkładek E i nakrętek F, aby zabezpieczyć powierzchnię lustra C.

**NL:** 2. Gebruik schroeven D om door het spiegeloppervlak en de tafel te steken, platte ringen E en moeren F om het spiegeloppervlak C te bevestigen.

**3**

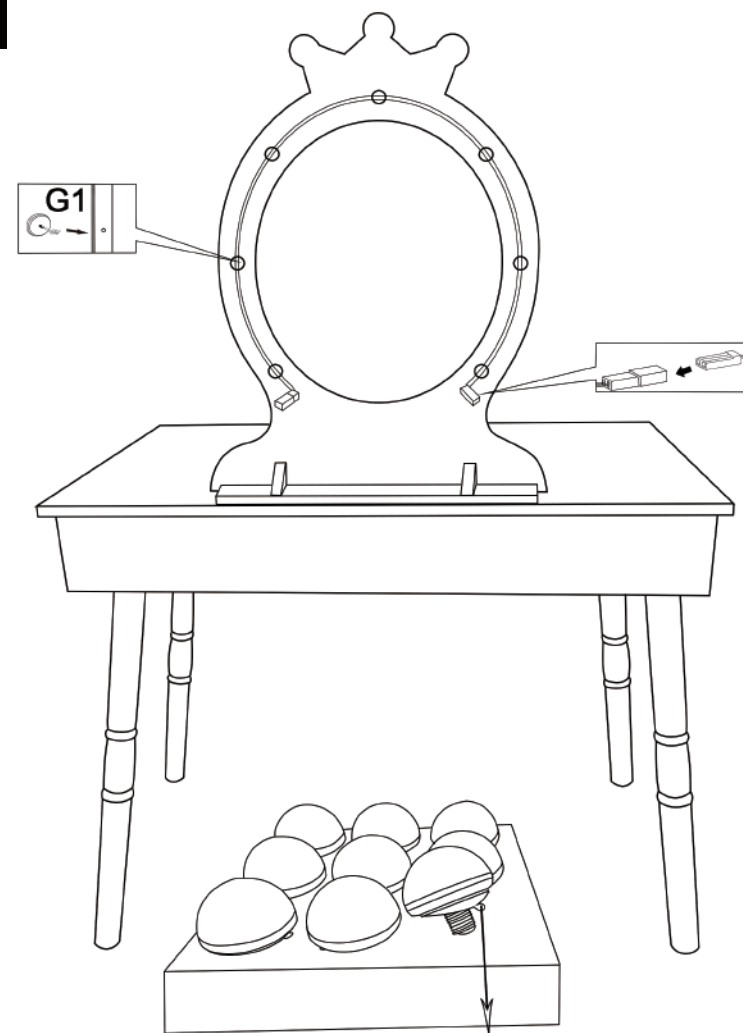

Tear off the label before assembly  
/Das Etikett vor der Montage abreißen  
/Déchirez l'étiquette avant l'assemblage  
/Arranque la etiqueta antes del montaje  
/Strappare l'etichetta prima del montaggio  
/Przed montażem należy oderwać etykietę  
/Scheur het etiket eraf voor montage

4

**EN:** 3.Thread bulb G1 through the front mirror panel and plug in the rear electrical plug.

**DE:** 3.Fädeln Sie die Glühbirne G1 durch das vordere Spiegelpaneel und stecken Sie den hinteren Elektrostecker ein.

**FR:** 3. Faire passer l'ampoule G1 à travers le panneau avant du miroir et brancher la fiche électrique arrière.

**ES:** 3. Enrosque la bombilla G1 a través del panel frontal del espejo y conecte el enchufe eléctrico trasero.

**IT:** 3.Infilare la lampadina G1 attraverso il pannello dello specchio anteriore e inserire la spina elettrica posteriore.

**PL:** 3. Przelóż żarówkę G1 przez przedni panel lustra i włóż tylną wtyczkę elektryczną.

**NL:** 3.Steek lamp G1 door het voorste spiegelpaneel en steek de stekker in het achterste stopcontact.

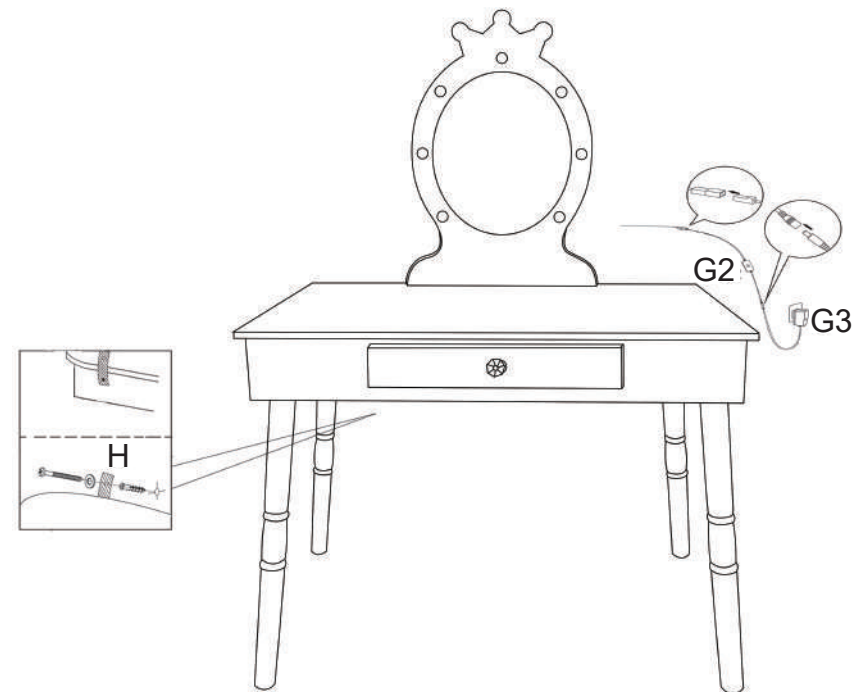

**EN:** 4. Connect the plug of the light bulb to switch G2, then connect the plug of switch G2 to the plug of power supply G3, and use accessory H to fix the table to the wall to prevent tipping.

**DE:** 4. Verbinden Sie den Stecker der Glühbirne mit dem Schalter G2, dann den Stecker des Schalters G2 mit dem Stecker des Netzteils G3, und verwenden Sie das Zubehör H, um den Tisch an der Wand zu befestigen, damit er nicht umkippt.

**FR:** 4. Connectez la fiche de l'ampoule à l'interrupteur G2, puis connecter la fiche de l'interrupteur G2 à la fiche du bloc d'alimentation G3, et utiliser l'accessoire H pour fixer la table au mur afin d'éviter qu'elle ne bascule.

**ES:** 4. Conecte la clavija de la bombilla al interruptor G2, luego conecte la clavija del interruptor G2 a la clavija de la fuente de alimentación G3, y utilice el accesorio H para fijar la mesa a la pared y evitar que vuelque.

**IT:** 4. Collegare la spina della lampadina all'interruttore G2, quindi collegare la spina dell'interruttore G2 alla spina dell'alimentatore G3 e utilizzare l'accessorio H per fissare il tavolo alla parete per evitare il ribaltamento.

**PL:** 4. Podłącz wtyczkę żarówki do przełącznika G2, a następnie podłącz wtyczkę przełącznika G2 do wtyczki zasilacza G3 i użyj akcesorium H do przymocowania stołu do ściany, aby zapobiec jego przewróceniu.

**NL:** 4. Sluit de stekker van de lamp aan op schakelaar G2, sluit vervolgens de stekker van schakelaar G2 aan op de stekker van voeding G3 en gebruik accessoire H om de tafel aan de muur te bevestigen om kantelen te voorkomen.

## Stool Installation / Montage des Hockers / Installation du Tabouret / Instrucciones de Silla / Installazione dello Sgabello / Montaż stołka / Kruk Installatie

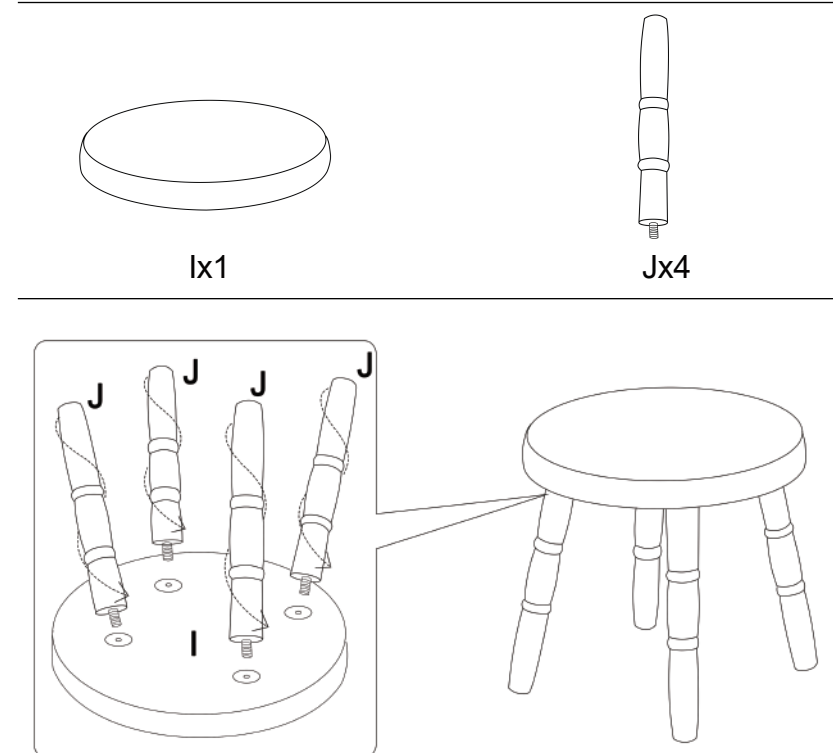

**EN:** Twist the J stool legs into the back of the I stool surface.

**DE:** Drehen Sie die J-Hockerbeine in die Rückseite der I-Hockerfläche.

**FR:** Tournez les pieds du tabouret J dans l'arrière de la surface du tabouret I.

**ES:** Enrosque las patas del taburete J en la parte posterior de la superficie del taburete I.

**IT:** Inserire le gambe dello sgabello J nella parte posteriore del piano dello sgabello I.

**PL:** Obróć nogi stołka J do tylnej części powierzchni stołka I.

**NL:** Draai de poten van de J-kruk in de achterkant van het I-krukoppervlak.

## ! WARNING



**Furniture tipovers can be fatal to children. To minimize this risk:**

- **ALWAYS** use the tipover restraint provided.
- **DO NOT** place a TV or similar items on the product.
- **DO NOT** let children stand, climb or hang on drawers, doors, or shelves.
- **ONLY** open one drawer at a time.
- **STORE** the heaviest items in the bottom drawers.



## ! ACHTUNG



**Möbelumkippungen können für Kinder tödlich sein. Um dieses Risiko zu minimieren:**

- Verwenden Sie **IMMER** die mitgelieferte Kippsicherung.
- Stellen Sie **KEINEN** Fernseher oder ähnliche Gegenstände auf das Produkt.
- Lassen Sie Kinder **NICHT** an Schubladen, Türen oder Regalen stehen, klettern oder hängen.
- Öffnen Sie **NUR** eine Schublade auf einmal.
- **LAGERN** Sie die schwersten Gegenstände in den unteren Schubladen.



## ! AVERTISSEMENT



**Les basculements de meubles peuvent être mortels pour les enfants. Pour minimiser ce risque :**

- Utilisez **TOUJOURS** le dispositif de retenue en cas de basculement fourni.
- **NE PAS** placer de téléviseur ou d'objets similaires sur le produit.
- **NE PAS** laisser les enfants se tenir debout, grimper ou se suspendre aux tiroirs.
- **SEULEMENT** ouvrir un tiroir à la fois.
- **RANGEZ** les articles les plus lourds dans les tiroirs du bas.



## ! ADVERTENCIA



**Los vuelcos de muebles pueden ser fatales para los niños. Para minimizar este riesgo:**

- Utilice **SIEMPRE** el sistema de retención de vuelco provisto.
- **NO** coloque un televisor o artículos similares sobre el producto.
- **NO** permita que los niños se paren, trepen o se cuelguen de cajones, puertas o estantes.
- **SOLO** abra un cajón a la vez.
- **GUARDE** los artículos más pesados en los cajones inferiores.



## ! AVVERTENZA



**Il ribaltamento dei mobili può essere fatale per i bambini. Per ridurre al minimo questo rischio:**

- Utilizzare **SEMPRE** il sistema di ritenuta antiribaltamento in dotazione.
- **NON** collocare il televisore o altri oggetti simili sul prodotto.
- **NON** lasciare che i bambini stiano in piedi, si arrampichino o si appendano a cassetti, ante o ripiani.
- Aprire **SOLO** un cassetto alla volta.
- **RIPORRE** gli oggetti più pesanti nei cassetti inferiori.



## ! OSTRZEŻENIE



**Przewrócenie się mebli może być śmiertelne dla dzieci. Aby zminimalizować to ryzyko:**

- **ZAWSZE** używaj dołączonego zabezpieczenia przed przewróceniem.
- **NIE** umieszczaj na produkcie telewizora ani podobnych przedmiotów.
- **NIE** pozwalaj dzieciom stać, wspinać się lub wisieć na szufladach, drzwiach lub półkach.
- Otwieraj **TYLKO** jedną szufladę na raz.
- Najcięższe przedmioty należy przechowywać w dolnych szufladach.



## ! WAARSCHUWING



**Kantelende meubels kunnen dodelijk zijn voor kinderen. Om dit risico te minimaliseren:**

- **GEHEEL** de bijgeleverde kantelbeugel altijd gebruiken.
- **PLAATS** geen televisie of vergelijkbare items op het product.
- **LAAT** kinderen niet staan, klimmen of hangen aan laden, deuren of planken.
- **OPEN** slechts één la tegelijk.
- **BEREID** de zwaarste items op in de onderste laden.

