

USA office: Fontana **ITA** office: Milano **AUS** office: Truganina **POL** office: Gdańsk
DEU office: FDS GmbH, Neuer Höltigbaum 30, 22143 Hamburg, Deutschland
GBR office: FDS Corporation Limited, Unit 4, Blackacre Road, Great Blakenham,
Ipswich, IP6 0FL, United Kingdom **FRA** office: Saint Vigor d'Ymonville

Kids Vanity Table & Chair Set
Kinderschminktisch- und Stuhlset
Ensemble Table et Chaise pour Enfants
Conjunto de Tocador & Silla para Niños
Set Tavolo & Sedia da Toeletta per Bambini
Toaletka i krzesło dla dzieci w zestawie
Kinderkaptafel en stoel set

HY10488

THIS INSTRUCTION BOOKLET CONTAINS **IMPORTANT** SAFETY INFORMATION.
PLEASE READ AND KEEP FOR FUTURE REFERENCE.



Before You Start

Please read all instructions carefully and keep it for future reference.

GENERAL SECURITY WARNING

Caution: Children should use this product under the parental supervision.

Danger: Keep all small parts and packaging materials for this product away from babies and children, otherwise they may pose a choking hazard.

Danger: Lack of attachment may cause a risk of tipping.



WARNING: CHOKING HAZARD

-Small parts.
Not for children under 3 years.

WARNING FOR ASSEMBLY

- ⚠ Assembled only by adults
- ⚠ Remove all packaging, separate and count all parts and hardware.
- ⚠ Read through each step carefully and follow the proper order.
- ⚠ We recommend that, where possible, all items are assembled near the area in which they will be placed in use, to avoid moving the product unnecessarily once assembled.
- ⚠ Ensure a secure surface during installation, and always place the product on a flat, steady and stable surface.



Bevor Sie beginnen

Bitte sorgfältig lesen und zum späteren Nachschlagen aufbewahren.

ALLGEMEINE SICHERHEITSWARNUNG

Vorsicht: Kinder sollten diesen Artikel unter elterlicher Aufsicht benutzen.

Gefahr: Halten Sie alle Kleinteile und Verpackungsmaterialien, die verschluckt werden können, von Babys und Kindern fern.

Gefahr: Unsachgemäße Montage kann zu Kippgefahr führen.



ACHTUNG: ERSTICKUNGSGEFAHR

-Kleine Teile.
Nicht für Kinder unter 3 Jahren.

ACHTUNG BEI MONTAGE

- ⚠ Montage nur durch Erwachsene
- ⚠ Entfernen Sie alle Verpackungen, Überprüfen Sie, ob alle Teile und Zubehörteile vorhanden sind.
- ⚠ Lesen Sie jeden Montageschritt sorgfältig durch und folgen Sie den Anleitungen.
- ⚠ Wir empfehlen, alle Teile möglichst in der Nähe des Aufstellungsortes zu montieren, um unnötige Bewegungen nach der Montage zu vermeiden.
- ⚠ Achten Sie bei der Montage auf einen sicheren Untergrund und stellen Sie den Artikel immer auf eine ebene, feste und stabile Fläche.



Avant de Commencer

Veuillez lire attentivement toutes les instructions et les conserver pour la référence ultérieure.

AVERTISSEMENT DE SÉCURITÉ GÉNÉRALE

Attention : Les enfants doivent utiliser ce produit sous la surveillance de leurs parents.

Danger : Gardez toutes les petites pièces et les matériaux d'emballage de ce produit hors de la portée des bébés et des enfants pour éviter un risque d'étouffement.

Danger : Le manque de la fixation pourrait entraîner un risque de basculement.



AVERTISSEMENT : RISQUE D'ÉTOUFFEMENT

- Les petites pièces.
Ne convient pas aux enfants de moins de 3 ans.

AVERTISSEMENT POUR L'ASSEMBLAGE

- ⚠ Construction seulement par des adultes
- ⚠ Retirez tous les emballages, séparez et comptez toutes les pièces et le matériel.
- ⚠ Lisez attentivement chaque étape et suivez l'ordre correct.
- ⚠ Nous recommandons que, dans la mesure du possible, tous les articles soient assemblés à proximité de la zone dans laquelle ils seront utilisés, afin d'éviter de déplacer inutilement le produit une fois assemblé.
- ⚠ Assurez-vous que la surface soit solide pendant la construction et placez toujours le produit sur une surface plane et stable.



Antes de Empezar

Lea atentamente todas las instrucciones y consérvelas para futuras consultas.

ADVERTENCIA DE SEGURIDAD GENERAL

Atención: Los niños deben utilizar este producto bajo la supervisión de sus padres.

Peligro: Mantenga todas las piezas pequeñas y los materiales de empaque de este producto fuera del alcance de los bebés y los niños, ya que de lo contrario pueden suponer un peligro de asfixia.

Peligro: La falta de fijación puede provocar un riesgo de vuelco.



ADVERTENCIA: PELIGRO DE ASFIXIA

- Piezas pequeñas.
No es adecuado para niños menores de 3 años.

ADVERTENCIA PARA EL MONTAJE

- ⚠ El producto solo puede ser ensamblado por adultos.
- ⚠ Retire todo el embalaje, separe y cuente todas las piezas y los accesorios.
- ⚠ Lea detenidamente cada paso y siga el orden correcto.
- ⚠ Recomendamos que, siempre que sea posible, todos los elementos se monten cerca de la zona en la que se van a utilizar, para evitar mover el producto innecesariamente una vez montado.
- ⚠ Asegure una superficie segura durante el montaje, y coloque el producto siempre sobre una superficie plana, firme y estable.



Prima di Iniziare

Si prega di leggere attentamente tutte le istruzioni e conservarle per riferimento futuro.

AVVERTENZA DI SICUREZZA GENERALE

Attenzione: I bambini devono usare questo prodotto sotto la supervisione dei genitori.

Pericolo: Tenere tutte le piccole parti e i materiali di imballaggio di questo prodotto lontano da neonati e bambini, altrimenti potrebbero rappresentare un rischio di soffocamento.

Pericolo: La mancanza di accessorio può causare un rischio di ribaltamento.



AVVERTENZA: RISCHIO DI SOFFOCAMENTO

- Piccole parti.
Non per i bambini sotto i 3 anni.

AVVERTENZA PER IL MONTAGGIO

- ⚠ Questo prodotto è montato dagli adulti.
- ⚠ Rimuovere tutti gli imballaggi, separare e contare tutte le parti e tutti gli accessori.
- ⚠ Leggere attentamente ogni passo e seguire l'ordine corretto.
- ⚠ Si consiglia, ove possibile, di montare tutti gli articoli vicino alla zona in cui verranno posti in uso, per evitare di spostare inutilmente il prodotto una volta assemblato.
- ⚠ Garantire una superficie sicura durante il montaggio e posizionare il prodotto sempre su una superficie piana, stabile.



Zanim Zaczniesz

Przeczytaj uważnie wszystkie instrukcje i zachowaj je na przyszłość.

OGÓLNE OSTRZEŻENIA DOTYCZĄCE BEZPIECZEŃSTWA

Uwaga: Dzieci mogą używać tego produktu jedynie pod nadzorem dorosłych.

Niebezpieczeństwo: Trzymaj wszystkie małe części i materiały opakowaniowe dla tego produktu z dala od niemowląt i dzieci, w przeciwnym razie mogą stwarzać ryzyko zadławienia.

Niebezpieczeństwo: Brak mocowania może spowodować ryzyko przewrócenia.



OSTRZEŻENIE: RYZIKO ZADŁAWIENIA

- Produkt zawiera małe elementy.
Nieodpowiednie dla dzieci poniżej 3 roku życia.

OSTRZEŻENIA DOTYCZĄCE MONTAŻU

- ⚠ Montażem powinny zająć się wyłącznie osoby dorosłe
- ⚠ Usuń opakowanie i upewnij się, że zestaw zawiera wszystkie części i elementy montażowe.
- ⚠ Przeczytaj uważnie każdy krok i postępuj we właściwej kolejności.
- ⚠ Zalecamy, aby w miarę możliwości wszystkie elementy były montowane w pobliżu miejsca, w którym będą używane, aby uniknąć niepotrzebnego przenoszenia produktu po złożeniu.
- ⚠ Zapewnij bezpieczną powierzchnię podczas montażu i zawsze umieszczaj produkt na płaskiej i stabilnej powierzchni.



Voordat U Begint

Lees alstublieft alle instructies zorgvuldig door en bewaar deze voor toekomstig gebruik.

ALGEMENE VEILIGHEIDSWAARSCHUWING

Let op: Kinderen dienen dit product onder ouderlijk toezicht te gebruiken.

Gevaar: Houd alle kleine onderdelen en verpakkingsmaterialen van dit product buiten bereik van baby's en kinderen, anders kunnen ze een verstikkingsgevaar opleveren.

Gevaar: Gebrek aan bevestiging kan een risico op kantelen veroorzaken.



WAARSCHUWING:

VERSTIKKINGSGEVAAR

-Kleine onderdelen.

Niet voor kinderen onder de 3 jaar.

WAARSCHUWING VOOR MONTAGE

- ⚠ Alleen monteren door volwassenen.
- ⚠ Verwijder alle verpakkingen, scheid en tel alle onderdelen en het beslag.
- ⚠ Lees elke stap zorgvuldig door en volg de juiste volgorde.
- ⚠ We raden aan om, waar mogelijk, alle onderdelen in de buurt van de plek waar ze gebruikt zullen worden te monteren, om onnodige verplaatsing van het product eenmaal gemonteerd te voorkomen.
- ⚠ Zorg voor een veilig oppervlak tijdens de installatie en plaats het product altijd op een vlakke, stabiele en stevige ondergrond.

- ⚠ **WARNING:** Assembly by an adult.
- ⚠ **ACHTUNG:** Montage durch einen Erwachsenen.
- ⚠ **AVERTISSEMENT:** Assemblage par un adulte.
- ⚠ **ADVERTENCIA:** Montaje por parte de un adulto.
- ⚠ **AVVERTENZA:** Assemblaggio da parte di un adulto.
- ⚠ **OSTRZEŻENIE:** Montaż przez osobę dorosłą.
- ⚠ **WAARSCHUWING:** Montage door een volwassene.

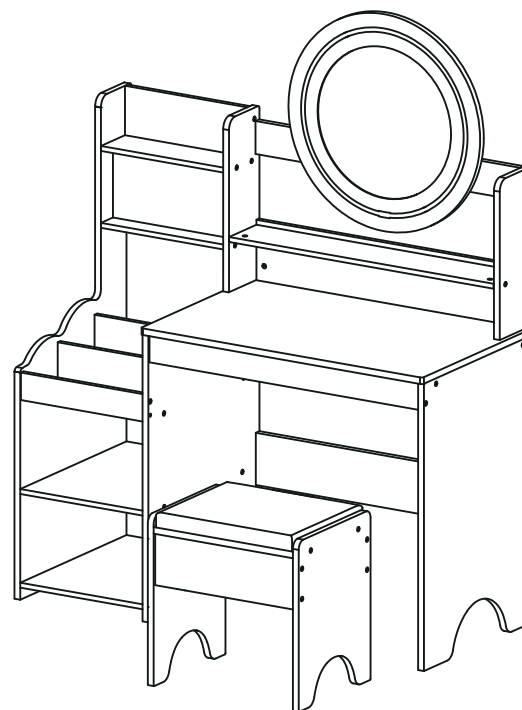

EN Adult assembly only. During assembly, children should be kept away from the product to avoid injury.

DE Nur für Erwachsene. Während der Montage sollten Kinder vom Produkt ferngehalten werden, um Verletzungen zu vermeiden.

FR À assembler uniquement par des adultes. Pendant l'assemblage, les enfants doivent rester à l'écart du produit afin d'éviter toute blessure.







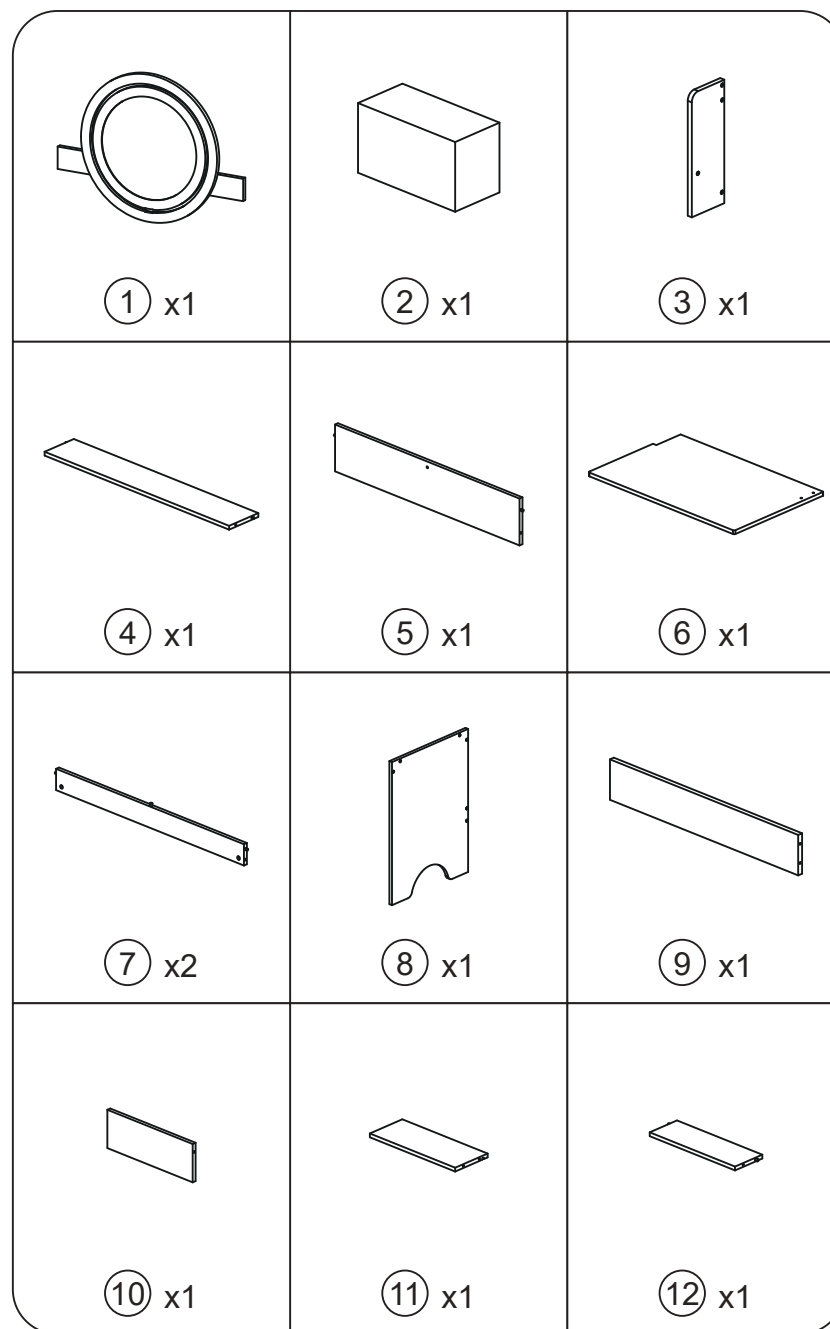

ES Solo para montaje por parte de adultos. Durante el montaje, los niños deben mantenerse alejados del producto para evitar lesiones.

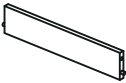

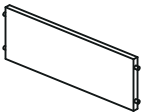
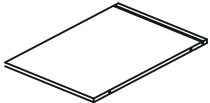
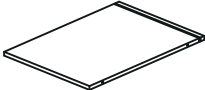

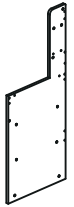

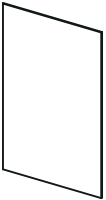
IT Montaggio riservato esclusivamente agli adulti. Durante il montaggio, tenere i bambini lontani dal prodotto per evitare lesioni.

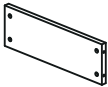
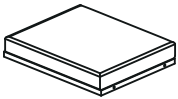
PL Montaż jest przeznaczony wyłącznie dla osób dorosłych. Podczas montażu należy trzymać dzieci z dala od produktu, aby uniknąć obrażeń.

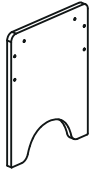
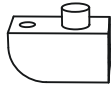
NL Alleen voor volwassenen. Tijdens de montage moeten kinderen uit de buurt van het product worden gehouden om letsel te voorkomen.

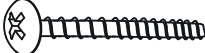
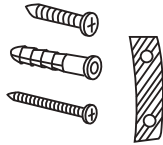

		
⑬ x1	⑭ x1	⑮ x1
		
⑯ x1	⑰ x1	⑱ x1
		
⑲ x1	⑳ x1	㉑ x1
		
㉒ x1	㉓ x2	㉔ x1

		 M3.5x35mm
㉕ x2	㉖ x4	㉗ x53
 M4x8mm	 M4x32mm	
㉘ x4	㉙ x4	㉚ x1
		
㉛ x1	㉜ x1	㉝ x1

1

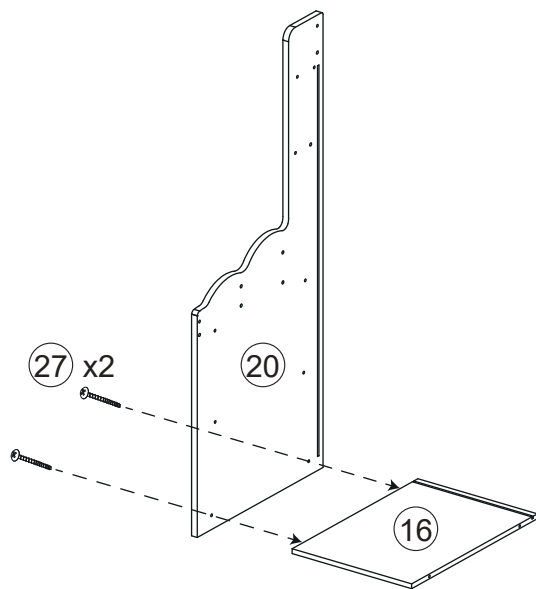

Use 2 screws 27 to fix plate 16 and plate 20 together.

/Befestigen Sie Platte 16 und Platte 20 mit 2 Schrauben 27 aneinander.

/Utilisez 2 vis 27 pour fixer la plaque 16 et la plaque 20 ensemble.

/Utilice 2 tornillos 27 para fijar la placa 16 y la placa 20 juntas.

/Utilizzare 2 viti 27 per fissare insieme la piastra 16 e la piastra 20.

/Użyj 2 śrub 27, aby przymocować płytę 16 i płytę 20.

/Gebruik 2 schroeven 27 om plaat 16 en plaat 20 aan elkaar te bevestigen.

2

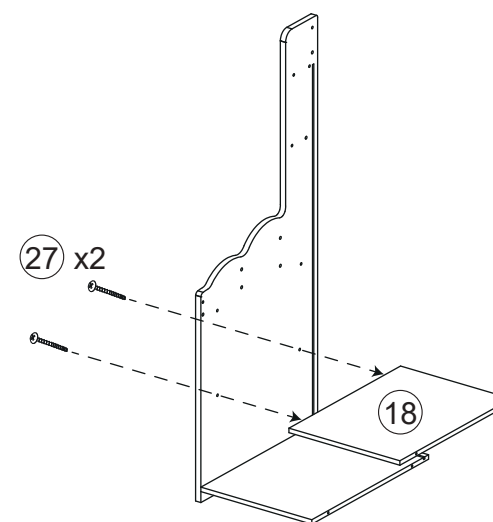

On the basis of step 1, use 2 screws 27 to fix plate 18.

/Befestigen Sie auf der Grundlage von Schritt 1 Platte 18 mit 2 Schrauben 27.

/Sur la base de l'étape 1, utilisez 2 vis 27 pour fixer la plaque 18.

/Sobre la base del paso 1, utilice 2 tornillos 27 para fijar la placa 18.

/Sulla base del passo 1, utilizzare 2 viti 27 per fissare la piastra 18.

/Zgodnie z krokiem 1, użyj 2 śrub 27, aby przymocować płytę 18.

/Op basis van stap 1, gebruik 2 schroeven 27 om plaat 18 te bevestigen.

3

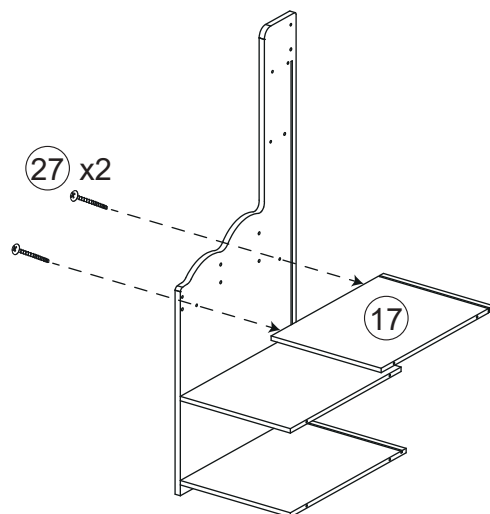

On the basis of step 2, use 2 screws 27 to fix plate 17.

/Befestigen Sie auf der Grundlage von Schritt 2 die Platte 17 mit 2 Schrauben 27.

/Sur la base de l'étape 2, utilisez 2 vis 27 pour fixer la plaque 17.

/Sobre la base del paso 2, utilice 2 tornillos 27 para fijar la placa 17.

/Sulla base del passo 2, utilizzare 2 viti 27 per fissare la piastra 17.

/Zgodnie z krokiem 2, użyj 2 śrub 27, aby przymocować płytę 17.

/Op basis van stap 2 gebruikt u 2 schroeven 27 om plaat 17 te bevestigen.

4

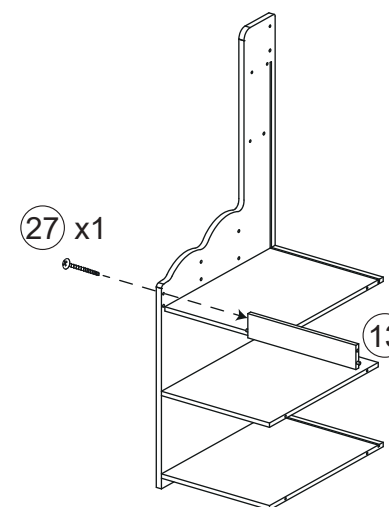

On the basis of step 3, use 1 screw 27 to fix plate 13.

/Befestigen Sie auf der Grundlage von Schritt 3 die Platte 13 mit 1 Schraube 27.

/Sur la base de l'étape 3, utilisez 1 vis 27 pour fixer la plaque 13.

/Sobre la base del paso 3, utilice 1 tornillo 27 para fijar la placa 13.

/Sulla base del passo 3, utilizzare 1 vite 27 per fissare la piastra 13.

/Zgodnie z krokiem 3, użyj 1 śruby 27, aby przymocować płytę 13.

/Op basis van stap 3 gebruikt u 1 schroef 27 om plaat 13 te bevestigen.

5

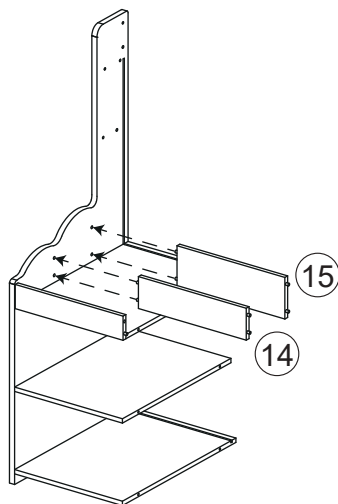

On the basis of step 4, insert plate 14 and plate 15 into the corresponding dowel holes.

/Setzen Sie auf der Grundlage von Schritt 4 die Platten 14 und 15 in die entsprechenden Dübellöcher ein.

/Sur la base de l'étape 4, insérez les plaques 14 et 15 dans les trous de cheville correspondants.

/Sobre la base del paso 4, inserte la placa 14 y la placa 15 en los orificios correspondientes.

/Sulla base del passo 4, inserire la piastra 14 e la piastra 15 nei fori corrispondenti.

/Zgodnie z krokiem 4, włóż płytę 14 i płytę 15 w odpowiednie otwory na kołki.

/Steek op basis van stap 4 plaat 14 en plaat 15 in de bijbehorende deugelgaten.

6

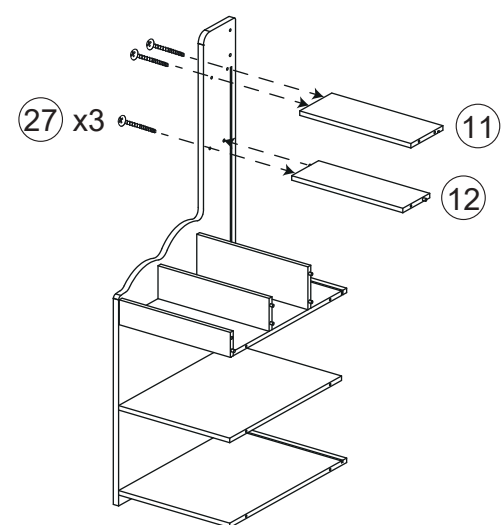

On the basis of step 5, use 3 screws 27 to fix plate 11 and plate 12.

/Befestigen Sie auf der Grundlage von Schritt 5 die Platte 11 und die Platte 12 mit 3 Schrauben 27.

/Sur la base de l'étape 5, utilisez 3 vis 27 pour fixer la plaque 11 et la plaque 12.

/Sobre la base del paso 5, utilice 3 tornillos 27 para fijar la placa 11 y la placa 12.

/Sulla base del passo 5, utilizzare 3 viti 27 per fissare la piastra 11 e la piastra 12.

/Na podstawie kroku 5, użyj 3 śrub 27, aby przymocować płytę 11 i płytę 12.

/Op basis van stap 5 gebruikt u 3 schroeven 27 om plaat 11 en plaat 12 te bevestigen.

7

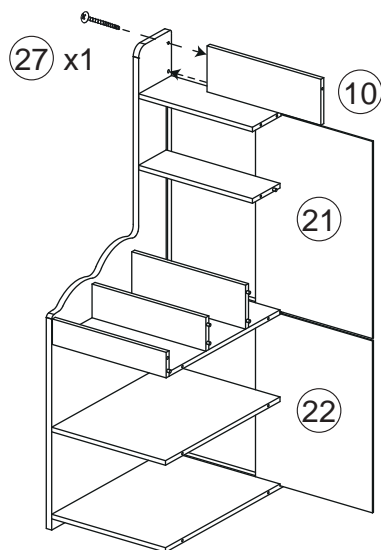

On the basis of step 6, use 1 screw 27 to fix plate 10.

/Befestigen Sie auf der Grundlage von Schritt 6 die Platte 10 mit 1 Schraube 27.

/Sur la base de l'étape 6, utilisez 1 vis 27 pour fixer la plaque 10.

/Sobre la base del paso 6, utilice 1 tornillo 27 para fijar la placa 10.

/Sulla base del passo 6, utilizzare 1 vite 27 per fissare la piastra 10.

/Na podstawie kroku 6, użyj 1 śruby 27, aby przymocować płytę 10.

/Op basis van stap 6 gebruikt u 1 schroef 27 om plaat 10 te bevestigen.

8

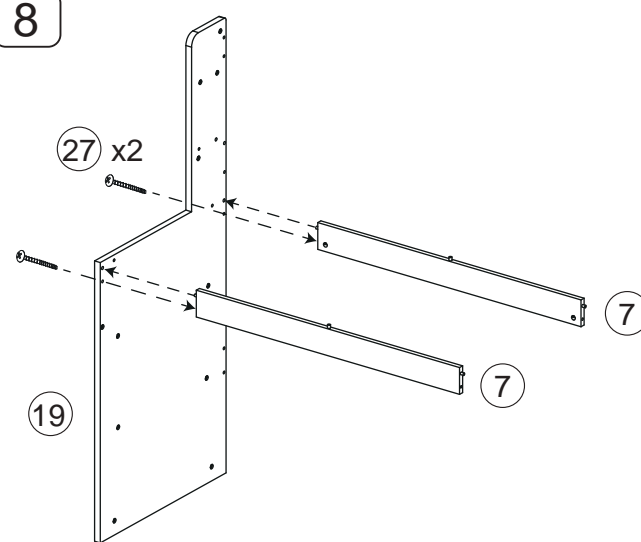

On the basis of step 7, use 2 screws 27 to fix the two plates 7.

/Befestigen Sie auf der Grundlage von Schritt 7 die beiden Platten 7 mit 2 Schrauben 27.

/Sur la base de l'étape 7, utilisez 2 vis 27 pour fixer les deux plaques 7.

/Basándose en el paso 7, utilice 2 tornillos 27 para fijar las dos placas 7.

/Sulla base del passo 7, utilizzare 2 viti 27 per fissare le due piastre 7.

/Na podstawie kroku 7, użyj 2 śrub 27, aby przymocować dwie płyty 7.

/Op basis van stap 7 gebruikt u 2 schroeven 27 om de twee platen 7 te bevestigen.

9

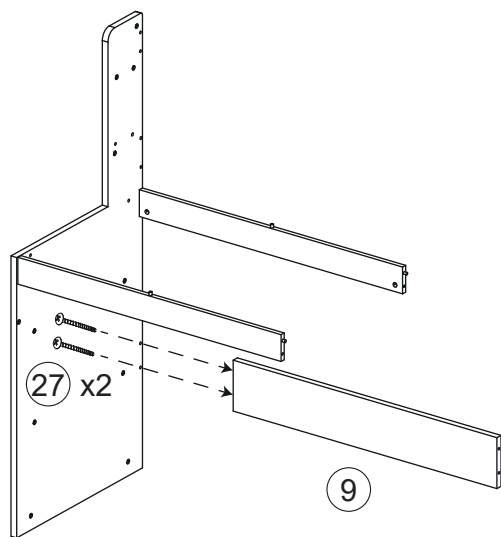

On the basis of step 8, use 2 screws 27 to fix plate 9.

/Befestigen Sie auf der Grundlage von Schritt 8 die Platte 9 mit 2 Schrauben 27.

/Sur la base de l'étape 8, utilisez 2 vis 27 pour fixer la plaque 9.

/Basándose en el paso 8, utilice 2 tornillos 27 para fijar la placa 9.

/Sulla base del passo 8, utilizzare 2 viti 27 per fissare la piastra 9.

/Na podstawie kroku 8, użyj 2 śrub 27, aby przymocować płytę 9.

/Op basis van stap 8 gebruikt u 2 schroeven 27 om plaat 9 te bevestigen.

10

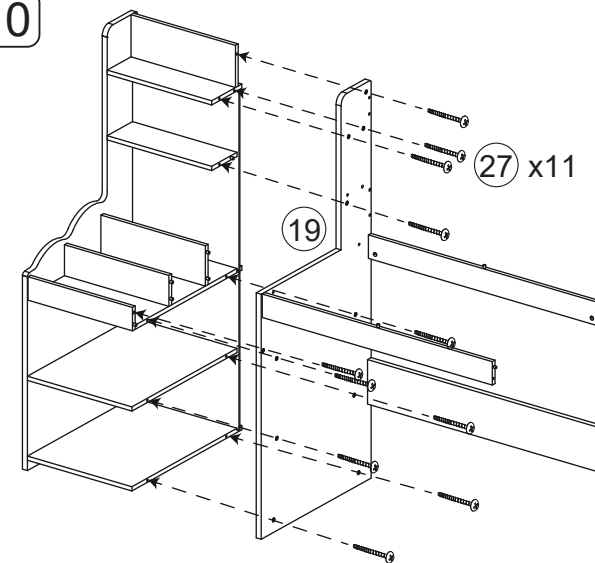

On the basis of step 9, use 11 screws 27 to fix plate 19.

/Befestigen Sie auf der Grundlage von Schritt 9 die Platte 19 mit 11 Schrauben 27.

/Sur la base de l'étape 9, utilisez 11 vis 27 pour fixer la plaque 19.

/Basándose en el paso 9, utilice 11 tornillos 27 para fijar la placa 19.

/Sulla base del passo 9, utilizzare 11 viti 27 per fissare la piastra 19.

/Na podstawie kroku 9, użyj 11 śrub 27, aby przymocować płytę 19.

/Op basis van stap 9 gebruikt u 11 schroeven 27 om plaat 19 te bevestigen.

11

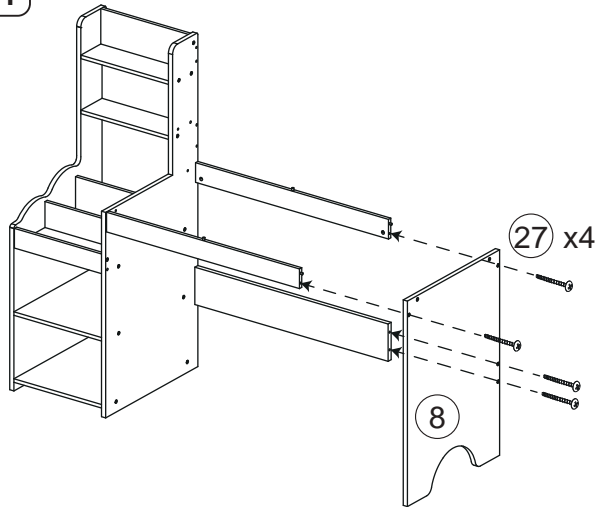

On the basis of step 10, use 4 screws 27 to fix plate 8.

Note: When installing Panel 8, do not fully tighten the screws. Leave a small gap for ease of installation in Step 17.

/Befestigen Sie auf der Grundlage von Schritt 10 die Platte 8 mit 4 Schrauben 27.

Hinweis: Ziehen Sie die Schrauben bei der Installation von Platte 8 nicht vollständig fest. Lassen Sie einen kleinen Spalt, um die Installation in Schritt 17 zu erleichtern.

/Sur la base de l'étape 10, utilisez 4 vis 27 pour fixer la plaque 8.

Remarque: Lors de l'installation de la planche 8, ne serrez pas complètement les vis. Laissez un petit espace pour faciliter l'installation à l'étape 17.

/Basándose en el paso 10, utilice 4 tornillos 27 para fijar la placa 8.

Nota: Al instalar la placa 8, no apriete completamente los tornillos. Deje un pequeño espacio para facilitar la instalación en el paso 17.

/Sulla base del passo 10, utilizzare 4 viti 27 per fissare la piastra 8.

Nota: Durante l'installazione del pannello 8, non serrare completamente le viti. Lasciare un piccolo spazio per facilitare l'installazione al punto 17.

/Na podstawie kroku 10, użyj 4 śrub 27, aby przymocować płytę 8.

Uwaga: Nie dokręcaj śrub do końca podczas montażu płytki 8. Pozostaw niewielką szczelinę, aby ułatwić montaż w kroku 17.

/Op basis van stap 10 gebruikt u 4 schroeven 27 om plaat 8 te bevestigen.

Opmerking: Draai bij het installeren van paneel 8 de schroeven niet volledig vast. Laat een kleine opening vrij om de installatie in stap 17 te vergemakkelijken.

12

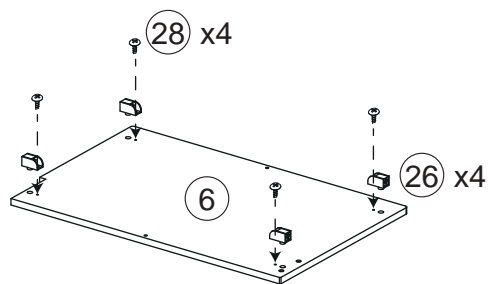

Use 4 screws 28 to fix the 4 plastic pieces 26 onto plate 6.

/Befestigen Sie die 4 Kunststoffteile 26 mit 4 Schrauben 28 an der Platte 6.

/Utilisez 4 vis 28 pour fixer les 4 pièces en plastique 26 sur la plaque 6.

/Utilice 4 tornillos 28 para fijar las 4 piezas de plástico 26 a la placa 6.

/Utilizzare 4 viti 28 per fissare i 4 pezzi di plastica 26 sulla piastra 6.

/Użyj 4 śrub 28, aby przymocować 4 plastikowe elementy 26 do płyty 6.

/Gebruik 4 schroeven 28 om de 4 plastic stukken 26 op plaat 6 te bevestigen.

13

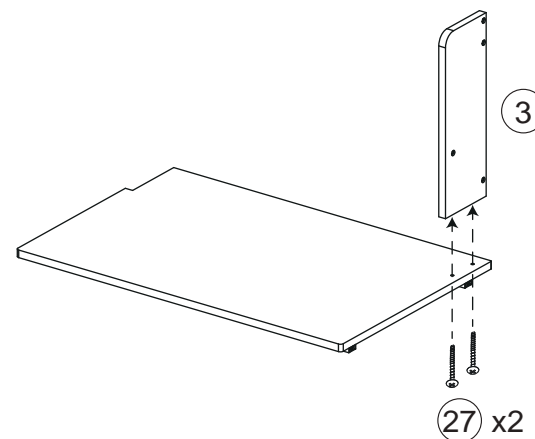

On the basis of step 12, use 2 screws 27 to fix plate 3.

/Befestigen Sie auf der Grundlage von Schritt 12 die Platte 3 mit 2 Schrauben 27.

/Sur la base de l'étape 12, utilisez 2 vis 27 pour fixer la plaque 3.

/Basándose en el paso 12, utilice 2 tornillos 27 para fijar la placa 3.

/Sulla base del passo 12, utilizzare 2 viti 27 per fissare la piastra 3.

/Na podstawie kroku 12, użyj 2 śrub 27, aby przymocować płytę 3.

/Op basis van stap 12, gebruik 2 schroeven 27 om plaat 3 te bevestigen.

14

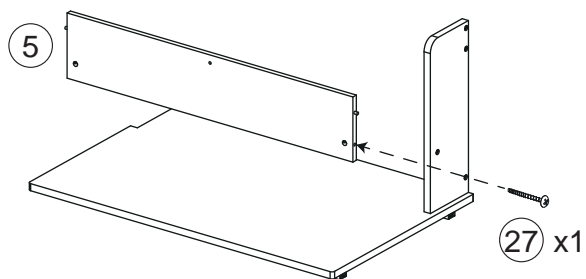

On the basis of step 13, use 1 screw 27 to fix plate 5.

/Befestigen Sie auf der Grundlage von Schritt 13 die Platte 5 mit 1 Schraube 27.

/Sur la base de l'étape 13, utilisez 1 vis 27 pour fixer la plaque 5.

/Basándose en el paso 13, utilice 1 tornillo 27 para fijar la placa 5.

/Sulla base del passo 13, utilizzare 1 vite 27 per fissare la piastra 5.

/Na podstawie kroku 13, użyj 1 śruby 27, aby przymocować płytę 5.

/Op basis van stap 13, gebruik 1 schroef 27 om plaat 5 te bevestigen.

15

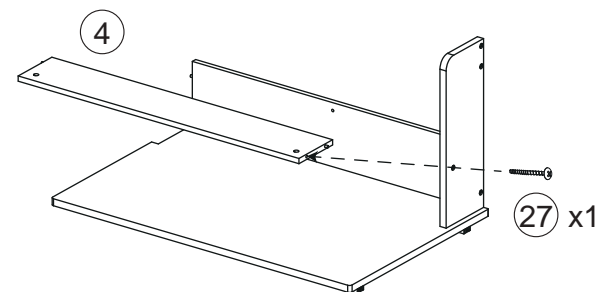

On the basis of step 14, use 1 screw 27 to fix plate 4.

/Auf der Grundlage von Schritt 14 befestigen Sie die Platte 4 mit 1 Schraube 27.

/Sur la base de l'étape 14, utilisez 1 vis 27 pour fixer la plaque 4.

/Basándose en el paso 14, utilice 1 tornillo 27 para fijar la placa 4.

/Sulla base del passo 14, utilizzare 1 vite 27 per fissare la piastra 4.

/Zgodnie z krokiem 14, użyj 1 śruby 27 do zamocowania płyty 4.

/Op basis van stap 14 gebruikt u 1 schroef 27 om plaat 4 te bevestigen.

16

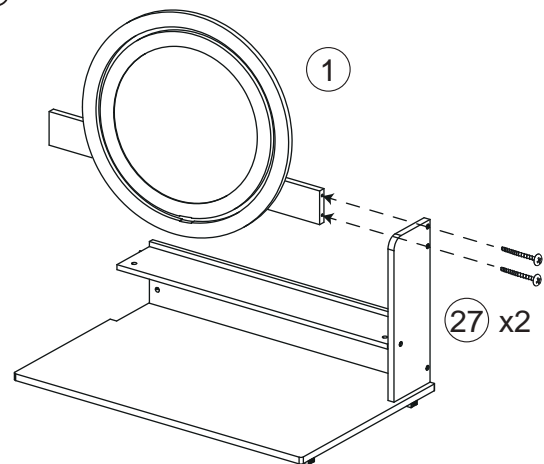

/On the basis of step 15, use 2 screws 27 to fix plate 1.

/Auf der Grundlage von Schritt 15 befestigen Sie die Platte 1 mit 2 Schrauben 27.

/Sur la base de l'étape 15, utilisez 2 vis 27 pour fixer la plaque 1.

/Basándose en el paso 15, utilice 2 tornillos 27 para fijar la placa 1.

/Sulla base del passo 15, utilizzare 2 viti 27 per fissare la piastra 1.

/Zgodnie z krokiem 15, użyj 2 śrub 27 do zamocowania płyty 1.

/Op basis van stap 15 gebruikt u 2 schroeven 27 om plaat 1 te bevestigen.

17

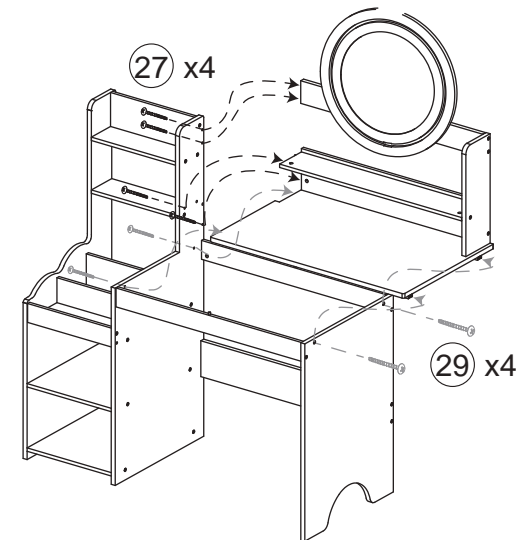

Use 4 screws 27 and 4 screws 29 to fix steps 11 and 16 together.

Note: During installation, first place the right side of Board No. 6 into position, then align the left side (since the right side of Board No. 6 protrudes, installing the left side first could potentially cause the right side to scratch or get stuck).

/Befestigen Sie die Schritte 11 und 16 mit 4 Schrauben 27 und 4 Schrauben 29 miteinander.

Hinweis: Setzen Sie während der Installation zuerst die rechte Seite der Platte Nr. 6 ein und richten Sie dann die linke Seite aus (da die rechte Seite der Platte Nr. 6 hervorsteht, könnte die Installation der linken Seite zuerst dazu führen, dass die rechte Seite zerkratzt oder hängen bleibt).

/Utilisez 4 vis 27 et 4 vis 29 pour fixer ensemble les étapes 11 et 16.

Remarque: Lors de l'installation, placez d'abord le côté droit de la planche n° 6 en position, puis alignez le côté gauche (étant donné que le côté droit de la planche n° 6 dépasse, installer le côté gauche en premier pourrait potentiellement rayer ou coincer le côté droit).

/Utilice 4 tornillos 27 y 4 tornillos 29 para fijar los pasos 11 y 16 juntos.

Nota: Durante el montaje, primero coloque el lado derecho de la placa 6 en su posición y, a continuación, alinee el lado izquierdo (dado que el lado derecho de la placa 6 sobresale, si se monta primero el lado izquierdo, el lado derecho podría rayarse o atascarse).

/Utilizzare 4 viti 27 e 4 viti 29 per fissare insieme i passi 11 e 16.

Nota: Durante l'installazione, posizionare prima il lato destro del pannello n. 6, quindi allineare il lato sinistro (poiché il lato destro del pannello n. 6 sporge, installando prima il lato sinistro si potrebbe graffiare o bloccare il lato destro).

/Użyj 4 śrub 27 i 4 śrub 29 do zamocowania elementów z kroków 11 i 16.

Uwaga: Podczas montażu najpierw włóż prawą stronę płytki nr 6, a następnie wyrównaj lewą stronę (ponieważ prawa strona płytki nr 6 wystaje, montaż lewej strony jako pierwszej może spowodować zarysowanie lub zacięcie prawej strony).

/Gebruik 4 schroeven 27 en 4 schroeven 29 om stap 11 en 16 aan elkaar te bevestigen.

Opmerking: Plaats tijdens de installatie eerst de rechterkant van bord nr. 6 op zijn plaats en lijn vervolgens de linkerkant uit (aangezien de rechterkant van bord nr. 6 uitsteekt, kan het plaatsen van de linkerkant eerst ervoor zorgen dat de rechterkant bekrast raakt of vast komt te zitten).

18

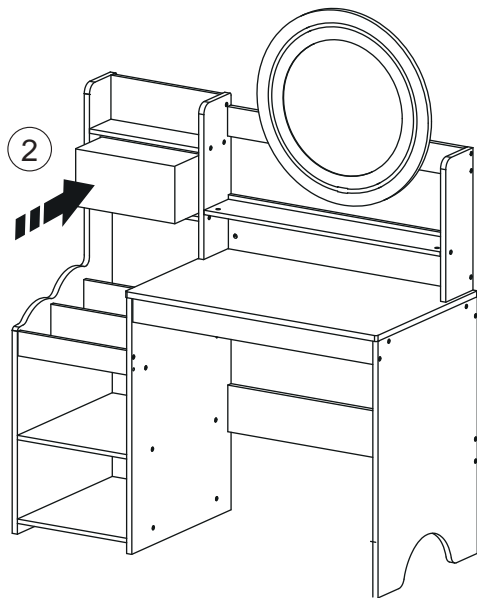

On the basis of step 17, insert part 2 into the table hole.

/Auf der Grundlage von Schritt 17 setzen Sie Teil 2 in die Tischöffnung ein.

/Sur la base de l'étape 17, insérez la pièce 2 dans le trou de la table.

/Sobre la base del paso 17, inserte la pieza 2 en el orificio de la mesa.

/Sulla base del passo 17, inserire la parte 2 nel foro del tavolo.

/Zgodnie z krokiem 17, włóż część 2 do otworu w stole.

/Op basis van stap 17 steekt u onderdeel 2 in het gat in

19

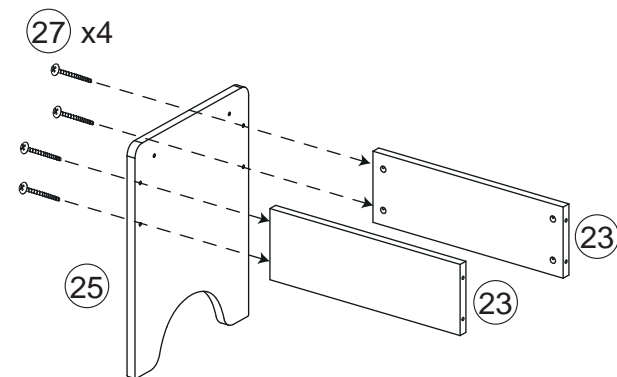

Use 4 screws 27 to fix the two plates 23 and plate 25 together.

/Befestigen Sie die beiden Platten 23 und die Platte 25 mit 4 Schrauben 27 aneinander.

/Utilisez 4 vis 27 pour fixer les deux plaques 23 et la plaque 25 ensemble.

/Utilice 4 tornillos 27 para fijar las dos placas 23 y la placa 25 juntas.

/Utilizzare 4 viti 27 per fissare insieme le due piastre 23 e la piastra 25.

/Użyj 4 śrub 27 do zamocowania dwóch płyt 23 i płyty 25.

Gebruik 4 schroeven 27 om de twee platen 23 en plaat 25 aan elkaar te bevestigen.

20

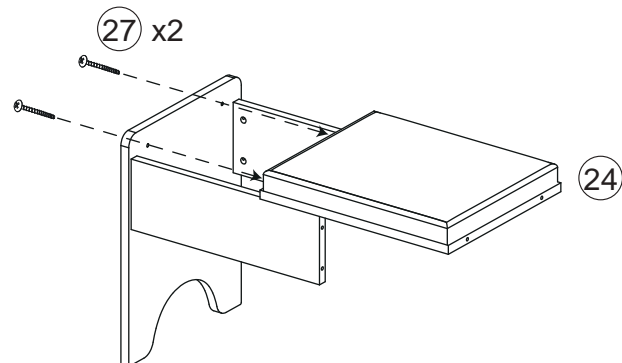

On the basis of step 19, use 2 screws 27 to fix plate 24.

/Befestigen Sie auf der Grundlage von Schritt 19 die Platte 24 mit 2 Schrauben 27.

/Sur la base de l'étape 19, utilisez 2 vis 27 pour fixer la plaque 24.

/Sobre la base del paso 19, utilice 2 tornillos 27 para fijar la placa 24.

/Sulla base del passo 19, utilizzare 2 viti 27 per fissare la piastra 24.

/Zgodnie z krokiem 19, użyj 2 śrub 27 do zamocowania płyty 24.

/Op basis van stap 19, gebruik 2 schroeven 27 om plaat 24 te bevestigen.

21

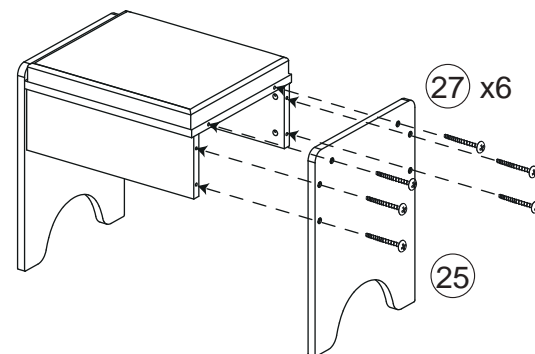

On the basis of step 20, use 6 screws 27 to fix plate 25.

/Befestigen Sie auf der Grundlage von Schritt 20 die Platte 25 mit 6 Schrauben 27.

/Sur la base de l'étape 20, utilisez 6 vis 27 pour fixer la plaque 25.

/Sobre la base del paso 20, utilice 6 tornillos 27 para fijar la placa 25.

/Sulla base del passo 20, utilizzare 6 viti 27 per fissare la piastra 25.

/Zgodnie z krokiem 20, użyj 6 śrub 27 do zamocowania płyty 25.

/Op basis van stap 20, gebruik 6 schroeven 27 om plaat 25 te bevestigen.

22

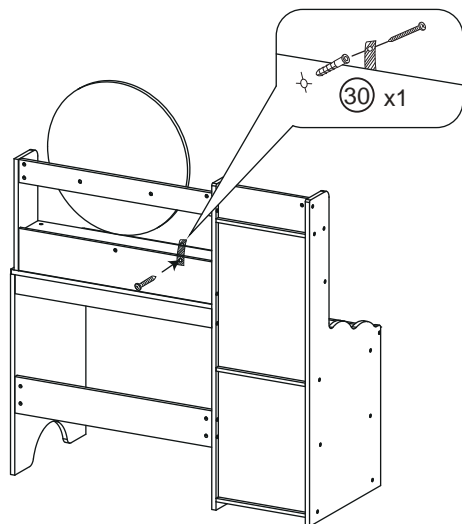

Use the accessory 30 to fix the table to the wall to prevent it from tipping.

/Verwenden Sie das Zubehör 30, um den Tisch an der Wand zu befestigen, damit er nicht kippen kann.

/Utilisez l'accessoire 30 pour fixer la table au mur afin d'éviter qu'elle ne bascule.

/Fije la mesa a la pared con el accesorio 30 para evitar que se vuelque.

/Utilizzare l'accessorio 30 per fissare il tavolo alla parete per evitare che si ribalti.

/Przymocuj toaletkę do ściany za pomocą części 30, aby zapobiec jej przewróceniu.

/Gebruik het accessoire 30 om de tafel aan de muur te bevestigen om kantelen te voorkomen.

EN Instructions for the safe use of the seating

IMPORTANT! READ CAREFULLY AND KEEP FOR FUTURE REFERENCE

WARNING

- DO NOT place this product near a window as it can be used as a step by the child and cause the child to fall out of the window.
- Be aware of the risk of open fires and other sources of strong heat in the vicinity of the product.
- DO NOT place this product near a window where cords from blinds or curtains could strangle a child.
- WARNING: All assembly fittings should always be tightened properly.
- WARNING: Do not to use the seating if any part is broken, torn or missing and use only spare parts approved by the manufacturer.
- Cleaning and maintenance recommendations: Clean with a damp sponge. NO BLEACH!

DE Hinweise für die sichere Benutzung des Sitzes

WICHTIG! SORGFÄLTIG LESEN UND FÜR SPÄTERE VERWENDUNG AUFBEWAHREN

ACHTUNG

- Stellen Sie dieses Produkt NICHT in der Nähe eines Fensters auf, da es vom Kind als Trittstufe benutzt werden kann und das Kind aus dem Fenster fallen könnte.
- Achten Sie auf die Gefahr von offenem Feuer und anderen starken Wärmequellen in der Nähe des Produkts.
- Stellen Sie dieses Produkt NICHT in der Nähe eines Fensters auf, wo die Schnüre von Jalousien oder Vorhängen ein Kind strangulieren könnten.
- ACHTUNG: Alle Montagebeschläge sollten immer richtig angezogen sein.
- ACHTUNG: Benutzen Sie den Sitz nicht, wenn ein Teil gebrochen, zerrissen oder fehlt, und verwenden Sie nur vom Hersteller zugelassene Ersatzteile.
- Reinigungs- und Wartungsempfehlungen: Mit einem feuchten Schwamm reinigen. KEINE BLEICHMITTEL!

FR Instructions pour une utilisation sûre du siège

IMPORTANT ! LIRE ATTENTIVEMENT ET CONSERVER POUR RÉFÉRENCE FUTURE

AVERTISSEMENT

- NE PAS placer ce produit près d'une fenêtre car il peut être utilisé comme marchepied par l'enfant et le faire tomber par la fenêtre.
- Soyez conscient du risque de feu ouvert et d'autres sources de forte chaleur à proximité du produit.
- NE PAS placer ce produit près d'une fenêtre où les cordons des stores ou des rideaux pourraient étrangler un enfant.
- ATTENTION : Tous les raccords de montage doivent toujours être correctement serrés.
- AVERTISSEMENT : N'utilisez pas le siège si une pièce est cassée, déchirée ou manquante et utilisez uniquement des pièces de rechange approuvées par le fabricant.
- Recommandations de nettoyage et d'entretien : Nettoyez avec une éponge humide. AUCUN AGENT DE BLANCHIMENT !

ES Instrucciones para el uso seguro de los asientos

¡IMPORTANTE! LEA ATENTAMENTE Y GUARDE PARA FUTURAS CONSULTAS

ADVERTENCIA

- NO coloque este producto cerca de una ventana, ya que el niño podría utilizarlo como escalón y caerse por la ventana.
- Tenga en cuenta el riesgo de fuegos abiertos y otras fuentes de calor intenso en las proximidades del producto.
- NO coloque este producto cerca de una ventana donde los cordones de las persianas o cortinas puedan estrangular a un niño.
- ADVERTENCIA: Todos los accesorios de montaje deben estar siempre bien apretados.
- ADVERTENCIA: No utilice la silla si alguna pieza está rota, desgarrada o falta y utilice únicamente piezas de repuesto aprobadas por el fabricante.
- Recomendaciones de limpieza y mantenimiento: Limpie con una esponja húmeda. ¡NO BLANQUEE!

IT Istruzioni per l'uso sicuro della seduta

IMPORTANTE! LEGGERE ATTENTAMENTE E CONSERVARE PER RIFERIMENTO FUTURO

AVVERTENZA

- NON collocare questo prodotto vicino a una finestra, in quanto potrebbe essere usato come gradino dal bambino e causare la sua caduta dalla finestra.
- Fare attenzione al rischio di fuochi aperti e altre fonti di forte calore nelle vicinanze del prodotto.
- NON collocare il prodotto vicino a una finestra in cui le corde di tende o tapparelle potrebbero strangolare il bambino.
- AVVERTENZA: Tutti i raccordi di montaggio devono essere sempre serrati correttamente.
- AVVERTENZA: Non utilizzare la seduta se qualche parte è rotta, lacerata o mancante e utilizzare solo parti di ricambio approvate dal produttore.
- Raccomandazioni per la pulizia e la manutenzione: Pulire con una spugna umida. NON LAVARE CON LA CANDEGGINA!

PL Instrukcje dotyczące bezpiecznego korzystania z fotelika

WAŻNE! PRZECZYTAJ UWAŻNIE I ZACHOWAJ NA PRZYSZŁOŚĆ

OSTRZEŻENIE

- NIE umieszczaj tego produktu w pobliżu okien, ponieważ może on zostać użyty przez dziecko jako schodek i spowodować jego wypadnięcie przez okno.
- NIE umieszczaj tego produktu w pobliżu otwartego ognia i innych źródeł silnego ciepła.
- NIE umieszczaj tego produktu w pobliżu okien, gdzie sznurki od żaluzji lub zasłon mogłyby doprowadzić do uduszenia dziecka.
- OSTRZEŻENIE: Wszystkie elementy montażowe powinny być zawsze prawidłowo dokręcone.
- OSTRZEŻENIE: Nie używaj siedziska, jeśli jakkolwiek część jest uszkodzona, rozdarta lub jej brakuje i używaj tylko części zamiennych zatwierdzonych przez producenta.
- Zalecenia dotyczące czyszczenia i konserwacji: Czyścić wilgotną gąbką. NIE WOLNO UŻYWAĆ WYBIELACZY!

NL Instructies voor veilig gebruik van de zitting

BELANGRIJK! ZORGVULDIG LEZEN EN BEWAREN VOOR TOEKOMSTIG GEBRUIK

WAARSCHUWING

- Plaats dit product NIET in de buurt van een raam, omdat het door het kind als opstapje kan worden gebruikt en het kind daardoor uit het raam kan vallen.
- Houd rekening met het risico van open vuur en andere hittebronnen in de buurt van het product.
- Plaats dit product NIET in de buurt van een raam waar koorden van jaloezieën of gordijnen een kind kunnen wurgen.
- WAARSCHUWING: Alle assemblagefittingen moeten altijd goed worden vastgedraaid.
- WAARSCHUWING: Gebruik de zitting niet als een onderdeel gebroken of gescheurd is of ontbreekt en gebruik alleen reserveonderdelen die door de fabrikant zijn goedgekeurd.
- Aanbevelingen voor reiniging en onderhoud: Reinig met een vochtige spons. GEEN BLEK!