

USA office: Fontana **ITA** office: Milano **AUS** office: Truganina **POL** office: Gdańsk
DEU office: FDS GmbH, Neuer Höltigbaum 30, 22143 Hamburg, Deutschland
GBR office: FDS Corporation Limited, Unit 4, Blackacre Road, Great Blakenham,
Ipswich, IP6 0FL, United Kingdom **FRA** office: Saint Vigor d'Ymonville

Kids Vanity Table and Stool Set
Kinderschminktisch-Set mit Spiegel und Hocker
Coiffeuse avec Tabouret pour Enfant
Set de Tocador Infantil con Espejo y Taburete
Set da Toeietta per Bambini con Specchio e Sgabello
Zestaw toaletkowy dla dzieci z lusterkiem i taborettem
Kinderkaptafel met Spiegel en Krukje

HY10484

THIS INSTRUCTION BOOKLET CONTAINS **IMPORTANT** SAFETY INFORMATION.
PLEASE READ AND KEEP FOR FUTURE REFERENCE.



Before You Start

Please read all instructions carefully and keep it for future reference.

GENERAL SECURITY WARNING

Caution: Children should use this product under the parental supervision.

Danger: Keep all small parts and packaging materials for this product away from babies and children, otherwise they may pose a choking hazard.

Danger: Lack of attachment may cause a risk of tipping.



WARNING: CHOKING HAZARD

-Small parts.
Not for children under 3 years.

WARNING FOR ASSEMBLY

- ⚠ Assembled only by adults
- ⚠ Remove all packaging, separate and count all parts and hardware.
- ⚠ Read through each step carefully and follow the proper order.
- ⚠ We recommend that, where possible, all items are assembled near the area in which they will be placed in use, to avoid moving the product unnecessarily once assembled.
- ⚠ Ensure a secure surface during installation, and always place the product on a flat, steady and stable surface.



Bevor Sie beginnen

Bitte sorgfältig lesen und zum späteren Nachschlagen aufbewahren.

ALLGEMEINE SICHERHEITSWARNUNG

Vorsicht: Kinder sollten diesen Artikel unter elterlicher Aufsicht benutzen.

Gefahr: Halten Sie alle Kleinteile und Verpackungsmaterialien, die verschluckt werden können, von Babys und Kindern fern.

Gefahr: Unsachgemäße Montage kann zu Kippgefahr führen.



ACHTUNG: ERSTICKUNGSGEFAHR

-Kleine Teile.
Nicht für Kinder unter 3 Jahren.

ACHTUNG BEI MONTAGE

- ⚠ Montage nur durch Erwachsene
- ⚠ Entfernen Sie alle Verpackungen, Überprüfen Sie, ob alle Teile und Zubehörteile vorhanden sind.
- ⚠ Lesen Sie jeden Montageschritt sorgfältig durch und folgen Sie den Anleitungen.
- ⚠ Wir empfehlen, alle Teile möglichst in der Nähe des Aufstellungsortes zu montieren, um unnötige Bewegungen nach der Montage zu vermeiden.
- ⚠ Achten Sie bei der Montage auf einen sicheren Untergrund und stellen Sie den Artikel immer auf eine ebene, feste und stabile Fläche.



Avant de Commencer

Veuillez lire attentivement toutes les instructions et les conserver pour la référence ultérieure.

AVERTISSEMENT DE SÉCURITÉ GÉNÉRALE

Attention : Les enfants doivent utiliser ce produit sous la surveillance de leurs parents.

Danger : Gardez toutes les petites pièces et les matériaux d'emballage de ce produit hors de la portée des bébés et des enfants pour éviter un risque d'étouffement.

Danger : Le manque de la fixation pourrait entraîner un risque de basculement.



AVERTISSEMENT : RISQUE D'ÉTOUFFEMENT

- Les petites pièces.
Ne convient pas aux enfants de moins de 3 ans.

AVERTISSEMENT POUR L'ASSEMBLAGE

- ⚠ Construction seulement par des adultes
- ⚠ Retirez tous les emballages, séparez et comptez toutes les pièces et le matériel.
- ⚠ Lisez attentivement chaque étape et suivez l'ordre correct.
- ⚠ Nous recommandons que, dans la mesure du possible, tous les articles soient assemblés à proximité de la zone dans laquelle ils seront utilisés, afin d'éviter de déplacer inutilement le produit une fois assemblé.
- ⚠ Assurez-vous que la surface soit solide pendant la construction et placez toujours le produit sur une surface plane et stable.



Antes de Empezar

Lea atentamente todas las instrucciones y consérvelas para futuras consultas.

ADVERTENCIA DE SEGURIDAD GENERAL

Atención: Los niños deben utilizar este producto bajo la supervisión de sus padres.

Peligro: Mantenga todas las piezas pequeñas y los materiales de empaque de este producto fuera del alcance de los bebés y los niños, ya que de lo contrario pueden suponer un peligro de asfixia.

Peligro: La falta de fijación puede provocar un riesgo de vuelco.



ADVERTENCIA: PELIGRO DE ASFIXIA

- Piezas pequeñas.
No es adecuado para niños menores de 3 años.

ADVERTENCIA PARA EL MONTAJE

- ⚠ El producto solo puede ser ensamblado por adultos.
- ⚠ Retire todo el embalaje, separe y cuente todas las piezas y los accesorios.
- ⚠ Lea detenidamente cada paso y siga el orden correcto.
- ⚠ Recomendamos que, siempre que sea posible, todos los elementos se monten cerca de la zona en la que se van a utilizar, para evitar mover el producto innecesariamente una vez montado.
- ⚠ Asegure una superficie segura durante el montaje, y coloque el producto siempre sobre una superficie plana, firme y estable.



Prima di Iniziare

Si prega di leggere attentamente tutte le istruzioni e conservarle per riferimento futuro.

AVVERTENZA DI SICUREZZA GENERALE

Attenzione: I bambini devono usare questo prodotto sotto la supervisione dei genitori.

Pericolo: Tenere tutte le piccole parti e i materiali di imballaggio di questo prodotto lontano da neonati e bambini, altrimenti potrebbero rappresentare un rischio di soffocamento.

Pericolo: La mancanza di accessorio può causare un rischio di ribaltamento.



AVVERTENZA: RISCHIO DI SOFFOCAMENTO

- Piccole parti.
Non per i bambini sotto i 3 anni.

AVVERTENZA PER IL MONTAGGIO

- ⚠ Questo prodotto è montato dagli adulti.
- ⚠ Rimuovere tutti gli imballaggi, separare e contare tutte le parti e tutti gli accessori.
- ⚠ Leggere attentamente ogni passo e seguire l'ordine corretto.
- ⚠ Si consiglia, ove possibile, di montare tutti gli articoli vicino alla zona in cui verranno posti in uso, per evitare di spostare inutilmente il prodotto una volta assemblato.
- ⚠ Garantire una superficie sicura durante il montaggio e posizionare il prodotto sempre su una superficie piana, stabile.



Zanim Zaczniesz

Przeczytaj uważnie wszystkie instrukcje i zachowaj je na przyszłość.

OGÓLNE OSTRZEŻENIA DOTYCZĄCE BEZPIECZEŃSTWA

Uwaga: Dzieci mogą używać tego produktu jedynie pod nadzorem dorosłych.

Niebezpieczeństwo: Trzymaj wszystkie małe części i materiały opakowaniowe dla tego produktu z dala od niemowląt i dzieci, w przeciwnym razie mogą stwarzać ryzyko zadławienia.

Niebezpieczeństwo: Brak mocowania może spowodować ryzyko przewrócenia.



OSTRZEŻENIE: RYZIKO ZADŁAWIENIA

- Produkt zawiera małe elementy.
Nieodpowiednie dla dzieci poniżej 3 roku życia.

OSTRZEŻENIA DOTYCZĄCE MONTAŻU

- ⚠ Montażem powinny zająć się wyłącznie osoby dorosłe
- ⚠ Usuń opakowanie i upewnij się, że zestaw zawiera wszystkie części i elementy montażowe.
- ⚠ Przeczytaj uważnie każdy krok i postępuj we właściwej kolejności.
- ⚠ Zalecamy, aby w miarę możliwości wszystkie elementy były montowane w pobliżu miejsca, w którym będą używane, aby uniknąć niepotrzebnego przenoszenia produktu po złożeniu.
- ⚠ Zapewnij bezpieczną powierzchnię podczas montażu i zawsze umieszczaj produkt na płaskiej i stabilnej powierzchni.



Voordat U Begint

Lees alstublieft alle instructies zorgvuldig door en bewaar deze voor toekomstig gebruik.

ALGEMENE VEILIGHEIDSWAARSCHUWING

Let op: Kinderen dienen dit product onder ouderlijk toezicht te gebruiken.
Gevaar: Houd alle kleine onderdelen en verpakkingsmaterialen van dit product buiten bereik van baby's en kinderen, anders kunnen ze een verstikkingsgevaar opleveren.
Gevaar: Gebrek aan bevestiging kan een risico op kantelen veroorzaken.



WAARSCHUWING:

VERSTIKKINGSGEVAAR

-Kleine onderdelen.
 Niet voor kinderen onder de 3 jaar.

WAARSCHUWING VOOR MONTAGE

- ⚠ Alleen monteren door volwassenen.
- ⚠ Verwijder alle verpakkingen, scheid en tel alle onderdelen en het beslag.
- ⚠ Lees elke stap zorgvuldig door en volg de juiste volgorde.
- ⚠ We raden aan om, waar mogelijk, alle onderdelen in de buurt van de plek waar ze gebruikt zullen worden te monteren, om onnodige verplaatsing van het product eenmaal gemonteerd te voorkomen.
- ⚠ Zorg voor een veilig oppervlak tijdens de installatie en plaats het product altijd op een vlakke, stabiele en stevige ondergrond.



Ax1



Bx4

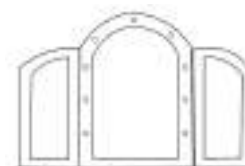

Cx1

6x40mm
Dx8

Ex10

6x30mm
Fx2

Gx2



H1x9



H2x1



H3x1

4x35mm
Lx1

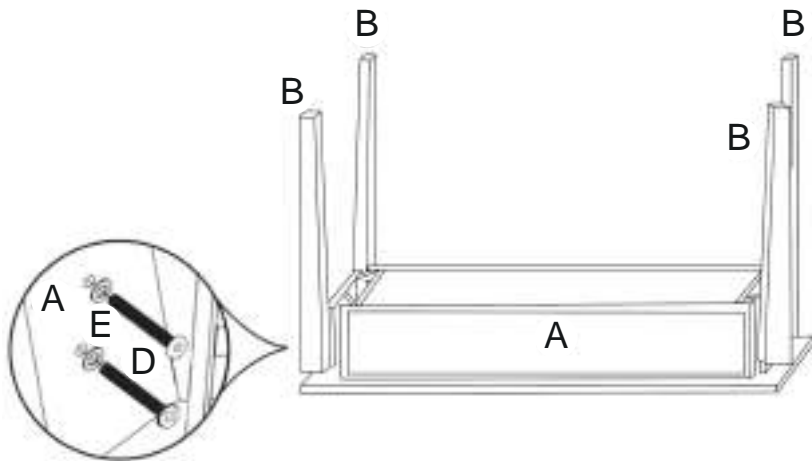
1

EN: The D screw is located at the center of the table bottom, and E is added to install it on the table leg B

DE: Die Schraube D befindet sich in der Mitte des Tischbodens, und E wird hinzugefügt, um sie am Tischbein B zu befestigen.

FR: Les vis D sont situées au centre du bas de la table, et E sont ajoutées pour l'installer sur les pieds de la table B.

ES: El tornillo D se encuentra en el centro de la parte inferior de la mesa, y se añade E para montarlo en la pata de la mesa B.

IT: La vite D si trova al centro della parte inferiore del tavolo, mentre E viene aggiunta per installarla sulla gamba del tavolo B.

PL: Śruba D znajduje się na środku podstawy stołu, a E jest dodawana, aby przymocować ją do nogi stołu B.

NL: De D-schroef bevindt zich in het midden van de onderkant van de tafel en E wordt toegevoegd om deze op de tafelpoot B te bevestigen

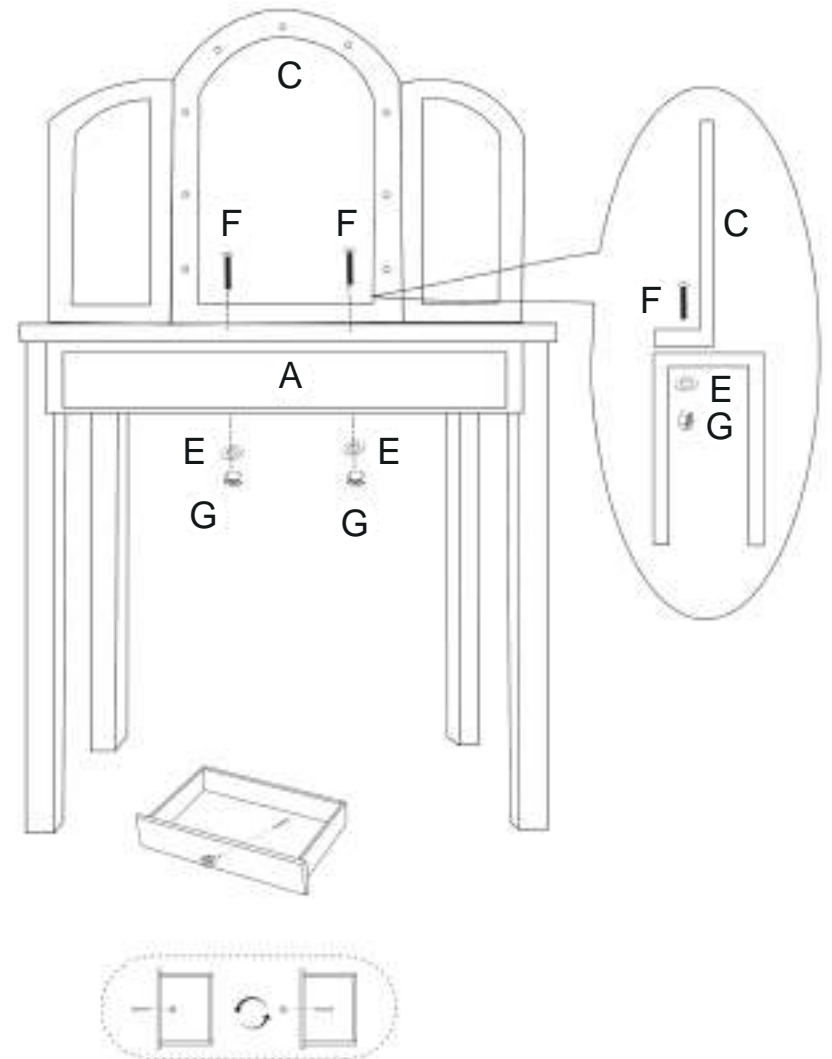
2

EN: Thread the F screw through the mirror C and the table A, and fix the C mirror with E and G nuts.

DE: Führen Sie die Schraube F durch den Spiegel C und den Tisch A, und befestigen Sie den Spiegel C mit den Muttern E und G.

FR: Vissez les vis F dans le miroir C et la table A, et fixez le miroir C avec les E et écrous G.

ES: Pase el tornillo F a través del espejo C y la mesa A, y fije el espejo C con las tuercas E y G.

IT: Infilare la vite F attraverso lo specchio C e il tavolo A, quindi fissare lo specchio C con dadi E e G.

PL: Przelóż śrubę F przez lustro C i stół A, i przymocuj lustro C za pomocą nakrętek E i G.

NL: Schroef de F-schroef door de spiegel C en de tafel A en zet de C-spiegel vast met E- en G-moeren.

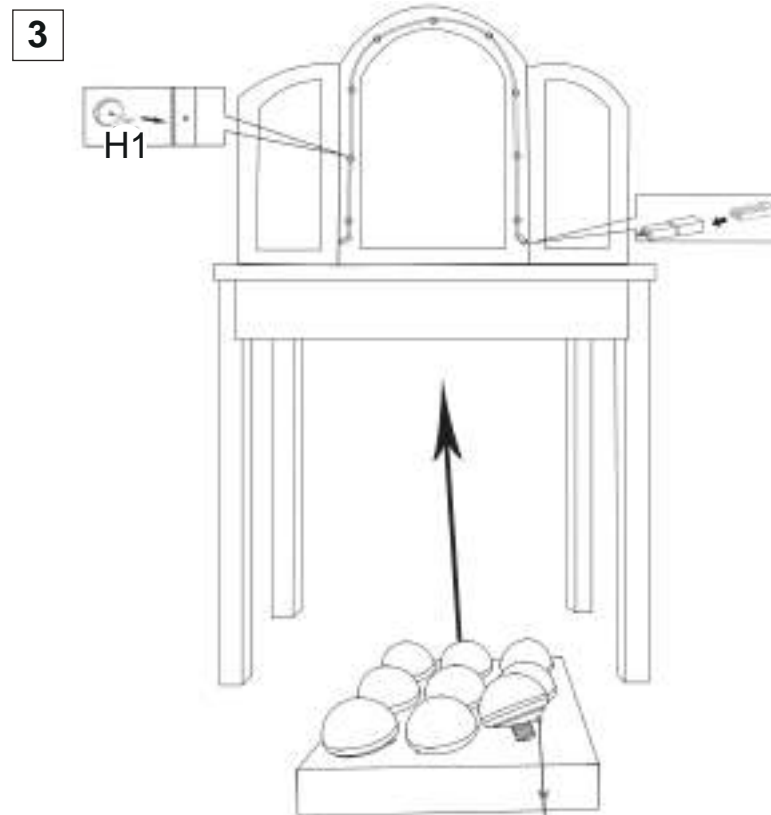

EN: Thread the light bulb H1 through the front mirror panel and plug in the electrical plug at the back

DE: Fädeln Sie die Glühbirne H1 durch das vordere Spiegelpaneel und stecken Sie den Stecker auf der Rückseite ein

FR: Faites passer l'ampoule H1 à travers le panneau du rétroviseur avant et branchez la prise électrique à l'arrière.

ES: Pase la bombilla H1 a través del panel del espejo frontal y enchufe el cable eléctrico en la parte trasera.

IT: Infilare la lampadina H1 attraverso il pannello dello specchietto anteriore e inserire la spina elettrica nella parte posteriore

PL: Przewleczyć żarówkę H1 przez przedni panel lustra i podłączyć wtyczkę z tyłu.

NL: Steek de H1-lamp door het voorste spiegelpaneel en steek de stekker aan de achterkant in het stopcontact

EN: Tear off the label before assembly

Tip: The entire set of lighting fixtures should be placed in the desk drawer

DE: Vor der Montage das Etikett abreißen

Tipp: Das gesamte Beleuchtungsset sollte in die Schreibtischschublade gelegt werden

FR: Déchirez l'étiquette avant l'assemblage.

Remarque: l'ensemble des luminaires doit être placé dans le tiroir du bureau.

ES: Retire la etiqueta antes del montaje.

Consejo: todo el conjunto de accesorios de iluminación debe colocarse en el cajón del escritorio.

IT: Staccare l'etichetta prima del montaggio

Suggerimento: L'intero set di apparecchi di illuminazione deve essere riposto nel cassetto della scrivania

PL: Przed montażem zerwij etykietę.

Wskazówka: Cały zestaw oświetleniowy należy umieścić w szufladzie biurka.

NL: Verwijder het etiket vóór de montage

Tip: De volledige set verlichtingsarmaturen moet in de bureaulade worden geplaatst

4

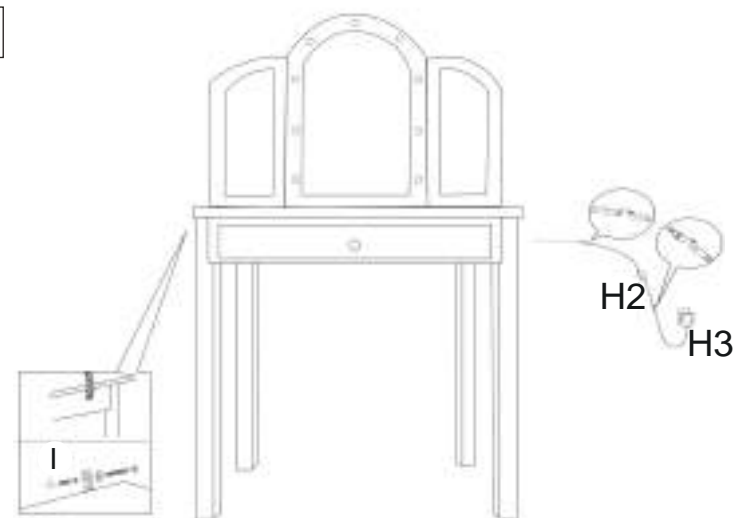

EN: Connect the plug of the light bulb to switch H2, and then connect the plug of switch H2 to the plug of power supply H3. Use I to fix the table on the wall to prevent tipping over/drawer

DE: Schließen Sie den Stecker der Glühbirne an den Schalter H2 an, und verbinden Sie dann den Stecker des Schalters H2 mit dem Stecker des Netzteils H3. Verwenden Sie I, um den Tisch an der Wand zu befestigen, damit er nicht umkippt.

FR: Connectez la fiche de l'ampoule à l'interrupteur H2, puis connectez la fiche de l'interrupteur H2 à la prise de l'alimentation H3. Utilisez I pour fixer la table au mur afin d'éviter qu'elle ne se renverse.

ES: Conecte el enchufe de la bombilla al interruptor H2 y, a continuación, conecte el enchufe del interruptor H2 al enchufe de la fuente de alimentación H3. Utilice I para fijar la mesa a la pared y evitar que se vuelque.

IT: Collegare la spina della lampadina all'interruttore H2, quindi collegare la spina dell'interruttore H2 alla spina dell'alimentatore H3. Utilizzare I per fissare il tavolo alla parete per evitare che si ribalti

PL: Podłączyć wtyczkę żarówki do włącznika H2, a następnie połączyć wtyczkę włącznika H2 z wtyczką zasilacza H3. Użyj I, aby przymocować stół do ściany, aby się nie przewrócił.

NL: Sluit de stekker van de gloeilamp aan op schakelaar H2 en sluit vervolgens de stekker van schakelaar H2 aan op de stekker van voeding H3. Gebruik I om de tafel aan de muur te bevestigen om kantelen te voorkomen

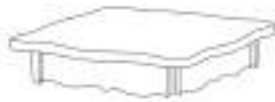

A1x1



B1x4



6x40mm
Cx8



Dx8

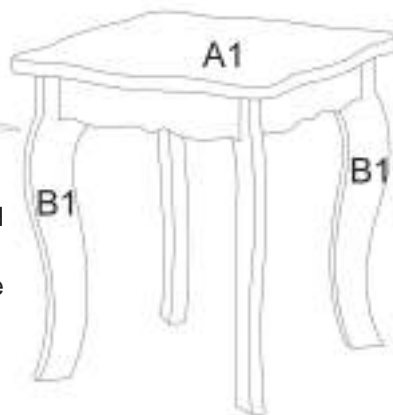

EN: Install the stool legs (B1) to the seat board (A1) with screws (C) and washers (D).

DE: Befestigen Sie die Hockerbeine (B1) mit Schrauben (C) und Unterlegscheiben (D) an der Sitzplatte (A1).

FR: Installez les pieds du tabouret (B1) sur la planche d'assise (A1) à l'aide de vis (C) et de rondelles (D).

ES: Monte las patas del taburete (B1) al tablero del asiento (A1) con tornillos (C) y arandelas (D).

IT: Installare le gambe dello sgabello (B1) alla tavola del sedile (A1) con viti (C) e rondelle (D).

PL: Przymocuj nogi stołka (B1) do płyty siedziska (A1) za pomocą śrub (C) i podkładek (D).

NL: Bevestig de poten (B1) aan de zitting (A1) met schroeven (C) en sluitringen (D).

