

USA office: Fontana **AUS** office: Truganina **ITA** office: Milano **POL** office: Gdańsk
DEU office: FDS GmbH, Neuer Hölftigbaum 36, 22143 Hamburg, Deutschland **FRA** office: Saint Vigor d'Ymonville
GBR office: FDS Corporation Limited, Unit 4, Blackacre Road, Great Blakenham, Ipswich, Ip6 0FL, United Kingdom

If you're having difficulty, our friendly customer team is always here to help.



USA:cs.us@costway.com POL:sklep@costway.com
AUS:cs.au@costway.com DEU:cs.de@costway.com
GBR:cs.uk@costway.com FRA:cs.fr@costway.com
ITA:cs.it@costway.com ESP:cs.es@costway.com

Children's Vanity Set
Schminktisch-Set für Kinder
Coiffeuse pour Enfants avec Tabouret
Tocador Infantil con Taburete
Set da Toileta per Bambini
Zestaw toaletkowy dla dzieci
Kinderkaptafel Set

HY10289

THIS INSTRUCTION BOOKLET CONTAINS **IMPORTANT** SAFETY INFORMATION.
PLEASE READ AND KEEP FOR FUTURE REFERENCE.



Before You Start

Please read all instructions carefully and keep it for future reference.

General Security Warning

Caution: Children should use this product under the parental supervision.

Danger: Keep all small parts and packaging materials for this product away from babies and children, otherwise they may pose a choking hazard.

Danger: Lack of attachment may cause a risk of tipping.



**WARNING:
CHOKING HAZARD**
-Small parts.
Not for children under 3 years.

Warning for Assembly

- ⚠ Assembled only by adults
- ⚠ Remove all packaging, separate and count all parts and hardware.
- ⚠ Read through each step carefully and follow the proper order.
- ⚠ We recommend that, where possible, all items are assembled near the area in which they will be placed in use, to avoid moving the product unnecessarily once assembled.
- ⚠ Ensure a secure surface during installation, and always place the product on a flat, steady and stable surface.



Bevor Sie beginnen

Bitte sorgfältig lesen und zum späteren Nachschlagen aufbewahren.

Allgemeine Sicherheitswarnung

Vorsicht: Kinder sollten diesen Artikel unter elterlicher Aufsicht benutzen.

Gefahr: Halten Sie alle Kleinteile und Verpackungsmaterialien, die verschluckt werden können, von Babys und Kindern fern.

Gefahr: Unsachgemäße Montage kann zu Kippgefahr führen.



**Achtung:
ERSTICKUNGSGEFAHR**
-Kleine Teile.
Nicht für Kinder unter 3 Jahren.

Achtung bei Montage

- ⚠ Montage nur durch Erwachsene
- ⚠ Entfernen Sie alle Verpackungen, Überprüfen Sie, ob alle Teile und Zubehörteile vorhanden sind.
- ⚠ Lesen Sie jeden Montageschritt sorgfältig durch und folgen Sie den Anleitungen.
- ⚠ Wir empfehlen, alle Teile möglichst in der Nähe des Aufstellungsortes zu montieren, um unnötige Bewegungen nach der Montage zu vermeiden.
- ⚠ Achten Sie bei der Montage auf einen sicheren Untergrund und stellen Sie den Artikel immer auf eine ebene, feste und stabile Fläche.



Avant de Commencer

Veuillez lire attentivement toutes les instructions et les conserver pour la référence ultérieure.

Avertissement de Sécurité Générale

Attention : Les enfants doivent utiliser ce produit sous la surveillance de leurs parents.

Danger : Gardez toutes les petites pièces et les matériaux d'emballage de ce produit hors de la portée des bébés et des enfants pour éviter un risque d'étouffement.

Danger : Le manque de la fixation pourrait entraîner un risque de basculement.



AVERTISSEMENT : RISQUE D'ÉTOUFFEMENT

– Les petites pièces.
Ne convient pas aux enfants de moins de 3 ans.

Avertissement pour l'Assemblage

- ⚠ Construction seulement par des adultes
- ⚠ Retirez tous les emballages, séparez et comptez toutes les pièces et le matériel.
- ⚠ Lisez attentivement chaque étape et suivez l'ordre correct.
- ⚠ Nous recommandons que, dans la mesure du possible, tous les articles soient assemblés à proximité de la zone dans laquelle ils seront utilisés, afin d'éviter de déplacer inutilement le produit une fois assemblé.
- ⚠ Assurez-vous que la surface soit solide pendant la construction et placez toujours le produit sur une surface plane et stable.



Antes de Empezar

Lea atentamente todas las instrucciones y consérvelas para futuras consultas.

Advertencia de Seguridad General

Atención: Los niños deben utilizar este producto bajo la supervisión de sus padres.

Peligro: Mantenga todas las piezas pequeñas y los materiales de empaque de este producto fuera del alcance de los bebés y los niños, ya que de lo contrario pueden suponer un peligro de asfixia.

Peligro: La falta de fijación puede provocar un riesgo de vuelco.



ADVERTENCIA: PELIGRO DE ASFIXIA

- Piezas pequeñas.
No es adecuado para niños menores de 3 años.

Advertencia para el Montaje

- ⚠ El producto solo puede ser ensamblado por adultos.
- ⚠ Retire todo el embalaje, separe y cuente todas las piezas y los accesorios.
- ⚠ Lea detenidamente cada paso y siga el orden correcto.
- ⚠ Recomendamos que, siempre que sea posible, todos los elementos se monten cerca de la zona en la que se van a utilizar, para evitar mover el producto innecesariamente una vez montado.
- ⚠ Asegure una superficie segura durante el montaje, y coloque el producto siempre sobre una superficie plana, firme y estable.



Prima di Iniziare

Si prega di leggere attentamente tutte le istruzioni e conservarle per riferimento futuro.

Avvertenza di sicurezza generale

Attenzione: I bambini devono usare questo prodotto sotto la supervisione dei genitori.

Pericolo: Tenere tutte le piccole parti e i materiali di imballaggio di questo prodotto lontano da neonati e bambini, altrimenti potrebbero rappresentare un rischio di soffocamento.

Pericolo: La mancanza di accessorio può causare un rischio di ribaltamento.



AVVERTENZA: RISCHIO DI SOFFOCAMENTO

- Piccole parti.
Non per i bambini sotto i 3 anni.

Avvertenza per il Montaggio

- ⚠ Questo prodotto è montato dagli adulti.
- ⚠ Rimuovere tutti gli imballaggi, separare e contare tutte le parti e tutti gli accessori.
- ⚠ Leggere attentamente ogni passo e seguire l'ordine corretto.
- ⚠ Si consiglia, ove possibile, di montare tutti gli articoli vicino alla zona in cui verranno posti in uso, per evitare di spostare inutilmente il prodotto una volta assemblato.
- ⚠ Garantire una superficie sicura durante il montaggio e posizionare il prodotto sempre su una superficie piana, stabile.



Zanim Zaczniesz

Przeczytaj uważnie wszystkie instrukcje i zachowaj je na przyszłość.

Ogólne ostrzeżenia dotyczące bezpieczeństwa

Uwaga: Dzieci mogą używać tego produktu jedynie pod nadzorem dorosłych.

Niebezpieczeństwo: Trzymaj wszystkie małe części i materiały opakowaniowe dla tego produktu z dala od niemowląt i dzieci, w przeciwnym razie mogą stwarzać ryzyko zadławienia.

Niebezpieczeństwo: Brak mocowania może spowodować ryzyko przewrócenia.



UWAGA: RYZIKO ZADŁAWIENIA

- Produkt zawiera małe elementy.
Nieodpowiednie dla dzieci poniżej 3 roku życia.

Ostrzeżenie

- ⚠ Montażem powinny zająć się wyłącznie osoby dorosłe
- ⚠ Usuń opakowanie i upewnij się, że zestaw zawiera wszystkie części i elementy montażowe.
- ⚠ Przeczytaj uważnie każdy krok i postępuj we właściwej kolejności.
- ⚠ Zalecamy, aby w miarę możliwości wszystkie elementy były montowane w pobliżu miejsca, w którym będą używane, aby uniknąć niepotrzebnego przenoszenia produktu po złożeniu.
- ⚠ Zapewnij bezpieczną powierzchnię podczas montażu i zawsze umieszczaj produkt na płaskiej i stabilnej powierzchni.



Voordat U Begint

Lees alstublieft alle instructies zorgvuldig door en bewaar deze voor toekomstig gebruik.

Algemene Veiligheidswaarschuwing

Let op: Kinderen dienen dit product onder ouderlijk toezicht te gebruiken.

Gevaar: Houd alle kleine onderdelen en verpakkingsmaterialen van dit product buiten bereik van baby's en kinderen, anders kunnen ze een verstikkingsgevaar opleveren.

Gevaar: Gebrek aan bevestiging kan een risico op kantelen veroorzaken.



WAARSCHUWING: VERSTIKKINGSGEVAAR

-Kleine onderdelen.
Niet voor kinderen onder de 3 jaar.

Waarschuwing voor Montage

- ⚠ Alleen monteren door volwassenen.
- ⚠ Verwijder alle verpakkingen, scheid en tel alle onderdelen en het beslag.
- ⚠ Lees elke stap zorgvuldig door en volg de juiste volgorde.
- ⚠ We raden aan om, waar mogelijk, alle onderdelen in de buurt van de plek waar ze gebruikt zullen worden te monteren, om onnodige verplaatsing van het product eenmaal gemonteerd te voorkomen.
- ⚠ Zorg voor een veilig oppervlak tijdens de installatie en plaats het product altijd op een vlakke, stabiele en stevige ondergrond.

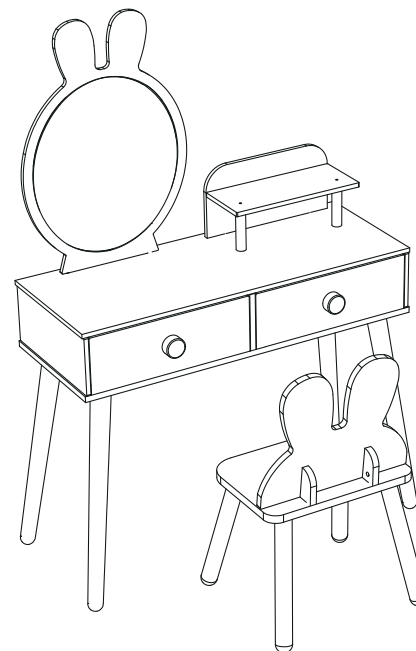

EN: Applicable age: 3-10 years old
EN17191: 2021

DE: Geeignetes Alter: 3-10 Jahre alt
EN17191: 2021

FR: Âge applicable: 3-10 ans
EN17191 : 2021

ES: Edad aplicable: 3-10 años
EN17191: 2021

IT: Età applicabile: 3-10 anni
EN17191: 2021

PL: Dla dzieci w wieku: 3-10 lat
EN17191: 2021

NL: Toepasselijke leeftijd: 3-10 jaar
EN17191: 2021

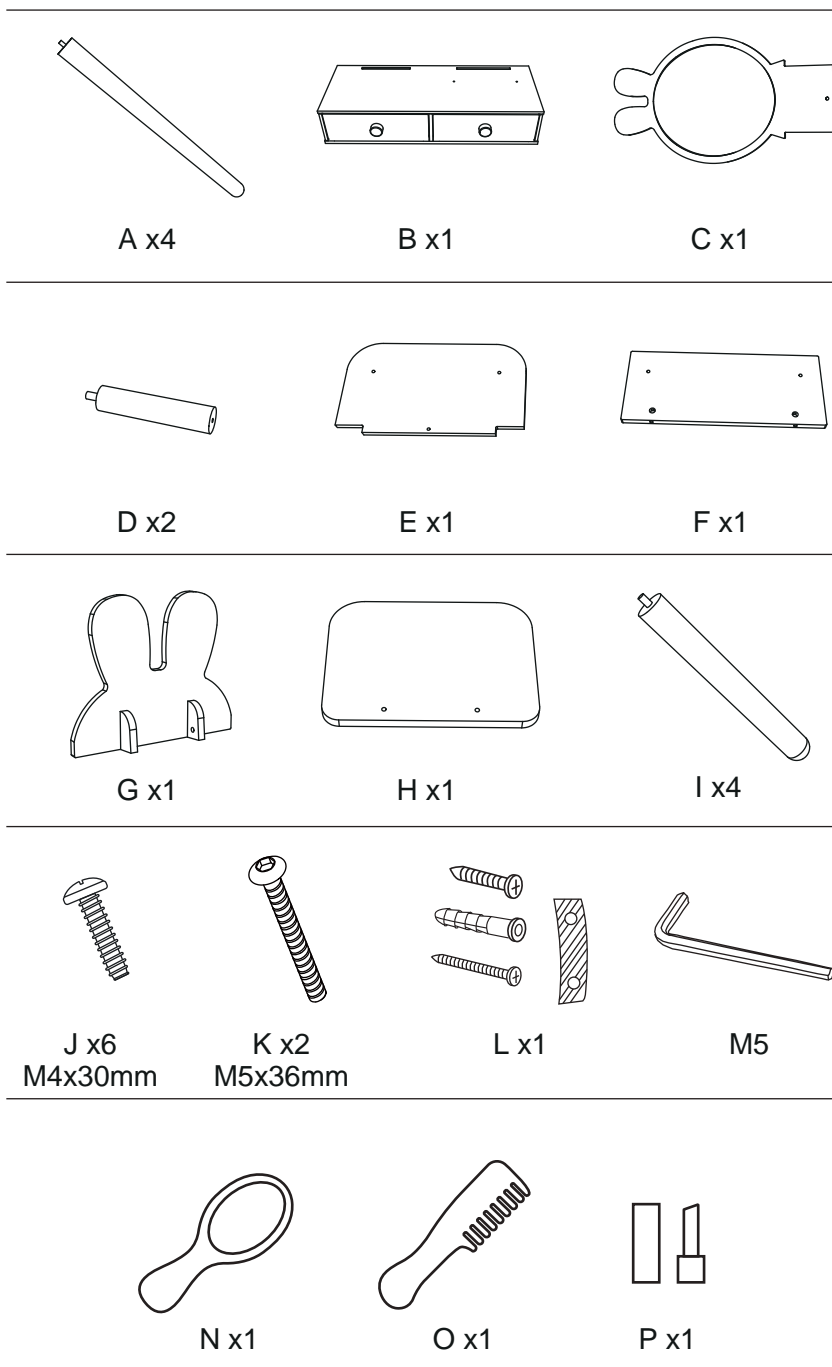

1

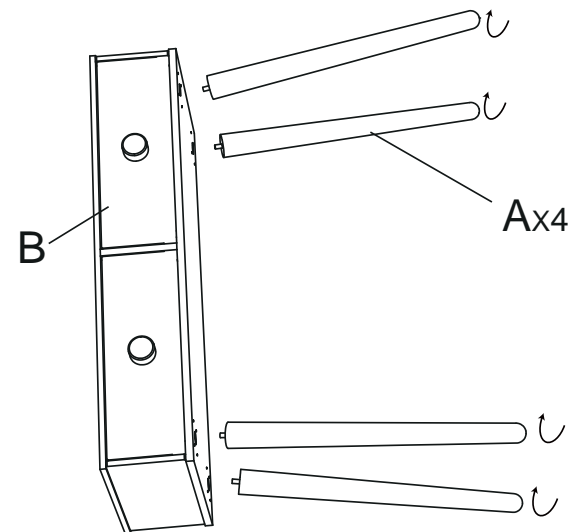

EN: Stand up the tabletop (B), then screw 4 table legs (A) into the bottom of the tabletop until they are tightened to make the table stable.

DE: Stellen Sie die Tischplatte (B) auf, und schrauben Sie dann 4 Tischbeine (A) in die Unterseite der Tischplatte, bis sie fest angezogen sind, damit der Tisch stabil steht.

FR: Relevez le dessus de table (B), puis vissez 4 pieds de table (A) dans le bas du dessus de table jusqu'à ce qu'ils soient serrés pour rendre la table stable.

ES: Ponga de pie el tablero de mesa (B), luego atornille las 4 patas de mesa (A) en la parte inferior del tablero de mesa hasta que estén apretadas para que la mesa sea estable.

IT: Montare il piano del tavolo (B), quindi avvitare 4 gambe del tavolo (A) nella parte inferiore del piano del tavolo finché non sono ben serrate per mantenere il tavolo stabile.

PL: Postaw blat toaletki (B) na bocznej ścianie. Następnie przykręć 4 nogi (A) w dolnej części blatu tak, aby toaletka była stabilna.

NL: Zet het tafelblad (B) rechtop en schroef vervolgens 4 tafelpoten (A) in de onderkant van het tafelblad totdat ze vastzitten om de tafel stabiel te maken.

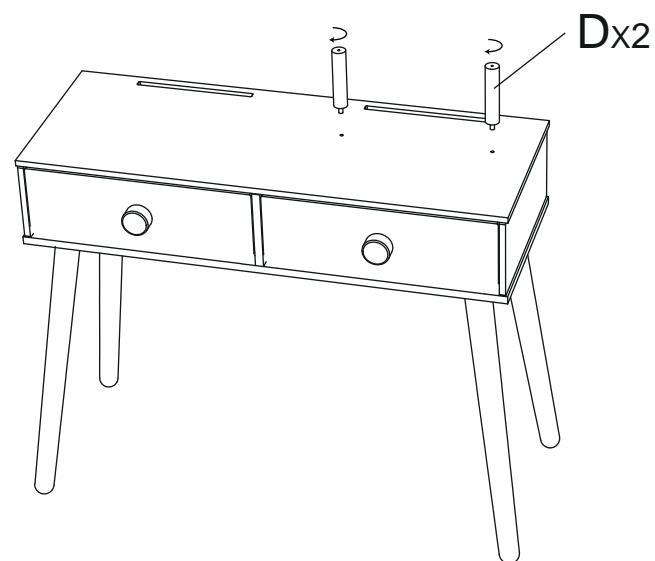
2

EN: Screw 2 support rods (D) into the table panel on the basis of the assembly part in step 1.

DE: Schrauben Sie 2 Stützstangen (D) anhand des Montageteils in Schritt 1 in die Tischplatte.

FR: Vissez 2 tiges de support (D) dans le dessus de table sur la base de la pièce d'assemblage à l'étape 1.

ES: Atornille las 2 varillas de soporte (D) en el tablero de mesa sobre la base de la parte de montaje del paso 1.

IT: Avvitare 2 aste di supporto (D) nel piano del tavolo utilizzando la bulloneria di montaggio al passo 1.

PL: Przymocuj dwa pręty wspornikowe (D) do blatu toaletki zmontowanej w kroku 1.

NL: Schroef 2 steunstangen (D) in het tafelpaneel op basis van het montagegedeelte in stap 1.

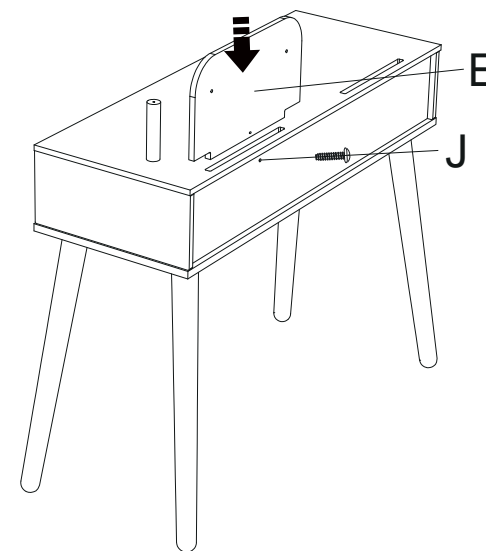
3

EN: First insert the panel (E) into the slot of the tabletop board from top to bottom, and then use screws (J) to fix the panel (E) to the table top.

DE: Setzen Sie die Platte (E) zunächst von oben nach unten in den Schlitz der Tischplatte ein und befestigen Sie die Platte (E) dann mit Schrauben (J) an der Tischplatte.

FR: Insérez d'abord le panneau (E) dans la fente du dessus de table de haut en bas, puis utilisez les vis (J) pour fixer le panneau (E) au dessus de table.

ES: Primero inserte el tablero (E) en la ranura del tablero de mesa de arriba a abajo, y luego utilice el tornillo (J) para fijar el tablero (E) al tablero de mesa.

IT: Inserire prima il pannello (E) nella fessura del piano del tavolo dall'alto verso il basso, quindi fissare il pannello (E) al piano del tavolo con le viti (J) all'assieme nel passo 2.

PL: Umieść panel (E) w szczelinie w blacie toaletki. Następnie przymocuj panel (E) do blatu za pomocą śruby (J).

NL: Plaats eerst het paneel (E) van boven naar beneden in de sleuf van het tafelblad en gebruik dan schroeven (J) om het paneel (E) aan het tafelblad te bevestigen.

4

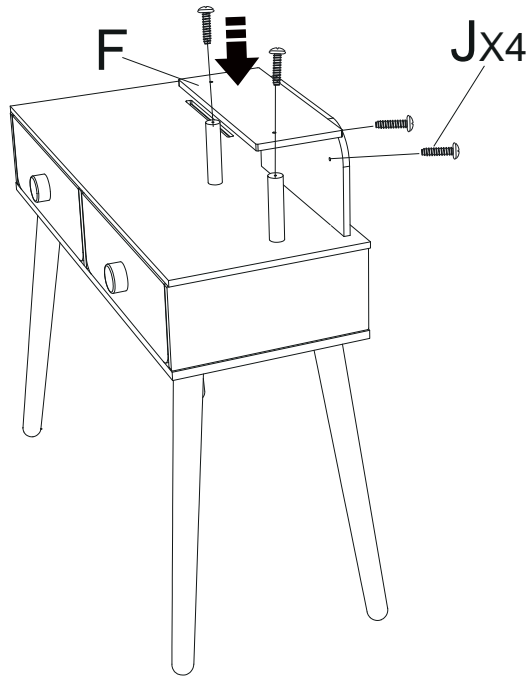

EN: Use 4 screws (J) to assemble the board (F) to the assembly part completed in step 3.

DE: Befestigen Sie die Platine (F) mit 4 Schrauben (J) an dem in Schritt 3 fertiggestellten Montageteil.

FR: Utilisez 4 vis (J) pour assembler le panneau (F) à la pièce d'assemblage terminée à l'étape 3.

ES: Utilice 4 tornillos (J) para montar el tablero (F) en la parte de montaje completada en el paso 3.

IT: Fissare il pannello (F) alla parte di montaggio completata al passo 3 con 4 viti (J).

PL: Za pomocą śrub (J) przymocuj panel (F) do części zmontowanych w kroku 3.

NL: Gebruik 4 schroeven (J) om de printplaat (F) aan het in stap 3 voltooide montagedeel te bevestigen.

5

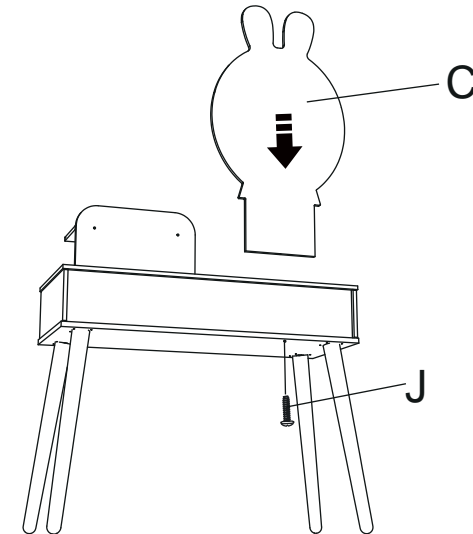

EN: First insert the board (C) into the slot of the tabletop board from top to bottom, and then lock it from the bottom to the board (C) with the screw (J).

DE: Setzen Sie die Platte (C) zunächst von oben nach unten in den Schlitz der Tischplatte ein und verriegeln Sie sie dann von unten mit der Schraube (J) an der Platte (C).

FR: Insérez d'abord le panneau (C) dans la fente du dessus de table de haut en bas, puis verrouillez-le du bas au panneau (C) avec la vis (J).

ES: Primero inserte el tablero (C) en la ranura del tablero de mesa de arriba a abajo y, a continuación, fije desde abajo al tablero (C) con el tornillo (J).

IT: Inserire prima il pannello (C) nella fessura del piano del tavolo dall'alto verso il basso e poi bloccarlo al pannello (C) dal basso con la vite (J).

PL: Wsuń panel (C) w szczelinę w blacie. Następnie zamocuj panel (C) w szczelinie za pomocą śruby (J).

NL: Steek eerst het bord (C) van boven naar beneden in de sleuf van het tafelblad en zet het dan van onderen vast op het bord (C) met de schroef (J).

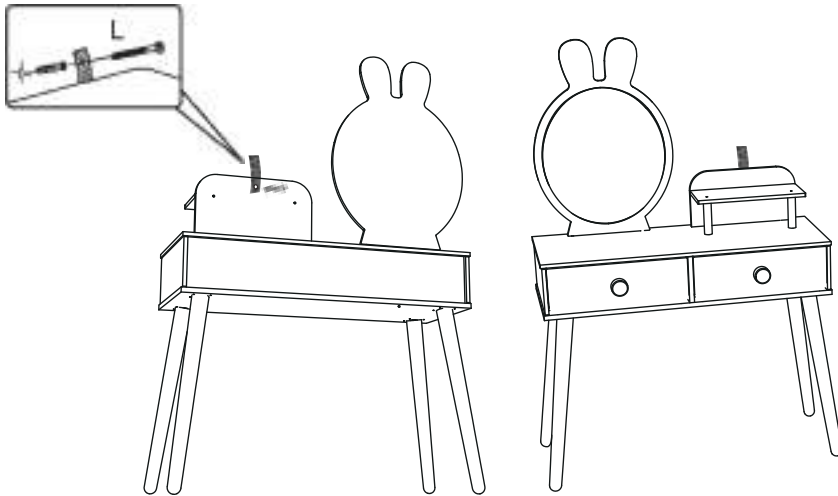
6

EN: Use the accessory (L) to fix the table to the wall to prevent it from tipping.

DE: Verwenden Sie das Zubehör (L), um den Tisch an der Wand zu befestigen, damit er nicht kippen kann.

FR: Utilisez l'accessoire (L) pour fixer la table au mur afin d'éviter qu'elle ne bascule.

ES: Fije la mesa a la pared con el accesorio (L) para evitar que se vuelque.

IT: Utilizzare l'accessorio (L) per fissare il tavolo alla parete per evitare che si ribalti.

PL: Przymocuj toaletkę do ściany za pomocą części (L), aby zapobiec jej przewróceniu.

NL: Gebruik het accessoire (L) om de tafel aan de muur te bevestigen om kantelen te voorkomen.

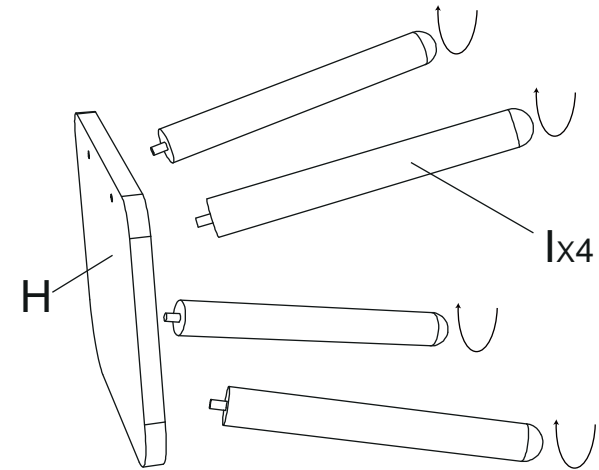
7

EN: Stand up the seat board (H) and screw 4 stool legs (I) into the bottom of the seat board until they are tightened to make the stool stable.

DE: Stellen Sie das Sitzbrett (H) auf und schrauben Sie 4 Hockerbeine (I) in die Unterseite des Sitzbretts, bis sie fest angezogen sind, damit der Hocker stabil steht.

FR: Relevez la panneau de siège (H) et vissez 4 pieds de tabouret (I) dans le bas du panneau de siège jusqu'à ce qu'ils soient serrés pour rendre le tabouret stable.

ES: Ponga de pie el tablero de asiento (H) y atornille las 4 patas de taburete (I) en la parte inferior del tablero de asiento hasta que estén apretadas para que el taburete sea estable.

IT: Montare il piano del sedile (H) e avvitare 4 gambe dello sgabello (I) nella parte inferiore del piano del sedile finché non sono ben serrate per mantenere lo sgabello stabile.

PL: Postaw siedzisko (H) na bocznej ścianie i przymocuj do niego 4 nogi stołka (I) tak, aby stołek był stabilny.

NL: Zet de zitplank (H) rechtop en schroef 4 krukpoten (I) in de onderkant van de zitplank totdat ze vastzitten om de kruk stabiel te maken.

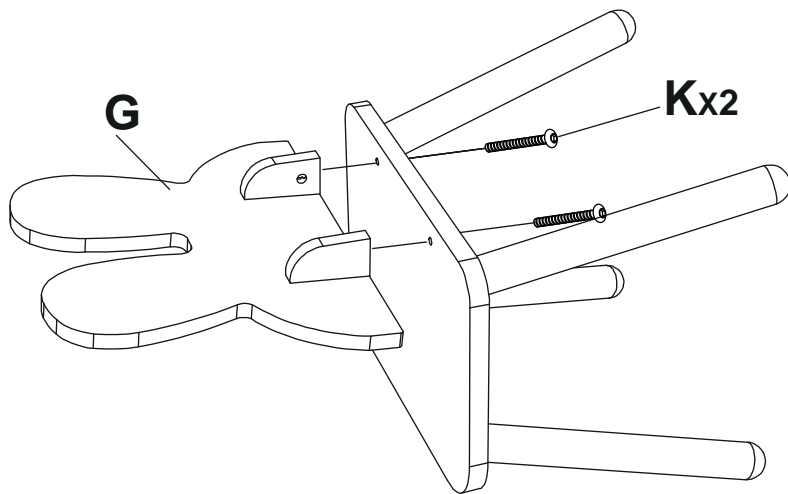
8

EN: Use 2 screws (K) to assemble the panel (G) to the seat board of the stool.

DE: Befestigen Sie die Platte (G) mit 2 Schrauben (K) am Sitzbrett des Hockers.

FR: Utilisez 2 vis (K) pour assembler le panneau (G) au panneau de siège du tabouret.

ES: Utilice 2 tornillos (K) para montar el tablero (G) en el tablero de asiento del taburete.

IT: Fissare il pannello (G) al piano di seduta dello sgabello con 2 viti (K).

PL: Przymocuj panel (G) do siedziska stołka za pomocą 2 śrub (K).

NL: Gebruik 2 schroeven (K) om het paneel (G) aan de zitting van de kruk te bevestigen.

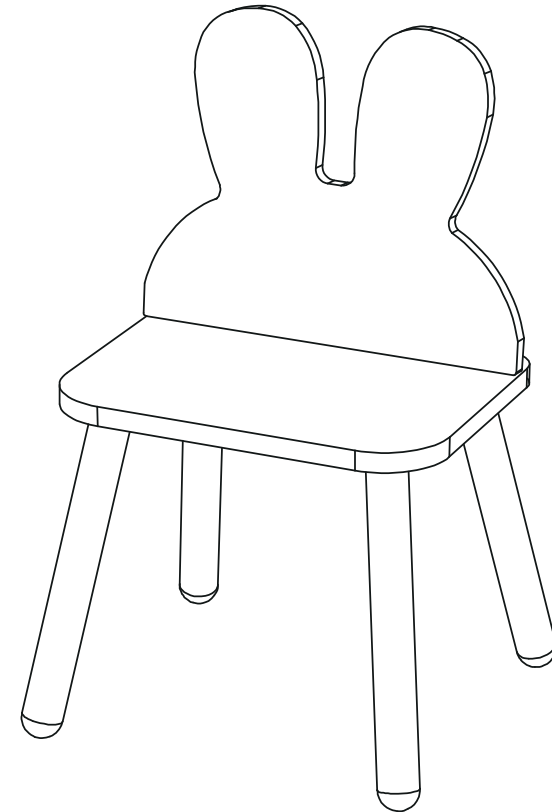
9

EN



WARNING:

- This vanity set can only be assembled once. After you have assembled this vanity set, do not dismantle it again, as this may weaken the joints and screws, leaving it unsafe for use.
- Regularly check that all of the bolts are fully tightened, but do not over tighten.
- Do not allow children to sit, stand, play or climb on the top surface. Failure to do so may cause the product to become unstable. Use the vanity set on a flat level surface only.
- This vanity set is not suitable for outdoor use. Its coating will become scratched and the product damage may occur.
- Please check the assembly of the vanity set regularly and tighten the bolts frequently. If the regular maintenance is not carried out, the product may cease to function properly.

Instructions for the safe use of the seating

IMPORTANT! READ CAREFULLY AND KEEP FOR FUTURE REFERENCE.

WARNING

- DO NOT place this product near a window as it can be used as a step by the child and cause the child to fall out of the window.
- Be aware of the risk of open fires and other sources of strong heat in the vicinity of the product.
- DO NOT place this product near a window where cords from blinds or curtains could strangle a child.
- WARNING: All assembly fittings should always be tightened properly.
- WARNING: Do not use the seating if any part is broken, torn or missing and use only spare parts approved by the manufacturer.
- Cleaning and maintenance recommendations: clean with a damp sponge. NO BLEACH!

DE

ACHTUNG:

- Dieses Schminktisch-Set kann nur einmal zusammengebaut werden. Nachdem Sie dieses Schminktisch-Set zusammengebaut haben, dürfen Sie es nicht wieder zerlegen, da dies die Verbindungen und Schrauben schwächen könnte, so dass es nicht mehr sicher verwendet werden kann.
- Prüfen Sie regelmäßig, ob alle Schrauben fest angezogen sind, aber ziehen Sie sie nicht zu fest an.
- Erlauben Sie Kindern nicht, auf der oberen Fläche zu sitzen, zu stehen, zu spielen oder zu klettern. Andernfalls kann das Produkt instabil werden. Verwenden Sie das Schminktisch-Set nur auf einer ebenen Fläche.
- Dieses Schminktischset ist nicht für den Außenbereich geeignet. Die Beschichtung wird zerkratzt und das Produkt kann beschädigt werden.
- Bitte überprüfen Sie die Montage des Schminktischsets regelmäßig und ziehen Sie die Schrauben häufig nach. Wenn die regelmäßige Wartung nicht durchgeführt wird, kann das Produkt nicht mehr richtig funktionieren.

Hinweise für die sichere Benutzung des Sitzes

WICHTIG! SORGFÄLTIG LESEN UND FÜR SPÄTERE VERWENDUNG AUFBEWAHREN.

ACHTUNG

- Stellen Sie dieses Produkt NICHT in der Nähe eines Fensters auf, da es vom Kind als Trittstufe benutzt werden kann und das Kind aus dem Fenster fallen könnte.
- Achten Sie auf die Gefahr von offenem Feuer und anderen starken Wärmequellen in der Nähe des Produkts.
- Stellen Sie dieses Produkt NICHT in der Nähe eines Fensters auf, wo die Schnüre von Jalousien oder Vorhängen ein Kind strangulieren könnten.
- ACHTUNG: Alle Montageteile müssen immer ordnungsgemäß angezogen werden.
- ACHTUNG: Benutzen Sie den Sitz nicht, wenn ein Teil gebrochen ist, gerissen ist oder fehlt, und verwenden Sie nur vom Hersteller zugelassene Ersatzteile.
- Reinigungs- und Wartungsempfehlungen: Mit einem feuchten Schwamm reinigen. KEINE BLEICHE!

FR



AVERTISSEMENT:

- Cet ensemble de coiffeuse ne peut être assemblé qu'une seule fois. Après avoir assemblé cet ensemble de coiffeuse, ne le démontez pas à nouveau, car cela pourrait affaiblir les joints et les vis, ce qui rendrait son utilisation dangereuse.
- Vérifiez régulièrement que tous les boulons sont bien serrés, mais ne les serrez pas trop.
- Ne laissez pas les enfants s'asseoir, se tenir debout, jouer ou grimper sur la surface supérieure. Le non-respect de cette consigne peut rendre le produit instable. Utilisez l'ensemble de coiffeuse uniquement sur une surface plane et de niveau.
- Cet ensemble de coiffeuse n'est pas adapté à une utilisation en extérieur. Son revêtement se rayera et le produit risque d'être endommagé.
- Veuillez vérifier régulièrement l'assemblage de l'ensemble de coiffeuse et serrer fréquemment les boulons. Si l'entretien régulier n'est pas effectué, le produit peut cesser de fonctionner correctement.

Instructions pour une utilisation sûre du siège

IMPORTANT ! LIRE ATTENTIVEMENT ET CONSERVER POUR RÉFÉRENCE ULTÉRIEURE.

AVERTISSEMENT

- NE PAS placer ce produit près d'une fenêtre car il peut être utilisé comme marche par l'enfant et le faire tomber par la fenêtre.
- Soyez conscient du risque de feux ouverts et d'autres sources de forte chaleur à proximité du produit.
- NE PAS placer ce produit près d'une fenêtre où les cordons des stores ou des rideaux pourraient étrangler un enfant.
- AVERTISSEMENT : Tous les raccords d'assemblage doivent toujours être serrés correctement.
- AVERTISSEMENT : N'utilisez pas le siège si une pièce est cassée, déchirée ou manquante et n'utilisez que des pièces de rechange approuvées par le fabricant.
- Recommandations de nettoyage et d'entretien : nettoyer avec une éponge humide. PAS D'EAU DE JAVEL !

ES

ADVERTENCIA:

- Este conjunto de tocador solo se puede montar una vez. Después de montar este conjunto de tocador, no vuelva a desmontarlo, ya que esto podría debilitar las juntas y los tornillos, dejándolo inseguro para su uso.
- Compruebe regularmente que todos los pernos están bien apretados, pero no apriete demasiado.
- No permita que los niños se sienten, se pongan de pie, jueguen o trepen por la superficie superior. El incumplimiento de esta norma puede hacer que el producto se vuelva inestable. Utilice el conjunto de tocador únicamente sobre una superficie plana y nivelada.
- Este conjunto de tocador no es adecuado para uso en exteriores. Su revestimiento se rayará y el producto podría dañarse.
- Compruebe regularmente el montaje del conjunto y apriete los pernos con frecuencia. Si no se realiza el mantenimiento periódico, el producto puede dejar de funcionar correctamente.

Instrucciones para el uso seguro del asiento

¡IMPORTANTE!

LEA ATENTAMENTE Y CONSÉRVELAS PARA FUTURAS CONSULTAS.

ADVERTENCIA

- NO coloque este producto cerca de una ventana, ya que puede ser utilizado como escalón por el niño y provocar su caída por la ventana.
- Tenga en cuenta el riesgo de fuegos abiertos y otras fuentes de fuerte calor en las proximidades del producto.
- NO coloque este producto cerca de una ventana donde los cordones de persianas o cortinas puedan estrangular a un niño.
- **ADVERTENCIA:** Todos los accesorios de montaje deben estar siempre bien apretados.
- **ADVERTENCIA:** No utilice el asiento si alguna pieza está rota, desgarrada o falta y utilice solo piezas de repuesto aprobadas por el fabricante.
- **Recomendaciones de limpieza y mantenimiento:** Limpiar con una esponja húmeda. **¡NO UTILIZAR LEJÍA!**

IT

AVVERTENZA:

- Questo set da toilette può essere montato una sola volta. Dopo averlo montato, non smontarlo di nuovo per evitare di indebolire le giunture e le viti, rendendolo insicuro per l'uso.
- Controllare regolarmente che tutti i bulloni siano completamente serrati, ma non stringere troppo.
- Non permettere ai bambini di sedersi, stare in piedi, giocare o arrampicarsi sulla superficie superiore. In caso contrario, il prodotto potrebbe diventare instabile. Utilizzare il set da toilette solo su una superficie piana.
- Questo set da toilette non è adatto per l'uso esterno. Il suo rivestimento sarà graffiato e il prodotto potrebbe danneggiarsi.
- Si prega di controllare regolarmente l'assemblaggio del set da toilette e di serrare frequentemente i bulloni. Se non si esegue la manutenzione regolare, il prodotto potrebbe non funzionare più correttamente.

Istruzioni per l'uso sicuro della seduta

IMPORTANTE! LEGGERE ATTENTAMENTE E CONSERVARE PER RIFERIMENTO FUTURO.

AVVERTENZA

- NON mettere questo prodotto vicino a una finestra, perché potrebbe essere usato dal bambino come un gradino e farlo cadere dalla finestra.
- Fare attenzione al rischio di fuochi aperti e altre fonti di calore intenso nelle vicinanze del prodotto.
- NON mettere il prodotto vicino a una finestra in cui le corde di tende o tapparelle potrebbero strangolare un bambino.
- **ATTENZIONE:** Tutti i raccordi di montaggio devono essere sempre serrati correttamente.
- **ATTENZIONE:** Non utilizzare la seduta se una qualsiasi parte è rotta, strappata o mancante e utilizzare solo parti di ricambio approvate dal produttore.
- **Raccomandazioni per la pulizia e la manutenzione:** pulire con una spugna umida. **NON LAVARE CON LA CANDEGGINA!**

PL

OSTRZEŻENIA:

- Zestaw mebli można złożyć tylko raz. Po złożeniu toaletki nie należy jej ponownie demontować, ponieważ może to osłabić złącza i śruby, sprawiając że użytkowanie produktu nie będzie bezpieczne.
- Należy regularnie sprawdzać, czy wszystkie śruby są całkowicie dokręcone. Nie należy dokręcać ich zbyt mocno.
- Nie należy pozwalać dzieciom siedzieć, stać, bawić się ani wspinać się na blat toaletki. Niezastosowanie się do tego może spowodować niestabilność produktu. Toaletka jest przeznaczona wyłącznie do użytku na płaskiej i równej powierzchni.
- Toaletka nie jest przeznaczona do użytku na zewnątrz. Powłoka może ulec trwałemu uszkodzeniu.
- Należy regularnie sprawdzać wszystkie części zestawu i często dokręcać śruby. Brak regularnych konserwacji może spowodować nieprawidłowe działanie produktu.

Instrukcja bezpiecznego użytkowania stołka

WAŻNE! PRZECZYTAJ UWAŻNIE I ZACHOWAJ NA PRZYSZŁOŚĆ.

OSTRZEŻENIA

- Nie należy umieszczać tego produktu w pobliżu okna, ponieważ może on zostać użyty przez dziecko jako stopień i spowodować wypadnięcie dziecka z okna.
- Należy pamiętać o ryzyku związanym z otwartym ogniem i innymi źródłami silnego ciepła w pobliżu produktu.
- Nie należy umieszczać tego produktu w pobliżu okna, ponieważ sznurki od rolet lub zasłon mogą spowodować uduszenie dziecka.
- **OSTRZEŻENIE:** Wszystkie elementy montażowe powinny być zawsze odpowiednio dokręcone.
- **OSTRZEŻENIE:** Nie należy używać stołka w przypadku braku lub uszkodzenia jakiegokolwiek części. Należy używać wyłącznie części zamiennych zatwierdzonych przez producenta.
- Zalecenia dotyczące czyszczenia i konserwacji: Czyścić wilgotną ściereczką. Nie należy używać silnych środków czyszczących.

NL

WAARSCHUWING:

- Deze ijdelheidsset kan maar één keer in elkaar gezet worden. Nadat je dit badmeubelset in elkaar hebt gezet, mag je het niet meer uit elkaar halen, omdat dit de verbindingen en schroeven kan verzwakken, waardoor het niet meer veilig is voor gebruik.
- Controleer regelmatig of alle bouten goed vastzitten, maar draai ze niet te vast aan.
- Laat kinderen niet op het bovenblad zitten, staan, spelen of klimmen. Anders kan het product instabiel worden. Gebruik de ijdelheidsset alleen op een vlakke, egale ondergrond.
- Deze ijdelheidsset is niet geschikt voor gebruik buitenshuis. De coating zal krassen krijgen en het product kan beschadigd raken.
- Controleer de montage van de ijdelheidsset regelmatig en draai de bouten regelmatig aan. Als er geen regelmatig onderhoud wordt uitgevoerd, kan het product niet goed meer functioneren.

Instructies voor veilig gebruik van de zitting

BELANGRIJK! ZORGVULDIG LEZEN EN BEWAREN VOOR TOEKOMSTIG GEBRUIK.

WAARSCHUWING

- Plaats dit product NIET in de buurt van een raam, omdat het door het kind als opstapje gebruikt kan worden en het kind daardoor uit het raam kan vallen.
- Houd rekening met het risico van open vuur en andere hittebronnen in de buurt van het product.
- Plaats dit product NIET in de buurt van een raam waar koorden van jaloezieën of gordijnen een kind kunnen wurgen.
- **WAARSCHUWING:** Alle assemblagefittingen moeten altijd goed worden vastgedraaid.
- **WAARSCHUWING:** Gebruik de zitting niet als een onderdeel gebroken of gescheurd is of ontbreekt en gebruik alleen reserveonderdelen die door de fabrikant zijn goedgekeurd.
- Aanbevelingen voor reiniging en onderhoud: schoonmaken met een vochtige spons. **GEEN BLEK!**

EN



Return / Damage Claim Instructions

- ⚠ **DO NOT discard the box / original packaging.**
In case a return is required, the item must be returned in original box. Without this your return will not be accepted.
- ⚠ **Take a photo of the box markings.**
A photo of the markings (text) on the side of the box is required in case a part is needed for replacement. This helps our staff identify your product number to ensure you receive the correct parts.
- ⚠ **Take a photo of the damaged part (if applicable).**
A photo of the damage is always required to file a claim and get your replacement or refund processed quickly. Please make sure you have the box even if it is damaged.
- ⚠ **Send us an email with the images requested.**
Email us directly from marketplace where your item was purchased with the attached images and a description of your claim.

DE



Rücksendung / Beschädigung Anweisungen

- ⚠ **Werfen Sie den Karton / die Originalverpackung NICHT weg.**
Falls eine Rücksendung erforderlich ist, muss der Artikel in der Originalverpackung zurückgeschickt werden. Andernfalls wird Ihre Rücksendung nicht angenommen.
- ⚠ **Machen Sie ein Foto von der Beschriftung des Kartons.**
Für den Fall, dass ein Ersatzteil benötigt wird, benötigen wir ein Foto der Beschriftung (Text) auf der Seite des Kartons. So können unsere Mitarbeiter Ihre Artikelnummer identifizieren und sicherstellen, dass Sie die richtigen Teile erhalten.
- ⚠ **Machen Sie ein Foto des beschädigten Teils (falls zutreffend).**
Ein Foto des beschädigten Teils ist immer erforderlich, um eine Reklamation einzureichen und eine schnelle Bearbeitung Ihres Ersatzteils oder Ihrer Rückerstattung zu gewährleisten. Bitte stellen Sie sicher, dass Sie den Karton haben, auch wenn er beschädigt ist.
- ⚠ **Schicken Sie uns eine E-Mail mit dem gewünschten Foto.**
Schicken Sie uns eine E-Mail direkt vom Marktplatz, auf dem Sie den Artikel gekauft haben, mit den angehängten Fotos und einer Beschreibung Ihrer Reklamation.

FR



Instructions De Retour / Réclamation De Dommages

- ⚠ **NE PAS jeter la boîte/l'emballage d'origine.**
Dans le cas où un retour est requis, l'article doit être retourné dans sa boîte d'origine. Sans cela, votre retour ne sera pas accepté.
- ⚠ **Prenez une photo des marquages de la boîte.**
Une photo des marquages (texte) sur le côté de la boîte est requise au cas où une pièce serait nécessaire pour le remplacement. Cela aide notre personnel à identifier votre numéro de produit pour s'assurer que vous recevez les bonnes pièces.
- ⚠ **Prenez une photo des dommages (le cas échéant).**
Une photo des dommages est toujours requise pour déposer une réclamation et obtenir rapidement votre remplacement ou votre remboursement. Assurez-vous d'avoir la boîte même si elle est endommagée.
- ⚠ **Envoyez-nous un e-mail avec les images demandées.**
Envoyez-nous un e-mail directement depuis le marché où votre article a été acheté avec les images ci-jointes et une description de votre réclamation.

ES



Instrucciones de Devolución / Reclamación de Daños

- ⚠ **NO deseche la caja/embalaje original.**
En caso de que se requiera una devolución, el artículo debe ser devuelto en la caja original. Sin esto su devolución no será aceptada.
- ⚠ **Tome una foto de las marcas de la caja.**
Se requiere una foto de las marcas (texto) en el lado de la caja en caso de que se necesite una pieza para reemplazarla. Esto ayuda a nuestro personal a identificar su número de producto para asegurarse de que recibe las piezas correctas.
- ⚠ **Tome una foto de las piezas dañadas (si procede).**
Una foto de los daños es siempre necesaria para presentar una reclamación y conseguir que su reemplazo o reembolso sea procesado rápidamente. Por favor, asegúrese de tener la caja aunque esté dañada.
- ⚠ **Envíenos un correo electrónico con las imágenes solicitadas.**
Envíenos un correo electrónico directamente desde el mercado donde se compró su artículo con las imágenes adjuntas y una descripción de su reclamación.

IT



Istruzioni Per La Restituzione / Reclamo Per Danni

- ⚠ **NON scartare la scatola / confezione originale.**
Nel caso in cui sia richiesto un reso, l'articolo deve essere restituito nella scatola originale. Senza la scatola originale il tuo reso non sarà accettato.
- ⚠ **Fare una foto dei contrassegni sulla scatola.**
È necessaria una foto dei contrassegni (testo) sul lato della scatola nel caso in cui la parte debba essere sostituita. Questo aiuta il nostro staff a identificare il numero del tuo prodotto per assicurarti di ricevere le parti corrette.
- ⚠ **Fare una foto di Danno (se è applicabile).**
Una foto del danno è sempre necessaria per presentare un reclamo e ottenere rapidamente la sostituzione o il rimborso. Assicurati di avere la scatola anche se è danneggiata.
- ⚠ **Inviarci una mail con le immagini richieste.**
Inviarci un'e-mail direttamente dal mercato in cui è stato acquistato il tuo articolo con le immagini allegate e una descrizione del tuo reclamo.

PL



Zwroty i reklamacje

- ⚠ **Nie wyrzucaj oryginalnego opakowania.**
Jeśli chcesz zwrócić produkt, musi znajdować się on w oryginalnym opakowaniu. Towar zwrócony w nieoryginalnym opakowaniu nie zostanie przyjęty.
- ⚠ **Zrób zdjęcie oznaczeń na opakowaniu.**
Jeśli jakkolwiek część wymaga wymiany, zrób zdjęcie oznaczeń kodu produktu, który znajduje się na opakowaniu. Pozwoli nam to zidentyfikować produkt i dostarczyć ci właściwą część.
- ⚠ **Zrób zdjęcie uszkodzonej części (jeśli dotyczy).**
Jeśli chcesz złożyć reklamację, zrób zdjęcie uszkodzonej części. Pozwoli nam to zatwierdzić reklamację i zlecić zwrot środków na twoje konto. Do złożenia reklamacji potrzebne będzie oryginalne opakowanie.
- ⚠ **Skontaktuj się z nami.**
Skontaktuj się z nami telefonicznie, mailowo lub poprzez formularz kontaktowy. Załącz zdjęcia produktu i opis roszczenia.

NL



Instructies voor Retournering/Schadeclaim

- ⚠ **GOOI DE doos/het originele verpakkingsmateriaal NIET weg.**
In het geval van een retournering moet het artikel in de originele doos teruggestuurd worden. Zonder dit wordt uw retourzending niet geaccepteerd.
- ⚠ **Maak een foto van de markeringen op de doos.**
Een foto van de markeringen (tekst) op de zijkant van de doos is vereist in het geval dat een onderdeel vervangen moet worden. Dit helpt onze medewerkers uw productnummer te identificeren om te zorgen dat u de correcte onderdelen ontvangt.
- ⚠ **Maak een foto van het beschadigde onderdeel (indien van toepassing).**
Een foto van de schade is altijd vereist om een claim in te dienen en uw vervanging of terugbetaling snel te verwerken. Zorg ervoor dat u de doos heeft, ook al is deze beschadigd.
- ⚠ **Stuur ons een e-mail met de gevraagde afbeeldingen.**
E-mail ons direct via de marktplaats waar uw artikel is gekocht, met de bijgevoegde afbeeldingen en een beschrijving van uw claim.