

**USA** office: Fontana    **AUS** office: Truganina    **GBR** office: Ipswich    **ITA** office: Milano    **POL** office: Gdańsk  
**DEU** office: FDS GmbH, Neuer Höttigbaum 36, 22143 Hamburg, Deutschland    **FRA** office: Saint Vigor d'Ymonville

If you're having difficulty, our friendly customer team is always here to help.



USA:cs.us@costway.com    POL:sklep@costway.com  
AUS:cs.au@costway.com    DEU:cs.de@costway.com  
GBR:cs.uk@costway.com    FRA:cs.fr@costway.com  
ITA:cs.it@costway.com    ESP:cs.es@costway.com

Adjustable Sofa Bed/Verstellbarer Schlafstuhl/  
Canapé-lit Réglable/Sofá Cama Ajustable/  
Divano Letto Regolabile/Regulowany rozkładany fotel

**HV10417**

THIS INSTRUCTION BOOKLET CONTAINS **IMPORTANT** SAFETY INFORMATION. PLEASE READ AND KEEP FOR FUTURE REFERENCE.

EN



### Before You Start

- ⚠ Please read all instructions carefully.
- ⚠ Retain instructions for future reference.
- ⚠ Separate and count all parts and hardware.
- ⚠ Read through each step carefully and follow the proper order.
- ⚠ We recommend that, where possible, all items are assembled near to the area in which they will be placed in use, to avoid moving the product unnecessarily once assembled.
- ⚠ Always place the product on a flat, steady and stable surface.
- ⚠ Keep all small parts and packaging materials for this product away from babies and children as they potentially pose a serious choking hazard.

DE



### Vor dem Beginnen

- ⚠ Bitte lesen Sie alle Anweisungen sorgfältig durch.
- ⚠ Bewahren Sie die Anweisungen zum zukünftigen Verwendung auf.
- ⚠ Überprüfen Sie, ob alle Teile und Zubehörteile vorhanden sind.
- ⚠ Lesen Sie jeden Schritt sorgfältig durch und befolgen Sie die richtige Reihenfolge.
- ⚠ Wir empfehlen, alle Teile möglichst in der Nähe des Aufstellungsortes zu montieren, um unnötige Bewegungen nach der Montage zu vermeiden.
- ⚠ Stellen Sie den Artikel immer auf eine ebene, feste und stabile Fläche.
- ⚠ Halten Sie alle kleinen Teile und Verpackungsmaterialien fern von Babys und Kindern, ansonsten besteht Erstickungsgefahr.

FR



### Avant de Commencer

- ⚠ Veuillez lire attentivement toutes les instructions.
- ⚠ Conservez les instructions pour vous y référer ultérieurement.
- ⚠ Vérifiez toutes les pièces et les accessoires.
- ⚠ Lisez attentivement chaque étape et suivez l'ordre correct.
- ⚠ Nous recommandons que, dans la mesure du possible, tous les produits soient assemblés à proximité de la zone où ils seront utilisés, afin d'éviter tout déplacement inutile du produit une fois assemblé.
- ⚠ Placez toujours le produit sur une surface plane et stable.
- ⚠ Conservez toutes les petites pièces de ce produit et les matériaux d'emballage hors de portée des bébés et des enfants, car ils pourraient présenter un risque d'étouffement.

ES



### Antes de Empezar

- ⚠ Lea atentamente todas las instrucciones.
- ⚠ Conserve las instrucciones para futuras consultas.
- ⚠ Separe y cuente todas las piezas y los accesorios.
- ⚠ Lea detenidamente cada paso y siga el orden correcto.
- ⚠ Recomendamos que, siempre que sea posible, todos los elementos se monten cerca de la zona en la que se van a utilizar, para evitar mover el producto innecesariamente una vez montado.
- ⚠ Coloque siempre el producto sobre una superficie plana, estable y firme.
- ⚠ Mantenga todas las piezas pequeñas y los materiales de embalaje de este producto lejos de los bebés y los niños, ya que pueden representar un grave riesgo de asfixia.

IT



### Prima di Iniziare

- ⚠ Si prega di leggere attentamente tutte le istruzioni.
- ⚠ Conservare le istruzioni per riferimento futuro.
- ⚠ Separare e contare tutte le parti e gli accessori.
- ⚠ Leggere attentamente ogni passo e seguire l'ordine corretto.
- ⚠ Si consiglia, ove possibile, di assemblare tutti gli articoli vicino alla zona in cui verranno posti in uso, per evitare di spostare inutilmente il prodotto una volta assemblato.
- ⚠ Posizionare sempre il prodotto su una superficie piana, stabile.
- ⚠ Tenere tutte le piccole parti e i materiali di imballaggio di questo prodotto lontano dalla portata di neonati e bambini, in quanto possono costituire un serio pericolo di soffocamento.

PL



### Zanim Zaczniez

- ⚠ Zapoznaj się z instrukcją.
- ⚠ Zachowaj instrukcję do wglądu.
- ⚠ Posortuj części i upewnij się, że zestaw jest kompletny.
- ⚠ Zapoznaj się ze sposobem montażu i postępuj zgodnie z instrukcją.
- ⚠ Zalecamy, aby montaż odbywał się możliwie najbliżej miejsca docelowego położenia produktu, aby uniknąć niepotrzebnego przesuwania.
- ⚠ Upewnij się, że produkt znajdzie się na płaskiej i stabilnej powierzchni.
- ⚠ Upewnij się, że materiały wykorzystane podczas pakowania produktu, oraz jego elementy znajdują się poza zasięgiem dzieci.

EN

### Instruction for use

#### Angle adjustment method

- You can choose the Angle you like from the six stages in the picture from ① to ⑥.
- Press backrest backward like picture ⑥, tatami can back to picture ①.
- The free adjustment between ① (0 degrees) and ⑥ (85 degrees) will be adjusted to 17 degrees for each stage.

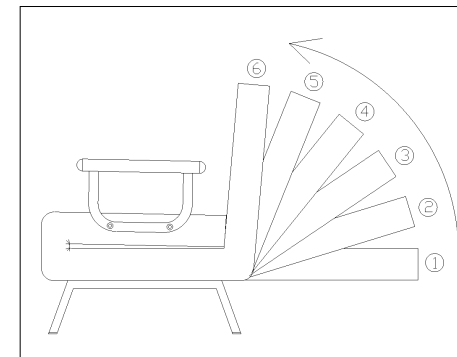

#### Method of seat cushion opening

- The handrail can be pulled forward and turned over as shown in the diagram.
- The armrest can be used as the forefoot of the SOFA bed when it is turned over.

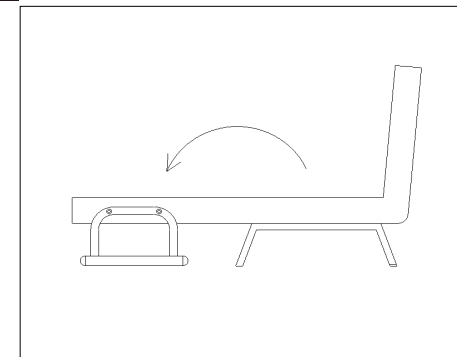

#### How to open the invisible folding foot

- UNZIP your back and remove the folded foot. Open to a vertical 90 degrees will hear a "Click", that the folding foot has been locked.
- When retracting the folding foot, make sure to retract the foot after pressing the button at the bottom of the folding foot.
- Pull back the foot and ZIP up the ZIPPER.

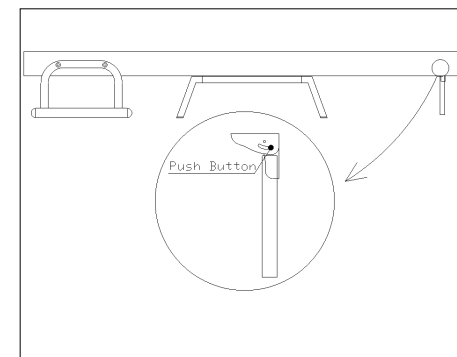

**AX2**

Sofa foot

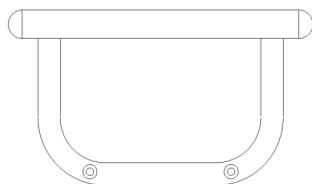
**BX2**

Armrest of SOFA

**CX4**

M8\*40

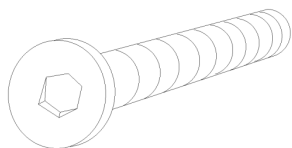

Bolt

**DX4**

M8\*30

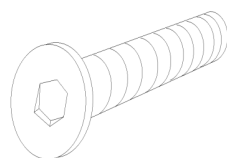

Bolt

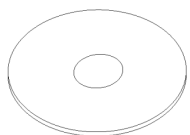
**EX8**

Gaskets

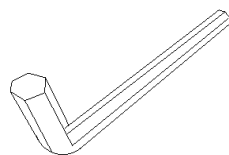
**FX1**

Spanner

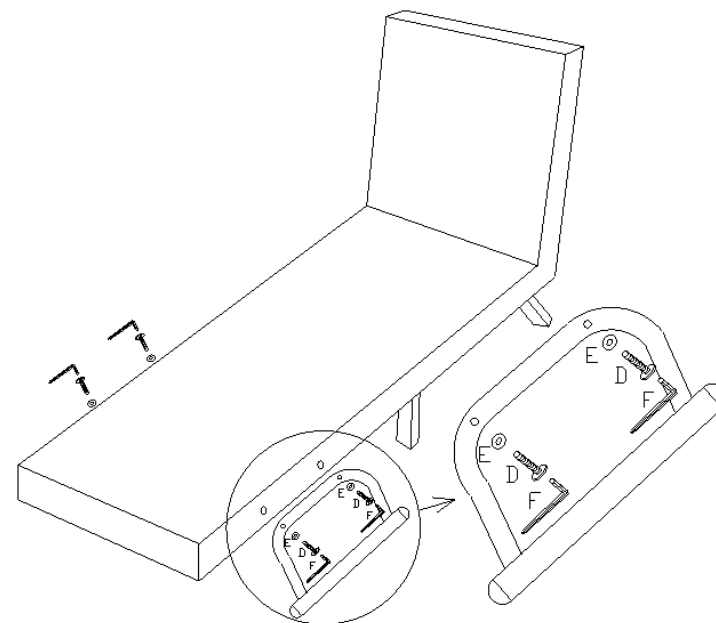
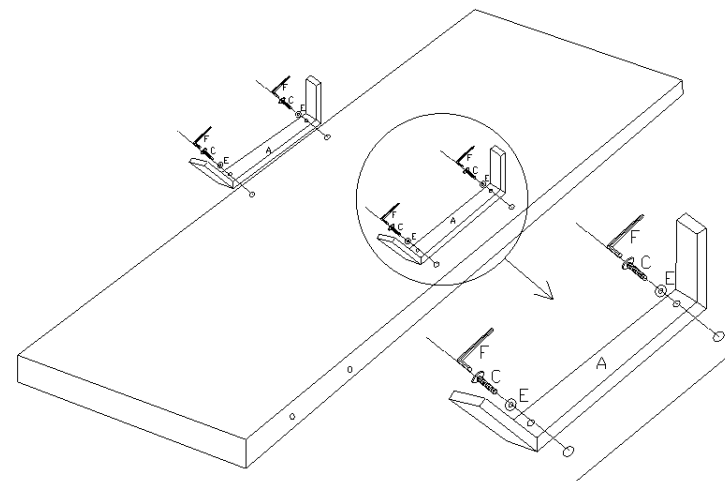



Don't jump on the product, otherwise you may get hurt and wear out the product.



Please be careful not to get hurt when children are in use.



Don't put it in an uneven place, or you may fall and damage the product.



Please use tatami in a flat place and place it on a carpet, in order to protect the floor surface.

### Attention

- Do not move body fiercely on the product, otherwise you may fall down and slide.
- Please do not use backrest and seat cushion to play.
- Do not sit on the backrest or handrail of the product, otherwise it may fall off.
- Make sure you are safe when adjusting the angle.
- Please don't open the zipper.
- Products should avoid direct sunlight and heat.
- If you are sensitive to the smell of the product, please place the product in a ventilated place. (the smell is not harmful.)

### Methode der Winkeleinstellung

• Sie können den gewünschten Winkel aus den sechs Stufen in der Abbildung von ① bis ⑥ wählen.

• Drücken Sie die Rückenlehne nach hinten wie in der Abbildung ⑥, die Tatami kann wieder in die Abbildung ①.

• Die freie Einstellung zwischen ① (0 Grad) und ⑥ (85 Grad) wird für jede Stufe auf 17 Grad eingestellt.

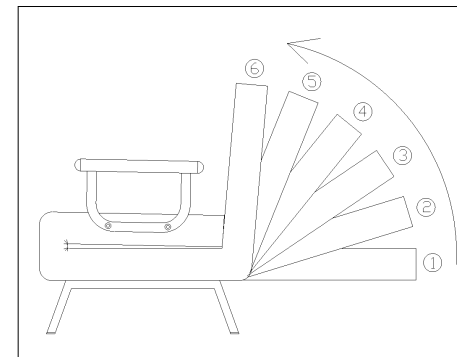

### Verfahren zum Öffnen des Sitzkissens

• Der Handlauf kann nach vorne gezogen und umgedreht werden, wie in der Abbildung gezeigt.

• Die Armlehne kann als Vorderfuß des Schlafstuhls verwendet werden, wenn es umgedreht ist.

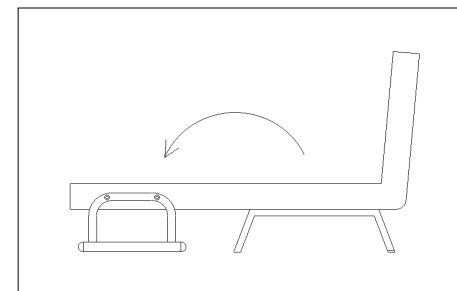

### So öffnen Sie den unsichtbaren Faltfuß

• Öffnen Sie Ihren Rücken und entfernen Sie den Klappfuß. Öffnen Sie zu einem vertikalen 90 Grad wird ein "Klick" zu hören, dass der Klappfuß gesperrt wurde.

• Achten Sie beim Einziehen des Faltfußes darauf, dass Sie den Fuß einfahren, nachdem Sie den Knopf an der Unterseite des Faltfußes gedrückt haben.

• Ziehen Sie den Fuß zurück und schließen Sie den Reißverschluss.

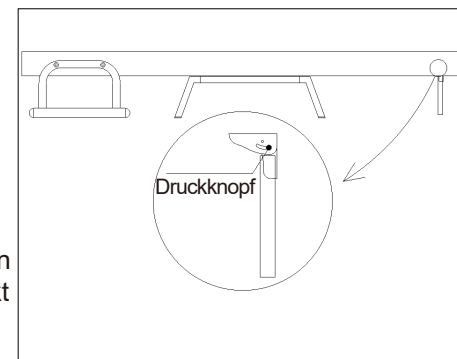

AX2



Sofa Fuß

BX2

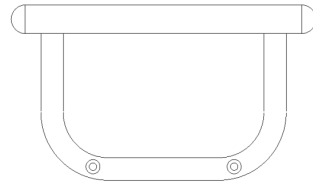

Armlehne des Schlafstuhls

CX4

M8\*40

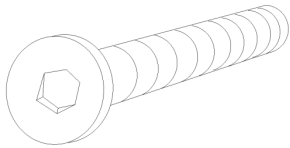

Schraube

DX4

M8\*30

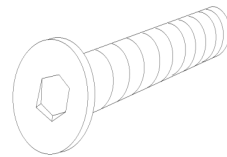

Schraube

EX8

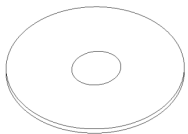

Dichtungen

FX1

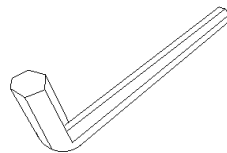

Schraubenschlüssel

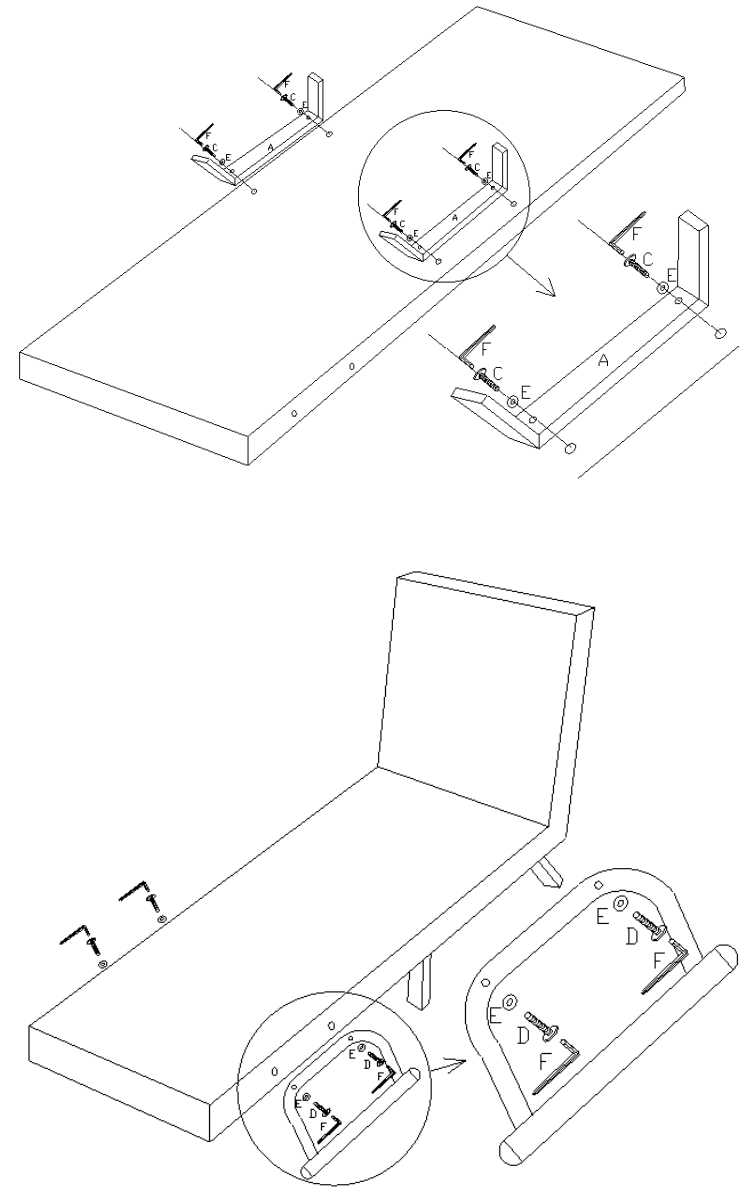



Springen Sie nicht auf das Produkt, sonst könnten Sie sich verletzen und das Produkt verschleißen.



Bitte achten Sie darauf, dass Sie sich nicht verletzen, wenn Kinder im Einsatz sind.

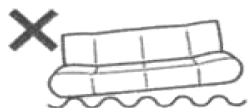

Stellen Sie das Gerät nicht an einer unebenen Stelle auf, sonst könnten Sie fallen und das Gerät beschädigen.



Bitte verwenden Sie die Tatami an einem flachen Ort und legen Sie sie auf einen Teppich, um die Bodenoberfläche zu schützen.

### **Achtung**

- Bewegen Sie Ihren Körper nicht zu heftig auf dem Produkt, sonst könnten Sie herunterfallen und ausrutschen.
- Bitte benutzen Sie Rückenlehne und Sitzkissen nicht zum spielen.
- Setzen Sie sich nicht auf die Rückenlehne oder den Handlauf des Produkts, da es sonst herunterfallen kann.
- Achten Sie darauf, dass Sie beim Einstellen des Winkels sicher sind.
- Bitte öffnen Sie den Reißverschluss nicht.
- Produkte sollten direkte Sonneneinstrahlung und Hitze vermeiden.
- Wenn Sie empfindlich auf den Geruch des Produkts reagieren, legen Sie es bitte an einen belüfteten Ort. (Der Geruch ist nicht schädlich.)

### Méthode de réglage de l'angle

- Vous pouvez choisir l'angle qui vous convient parmi les six positions de l'image ① à ⑥.
- Appuyez sur le dossier en arrière comme sur l'image ⑥, le tatami peut revenir à l'image ①.
- Le réglage libre entre ① (0 degré) et ⑥ (85 degrés) sera ajusté à 17 degrés pour chaque position.

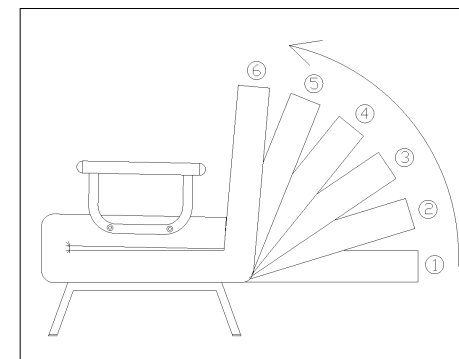

### Méthode d'ouverture du coussin de siège

- La main courante peut être tirée vers l'avant et retournée comme indiqué sur le schéma.
- L'accoudoir peut être utilisé comme l'avant-pied du canapé-lit lorsqu'il est retourné.

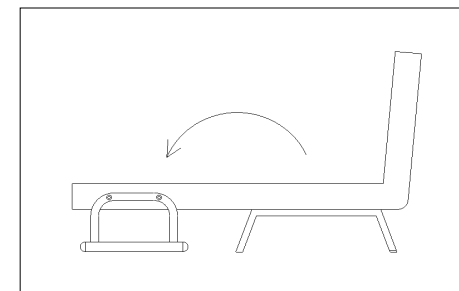

### Comment ouvrir le pied pliant invisible

- Décompressez le dos et retirez la jambe pliée. Lorsqu'il est ouvert à 90 degrés verticalement, vous entendrez un "clic", ce qui signifie que le pied pliant a été verrouillé.
- Lorsque vous rétractez le pied de pliage, veillez à rétracter le pied après avoir appuyé sur le bouton situé au bas du pied de pliage.
- Tirez le pied en arrière et fermez la fermeture éclair.

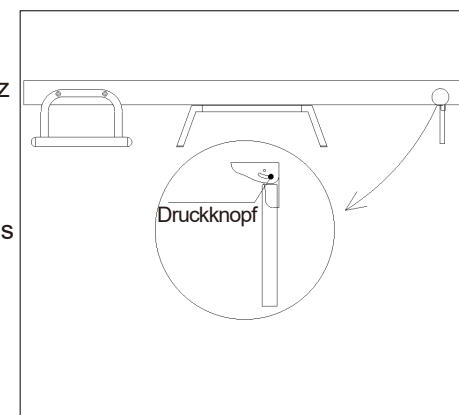

**AX2**

Pied de canapé

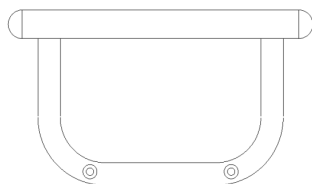
**BX2**

Accoudoir du canapé

**CX4**

M8\*40

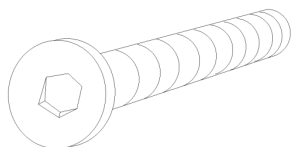

Boulon

**DX4**

M8\*30

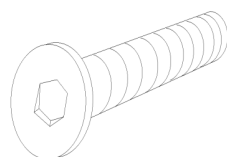

Boulon

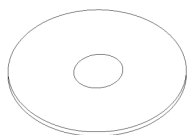
**EX8**

Joints

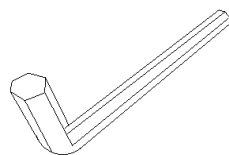
**FX1**

Clé à molette

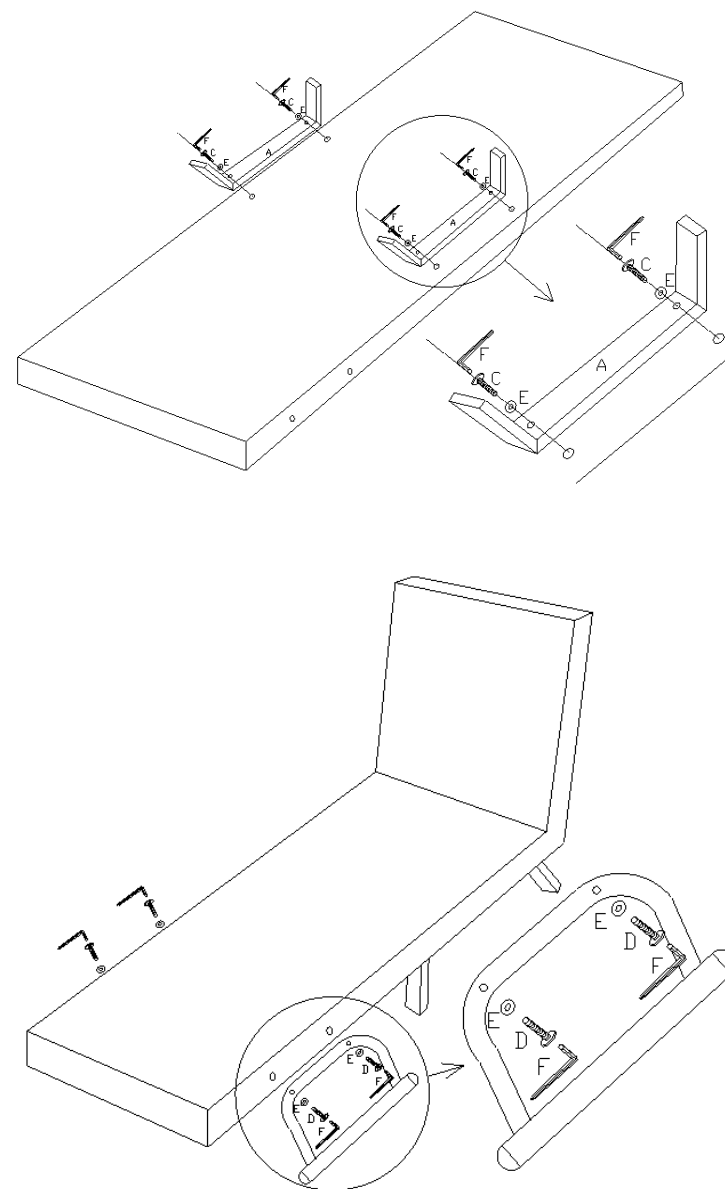



Ne sautez pas sur le produit, sinon vous risquez de vous blesser et d'user le produit.



Veuillez l'utiliser avec précaution pour éviter que les enfants ne se blessent en l'utilisant.

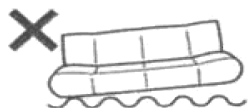

Ne le placez pas dans un endroit inégal, sinon vous risquez de tomber et d'endommager le produit.



Veuillez utiliser le tatami dans un endroit plat et le placer sur un tapis afin de protéger la surface du sol.

### Attention

- Ne bougez pas votre corps farouchement sur le produit, sinon il risque de tomber et de glisser.
- Veuillez ne pas utiliser le dossier et le coussin du siège pour jouer.
- Ne vous asseyez pas sur le dossier ou la main courante du produit, sinon il risque de tomber.
- Assurez-vous que vous êtes en sécurité lorsque vous réglez l'angle.
- S'il vous plaît, n'ouvrez pas la fermeture éclair
- Le produit doit éviter la lumière directe du soleil et la chaleur.
- Si vous êtes sensible à l'odeur du produit, veuillez placer le produit dans un endroit ventilé. (L'odeur n'est pas nocive).

### Método de ajuste del ángulo

- Usted puede elegir el ángulo que le gusta de las seis posiciones en la imagen de ① a ⑥.
- Presione el respaldo hacia atrás como en la imagen ⑥, el tatami puede volver a la imagen ①.
- El ajuste libre entre ① (0 grados) y ⑥ (85 grados) se ajustará a 17 grados para cada posición.

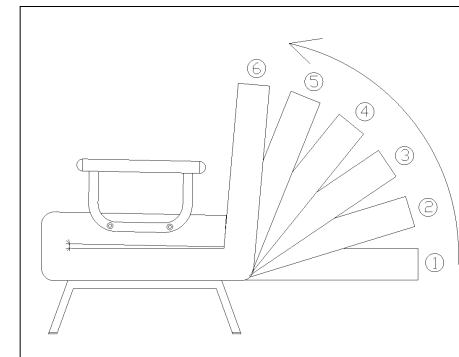

### Método de apertura del cojín de asiento

- El apoyabrazos puede ser tirado hacia adelante y volteado como se muestra en el diagrama.
- El apoyabrazos se puede utilizar como pata delantera del sofá cama cuando se le da la vuelta.

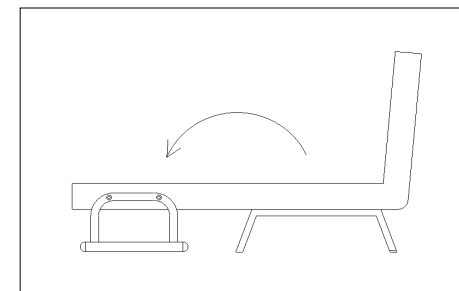

### Cómo abrir la pata plegable invisible

- ABRA la cremallera del respaldo y retire la pata plegada. Abra a una posición vertical de 90 grados, escuchará un "clic", que significa que la pata plegable se ha bloqueado.
- Al retraer la pata plegable, asegúrese de retraer la pata después de presionar el botón en la parte inferior de la pata plegable.
- Tire hacia atrás de la pata y cierre la cremallera.

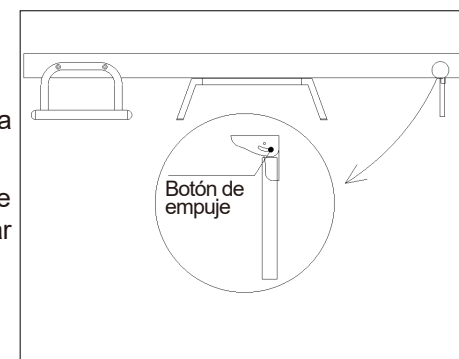

Lista de Piezas del Producto

**AX2**



Pata de sofá

**BX2**

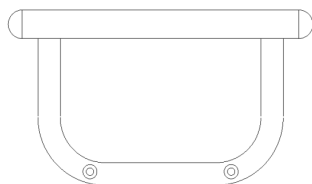

Apoyabrazos de sofá

**CX4**

M8\*40

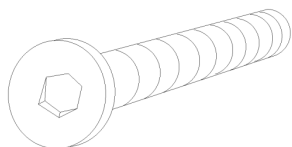

Perno

**DX4**

M8\*30

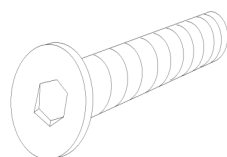

Perno

**EX8**

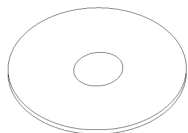

Junta

**FX1**

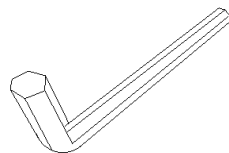

Llave

Diagrama de Montaje

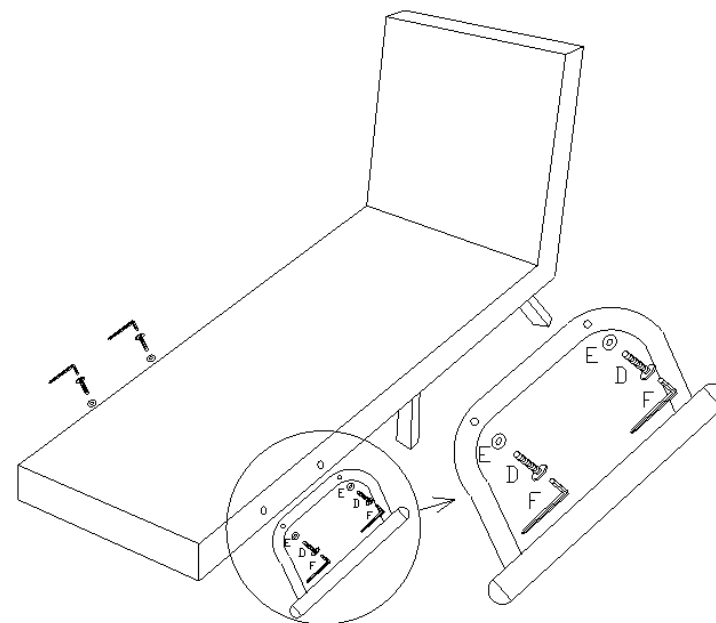
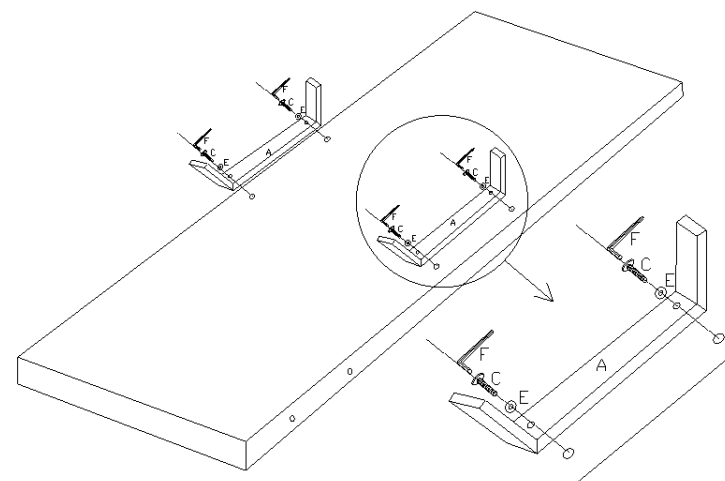



No salte sobre el producto, de lo contrario puede lastimarse y desgastar el producto.



Tenga cuidado de no lastimarse cuando los niños lo utilicen.

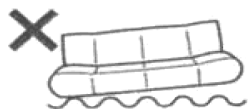

No lo coloque en un lugar irregular, o puede caerse y dañar el producto.

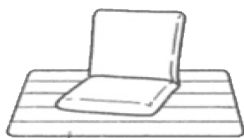

Por favor, utilice el tatami en un lugar plano y colóquelo sobre una alfombra, para proteger la superficie del suelo.

### Atención

- No mueva el cuerpo con fuerza sobre el producto, de lo contrario podría caerse y deslizarse.
- No utilice el respaldo ni el cojín de asiento para jugar.
- No se siente en el respaldo ni en el apoyabrazos del producto, de lo contrario podría caerse.
- Asegúrese de estar seguro cuando ajuste el ángulo.
- Por favor, no abra la cremallera.
- El producto debe evitar la luz solar directa y el calor.
- Si usted es sensible al olor del producto, por favor coloque el producto en un lugar ventilado. (El olor no es perjudicial.)

### Metodo di regolazione dell'angolo

•Puoi scegliere l'angolo che ti piace tra le sei fasi dell'immagine da ① a ⑥.

•Premere lo schienale all'indietro come nell'immagine ⑥, il tatami può tornare all'immagine ①.

•La regolazione libera tra ① (0 gradi) e ⑥ (85 gradi) sarà regolata a 17 gradi per ogni fase.

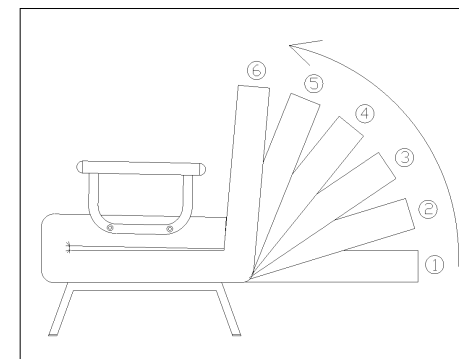

### Metodo di apertura del cuscino del sedile

•Il corrimano può essere tirato in avanti e capovolto come mostrato nel diagramma.

•Il bracciolo può essere utilizzato come avampiede del DIVANO letto quando viene capovolto.

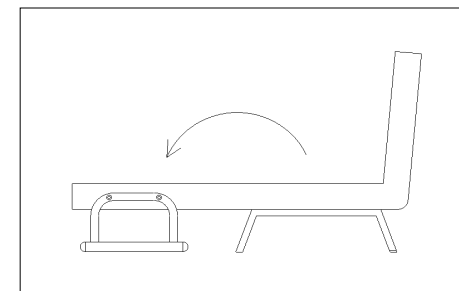

### Come aprire il piedino pieghevole invisibile

•Decomprimere la schiena e rimuovere il piedino piegato. Aperto a 90 gradi verticale si sentirà un "Clic", che il piedino pieghevole è stato bloccato.

•Quando si ritrae il piedino pieghevole, assicurarsi di ritrarre il piedino dopo aver premuto il pulsante nella parte inferiore del piedino pieghevole.

•Tirare indietro il piedino e chiudere la cerniera.

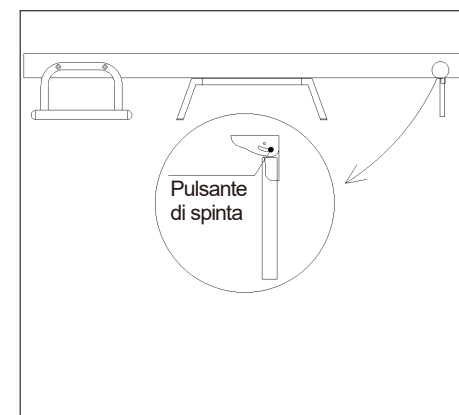

**AX2**

Piedino del divano

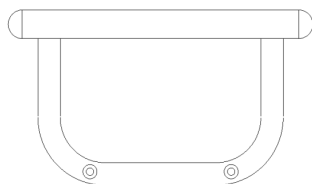
**BX2**

Bracciolo del divano

**CX4**

M8\*40

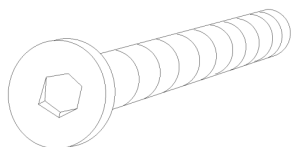

Bullone

**DX4**

M8\*30

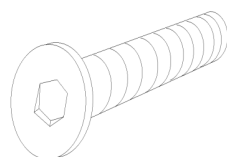

Bullone

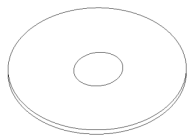
**EX8**

Rondella

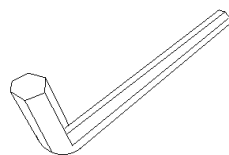
**FX1**

Chiave a brugola

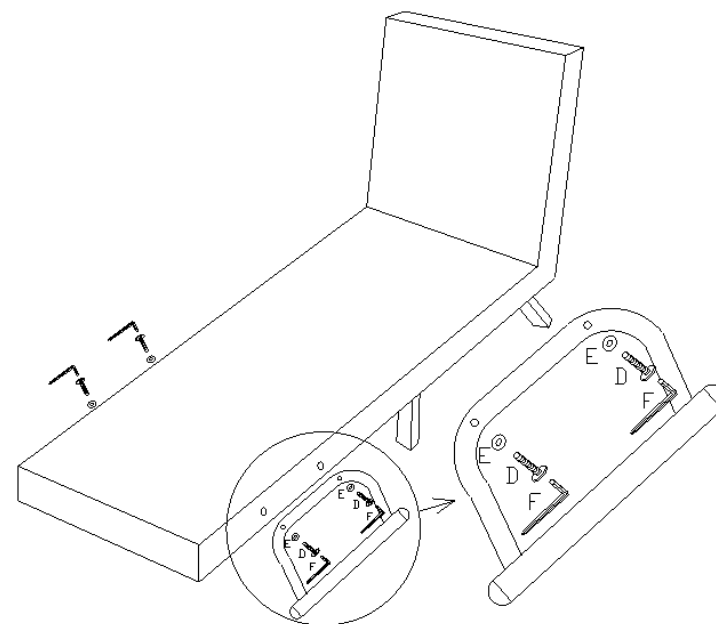
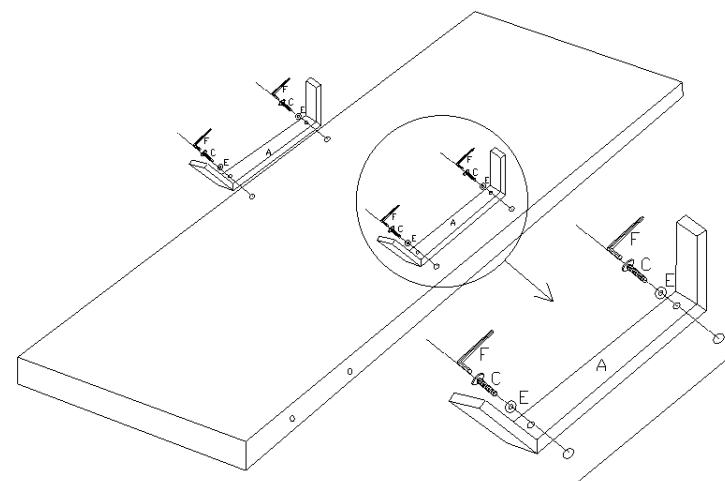



Non saltare sul prodotto, altrimenti può farsi male e logorare il prodotto.



Si prega di fare attenzione a non farsi male quando i bambini sono in uso.

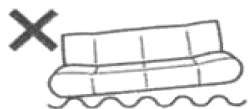

Non metterlo in un luogo irregolare, altrimenti potresti cadere e danneggiare il prodotto.

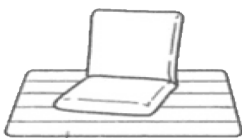

Si prega di utilizzare tatami in un luogo piatto e posizionarlo su un tappeto, al fine di proteggere la superficie del pavimento.

### **Attenzione**

- Non muovere ferocemente il corpo sul prodotto, altrimenti potrebbe cadere e scivolare.
- Si prega di non utilizzare schienale e cuscino del sedile per giocare
- Non sedersi sullo schienale o sul corrimano del prodotto, altrimenti potrebbe cadere.
- Assicurati di essere sicuro quando regoli l'angolazione.
- Si prega di non aprire la cerniera.
- Il prodotto deve evitare la luce solare diretta e il calore.
- Se si è sensibili all'odore del prodotto, si prega di posizionare il prodotto in un luogo ventilato. (L'odore non è dannoso.)

### Regulacja kąta nachylenia oparcia

- Możesz wybrać najbardziej odpowiadający ci kąt nachylenia oparcia. Do wyboru masz 6 poziomów oznaczonych na rysunku numerami od ① do ⑥.
- Naciśnij oparcie, gdy znajduje się w pozycji ⑥, aby wróciło do pozycji ①.
- Każde kolejne ustawienie oparcia różni się od poprzedniego o 17 stopni. Oparcie w pozycji ① znajduje się pod kątem 0 stopni. Oparcie w pozycji ⑥ znajduje się pod kątem 85 stopni.

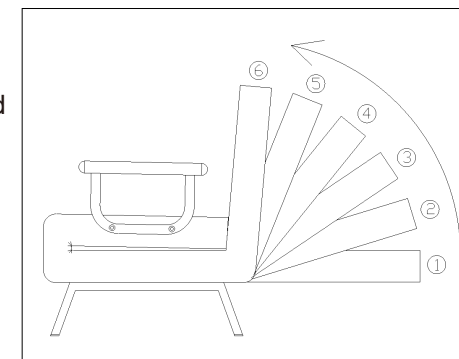

### Rozkładanie siedziska

- Pociągnij podłokietniki do siebie, a następnie w dół, aby rozłożyć fotel.
- Po rozłożeniu podłokietniki pełnią funkcję dodatkowych wsporników.

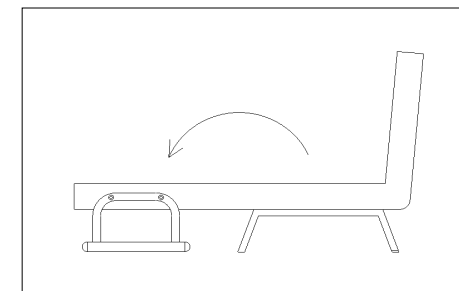

### Rozkładanie dodatkowej nóżki

- Rozepnij zamek na oparciu, aby wyjąć dodatkową nóżkę. Rozłóż ją pod kątem 90 stopni. Kliknięcie oznacza, że nóżka zablokowała się na swoim miejscu.
- Aby złożyć dodatkową nóżkę, wciśnij przycisk, który znajduje się u jej podstawy.
- Schowaj nóżkę i zapnij zamek błyskawiczny na oparciu.

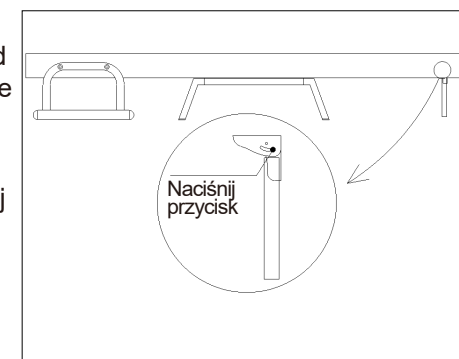

AX2



Noga fotela

BX2

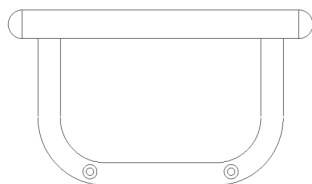

Podłokietnik

CX4

M8\*40

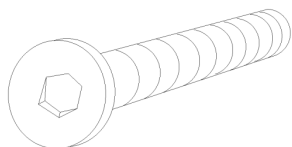

Śruba M8x40

DX4

M8\*30

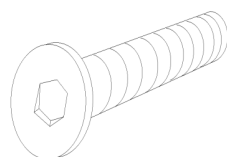

Śruba M8x30

EX8

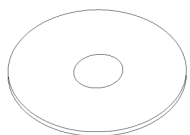

Podkładka

FX1

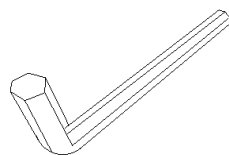

Klucz

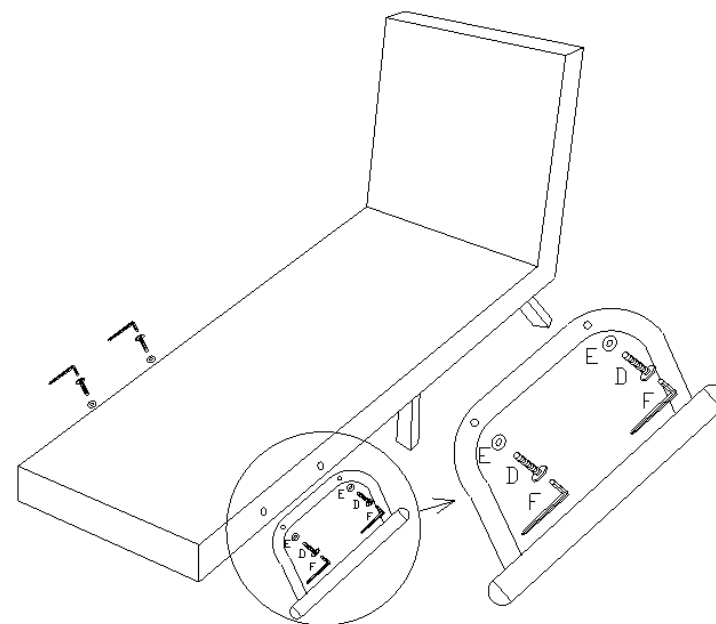
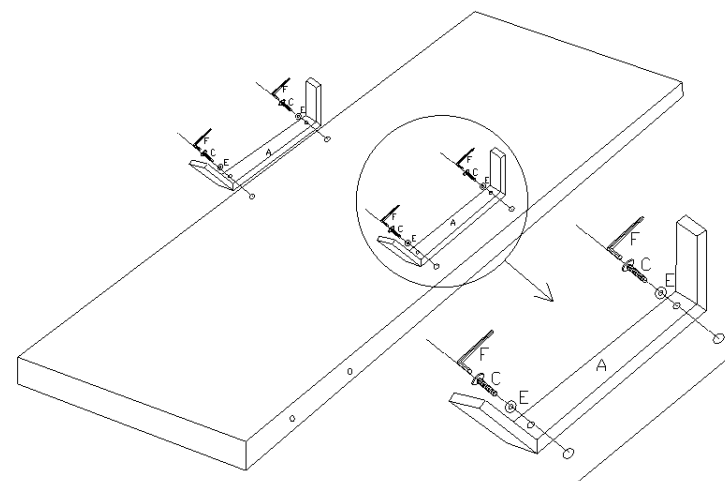



Nie skacz na rozkładanym fotelu, aby uniknąć powstania obrażeń lub uszkodzenia produktu.



Zachowaj szczególną ostrożność, jeśli z fotela korzystają dzieci.



Nie umieszczaj rozkładanego fotela na nierównym podłożu, aby uniknąć powstania obrażeń lub uszkodzenia produktu.



Umieszczaj rozkładany fotel wyłącznie na płaskim i równym podłożu. Zabezpiecz podłogę za pomocą dywanu lub innej podkładki.



### Uwaga

- Nie poruszaj się zbyt gwałtownie na fotelu, aby nie spaść lub nie ześlizgnąć się.
- Rozkładaj ciężar swojego ciała równomiernie. Nie siadaj całym ciężarem ciała na rozkładanych częściach.
- Nie siadaj na oparciu ani na podłokietnikach, aby uniknąć powstania obrażeń lub uszkodzenia produktu.
- Zachowaj szczególną ostrożność podczas regulacji kąta nachylenia oparcia.
- Nie rozpinaj zamka błyskawicznego w stanie złożonym.
- Nie wystawiaj produktu na bezpośrednie działanie promieni słonecznych lub silnego ciepła.
- Po opuszczeniu fabryki produkt może wydzielać delikatny zapach, który nie jest szkodliwy, ale który może być drażniący dla niektórych osób. Umieść produkt w przewiewnym miejscu, aby zapach zniknął.



### Return / Damage Claim Instructions

- ⚠ **DO NOT discard the box / original packaging.**  
In case a return is required, the item must be returned in original box. Without this your return will not be accepted.
- ⚠ **Take a photo of the box markings.**  
A photo of the markings (text) on the side of the box is required in case a part is needed for replacement. This helps our staff identify your product number to ensure you receive the correct parts.
- ⚠ **Take a photo of the damaged part (if applicable).**  
A photo of the damage is always required to file a claim and get your replacement or refund processed quickly. Please make sure you have the box even if it is damaged.
- ⚠ **Send us an email with the images requested.**  
Email us directly from marketplace where your item was purchased with the attached images and a description of your claim.



### Rücksendung / Beschädigung Anweisungen

- ⚠ **Werfen Sie den Karton / die Originalverpackung NICHT weg.**  
Falls eine Rücksendung erforderlich ist, muss der Artikel in der Originalverpackung zurückgeschickt werden. Andernfalls wird Ihre Rücksendung nicht angenommen.
- ⚠ **Machen Sie ein Foto von der Beschriftung des Kartons.**  
Für den Fall, dass ein Ersatzteil benötigt wird, benötigen wir ein Foto der Beschriftung (Text) auf der Seite des Kartons. So können unsere Mitarbeiter Ihre Artikelnummer identifizieren und sicherstellen, dass Sie die richtigen Teile erhalten.
- ⚠ **Machen Sie ein Foto des beschädigten Teils (falls zutreffend).**  
Ein Foto des beschädigten Teils ist immer erforderlich, um eine Reklamation einzureichen und eine schnelle Bearbeitung Ihres Ersatzteils oder Ihrer Rückerstattung zu gewährleisten. Bitte stellen Sie sicher, dass Sie den Karton haben, auch wenn er beschädigt ist.
- ⚠ **Schicken Sie uns eine E-Mail mit dem gewünschten Foto.**  
Schicken Sie uns eine E-Mail direkt vom Marktplatz, auf dem Sie den Artikel gekauft haben, mit den angehängten Fotos und einer Beschreibung Ihrer Reklamation.

FR



### Instructions De Retour / Réclamation De Dommages

- ⚠ **NE PAS jeter la boîte/l'emballage d'origine.**  
Dans le cas où un retour est requis, l'article doit être retourné dans sa boîte d'origine. Sans cela, votre retour ne sera pas accepté.
- ⚠ **Prenez une photo des marquages de la boîte.**  
Une photo des marquages (texte) sur le côté de la boîte est requise au cas où une pièce serait nécessaire pour le remplacement. Cela aide notre personnel à identifier votre numéro de produit pour s'assurer que vous recevez les bonnes pièces.
- ⚠ **Prenez une photo des dommages (le cas échéant).**  
Une photo des dommages est toujours requise pour déposer une réclamation et obtenir rapidement votre remplacement ou votre remboursement. Assurez-vous d'avoir la boîte même si elle est endommagée.
- ⚠ **Envoyez-nous un e-mail avec les images demandées.**  
Envoyez-nous un e-mail directement depuis le marché où votre article a été acheté avec les images ci-jointes et une description de votre réclamation.

ES



### Instrucciones de Devolución / Reclamación de Daños

- ⚠ **NO deseche la caja/embalaje original.**  
En caso de que se requiera una devolución, el artículo debe ser devuelto en la caja original. Sin esto su devolución no será aceptada.
- ⚠ **Tome una foto de las marcas de la caja.**  
Se requiere una foto de las marcas (texto) en el lado de la caja en caso de que se necesite una pieza para reemplazarla. Esto ayuda a nuestro personal a identificar su número de producto para asegurarse de que recibe las piezas correctas.
- ⚠ **Tome una foto de los daños (si procede).**  
Una foto de los daños es siempre necesaria para presentar una reclamación y conseguir que su reemplazo o reembolso sea procesado rápidamente. Por favor, asegúrese de tener la caja aunque esté dañada.
- ⚠ **Envíenos un correo electrónico con las imágenes solicitadas.**  
Envíenos un correo electrónico directamente desde el mercado donde se compró su artículo con las imágenes adjuntas y una descripción de su reclamación.

IT



### Istruzioni Per La Restituzione / Reclamo Per Danni

- ⚠ **NON scartare la scatola / confezione originale.**  
Nel caso in cui sia richiesto un reso, l'articolo deve essere restituito nella scatola originale. Senza la scatola originale il tuo reso non sarà accettato.
- ⚠ **Fare una foto dei contrassegni sulla scatola.**  
È necessaria una foto dei contrassegni (testo) sul lato della scatola nel caso in cui la parte debba essere sostituita. Questo aiuta il nostro staff a identificare il numero del tuo prodotto per assicurarti di ricevere le parti corrette.
- ⚠ **Fare una foto di Danno (se è applicabile).**  
Una foto del danno è sempre necessaria per presentare un reclamo e ottenere rapidamente la sostituzione o il rimborso. Assicurati di avere la scatola anche se è danneggiata.
- ⚠ **Inviarci una mail con le immagini richieste.**  
Inviarci un'e-mail direttamente dal mercato in cui è stato acquistato il tuo articolo con le immagini allegate e una descrizione del tuo reclamo.

PL



### Zwroty i reklamacje

- ⚠ **Nie wyrzucaj oryginalnego opakowania.**  
Jeśli chcesz zwrócić produkt, musi znajdować się on w oryginalnym opakowaniu. Towar zwrócony w nieoryginalnym opakowaniu nie zostanie przyjęty.
- ⚠ **Zrób zdjęcie oznaczeń na opakowaniu.**  
Jeśli jakkolwiek część wymaga wymiany, zrób zdjęcie oznaczeń kodu produktu, który znajduje się na opakowaniu. Pozwoli nam to zidentyfikować produkt i dostarczyć ci właściwą część.
- ⚠ **Zrób zdjęcie uszkodzonej części (jeśli dotyczy).**  
Jeśli chcesz złożyć reklamację, zrób zdjęcie uszkodzonej części. Pozwoli nam to zatwierdzić reklamację i zlecić zwrot środków na twoje konto. Do złożenia reklamacji potrzebne będzie oryginalne opakowanie.
- ⚠ **Skontaktuj się z nami.**  
Skontaktuj się z nami telefonicznie, mailowo lub poprzez formularz kontaktowy. Załącz zdjęcia produktu i opis roszczenia.