

**USA** office: Fontana   **ITA** office: Milano   **AUS** office: Truganina   **POL** office: Gdańsk  
**DEU** office: FDS GmbH, Neuer Höltingbaum 30, 22143 Hamburg, Deutschland  
**GBR** office: FDS Corporation Limited, Unit 4, Blackacre Road, Great Blakenham,  
Ipswich, IP6 0FL, United Kingdom   **FRA** office: Saint Vigor d'Ymonville

Kids Table and Chair Set  
Kinder Tisch und Stuhl Set  
Ensemble Table et Chaise pour Enfants  
Juego de Mesa y Silla para Niños  
Set di Tavolo e Sedie per Bambini  
Stolik z krzeselkami dla dzieci  
Tafel en Stoelset voor Kinderen

**TP10411**

THIS INSTRUCTION BOOKLET CONTAINS **IMPORTANT** SAFETY INFORMATION.  
PLEASE READ AND KEEP FOR FUTURE REFERENCE.



## Before You Start

Please read all instructions carefully and keep it for future reference.

### GENERAL SECURITY WARNING

**Caution:** Children should use this product under the parental supervision.

**Danger:** Keep all small parts and packaging materials for this product away from babies and children, otherwise they may pose a choking hazard.

**Danger:** Lack of attachment may cause a risk of tipping.



#### WARNING: CHOKING HAZARD

-Small parts.  
Not for children under 3 years.

### WARNING FOR ASSEMBLY

- ⚠ Assembled only by adults
- ⚠ Remove all packaging, separate and count all parts and hardware.
- ⚠ Read through each step carefully and follow the proper order.
- ⚠ We recommend that, where possible, all items are assembled near the area in which they will be placed in use, to avoid moving the product unnecessarily once assembled.
- ⚠ Ensure a secure surface during installation, and always place the product on a flat, steady and stable surface.



## Bevor Sie beginnen

Bitte sorgfältig lesen und zum späteren Nachschlagen aufbewahren.

### ALLGEMEINE SICHERHEITSWARNUNG

**Vorsicht:** Kinder sollten diesen Artikel unter elterlicher Aufsicht benutzen.

**Gefahr:** Halten Sie alle Kleinteile und Verpackungsmaterialien, die verschluckt werden können, von Babys und Kindern fern.

**Gefahr:** Unsachgemäße Montage kann zu Kippgefahr führen.



#### ACHTUNG: ERSTICKUNGSGEFAHR

-Kleine Teile.  
Nicht für Kinder unter 3 Jahren.

### ACHTUNG BEI MONTAGE

- ⚠ Montage nur durch Erwachsene
- ⚠ Entfernen Sie alle Verpackungen, Überprüfen Sie, ob alle Teile und Zubehörteile vorhanden sind.
- ⚠ Lesen Sie jeden Montageschritt sorgfältig durch und folgen Sie den Anleitungen.
- ⚠ Wir empfehlen, alle Teile möglichst in der Nähe des Aufstellungsortes zu montieren, um unnötige Bewegungen nach der Montage zu vermeiden.
- ⚠ Achten Sie bei der Montage auf einen sicheren Untergrund und stellen Sie den Artikel immer auf eine ebene, feste und stabile Fläche.



## Avant de Commencer

Veuillez lire attentivement toutes les instructions et les conserver pour la référence ultérieure.

### AVERTISSEMENT DE SÉCURITÉ GÉNÉRALE

**Attention :** Les enfants doivent utiliser ce produit sous la surveillance de leurs parents.

**Danger :** Gardez toutes les petites pièces et les matériaux d'emballage de ce produit hors de la portée des bébés et des enfants pour éviter un risque d'étouffement.

**Danger :** Le manque de la fixation pourrait entraîner un risque de basculement.



#### AVERTISSEMENT : RISQUE D'ÉTOUFFEMENT

- Les petites pièces.  
Ne convient pas aux enfants de moins de 3 ans.

### AVERTISSEMENT POUR L'ASSEMBLAGE

- ⚠ Construction seulement par des adultes
- ⚠ Retirez tous les emballages, séparez et comptez toutes les pièces et le matériel.
- ⚠ Lisez attentivement chaque étape et suivez l'ordre correct.
- ⚠ Nous recommandons que, dans la mesure du possible, tous les articles soient assemblés à proximité de la zone dans laquelle ils seront utilisés, afin d'éviter de déplacer inutilement le produit une fois assemblé.
- ⚠ Assurez-vous que la surface soit solide pendant la construction et placez toujours le produit sur une surface plane et stable.



## Antes de Empezar

Lea atentamente todas las instrucciones y consérvelas para futuras consultas.

### ADVERTENCIA DE SEGURIDAD GENERAL

**Atención:** Los niños deben utilizar este producto bajo la supervisión de sus padres.

**Peligro:** Mantenga todas las piezas pequeñas y los materiales de empaque de este producto fuera del alcance de los bebés y los niños, ya que de lo contrario pueden suponer un peligro de asfixia.

**Peligro:** La falta de fijación puede provocar un riesgo de vuelco.



#### ADVERTENCIA: PELIGRO DE ASFIXIA

- Piezas pequeñas.  
No es adecuado para niños menores de 3 años.

### ADVERTENCIA PARA EL MONTAJE

- ⚠ El producto solo puede ser ensamblado por adultos.
- ⚠ Retire todo el embalaje, separe y cuente todas las piezas y los accesorios.
- ⚠ Lea detenidamente cada paso y siga el orden correcto.
- ⚠ Recomendamos que, siempre que sea posible, todos los elementos se monten cerca de la zona en la que se van a utilizar, para evitar mover el producto innecesariamente una vez montado.
- ⚠ Asegure una superficie segura durante el montaje, y coloque el producto siempre sobre una superficie plana, firme y estable.



## Prima di Iniziare

Si prega di leggere attentamente tutte le istruzioni e conservarle per riferimento futuro.

### AVVERTENZA DI SICUREZZA GENERALE

**Attenzione:** I bambini devono usare questo prodotto sotto la supervisione dei genitori.

**Pericolo:** Tenere tutte le piccole parti e i materiali di imballaggio di questo prodotto lontano da neonati e bambini, altrimenti potrebbero rappresentare un rischio di soffocamento.

**Pericolo:** La mancanza di accessorio può causare un rischio di ribaltamento.



#### AVVERTENZA: RISCHIO DI SOFFOCAMENTO

- Piccole parti.  
Non per i bambini sotto i 3 anni.

### AVVERTENZA PER IL MONTAGGIO

- ⚠ Questo prodotto è montato dagli adulti.
- ⚠ Rimuovere tutti gli imballaggi, separare e contare tutte le parti e tutti gli accessori.
- ⚠ Leggere attentamente ogni passo e seguire l'ordine corretto.
- ⚠ Si consiglia, ove possibile, di montare tutti gli articoli vicino alla zona in cui verranno posti in uso, per evitare di spostare inutilmente il prodotto una volta assemblato.
- ⚠ Garantire una superficie sicura durante il montaggio e posizionare il prodotto sempre su una superficie piana, stabile.



## Zanim Zaczniesz

Przeczytaj uważnie wszystkie instrukcje i zachowaj je na przyszłość.

### OGÓLNE OSTRZEŻENIA DOTYCZĄCE BEZPIECZEŃSTWA

**Uwaga:** Dzieci mogą używać tego produktu jedynie pod nadzorem dorosłych.

**Niebezpieczeństwo:** Trzymaj wszystkie małe części i materiały opakowaniowe dla tego produktu z dala od niemowląt i dzieci, w przeciwnym razie mogą stwarzać ryzyko zadławienia.

**Niebezpieczeństwo:** Brak mocowania może spowodować ryzyko przewrócenia.



#### OSTRZEŻENIE: RYZIKO ZADŁAWIENIA

- Produkt zawiera małe elementy.  
Nieodpowiednie dla dzieci poniżej 3 roku życia.

### OSTRZEŻENIA DOTYCZĄCE MONTAŻU

- ⚠ Montażem powinny zająć się wyłącznie osoby dorosłe
- ⚠ Usuń opakowanie i upewnij się, że zestaw zawiera wszystkie części i elementy montażowe.
- ⚠ Przeczytaj uważnie każdy krok i postępuj we właściwej kolejności.
- ⚠ Zalecamy, aby w miarę możliwości wszystkie elementy były montowane w pobliżu miejsca, w którym będą używane, aby uniknąć niepotrzebnego przenoszenia produktu po złożeniu.
- ⚠ Zapewnij bezpieczną powierzchnię podczas montażu i zawsze umieszczaj produkt na płaskiej i stabilnej powierzchni.



## Voordat U Begint

Lees alstublieft alle instructies zorgvuldig door en bewaar deze voor toekomstig gebruik.

### ALGEMENE VEILIGHEIDSWAARSCHUWING

**Let op:** Kinderen dienen dit product onder ouderlijk toezicht te gebruiken.

**Gevaar:** Houd alle kleine onderdelen en verpakkingsmaterialen van dit product buiten bereik van baby's en kinderen, anders kunnen ze een verstikkingsgevaar opleveren.

**Gevaar:** Gebrek aan bevestiging kan een risico op kantelen veroorzaken.



### WAARSCHUWING:

#### VERSTIKKINGSGEVAAR

-Kleine onderdelen.

Niet voor kinderen onder de 3 jaar.

### WAARSCHUWING VOOR MONTAGE

- ⚠ Alleen monteren door volwassenen.
- ⚠ Verwijder alle verpakkingen, scheid en tel alle onderdelen en het beslag.
- ⚠ Lees elke stap zorgvuldig door en volg de juiste volgorde.
- ⚠ We raden aan om, waar mogelijk, alle onderdelen in de buurt van de plek waar ze gebruikt zullen worden te monteren, om onnodige verplaatsing van het product eenmaal gemonteerd te voorkomen.
- ⚠ Zorg voor een veilig oppervlak tijdens de installatie en plaats het product altijd op een vlakke, stabiele en stevige ondergrond.

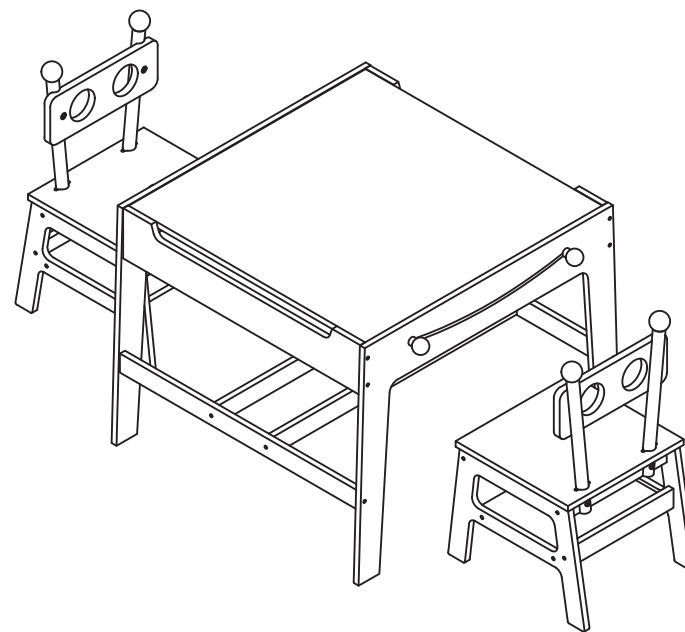

EN



**WARNING:** Assembly by an adult.

USERS NEED TO PREPARE TOOLS FOR INSTALLATION	 x1
	 x1

ES





**ADVERTENCIA:** Montaje por un adulto.

LOS USUARIOS DEBEN PREPARAR LAS HERRAMIENTAS PARA EL MONTAJE	 x1
	 x1

DE





**ACHTUNG:** Montage durch einen Erwachsenen.

BENUTZER MÜSSEN WERKZEUGE FÜR DIE INSTALLATION VORBEREITEN	 x1
	 x1

IT





**AVVERTENZA:** Montaggio da parte di un adulto.

GLI UTENTI DEVONO PREPARARE GLI STRUMENTI PER L'INSTALLAZIONE	 x1
	 x1

FR





**AVERTISSEMENT :**  
Assemblage par un adulte.

LES UTILISATEURS DOIVENT PRÉPARER LES OUTILS POUR L'INSTALLATION	 x1
	 x1

PL



**OSTRZEŻENIE:** Wymagany montaż przez osobę dorosłą.

UŻYTKOWNICY MUSZĄ PRZYGOTOWAĆ NARZĘDZIA DO INSTALACJI	 x1
	 x1











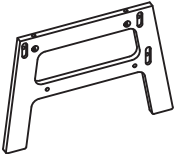
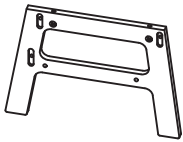



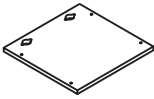

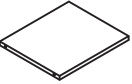

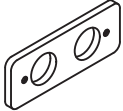
**ATTENTIE:** Montage door een volwassene.

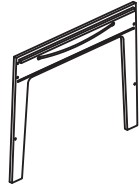
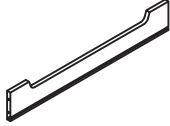
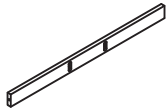
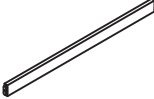
NL

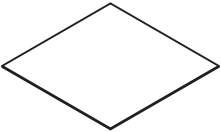
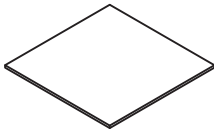
GEBRUIKERS MOETEN GEREEDSCHAPPEN VOORBEREIDEN VOOR INSTALLATIE	 x1
	 x1



### Parts /Teile /Pièces /Piezas /Parti /Części /Onderdelen

A  x2	B  x2	C  x2
D  x2	E  x2	G  x2
H  x2	F  x2	I  x2
		J  x2

AA  x2	BB  x2	CC  x2
DD  x2	EE  x4	FF  x2
GG  x1	HH  x1	 x36 M6*40 Screws /Schrauben /Vis /Tornillos /Viti /Wkręt /Schroeven
 x8 Screws /Schrauben /Vis /Tornillos /Viti /Wkręt /Schroeven		 x8 Locking nut /Kontermutter /Écrou de blocage /Tuerca de bloqueo /Dado di bloccaggio /Nakrętka blokująca /Borgmoer
 x8 M6*18 Bolt /Bolzen /Boulon /Perno /Bullone /Śruba /Bout		 x1 Allen key /Inbusschlüssel /Clé Allen /Llave Allen /Chiave a brugola /Klucz imbusowy /Inbussleutel

**Installation of chairs /Montage der Stühle  
/Installation des chaises /Montaje de sillas  
/Installazione delle sedie /Montaż krzesel  
/Montage van de stoelen**

**01**

	x20
	x1

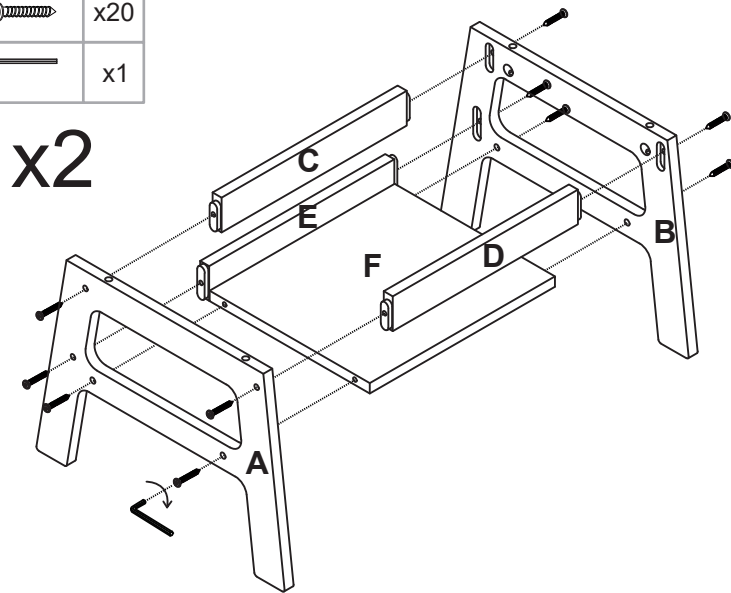

As shown in the figure below, connect components A, B, C, D, E, F together to form a chair frame.

/Verbinden Sie die Teile A, B, C, D, E und F wie in der Abbildung unten gezeigt, um einen Stuhlrahmen zu bilden.

/Comme indiqué dans la figure ci-dessous, connectez les composants A, B, C, D, E, F ensemble pour former un cadre de chaise.





/Como se muestra en la siguiente figura, conecte los componentes A, B, C, D, E y F para formar un armazón de silla.

/Come mostrato nella figura seguente, collegare i componenti A, B, C, D, E, F per formare il telaio della sedia.

/Jak pokazano na poniższym rysunku, połącz ze sobą elementy A, B, C, D, E i F, aby utworzyć ramę krzesła.

/Verbind de onderdelen A, B, C, D, E en F zoals aangegeven in onderstaande illustratie om een stoelframe te vormen.

**02**

	x8
	x8
	x1
	x1

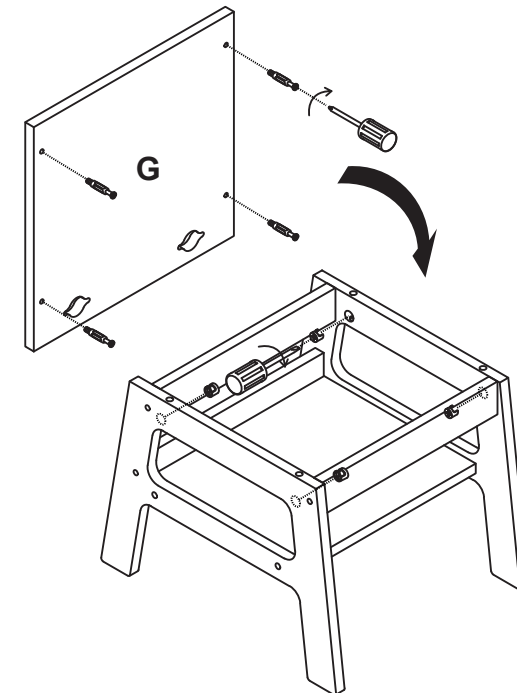

Pre install the accessories in the table below onto the components, and then lock G onto the chair frame.

/Bringen Sie die Zubehörteile auf dem folgenden Tisch an den Bauteilen an und befestigen Sie dann G am Stuhlrahmen.

/Préinstallez les accessoires du tableau ci-dessous sur les composants, puis verrouillez G sur le cadre de la chaise.



/Preinstale los accesorios en el tablero siguiente en los componentes y, a continuación, bloquee G en el armazón de la silla.

/Preinstallare gli accessori della tabella sottostante sui componenti, poi fissare G al telaio della sedia.

/Zamontuj wstępnie akcesoria z poniższej tabeli na elementach, a następnie zablokuj G na ramie krzesła.

/Bevestig de accessoires in de volgende tabel aan de onderdelen en bevestig vervolgens G aan het stoelframe.

03

	x8
	x1

x2

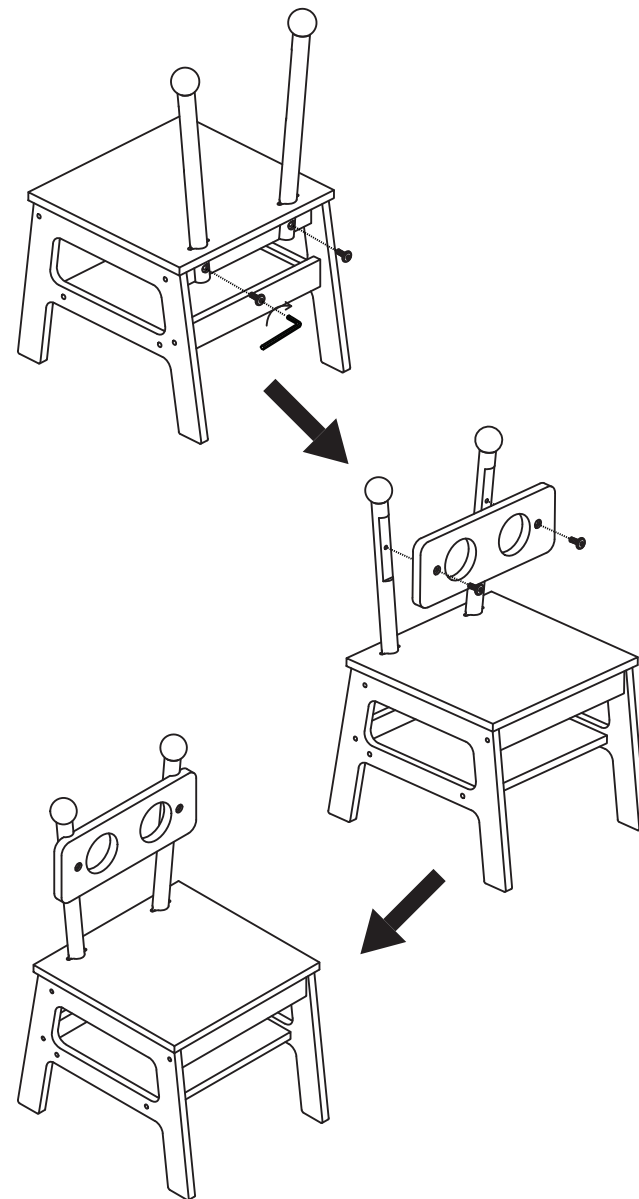
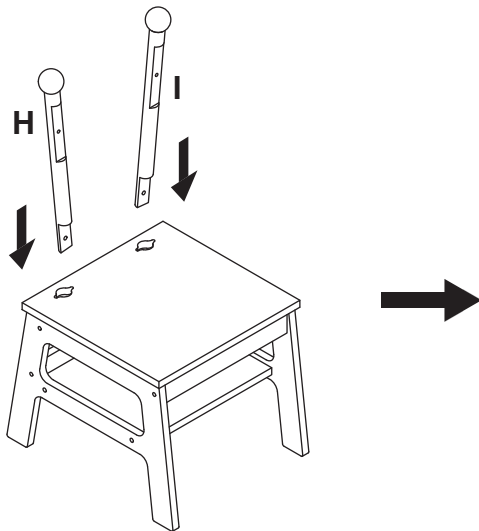

Insert component H, I into the reserved installation slot on component G as shown in the figure below, and tighten the bolts to complete the installation of the chair, Repeat installation steps 1-3 to complete the installation of another chair.

/Stecken Sie die Komponenten H, I in den Montageschlitz der Komponente G, wie in der Abbildung unten dargestellt, und ziehen Sie die Schrauben an, um die Montage des Stuhls abzuschließen. Wiederholen Sie die Montageschritte 1-3, um die Montage eines weiteren Stuhls abzuschließen.

/Insérez les composants H, I dans la fente d'installation réservée sur le composant G, comme indiqué dans la figure ci-dessous, et serrez les boulons pour terminer l'installation de la chaise. Répétez les étapes d'installation 1 à 3 pour terminer l'installation d'une autre chaise.

/Inserte el componente H, I en la ranura de montaje reservada en el componente G, como se muestra en la figura siguiente, y apriete los pernos para completar el montaje de la silla. Repita los pasos de montaje 1-3 para completar el montaje de otra silla.

/Inserire i componenti H e I nella fessura di montaggio riservata al componente G, come mostrato nella figura seguente, e stringere i bulloni per completare l'installazione della sedia. Ripetere i passi 1-3 per completare l'installazione di un'altra sedia.

/Włóż komponenty H, I do zarezerwowanych gniazd montażowych komponentu G, jak pokazano na poniższym rysunku, i dokręć śruby, aby zakończyć instalację krzesła. Powtórz kroki instalacji 1-3, aby zakończyć instalację kolejnego krzesła.

/Plaats de onderdelen H en I in de montagesleuf van onderdeel G zoals aangegeven in de onderstaande afbeelding en draai de schroeven vast om de montage van de stoel te voltooien. Herhaal montageschappen 1-3 om de montage van een andere stoel te voltooien.

## Installation of desk /Montage des Tisches /Installation de la table /Instalación de la mesa /Installazione del tavolo /Montaż stolika /Montage van de tafel

01

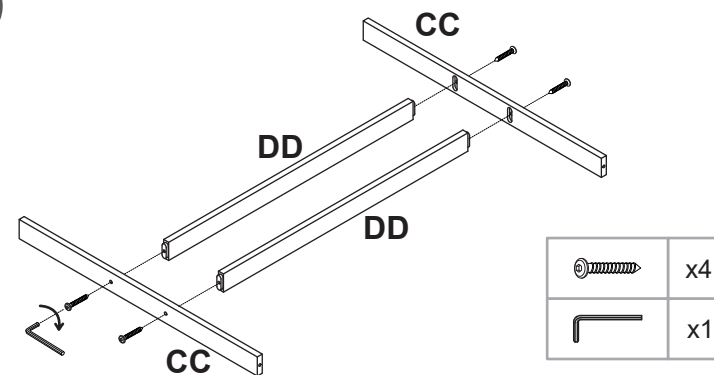

As shown in the figure below, connect the accessories CC, and DD together .

/Verbinden Sie das CC- und das DD-Zubehör wie in der Abbildung unten gezeigt miteinander.

/Comme indiqué dans la figure ci-dessous, connectez les accessoires CC et DD ensemble.



/Como se muestra en la figura siguiente, conecte los accesorios CC y DD juntos .

/Come mostrato nella figura seguente, collegare tra loro i componenti CC e DD.

/Jak pokazano na poniższym rysunku, połącz ze sobą akcesoria CC i DD.

/Sluit de CC- en DD-accessoires op elkaar aan zoals aangegeven in de onderstaande afbeelding.

**02**

	x2
	x1

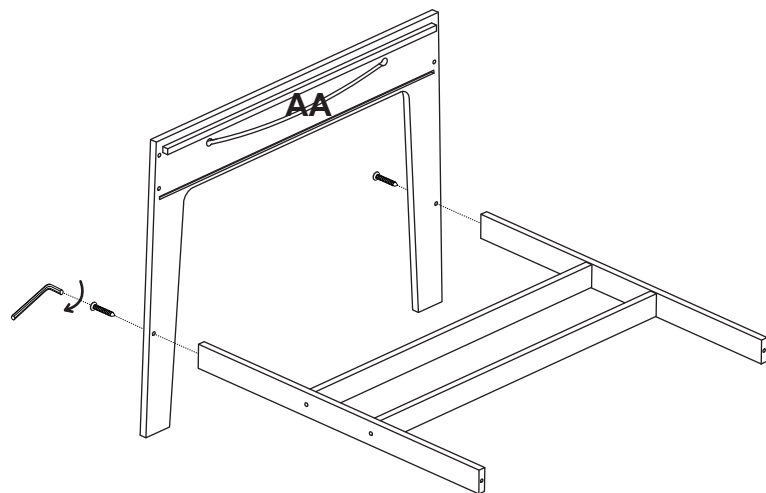

As shown in the following figure, connect the component AA with the frame assembled in step 1

/Verbinden Sie das Bauteil AA mit dem in Schritt 1 zusammengebauten Rahmen, wie in der Abbildung unten gezeigt.

/Comme indiqué dans la figure suivante, connectez le composant AA au cadre assemblé à l'étape 1.



/Como se muestra en la siguiente figura, conecte el componente AA con el bastidor montado en el paso 1.

/Come mostrato nella figura seguente, collegare il componente AA con il telaio assemblato al passo 1.

/Jak pokazano na poniższym rysunku, przymocuj element AA.

/Sluit component AA aan op het in stap 1 geassembleerde frame, zoals weergegeven in de onderstaande illustratie.

**03**

	x4
	x1

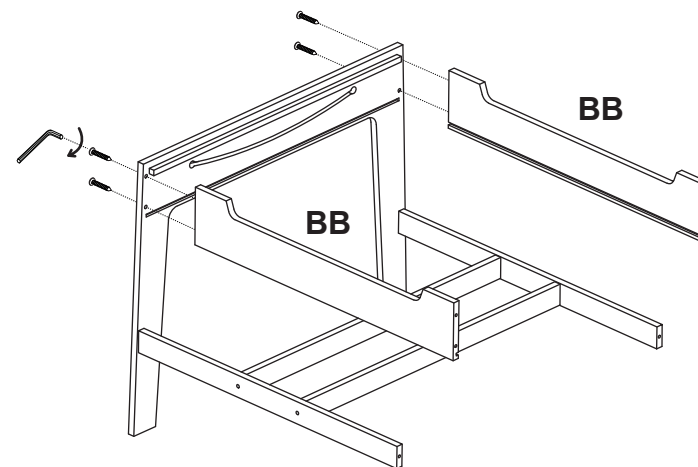

As shown in the following figure, connect the component BB.

/Schließen Sie die BB-Komponente wie in der Abbildung unten gezeigt an.

/Comme indiqué dans la figure suivante, connectez le composant BB.

/Como se muestra en la siguiente figura, conecte el componente BB.

/Come mostrato nella figura seguente, collegare il componente BB.

/Jak pokazano na poniższym rysunku, przymocuj element BB.

/Sluit de BB-component aan zoals aangegeven in de onderstaande illustratie.

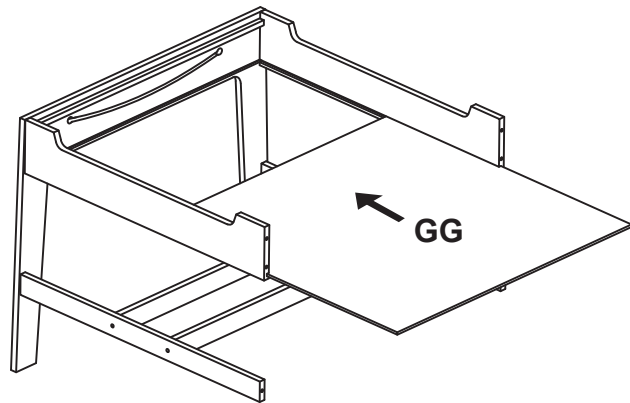
**04**

Insert component GG into the reserved groove of the frame.

/Setzen Sie das Bauteil GG in den reservierten Steckplatz im Rahmen ein.

/Insérez le composant GG dans la rainure réservée du cadre.



/Inserte el componente GG en la ranura reservada del armazón.

/Inserire il componente GG nella scanalatura riservata del telaio.

/Włóż element GG w przeznaczony do tego rowek ramy.

/Plaats het GG component in de gereserveerde gleuf in het frame.

**05**

	x6
	x1

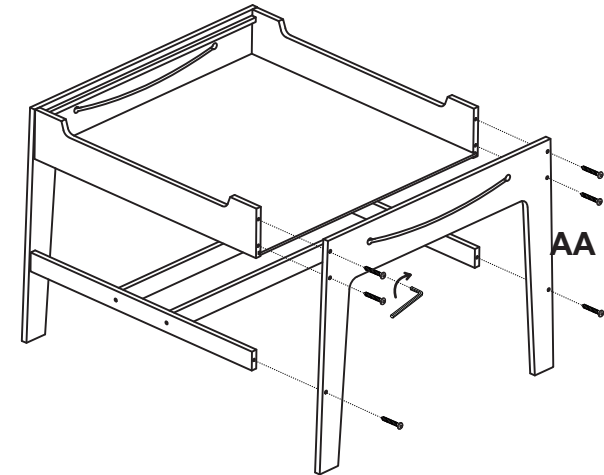

As shown in the following figure, connect the component AA.

/Schließen Sie das Bauteil AA wie in der Abbildung unten gezeigt an.

/Comme indiqué dans la figure suivante, connectez le composant AA.

/Como se muestra en la siguiente figura, conecte el componente AA.

/Come mostrato nella figura seguente, collegare il componente AA.

/Jak pokazano na poniższym rysunku, przymocuj element AA.

/Sluit component AA aan zoals weergegeven in de onderstaande illustratie.

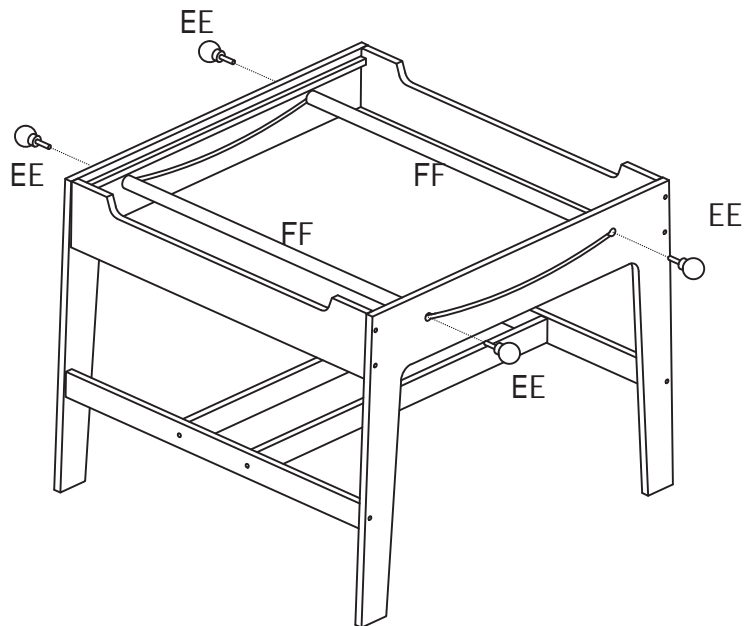
**06**

- Install component EE, FF onto the frame.  
 /Montieren Sie die Bauteile EE und FF auf dem Rahmen.  
 /Installez les composants EE, FF sur le cadre.  
 /Instale los componentes EE y FF en el armazón.  
 /Installare i componenti EE, FF sul telaio.  
 /Zamontuj komponenty EE, FF na ramie.  
 /Monteer de EE- en FF-componenten op het frame.

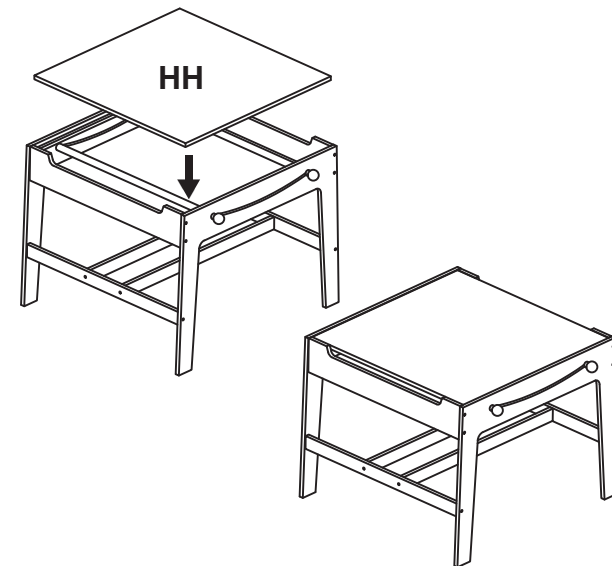
**07**

Place HH inside the top of the frame. The installation of the table has been completed.

- /Setzen Sie die HH-Komponente auf den Rahmen. Der Zusammenbau des Tisches ist nun abgeschlossen.  
 /Placez HH à l'intérieur de la partie supérieure du cadre. L'installation de la table est terminée.  
 /Coloque el componente HH en la parte superior del marco. El montaje de la mesa ha completado.  
 /Posizionare HH all'interno della parte superiore del telaio. L'installazione del tavolo è stata completata.  
 /Umieść element HH wewnątrz górnej części ramy. Instalacja stolika została ukończona.  
 /Plaats het HH-onderdeel op het frame. De montage van de tafel is nu voltooid.