



Children Learn Table And Chair
Kinder Hubtisch und Stuhl Set
Ensemble Bureau et Chaise pour Enfants
Juego de Mesa y Silla para Niños
Set Tavolo da Studio e Sedia per Bambini
Biuurko z podnoszonym blatem i krzeselkiem dla dziecka
Set met Opklapbaar Bureau en Stoel voor Kinderen

HY10077

USA office: Fontana **ITA** office: Milano **AUS** office: Truganina **POL** office: Gdańsk
DEU office: FDS GmbH, Neuer Hölftigbaum 36, 22143 Hamburg, Deutschland
GBR office: FDS Corporation Limited, Unit 4, Blackacre Road, Great Blakenham,
Ipswich, IP6 0FL, United Kingdom **FRA** office: Saint Vigor d'Ymonville

THIS INSTRUCTION BOOKLET CONTAINS **IMPORTANT** SAFETY INFORMATION.
PLEASE READ AND KEEP FOR FUTURE REFERENCE.



Before You Start

Please read all instructions carefully and keep it for future reference.

GENERAL SECURITY WARNING

Caution: Children should use this product under the parental supervision.

Danger: Keep all small parts and packaging materials for this product away from babies and children, otherwise they may pose a choking hazard.

Danger: Lack of attachment may cause a risk of tipping.



WARNING: CHOKING HAZARD

-Small parts.
Not for children under 3 years.

WARNING FOR ASSEMBLY

- ⚠ Assembled only by adults
- ⚠ Remove all packaging, separate and count all parts and hardware.
- ⚠ Read through each step carefully and follow the proper order.
- ⚠ We recommend that, where possible, all items are assembled near the area in which they will be placed in use, to avoid moving the product unnecessarily once assembled.
- ⚠ Ensure a secure surface during installation, and always place the product on a flat, steady and stable surface.



Bevor Sie beginnen

Bitte sorgfältig lesen und zum späteren Nachschlagen aufbewahren.

ALLGEMEINE SICHERHEITSWARNUNG

Vorsicht: Kinder sollten diesen Artikel unter elterlicher Aufsicht benutzen.

Gefahr: Halten Sie alle Kleinteile und Verpackungsmaterialien, die verschluckt werden können, von Babys und Kindern fern.

Gefahr: Unsachgemäße Montage kann zu Kippgefahr führen.



ACHTUNG: ERSTICKUNGSGEFAHR

-Kleine Teile.
Nicht für Kinder unter 3 Jahren.

ACHTUNG BEI MONTAGE

- ⚠ Montage nur durch Erwachsene
- ⚠ Entfernen Sie alle Verpackungen, Überprüfen Sie, ob alle Teile und Zubehörteile vorhanden sind.
- ⚠ Lesen Sie jeden Montageschritt sorgfältig durch und folgen Sie den Anleitungen.
- ⚠ Wir empfehlen, alle Teile möglichst in der Nähe des Aufstellungsortes zu montieren, um unnötige Bewegungen nach der Montage zu vermeiden.
- ⚠ Achten Sie bei der Montage auf einen sicheren Untergrund und stellen Sie den Artikel immer auf eine ebene, feste und stabile Fläche.



Avant de Commencer

Veuillez lire attentivement toutes les instructions et les conserver pour la référence ultérieure.

AVERTISSEMENT DE SÉCURITÉ GÉNÉRALE

Attention : Les enfants doivent utiliser ce produit sous la surveillance de leurs parents.

Danger : Gardez toutes les petites pièces et les matériaux d'emballage de ce produit hors de la portée des bébés et des enfants pour éviter un risque d'étouffement.

Danger : Le manque de la fixation pourrait entraîner un risque de basculement.



AVERTISSEMENT : RISQUE D'ÉTOUFFEMENT

- Les petites pièces
Ne convient pas aux enfants de moins de 3 ans.

AVERTISSEMENT POUR L'ASSEMBLAGE

- ⚠ Construction seulement par des adultes
- ⚠ Retirez tous les emballages, séparez et comptez toutes les pièces et le matériel.
- ⚠ Lisez attentivement chaque étape et suivez l'ordre correct.
- ⚠ Nous recommandons que, dans la mesure du possible, tous les articles soient assemblés à proximité de la zone dans laquelle ils seront utilisés, afin d'éviter de déplacer inutilement le produit une fois assemblé.
- ⚠ Assurez-vous que la surface soit solide pendant la construction et placez toujours le produit sur une surface plane et stable.



Antes de Empezar

Lea atentamente todas las instrucciones y consérvelas para futuras consultas.

ADVERTENCIA DE SEGURIDAD GENERAL

Atención: Los niños deben utilizar este producto bajo la supervisión de sus padres.

Peligro: Mantenga todas las piezas pequeñas y los materiales de empaque de este producto fuera del alcance de los bebés y los niños, ya que de lo contrario pueden suponer un peligro de asfixia.

Peligro: La falta de fijación puede provocar un riesgo de vuelco.



ADVERTENCIA: PELIGRO DE ASFIXIA

- Piezas pequeñas.
No es adecuado para niños menores de 3 años.

ADVERTENCIA PARA EL MONTAJE

- ⚠ El producto solo puede ser ensamblado por adultos.
- ⚠ Retire todo el embalaje, separe y cuente todas las piezas y los accesorios.
- ⚠ Lea detenidamente cada paso y siga el orden correcto.
- ⚠ Recomendamos que, siempre que sea posible, todos los elementos se monten cerca de la zona en la que se van a utilizar, para evitar mover el producto innecesariamente una vez montado.
- ⚠ Asegure una superficie segura durante el montaje, y coloque el producto siempre sobre una superficie plana, firme y estable.



Prima di Iniziare

Si prega di leggere attentamente tutte le istruzioni e conservarle per riferimento futuro.

AVVERTENZA DI SICUREZZA GENERALE

Attenzione: I bambini devono usare questo prodotto sotto la supervisione dei genitori.

Pericolo: Tenere tutte le piccole parti e i materiali di imballaggio di questo prodotto lontano da neonati e bambini, altrimenti potrebbero rappresentare un rischio di soffocamento.

Pericolo: La mancanza di accessorio può causare un rischio di ribaltamento.



AVVERTENZA: RISCHIO DI SOFFOCAMENTO

- Piccole parti
Non per i bambini sotto i 3 anni.

AVVERTENZA PER IL MONTAGGIO

- ⚠ Questo prodotto è montato dagli adulti.
- ⚠ Rimuovere tutti gli imballaggi, separare e contare tutte le parti e tutti gli accessori.
- ⚠ Leggere attentamente ogni passo e seguire l'ordine corretto.
- ⚠ Si consiglia, ove possibile, di montare tutti gli articoli vicino alla zona in cui verranno posti in uso, per evitare di spostare inutilmente il prodotto una volta assemblato.
- ⚠ Garantire una superficie sicura durante il montaggio e posizionare il prodotto sempre su una superficie piana, stabile.



Zanim Zaczniesz

Przeczytaj uważnie wszystkie instrukcje i zachowaj je na przyszłość.

OGÓLNE OSTRZEŻENIA DOTYCZĄCE BEZPIECZEŃSTWA

Uwaga: Dzieci mogą używać tego produktu jedynie pod nadzorem dorosłych.

Niebezpieczeństwo: Trzymaj wszystkie małe części i materiały opakowaniowe dla tego produktu z dala od niemowląt i dzieci, w przeciwnym razie mogą stwarzać ryzyko zadławienia.

Niebezpieczeństwo: Brak mocowania może spowodować ryzyko przewrócenia.



OSTRZEŻENIE: RYZIKO ZADŁAWIENIA

- Produkt zawiera małe elementy.
Nieodpowiednie dla dzieci poniżej 3 roku życia.

OSTRZEŻENIA DOTYCZĄCE MONTAŻU

- ⚠ Montażem powinny zająć się wyłącznie osoby dorosłe
- ⚠ Usuń opakowanie i upewnij się, że zestaw zawiera wszystkie części i elementy montażowe.
- ⚠ Przeczytaj uważnie każdy krok i postępuj we właściwej kolejności.
- ⚠ Zalecamy, aby w miarę możliwości wszystkie elementy były montowane w pobliżu miejsca, w którym będą używane, aby uniknąć niepotrzebnego przenoszenia produktu po złożeniu.
- ⚠ Zapewnij bezpieczną powierzchnię podczas montażu i zawsze umieszczaj produkt na płaskiej i stabilnej powierzchni.



Voordat U Begint

Lees alstublieft alle instructies zorgvuldig door en bewaar deze voor toekomstig gebruik.

ALGEMENE VEILIGHEIDSWAARSCHUWING

Let op: Kinderen dienen dit product onder ouderlijk toezicht te gebruiken.

Gevaar: Houd alle kleine onderdelen en verpakkingsmaterialen van dit product buiten bereik van baby's en kinderen, anders kunnen ze een verstikkingsgevaar opleveren.

Gevaar: Gebrek aan bevestiging kan een risico op kantelen veroorzaken.













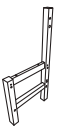
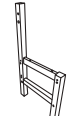
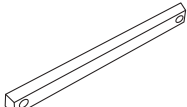

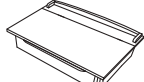

WAARSCHUWING: VERSTIKKINGSGEVAAR

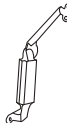
-Kleine onderdelen
Niet voor kinderen onder de 3 jaar.

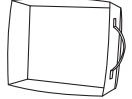
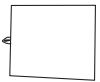
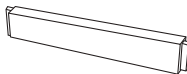
WAARSCHUWING VOOR MONTAGE

- ⚠ Alleen monteren door volwassenen.
- ⚠ Verwijder alle verpakkingen, scheid en tel alle onderdelen en het beslag.
- ⚠ Lees elke stap zorgvuldig door en volg de juiste volgorde.
- ⚠ We raden aan om, waar mogelijk, alle onderdelen in de buurt van de plek waar ze gebruikt zullen worden te monteren, om onnodige verplaatsing van het product eenmaal gemonteerd te voorkomen.
- ⚠ Zorg voor een veilig oppervlak tijdens de installatie en plaats het product altijd op een vlakke, stabiele en stevige ondergrond.

Parts and Hardware List / Teile- und Hardwareliste / Liste des Pièces et du Matériel / Lista de Piezas y Accesorios / Elenco delle Parti e della Ferramenta / Lista części i części montażowych / Onderdelen- en Hardwarelijst

 ①x1	 ②x1	 ③x2	 ④x1	
 ⑤x2	 ⑥x1	 ⑦x1	 ⑧x1	
 ⑨x4	 ⑩x1	 ⑪x1	 ⑫x1	
 ⑬x1		 ⑭x1		
 6x45mm ①A)x10	 6x30mm ①B)x12	 4x40mm ①C)x1	 3.5x15mm ①D)x4	 6x30mm ①E)x10

1

EN: Connect part 1 and 3 using screws B. Connect part 2 and 3 using screws B.

DE: Verbinden Sie Teil 1 und 3 mit den Schrauben B. Verbinden Sie Teil 2 und 3 mit den Schrauben B.

FR: Reliez les pièces 1 et 3 à l'aide des vis B. Reliez les pièces 2 et 3 à l'aide des vis B.

ES: Conecte las piezas 1 y 3 con los tornillos B. Conecte las piezas 2 y 3 con los tornillos B.

IT: Collegare le parti 1 e 3 utilizzando le viti B. Collegare le parti 2 e 3 utilizzando le viti B.

PL: Przymocuj część 3 do części 1 za pomocą śrub B. Przymocuj część 3 do części 2 za pomocą śrub B.

NL: Verbind deel 1 en 3 met behulp van schroeven B. Verbind deel 2 en 3 met behulp van schroeven B.

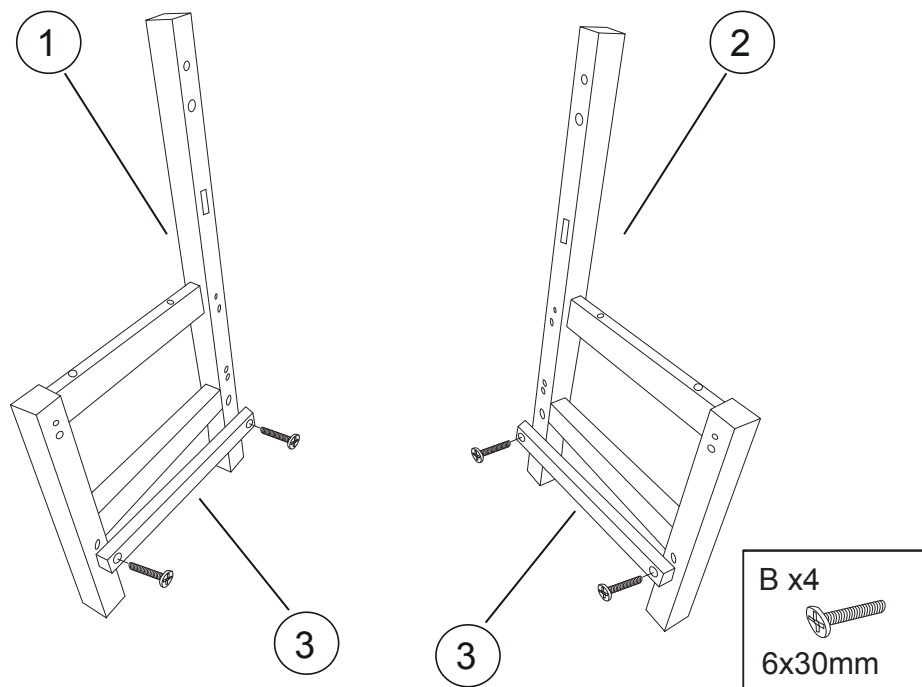

2

EN: Install part 4, 5, 14 and 6 and secure them with screws A and wooden dowels E.

DE: Bringen Sie die Teile 4, 5, 14 und 6 an und befestigen Sie sie mit Schrauben A und Holzdübeln E.

FR: Installez les pièces 4, 5, 14 et 6 et fixez-les avec les vis A et les chevilles en bois E.

ES: Instale las piezas 4, 5, 14 y 6 y fíjelas con tornillos A y clavijas de madera E.

IT: Installare le parti 4, 5, 14 e 6 e fissarle con le viti A e con i tasselli di legno E.

PL: Zamocuj części 4, 5, 14 i 6 za pomocą śrub A i drewnianych kołków E.

NL: Installeer deel 4, 5, 14 en 6 en zet ze vast met schroeven A en houten pluggen E.

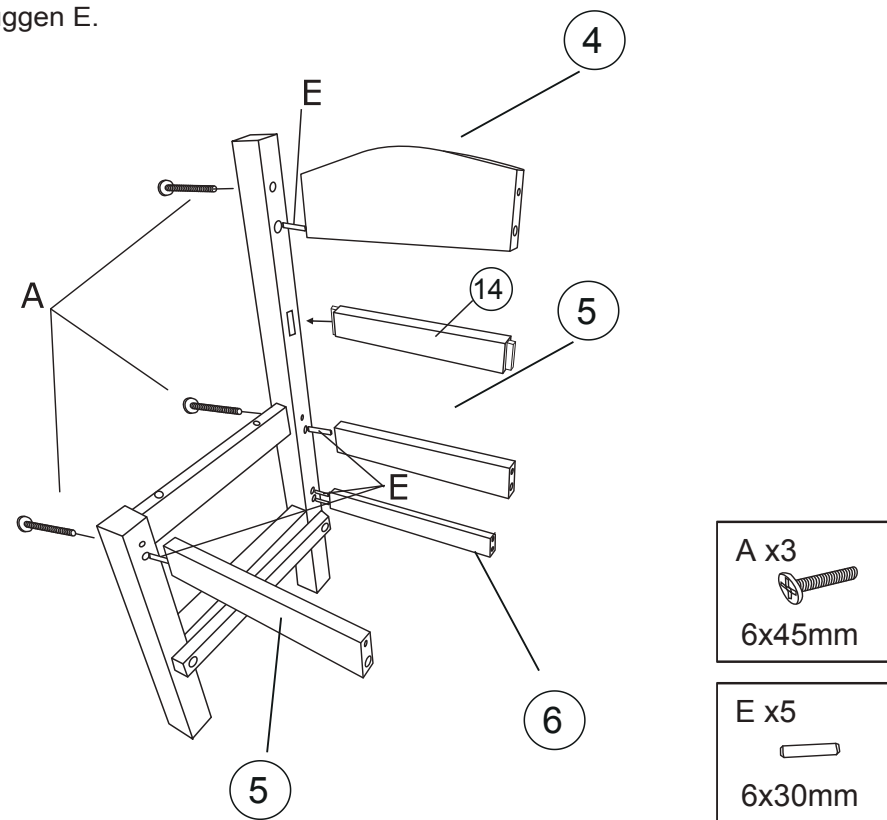

3

EN: Connect the assembled part in step 2 and step 1 with screws A and wooden dowels E.

DE: Verbinden Sie das in Schritt 2 und Schritt 1 zusammengesetzte Teil mit Schrauben A und Holzdübeln E.

FR: Connectez la pièce assemblée à l'étape 2 et à l'étape 1 avec les vis A et les chevilles en bois E.

ES: Conecte la parte montada en el paso 2 y el paso 1 con los tornillos A y las espigas de madera E.

IT: Collegare la parte assemblata al punto 2 e al punto 1 con le viti A e i tasselli di legno E.

PL: Zamocuj części zmontowane w kroku 1 oraz 2 za pomocą śrub A i drewnianych kołków E.

NL: Verbind het gemonteerde onderdeel in stap 2 en stap 1 met schroeven A en houten pluggen E.

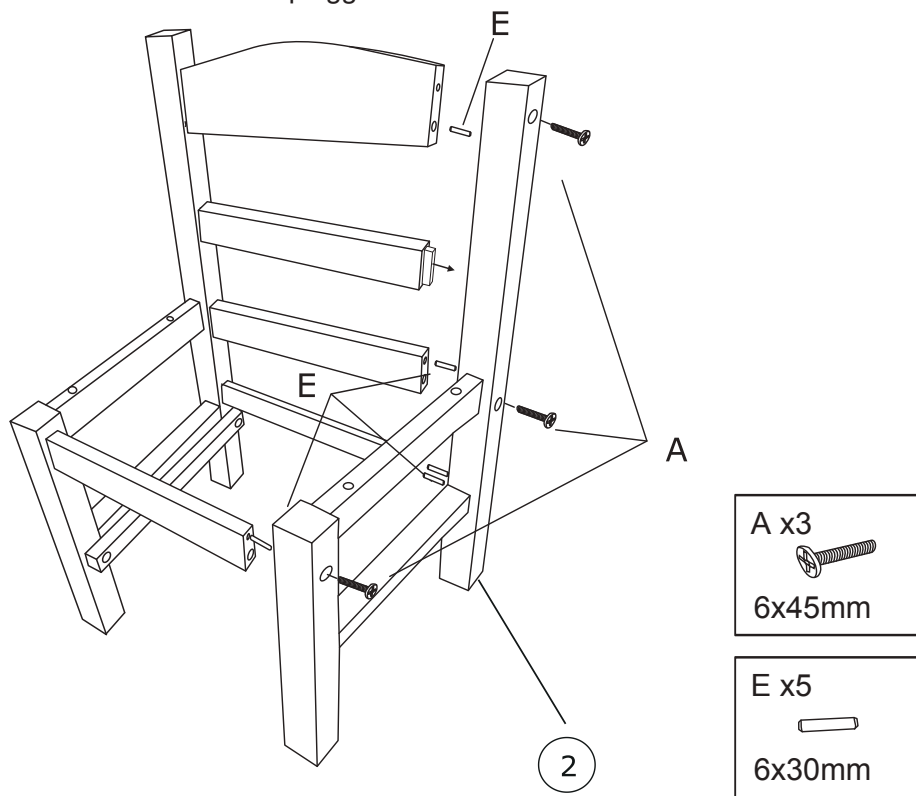

4

EN: Attach part 7 and secure it with screws A. Finish chair assembly.

DE: Bringen Sie Teil 7 an und befestigen Sie es mit den Schrauben A. Beenden Sie die Stuhlmontage.

FR: Fixez la pièce 7 et fixez-la avec les vis A. Terminez l'assemblage du fauteuil.

ES: Monte la pieza 7 y fijela con los tornillos A. Termine el montaje de la silla.

IT: Fissare la parte 7 e fissarla con le viti A. Finire il montaggio della sedia.

PL: Zamocuj część 7 za pomocą śrub A. Montaż krzeselka został zakończony.

NL: Bevestig onderdeel 7 en zet het vast met schroeven A. Maak de montage van de stoel af.

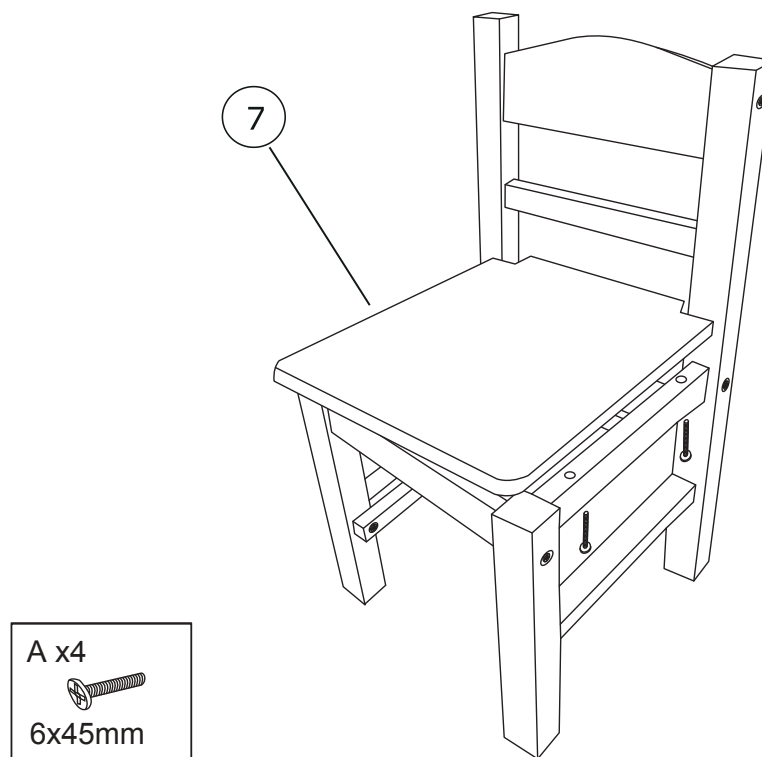

5

EN: Assemble part 8 and 9 using screws B.

DE: Montieren Sie die Teile 8 und 9 mit den Schrauben B

FR: Assemblez les pièces 8 et 9 à l'aide des vis B.

ES: Monte las piezas 8 y 9 con los tornillos B.

IT: Assemblare le parti 8 e 9 usando le viti B.

PL: Zamocuj części 8 i 9 za pomocą śrub B.

NL: Monteer onderdeel 8 en 9 met schroeven B.

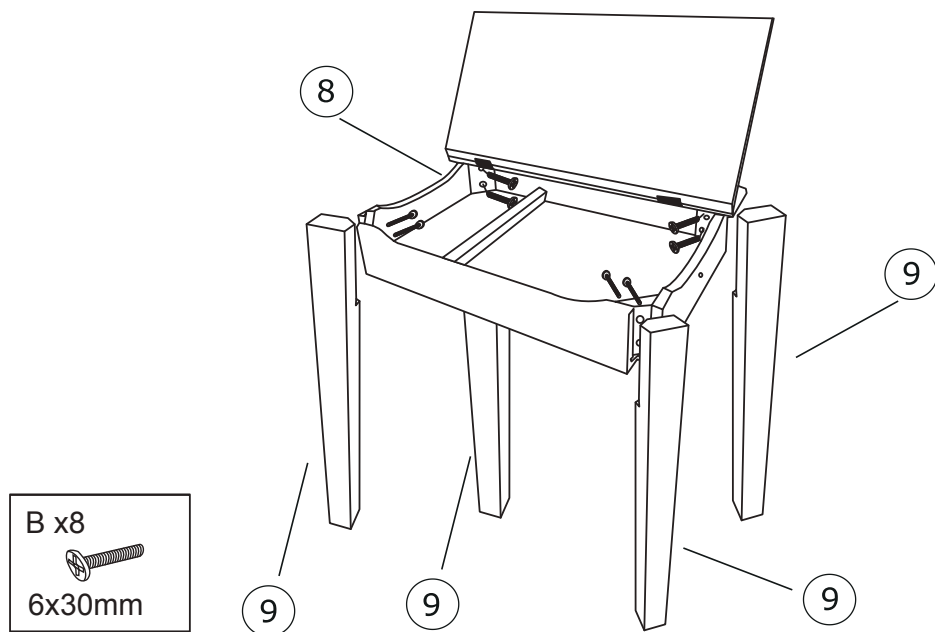

6

EN: Open the cover, and install part 10 using screws D to make the cover open and close safely.

DE: Öffnen Sie die Abdeckung und bringen Sie Teil 10 mit den Schrauben D an, damit sich die Abdeckung sicher öffnen und schließen lässt.

FR: Ouvrez le couvercle et installez la pièce 10 à l'aide des vis D pour ouvrir et fermer le couvercle en toute sécurité.

ES: Abra la tapa e instale la pieza 10 con los tornillos D para que la tapa se abra y cierre con seguridad.

IT: Aprire il coperchio e installare la parte 10 con le viti D per aprire e chiudere il coperchio in modo sicuro.

PL: Podnieś blat biurka. Następnie zamocuj część 10 za pomocą wkrętów D, aby umożliwić bezpieczne podnoszenie i opuszczanie blatu.

NL: Open het deksel en installeer onderdeel 10 met behulp van schroeven D om het deksel veilig te openen en te sluiten.

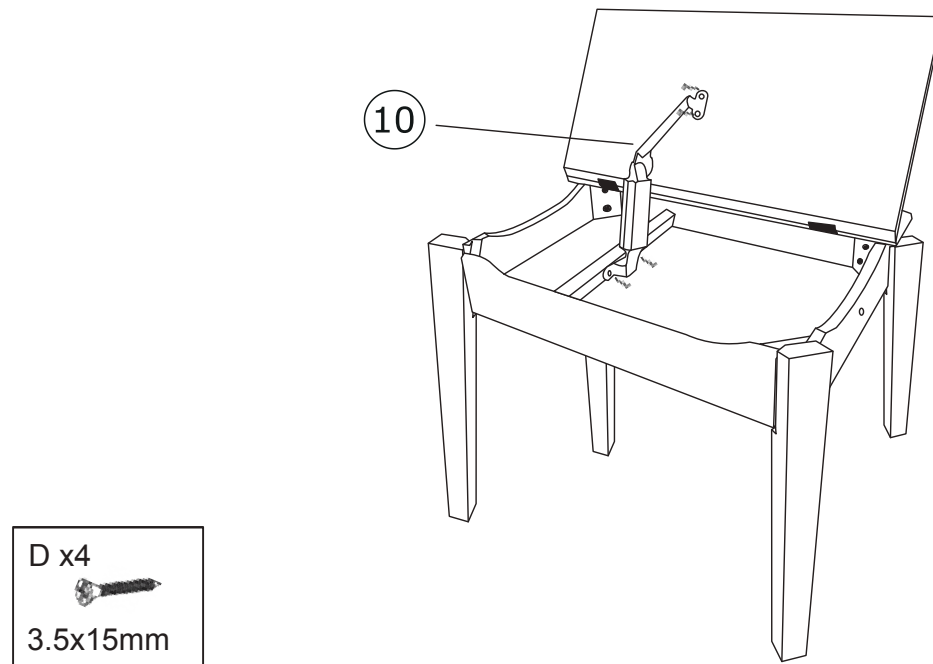

7

EN: Install part 11 on part 8 using screw C. Finish table assembly.

DE: Montieren Sie Teil 11 mit Schraube C auf Teil 8. Stellen Sie die Tischmontage fertig.

FR: Installez la pièce 11 sur la pièce 8 à l'aide de la vis C. Terminez l'assemblage de la table.

ES: Instale la pieza 11 en la pieza 8 utilizando el tornillo C. Termine el montaje de la mesa.

IT: Installare la parte 11 sulla parte 8 utilizzando la vite C. Finire l'assemblaggio del tavolo.

PL: Przymocuj część 11 do części 8 za pomocą wkrętu C. Montaż biurka został zakończony.

NL: Installeer onderdeel 11 op onderdeel 8 met behulp van schroef C. Afwerktafelmontage.

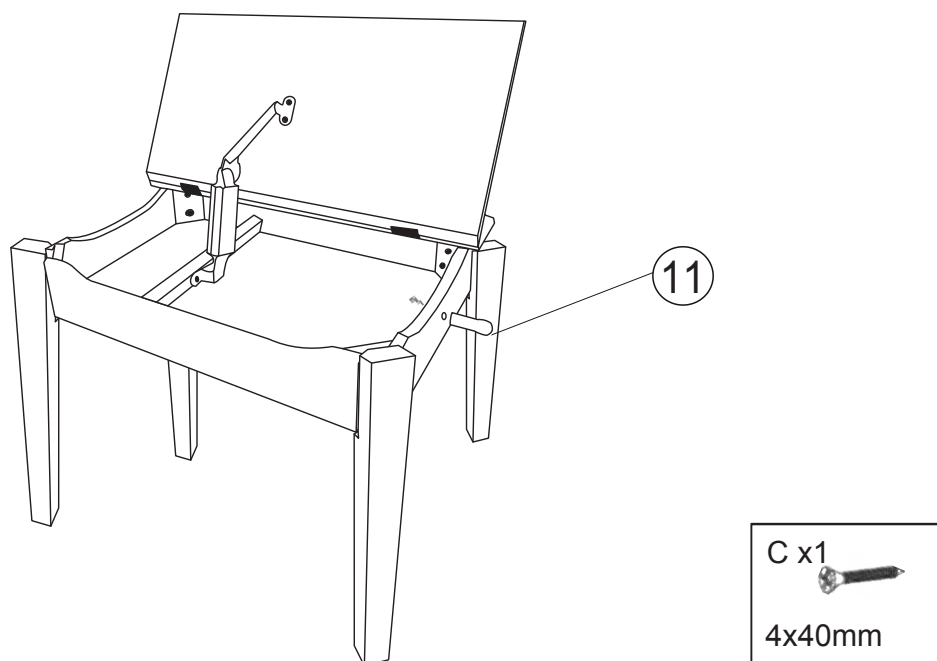

8

EN: Put part 13 into part 12 to form a drawer. Place the drawer under the chair seat. Finish the whole assembly.

DE: Stecke Teil 13 in Teil 12, um eine Schublade zu bilden. Lege die Schublade unter den Stuhlsitz. Schließe die gesamte Montage ab.

FR: Mettez la pièce 13 dans la pièce 12 pour former un tiroir. Placez le tiroir sous le siège de la chaise. Terminez l'ensemble du montage.

ES: Coloque la pieza 13 en la pieza 12 para formar un cajón. Coloque el cajón debajo del asiento de la silla. Termine todo el montaje.

IT: Inserire la parte 13 nella parte 12 per formare un cassetto. Posizionare il cassetto sotto il sedile della sedia e completare l'assemblaggio.

PL: Umieść część 13 w części 12, aby utworzyć szufladę. Następnie wsuń szufladę pod krzeselko. Montaż mebli został zakończony.

NL: Plaats deel 13 in deel 12 om een lade te vormen. Plaats de lade onder de stoelzitting. Maak de hele montage af.

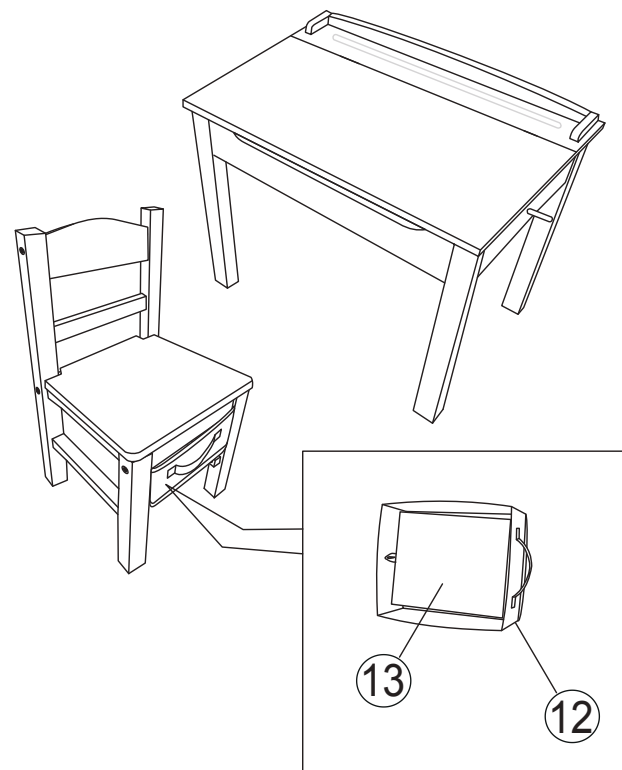

WARNING

1. DO NOT place this product near a window as it can be used as a step by the child and cause the child to fall out of the window.
2. Be aware of the risk of open fires and other sources of strong heat in the vicinity of the product.
3. DO NOT place this product near a window where cords from blinds or curtains could strangle a child.
4. All assembly fittings should always be tightened properly.
5. DO NOT use the seating if any part is broken, torn or missing and use only spare parts approved by the manufacturer.

Cleaning and maintenance tips: Use wet cloth to wipe it if it is necessary.

Recommend for children 3 years+

WARNING:

The toy is to be assembled by an adult.

Standard: EN17191:2021; BS EN17191:2021

ACHTUNG

1. Stellen Sie dieses Produkt NICHT in der Nähe eines Fensters auf, da es vom Kind als Trittstufe benutzt werden kann und das Kind aus dem Fenster fallen könnte.
2. Achten Sie auf die Gefahr von offenem Feuer und anderen starken Wärmequellen in der Nähe des Produkts.
3. Stellen Sie dieses Produkt NICHT in der Nähe eines Fensters auf, wo die Schnüre von Jalousien oder Vorhängen ein Kind strangulieren könnten.
4. Alle Montageverschraubungen müssen immer gut angezogen sein.
5. Verwenden Sie den Sitz nicht, wenn ein Teil gebrochen ist, gerissen ist oder fehlt, und verwenden Sie nur vom Hersteller zugelassene Ersatzteile.

Tipps zur Reinigung und Wartung: Verwenden Sie ein feuchtes Tuch zum Abwischen, wenn es notwendig ist.

Empfohlen für Kinder ab 3 Jahren

ACHTUNG:

Das Spielzeug muss von einem Erwachsenen zusammengebaut werden.

Norm: EN17191:2021; BS EN17191:2021

AVERTISSEMENT

1. NE PAS placer ce produit près d'une fenêtre, car l'enfant pourrait s'en servir comme marchepied et tomber par la fenêtre.
2. Soyez conscient du risque de feux ouverts et d'autres sources de forte chaleur à proximité du produit.
3. NE PAS placer ce produit près d'une fenêtre où les cordons des stores ou des rideaux pourraient étrangler un enfant.
4. Tous les raccords d'assemblage doivent toujours être correctement serrés.
5. Ne pas utiliser le siège si une pièce est cassée, déchirée ou manquante et n'utiliser que des pièces de rechange approuvées par le fabricant.

Conseils de nettoyage et d'entretien: Utilisez un chiffon humide pour l'essuyer si nécessaire.

Recommandé pour les enfants de plus de 3 ans

AVERTISSEMENT:

Le jouet doit être assemblé par un adulte.

Norme: EN17191:2021; BS EN17191:2021,

ADVERTENCIA

1. NO coloque este producto cerca de una ventana, ya que puede ser utilizado como escalón por el niño y provocar su caída por la ventana.
2. Tenga en cuenta el riesgo de fuegos abiertos y otras fuentes de fuerte calor en las proximidades del producto.
3. NO coloque este producto cerca de una ventana donde los cordones de persianas o cortinas puedan estrangular a un niño.
4. Todos los accesorios de montaje deben estar siempre bien apretados.
5. No utilice la silla si alguna pieza está rota, desgarrada o falta y utilice únicamente piezas de repuesto aprobadas por el fabricante.

Consejos de limpieza y mantenimiento: Utilice un paño húmedo para limpiarlo si es necesario.

Recomendado para niños mayores de 3 años

ADVERTENCIA:

El juguete debe ser montado por un adulto.

Normativa: EN17191:2021; BS EN17191:2021

AVVERTENZA

1. NON collocare il prodotto vicino a una finestra, poiché potrebbe essere utilizzato come gradino dal bambino e causarne la caduta dalla finestra.
2. Prestare attenzione al rischio di fuochi aperti e altre fonti di forte calore nelle vicinanze del prodotto.
3. NON collocare il prodotto vicino a una finestra dove le corde di tende o veneziane potrebbero strangolare un bambino.
4. Tutti gli accessori di montaggio devono essere sempre serrati correttamente.
5. Non utilizzare la seduta se qualche parte è rotta, strappata o mancante e utilizzare solo ricambi approvati dal produttore.

Consigli per la pulizia e la manutenzione: Utilizzare un panno umido per pulirlo se necessario.

Consigliato per bambini che ha 3+ anni

AVVERTENZA:

Il giocattolo deve essere assemblato da un adulto.

Standard: EN17191:2021; BS EN17191:2021

OSTRZEŻENIE

1. NIE umieszczaj tego produktu w pobliżu okna, ponieważ może on zostać użyty przez dziecko jako stopień i spowodować wypadnięcie dziecka przez okno.
2. Należy pamiętać o ryzyku związanym z otwartym ogniem i innymi źródłami silnego ciepła w pobliżu produktu.
3. NIE należy umieszczać tego produktu w pobliżu okna, gdzie sznurki od żaluzji lub zasłon mogłyby udusić dziecko.
4. Wszystkie elementy montażowe powinny być zawsze prawidłowo dokręcone.
5. NIE używaj siedziska, jeśli jakkolwiek część jest uszkodzona, rozdarta lub jej brakuje i używaj tylko części zamiennych zatwierdzonych przez producenta.

Wskazówki dotyczące czyszczenia i konserwacji: W razie potrzeby przetrzeć mokrą szmatką.

Zalecane dla dzieci w wieku powyżej 3 lat

OSTRZEŻENIE:

Zabawka powinna być montowana przez osobę dorosłą.

Norma: EN17191:2021; BS EN17191:2021



WAARSCHUWING

1. Plaats dit product NIET in de buurt van een raam, omdat het door het kind als opstapje kan worden gebruikt en ervoor kan zorgen dat het kind uit het raam valt.
2. Houd rekening met het risico van open vuur en andere bronnen van sterke hitte in de buurt van het product.
3. Plaats dit product NIET in de buurt van een raam waar koorden van jaloezieën of gordijnen een kind kunnen wurgen.
4. Alle montagebeslag moet altijd goed worden vastgedraaid.
5. Gebruik de zitting niet als een onderdeel kapot, gescheurd of ontbreekt en gebruik alleen reserveonderdelen die zijn goedgekeurd door de fabrikant.

Reinigings- en onderhoudstips: Gebruik indien nodig een natte doek om deze af te vegen.

Aanbevolen voor kinderen vanaf 3 jaar



WAARSCHUWING:

Het speelgoed moet door een volwassene in elkaar worden gezet.

Standaard: EN17191:2021; BS EN17191:2021