

USA office: Fontana **ITA** office: Milano **AUS** office: Truganina **POL** office: Gdańsk
DEU office: FDS GmbH, Neuer Höltingbaum 30, 22143 Hamburg, Deutschland
GBR office: FDS Corporation Limited, Unit 4, Blackacre Road, Great Blakenham,
Ipswich, IP6 0FL, United Kingdom **FRA** office: Saint Vigor d'Ymonville

Kids Table and Chair Set
Kindersitzgruppe
Ensemble Table et Chaise pour Enfants
Juego de Mesa y Silla para Niños
Set Tavolo e Sedie per Bambini
Stół i krzeselko dla dzieci
Kindertafel en Stoelset

HY10361

THIS INSTRUCTION BOOKLET CONTAINS **IMPORTANT** SAFETY INFORMATION.
PLEASE READ AND KEEP FOR FUTURE REFERENCE.



Before You Start

Please read all instructions carefully and keep it for future reference.

GENERAL SECURITY WARNING

Caution: Children should use this product under the parental supervision.

Danger: Keep all small parts and packaging materials for this product away from babies and children, otherwise they may pose a choking hazard.

Danger: Lack of attachment may cause a risk of tipping.



WARNING: CHOKING HAZARD

-Small parts.
Not for children under 3 years.

WARNING FOR ASSEMBLY

- ⚠ Assembled only by adults
- ⚠ Remove all packaging, separate and count all parts and hardware.
- ⚠ Read through each step carefully and follow the proper order.
- ⚠ We recommend that, where possible, all items are assembled near the area in which they will be placed in use, to avoid moving the product unnecessarily once assembled.
- ⚠ Ensure a secure surface during installation, and always place the product on a flat, steady and stable surface.



Bevor Sie beginnen

Bitte sorgfältig lesen und zum späteren Nachschlagen aufbewahren.

ALLGEMEINE SICHERHEITSWARNUNG

Vorsicht: Kinder sollten diesen Artikel unter elterlicher Aufsicht benutzen.

Gefahr: Halten Sie alle Kleinteile und Verpackungsmaterialien, die verschluckt werden können, von Babys und Kindern fern.

Gefahr: Unsachgemäße Montage kann zu Kippgefahr führen.



ACHTUNG: ERSTICKUNGSGEFAHR

-Kleine Teile.
Nicht für Kinder unter 3 Jahren.

ACHTUNG BEI MONTAGE

- ⚠ Montage nur durch Erwachsene
- ⚠ Entfernen Sie alle Verpackungen, Überprüfen Sie, ob alle Teile und Zubehörteile vorhanden sind.
- ⚠ Lesen Sie jeden Montageschritt sorgfältig durch und folgen Sie den Anleitungen.
- ⚠ Wir empfehlen, alle Teile möglichst in der Nähe des Aufstellungsortes zu montieren, um unnötige Bewegungen nach der Montage zu vermeiden.
- ⚠ Achten Sie bei der Montage auf einen sicheren Untergrund und stellen Sie den Artikel immer auf eine ebene, feste und stabile Fläche.



Avant de Commencer

Veuillez lire attentivement toutes les instructions et les conserver pour la référence ultérieure.

AVERTISSEMENT DE SÉCURITÉ GÉNÉRALE

Attention : Les enfants doivent utiliser ce produit sous la surveillance de leurs parents.

Danger : Gardez toutes les petites pièces et les matériaux d'emballage de ce produit hors de la portée des bébés et des enfants pour éviter un risque d'étouffement.

Danger : Le manque de la fixation pourrait entraîner un risque de basculement.



AVERTISSEMENT : RISQUE D'ÉTOUFFEMENT

- Les petites pièces.
Ne convient pas aux enfants de moins de 3 ans.

AVERTISSEMENT POUR L'ASSEMBLAGE

- ⚠ Construction seulement par des adultes
- ⚠ Retirez tous les emballages, séparez et comptez toutes les pièces et le matériel.
- ⚠ Lisez attentivement chaque étape et suivez l'ordre correct.
- ⚠ Nous recommandons que, dans la mesure du possible, tous les articles soient assemblés à proximité de la zone dans laquelle ils seront utilisés, afin d'éviter de déplacer inutilement le produit une fois assemblé.
- ⚠ Assurez-vous que la surface soit solide pendant la construction et placez toujours le produit sur une surface plane et stable.



Antes de Empezar

Lea atentamente todas las instrucciones y consérvelas para futuras consultas.

ADVERTENCIA DE SEGURIDAD GENERAL

Atención: Los niños deben utilizar este producto bajo la supervisión de sus padres.

Peligro: Mantenga todas las piezas pequeñas y los materiales de empaque de este producto fuera del alcance de los bebés y los niños, ya que de lo contrario pueden suponer un peligro de asfixia.

Peligro: La falta de fijación puede provocar un riesgo de vuelco.



ADVERTENCIA: PELIGRO DE ASFIXIA

- Piezas pequeñas.
No es adecuado para niños menores de 3 años.

ADVERTENCIA PARA EL MONTAJE

- ⚠ El producto solo puede ser ensamblado por adultos.
- ⚠ Retire todo el embalaje, separe y cuente todas las piezas y los accesorios.
- ⚠ Lea detenidamente cada paso y siga el orden correcto.
- ⚠ Recomendamos que, siempre que sea posible, todos los elementos se monten cerca de la zona en la que se van a utilizar, para evitar mover el producto innecesariamente una vez montado.
- ⚠ Asegure una superficie segura durante el montaje, y coloque el producto siempre sobre una superficie plana, firme y estable.



Prima di Iniziare

Si prega di leggere attentamente tutte le istruzioni e conservarle per riferimento futuro.

AVVERTENZA DI SICUREZZA GENERALE

Attenzione: I bambini devono usare questo prodotto sotto la supervisione dei genitori.

Pericolo: Tenere tutte le piccole parti e i materiali di imballaggio di questo prodotto lontano da neonati e bambini, altrimenti potrebbero rappresentare un rischio di soffocamento.

Pericolo: La mancanza di accessorio può causare un rischio di ribaltamento.



AVVERTENZA: RISCHIO DI SOFFOCAMENTO

- Piccole parti.
Non per i bambini sotto i 3 anni.

AVVERTENZA PER IL MONTAGGIO

- ⚠ Questo prodotto è montato dagli adulti.
- ⚠ Rimuovere tutti gli imballaggi, separare e contare tutte le parti e tutti gli accessori.
- ⚠ Leggere attentamente ogni passo e seguire l'ordine corretto.
- ⚠ Si consiglia, ove possibile, di montare tutti gli articoli vicino alla zona in cui verranno posti in uso, per evitare di spostare inutilmente il prodotto una volta assemblato.
- ⚠ Garantire una superficie sicura durante il montaggio e posizionare il prodotto sempre su una superficie piana, stabile.



Zanim Zaczniesz

Przeczytaj uważnie wszystkie instrukcje i zachowaj je na przyszłość.

OGÓLNE OSTRZEŻENIA DOTYCZĄCE BEZPIECZEŃSTWA

Uwaga: Dzieci mogą używać tego produktu jedynie pod nadzorem dorosłych.

Niebezpieczeństwo: Trzymaj wszystkie małe części i materiały opakowaniowe dla tego produktu z dala od niemowląt i dzieci, w przeciwnym razie mogą stwarzać ryzyko zadławienia.

Niebezpieczeństwo: Brak mocowania może spowodować ryzyko przewrócenia.



OSTRZEŻENIE: RYZIKO ZADŁAWIENIA

- Produkt zawiera małe elementy.
Nieodpowiednie dla dzieci poniżej 3 roku życia.

OSTRZEŻENIA DOTYCZĄCE MONTAŻU

- ⚠ Montażem powinny zająć się wyłącznie osoby dorosłe
- ⚠ Usuń opakowanie i upewnij się, że zestaw zawiera wszystkie części i elementy montażowe.
- ⚠ Przeczytaj uważnie każdy krok i postępuj we właściwej kolejności.
- ⚠ Zalecamy, aby w miarę możliwości wszystkie elementy były montowane w pobliżu miejsca, w którym będą używane, aby uniknąć niepotrzebnego przenoszenia produktu po złożeniu.
- ⚠ Zapewnij bezpieczną powierzchnię podczas montażu i zawsze umieszczaj produkt na płaskiej i stabilnej powierzchni.



Voordat U Begint

Lees alstublieft alle instructies zorgvuldig door en bewaar deze voor toekomstig gebruik.

ALGEMENE VEILIGHEIDSWAARSCHUWING

Let op: Kinderen dienen dit product onder ouderlijk toezicht te gebruiken.
Gevaar: Houd alle kleine onderdelen en verpakkingsmaterialen van dit product buiten bereik van baby's en kinderen, anders kunnen ze een verstikkingsgevaar opleveren.
Gevaar: Gebrek aan bevestiging kan een risico op kantelen veroorzaken.



WAARSCHUWING:

VERSTIKKINGSGEVAAR

-Kleine onderdelen.
 Niet voor kinderen onder de 3 jaar.

WAARSCHUWING VOOR MONTAGE

- ⚠ Alleen monteren door volwassenen.
- ⚠ Verwijder alle verpakkingen, scheid en tel alle onderdelen en het beslag.
- ⚠ Lees elke stap zorgvuldig door en volg de juiste volgorde.
- ⚠ We raden aan om, waar mogelijk, alle onderdelen in de buurt van de plek waar ze gebruikt zullen worden te monteren, om onnodige verplaatsing van het product eenmaal gemonteerd te voorkomen.
- ⚠ Zorg voor een veilig oppervlak tijdens de installatie en plaats het product altijd op een vlakke, stabiele en stevige ondergrond.



WARNING: CHOKING HAZARD

-Small parts.
 Not for children under 3 years



WARNING:

Assembled only by adults



ACHTUNG! ERSTICKUNGSGEFAHR

-Kleine Teile.
 Nicht für Kinder unter 3 Jahren geeignet.



ACHTUNG:

Montage nur durch Erwachsene

FR



**AVERTISSEMENT:
RISQUE D'ÉTOUFFEMENT**

-Petites pièces.

Pas pour les enfants de moins de 3 ans.



IT



**AVVERTENZA:
PERICOLO DI SOFFOCAMENTO**

- Piccole parti.

Non adatto a bambini di età inferiore a 3 anni.



AVERTISSEMENT:

Assemblage par des adultes uniquement

AVVERTENZA:

Assemblato solo da adulti

ES



**ADVERTENCIA:
PELIGRO DE ASFIXIA**

- Piezas pequeñas.

No apto para niños menores de 3 años



PL



**OSTRZEŻENIE!
NIEBEZPIECZEŃSTWO UDUSZENIA**

-Małe części.

Nieodpowiednie dla dzieci w wieku poniżej 3 lat.



ADVERTENCIA:

Solo debe ser montado por adultos

OSTRZEŻENIE:

Montaż wyłącznie przez osoby dorosłe

NL



WAARSCHUWING:
VERSTIKKINGSGEVAAR

-Kleine onderdelen.

Niet geschikt voor kinderen jonger dan 3 jaar



WAARSCHUWING:

Mag alleen door
volwassenen worden
gemonteerd

① x1

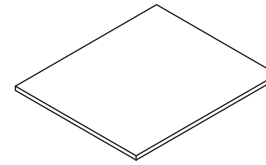

② x1

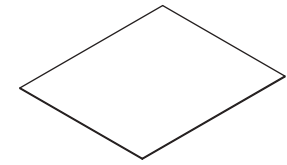

③ x1

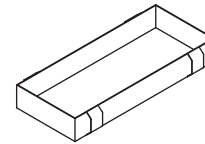

④ x2

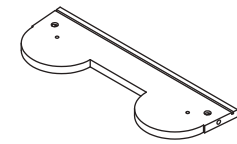

⑤ x2

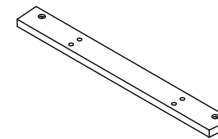

⑥ x2

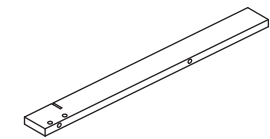

⑦ x2

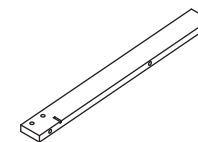

⑧ x2

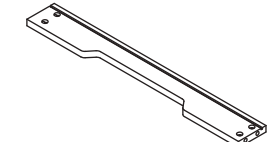

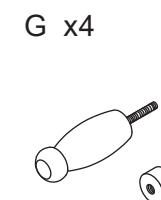
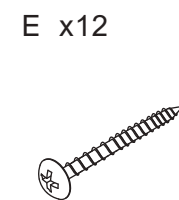
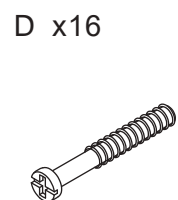
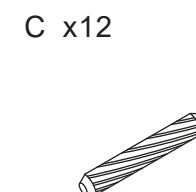
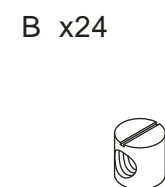
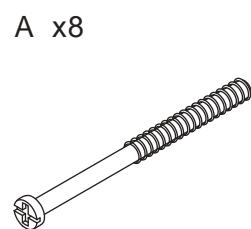
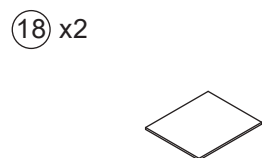
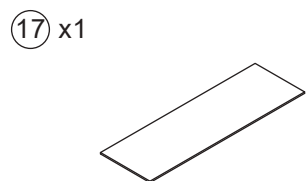
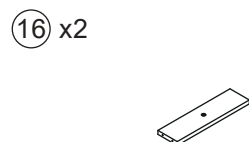
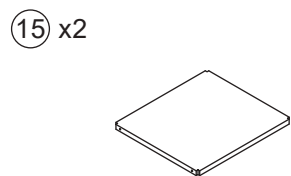
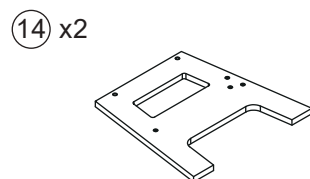
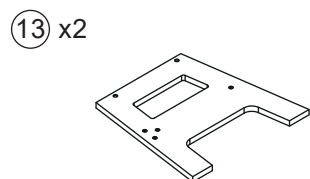
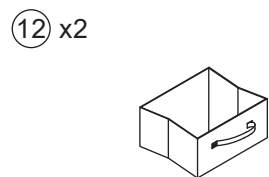
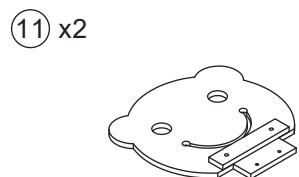
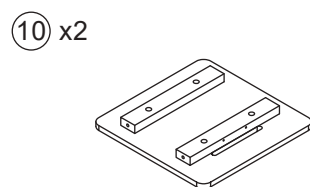
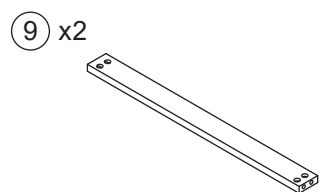

TOOLS REQUIRED:

Cross head screw driver (not supplied)

/WERKZEUG VERFORDERLICH:

Kreuzkopf-Schrauben zieher (Nicht mitgeliefert)

/OUTILS NÉCESSAIRES :

Tournevis cruciforme (non fourni)

/HERRAMIENTAS REQUERIDAS:

Destornillador de cabeza cruzada (No se suministra)

/UTENSILI RICHIESTI:

Avvitatore a testa trasversale (Non fornito)

/Wymagane narzędzia:

Srubokret z głowica krzyżową (niedostarczone)

/BENODIGD GEREEDSCHAP:

Kruiskopschroevendraaier (niet meegeleverd)

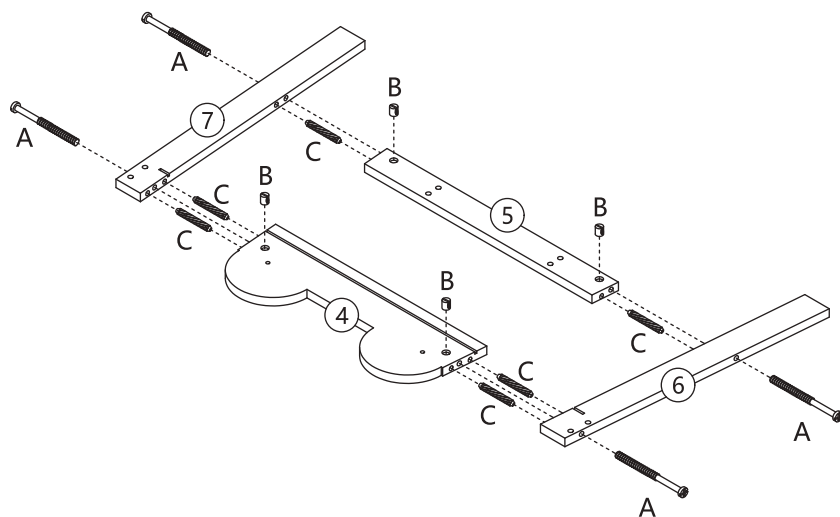

1**x2**

EN: Put B into 4 and 5, then use A and C to connect 4,5,6,7.

DE: Setzen Sie B in 4 und 5 ein, dann verwenden Sie A und C, um 4,5,6,7 zu verbinden.

FR: Placer B dans 4 et 5, puis utiliser A et C pour relier 4, 5, 6, 7.

ES: Ponga B en 4 y 5, a continuación, utilice A y C para conectar 4, 5, 6, 7.

IT: Inserire B in 4 e 5, quindi utilizzare A e C per collegare 4, 5, 6 e 7.

PL: Wstaw B do 4 i 5, a następnie użyj A i C, aby połączyć 4,5,6,7.

NL: Zet B in 4 en 5, gebruik dan A en C om 4, 5, 6, 7 te verbinden.

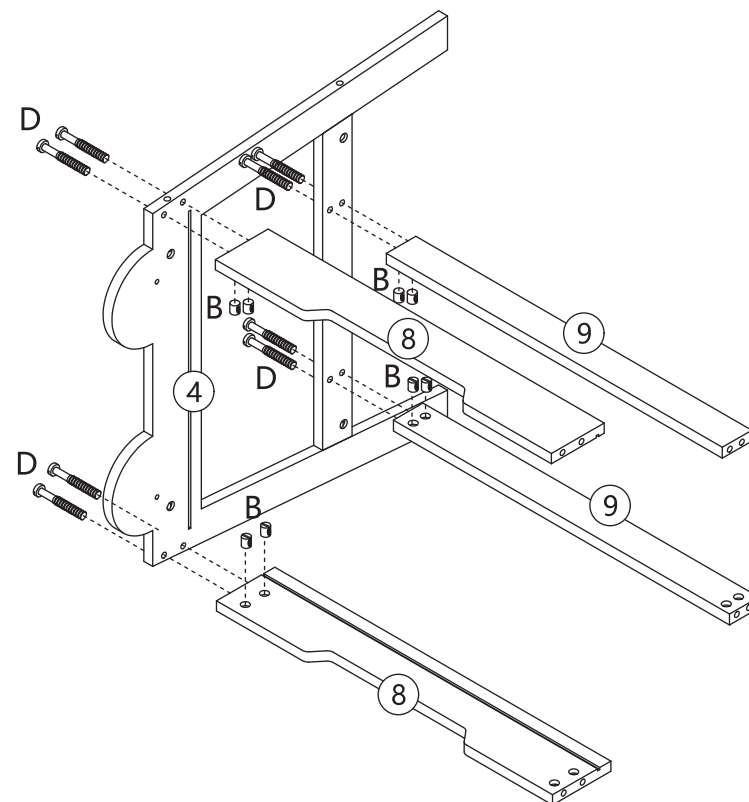
2

EN: Put B into 8,9 and fixed with D.

DE: Setzen Sie B in 8,9 und fixieren Sie mit D.

FR: Placer B dans 8, 9 et fixer avec D.

ES: Ponga B en 8, 9 y fije con D.

IT: Inserire B in 8,9 e fissare con D.

PL: Umieść B w 8,9 i przymocuj za pomocą D.

NL: Zet B in 8, 9 en bevestig met D.

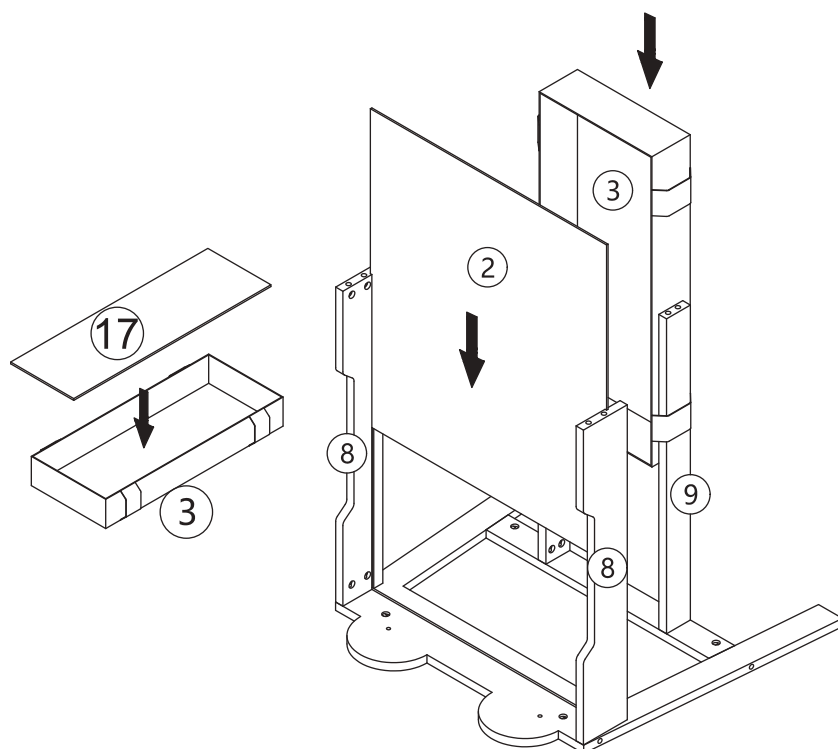
3

EN: Put 17 into 3, insert 2 into 8, and insert 3 into 9.

DE: Setzen Sie 17 in 3 ein, setzen Sie 2 in 8 ein und setzen Sie 3 in 9 ein.

FR: Mettre 17 dans 3, insérer 2 dans 8, et insérer 3 dans 9.

ES: Ponga 17 en 3, inserte 2 en 8, e inserte 3 en 9.

IT: Mettere 17 in 3, inserire 2 in 8 e inserire 3 in 9.

PL: Wstaw 17 do 3, wstaw 2 do 8 i wstaw 3 do 9.

NL: Steek 17 in 3, steek 2 in 8 en steek 3 in 9.

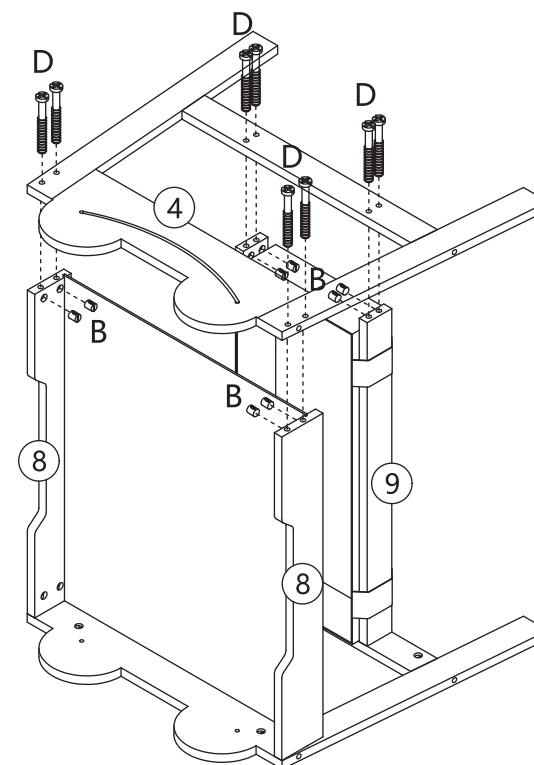
4

EN: Use B and D to connect the frame.

DE: Verwenden Sie B und D, um den Rahmen zu verbinden.

FR: Utiliser B et D pour connecter le cadre.

ES: Utilice B y D para conectar el marco.

IT: Utilizzare B e D per collegare il telaio.

PL: Użyj B i D, aby połączyć ramę.

NL: Gebruik B en D om het frame te verbinden.

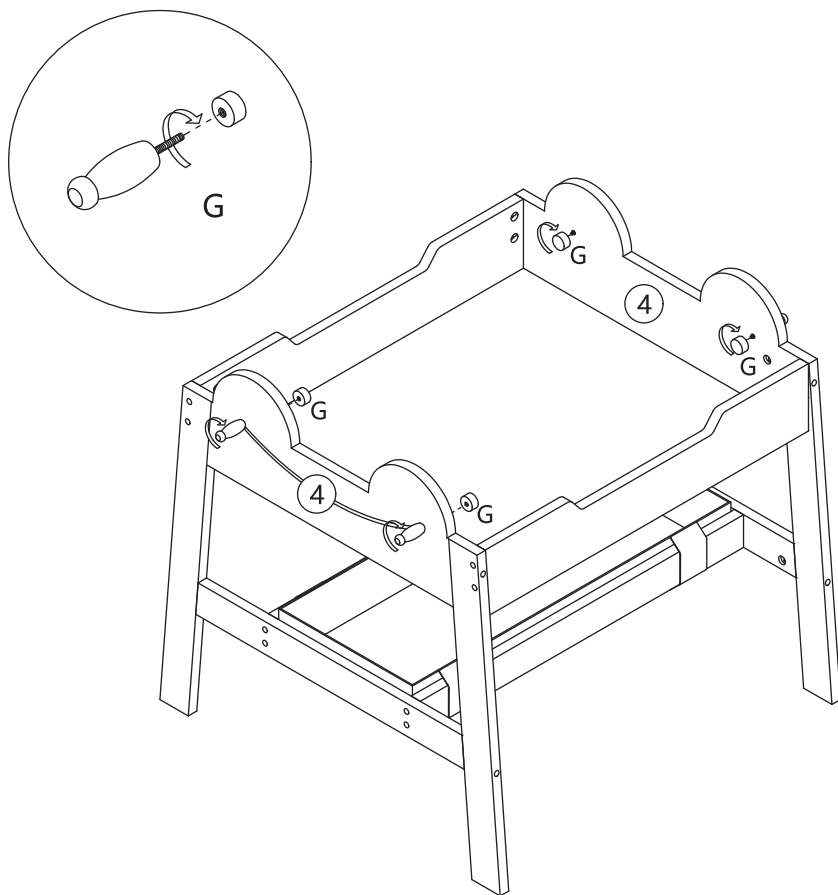
5

EN: Fix G into the frame.

DE: Befestigen Sie G im Rahmen.

FR: Fixer G dans le cadre.

ES: Fije G en el marco.

IT: Fissare G al telaio.

PL: Zamocuj G w ramie.

NL: Zet G vast in het frame.

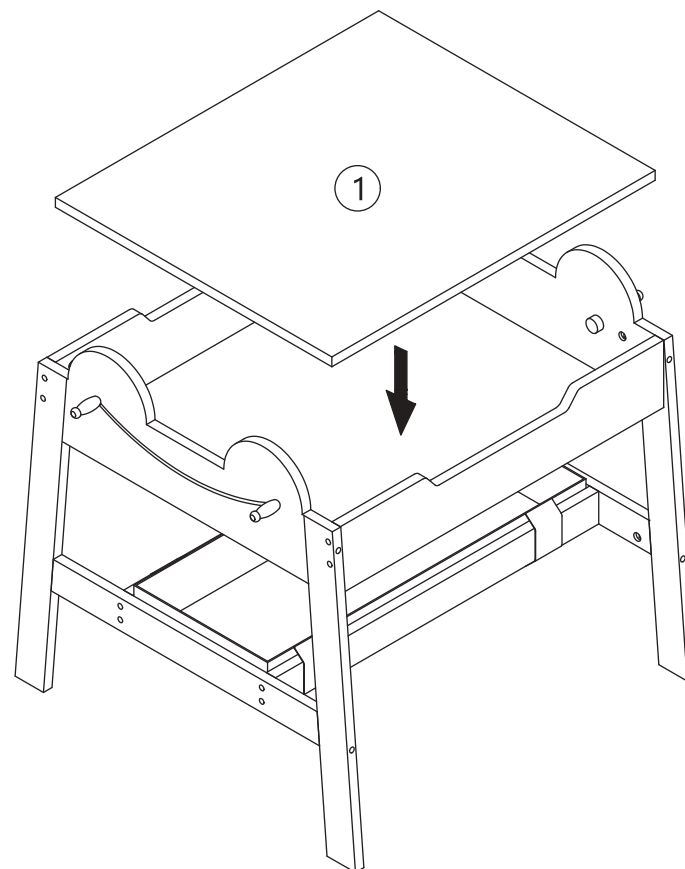
6

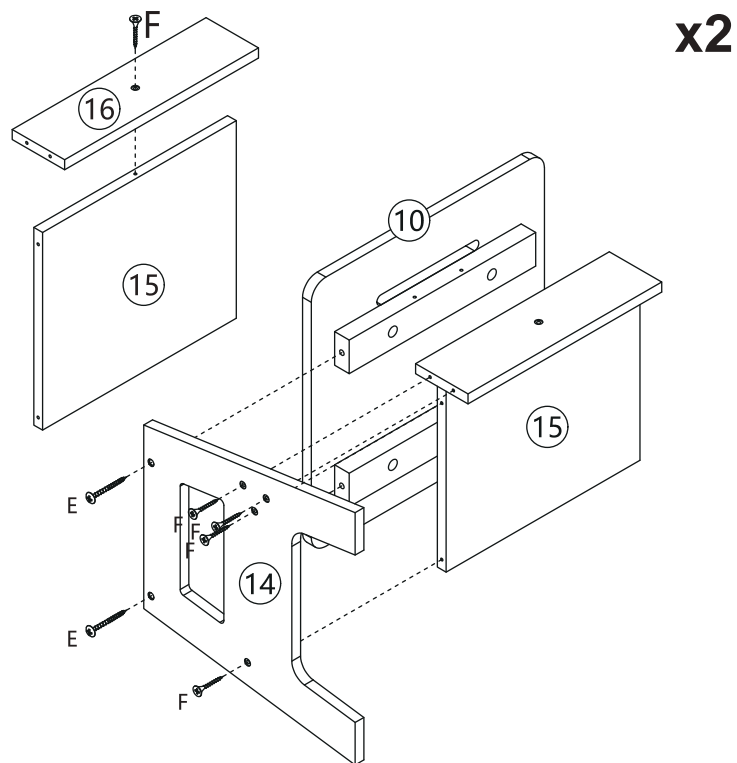
7**x2**

EN: Secure part 16 to part 15 with F. Secure part 14 to parts 10 and 15 with E and F.

DE: Befestigen Sie Teil 16 mit F an den Teil 15. Befestigen Sie Teil 14 mit E und F an den Teilen 10 und 15.

FR: Fixez la pièce 16 aux pièces 15 à l'aide de F. Fixez la pièce 14 aux pièces 10 et 15 à l'aide de E et F.

ES: Fije la pieza 16 a las piezas 15 con F. Fije la pieza 14 a las piezas 10 y 15 con E y F.

IT: Fissare la parte 16 alle parte 15 con F. Fissare la parte 14 alle parti 10 e 15 con E e F.

PL: Przymocuj część 16 do część 15 za pomocą F. Przymocuj część 14 do części 10 i 15 za pomocą E i F.

NL: Bevestig onderdeel 16 aan onderdeel 15 met F. Bevestig onderdeel 14 aan onderdelen 10 en 15 met E en F.

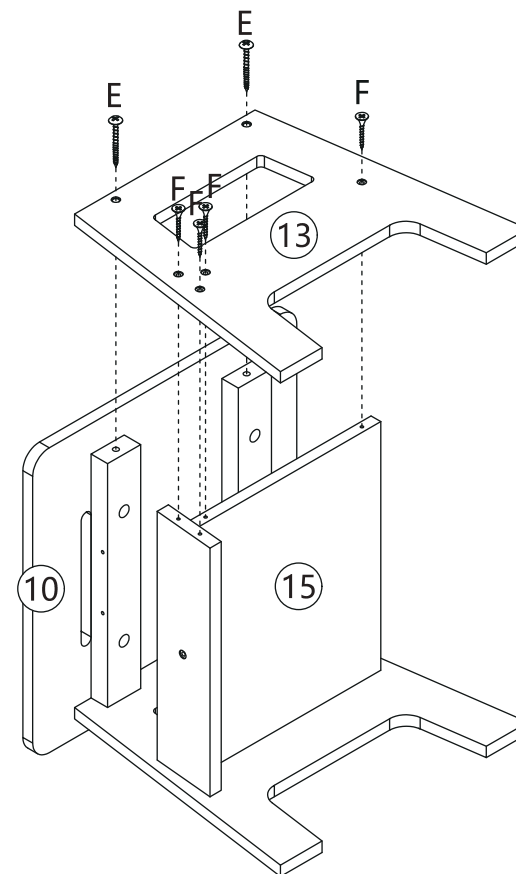
8**x2**

EN: Connect 10, 13, 15 with E and F.

DE: Verbinden Sie 10, 13, 15 mit E und F.

FR: Connecter 10, 13, 15 avec E et F.

ES: Conecte 10, 13, 15 con E y F.

IT: Collegare 10, 13, 15 con E e F.

PL: Połącz 10, 13, 15 z E i F.

NL: Verbind 10, 13, 15 met E en F.

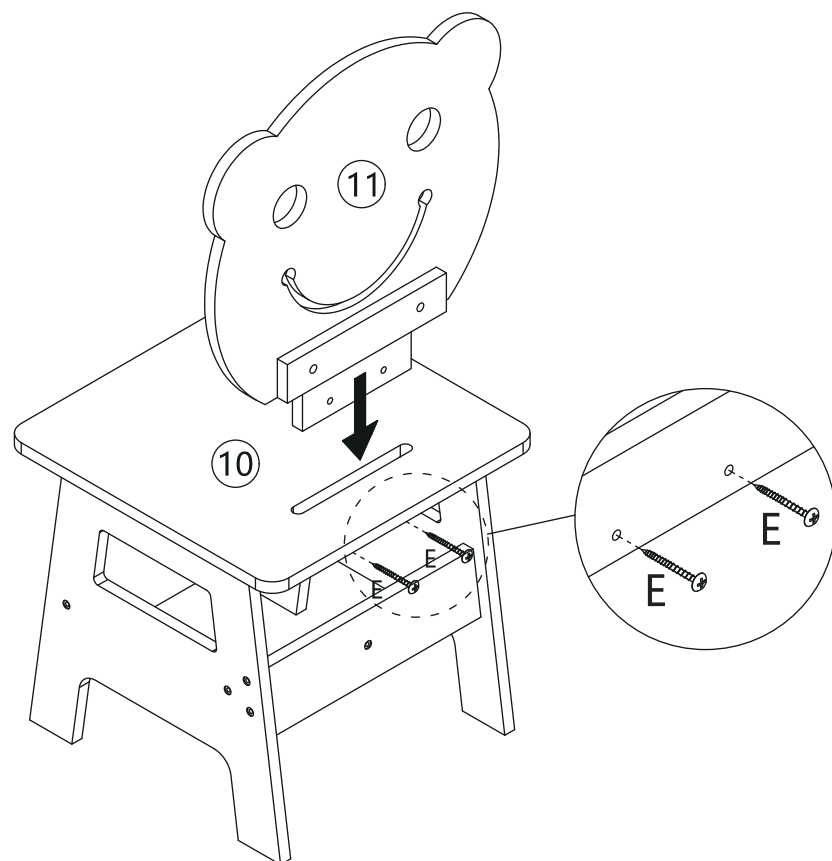
9**x2**

EN: Insert 11 into 10 and fixed with E.

DE: 11 in 10 einfügen und mit E fixieren.

FR: Insérer 11 dans 10 et fixer avec E.

ES: Inserte 11 en 10 y se fija con E.

IT: Inserire 11 in 10 e fissare con E.

PL: Wstaw 11 do 10 i zamocuj za pomocą E.

NL: Steek 11 in 10 en bevestig met E.

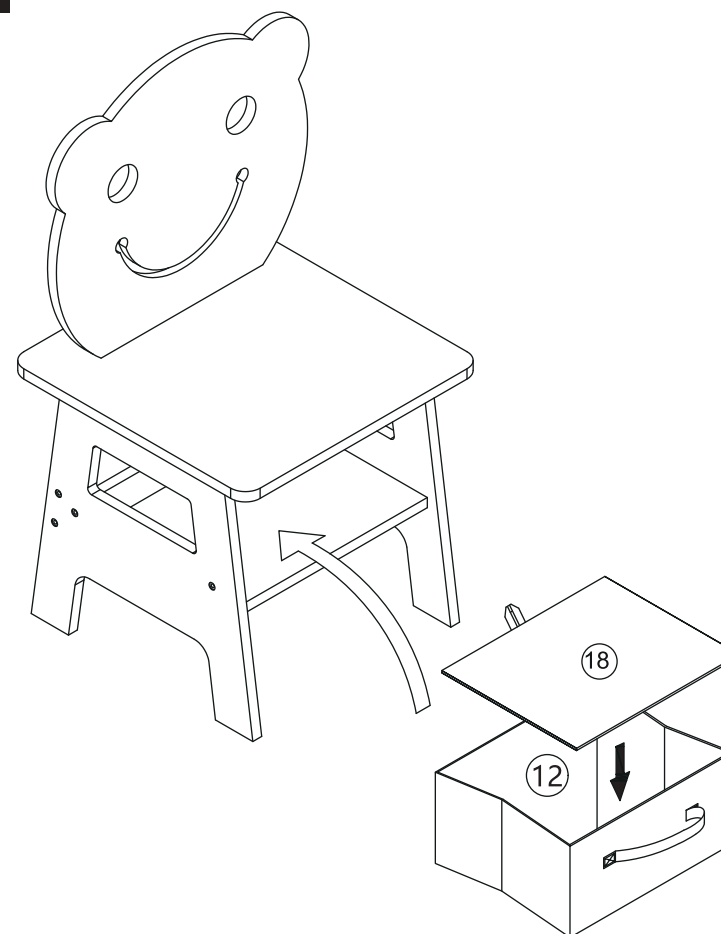
10**x2**

EN: Put 18 into 12 and put 12 into chair.

DE: Setzen Sie 18 in 12 und 12 in den Stuhl.

FR: Mettre 18 dans 12 et mettre 12 dans la chaise.

ES: Inserte 18 en 12 y coloque 12 en la silla.

IT: Mettere 18 in 12 e mettere 12 nella sedia.

PL: Umieść 18 na 12 i 12 na krześle.

NL: Steek 18 in 12 en zet 12 in stoel.

EN



Precautions and Warm Reminders

Declare that all assembly accessories must always be correctly tightened:

When installing the product, please confirm the correct steps and directions, and tighten all accessories.

Suitable children's age: over 3 years old.

Regarding component damage:

If the components are damaged, torn or lost, the seat shall not be used, and only manufacturer approved spare parts shall be used.

Cleaning and maintenance tips:

Daily dust removal can be done by moistening it with a soft cotton cloth, gently wiping it after wring it dry.

This can reduce friction and avoid scratching the table. Try to place the product in a ventilated and dry environment at a suitable temperature to avoid cracking and deformation of the learning table caused by moisture or overheating.



WARNING

DO NOT place this product near a window as it can be used as a step by the child and cause the child to fall out of the window.

Be aware of the risk of open fires and other sources of strong heat in the vicinity of the product.

DO NOT place this product near a window where cords from blinds or curtains could strangle a child.

All assembly fittings should always be tightened properly.

Not to use the seating if any part is broken, torn or missing and use only spare parts approved by the manufacturer.

EN17191:2021/BS EN17191:2021

DE



Vorsichtsmaßnahmen und warme Mahnungen

**Erklären Sie, dass alle
Montagezubehörteile immer korrekt
angezogen sein müssen:**

Wenn Sie das Produkt installieren,
bestätigen Sie bitte die korrekten Schritte
und Anweisungen und ziehen Sie alle
Zubehörteile fest.

Alter des Kindersitzes:

Über 3 Jahre alt.

Bei Beschädigung der Komponenten

Bei Beschädigung, Riss oder Verlust von
Bauteilen darf der Sitz nicht verwendet
werden, und es dürfen nur vom Hersteller
zugelassene Ersatzteile verwendet
werden;

Tipps zur Reinigung und Wartung:

Die tägliche Staubentfernung kann durch
Befeuchten mit einem weichen
Baumwolltuch erfolgen, das nach dem
Trocknen vorsichtig abgewischt
wird. Dadurch wird die Reibung verringert
und Kratzer auf dem Tisch vermieden.

Versuchen Sie, das Produkt in einer
belüfteten und trockenen Umgebung bei
einer geeigneten Temperatur zu
platzieren, um Risse und Verformungen
des Lerntisches zu vermeiden, die durch
Feuchtigkeit oder Überhitzung verursacht
werden.



ACHTUNG

Stellen Sie dieses Produkt NICHT in der
Nähe eines Fensters auf, da es vom Kind
als Trittstufe benutzt werden kann und
das Kind aus dem Fenster fallen könnte.
Achten Sie auf die Gefahr von offenem
Feuer und anderen starken
Wärmequellen in der Nähe des Produkts.
Stellen Sie dieses Produkt NICHT in der
Nähe eines Fensters auf, wo die Schnüre
von Jalousien oder Vorhängen ein Kind
strangulieren könnten.

EN17191:2021/BS EN17191:2021

FR



Précautions et Rappels Chaleureux

Déclarons que tous les accessoires de montage doivent toujours être correctement serrés :

Lors de l'installation du produit, veuillez confirmer les étapes et instructions correctes et serrer tous les accessoires

Âge des enfants réservant des sièges :
Plus de 3 ans.

Concernant les dommages aux composants

Si les composants sont endommagés, déchirés ou perdus, le siège ne doit pas être utilisé et seules des pièces de rechange approuvées par le fabricant doivent être utilisées ;

Conseils de nettoyage et d'entretien :

Le dépoussiérage quotidien peut être effectué en l'humidifiant avec un chiffon en coton doux, en l'essuyant doucement après l'avoir essoré. Cela peut réduire la friction et éviter de rayer la table.

Essayez de placer le produit dans un environnement aéré et sec à une température appropriée pour éviter les fissures et la déformation de la table d'apprentissage causées par l'humidité ou la surchauffe.



AVERTISSEMENT

NE placez PAS ce produit près d'une fenêtre car il peut être utilisé comme marchepied par l'enfant et le faire tomber par la fenêtre.

Soyez conscient du risque de feu ouvert et d'autres sources de forte chaleur à proximité du produit.

NE placez PAS ce produit près d'une fenêtre où les cordons des stores ou des rideaux pourraient étrangler un enfant.

EN17191:2021/BS EN17191:2021

ES



Precauciones y Recordatorios

Declare que todos los accesorios de montaje deben estar siempre correctamente apretados:

Al montar el producto, confirme los pasos e indicaciones correctos y apriete todos los accesorios.

Edad de los niños que reservan asientos :

Mayores de 3 años

Respecto a daños en los componentes

Si los componentes están dañados, rotos o perdidos, el asiento no se utilizará, y sólo se utilizarán piezas de repuesto aprobadas por el fabricante;

Consejos de limpieza y mantenimiento:

La eliminación diaria del polvo puede hacerse humedeciéndola con un paño suave de algodón, pasándolo suavemente después de escurrirlo.

Esto puede reducir la fricción y evitar rayar la mesa. Trate de colocar el producto en un ambiente ventilado y seco a una temperatura adecuada para evitar el agrietamiento y la deformación de la mesa de aprendizaje causada por la humedad o el sobrecalentamiento.



ADVERTENCIA

NO coloque este producto cerca de una ventana, ya que el niño podría utilizarlo como escalón y caerse por la ventana.

Tenga en cuenta el riesgo de fuegos abiertos y otras fuentes de calor intenso en las proximidades del producto.

NO coloque este producto cerca de una ventana donde los cordones de las persianas o cortinas puedan estrangular al niño.

EN17191:2021/BS EN17191:2021

IT



Precauzioni e Promemoria

Dichiarare che tutti gli accessori di montaggio devono sempre essere serrati correttamente:

Quando si installa il prodotto, si prega di confermare i passaggi e le indicazioni corrette e di serrare tutti gli accessori.

Età dei bambini che prenotano posti a sedere:

Età superiore ai 3 anni.

Per quanto riguarda i danni ai component

Se i componenti sono danneggiati, strappati o persi, il sedile non deve essere utilizzato e si devono usare solo i ricambi approvati dal produttore;

Consigli per la pulizia e la manutenzione:

La rimozione quotidiana della polvere può essere effettuata inumidendo il tavolo con un panno di cotone morbido,

strofinandolo delicatamente dopo averlo asciugato. In questo modo si riduce l'attrito e si evita di graffiare il tavolo. Cercare di collocare il prodotto in un ambiente ventilato e asciutto, a una temperatura adeguata, per evitare crepe e deformazioni del tavolo didattico causate dall'umidità o dal surriscaldamento.



ATTENZIONE

NON posizionare il prodotto vicino a finestra, poiché potrebbe essere utilizzato come gradino dal bambino e causare la caduta dalla finestra.

Prestare attenzione al rischio di fuochi aperti e altre fonti di forte calore nelle vicinanze del prodotto.

NON mettere il prodotto vicino a finestra in cui le corde di tende o tapparelle potrebbero strangolare il bambino.

EN17191:2021/BS EN17191:2021

PL



Środki ostrożności i uwagi

Pamiętaj, że wszystkie akcesoria montażowe muszą być zawsze prawidłowo dokręcone:

Podczas montażu postępuj zgodnie z etapami opisanymi w instrukcji oraz dokręć wszystkie akcesoria montażowe.

Produkt dla dzieci w wieku:

Powyżej 3 roku życia.

Uszkodzenie elementów:

Nie używaj produktu w przypadku braku lub uszkodzenia jakiegokolwiek elementu. Używaj wyłącznie oryginalnych części zamiennych zatwierdzonych przez producenta.

Wskazówki dotyczące czyszczenia i konserwacji:

W celu zachowania czystości przecieraj produkt miękką zwilżoną ściereczką. Miękka ściereczka nie porysuje powierzchni produktu. Umieść produkt w przewiewnym i suchym pomieszczeniu o odpowiedniej temperaturze powietrza,

aby uniknąć pęknięć i deformacji spowodowanych wilgocią lub zbyt wysoką temperaturą.



OSTRZEŻENIA

Nie umieszczaj tego produktu w pobliżu okna, ponieważ okno może posłużyć dziecku jako stopień, a w konsekwencji dziecko może z niego wypaść.

Pamiętaj o niebezpieczeństwie związanym z otwartym ogniem i innymi źródłami silnego ciepła w pobliżu produktu.

Nie umieszczaj tego produktu w pobliżu okna, ponieważ sznurki od rolet lub zasłon mogą spowodować uduszenie dziecka.

EN17191:2021/BS EN17191:2021



Voorzorgsmaatregelen en Belangrijke Aanwijzingen

Verklaar dat alle montageaccessoires altijd correct moeten worden vastgedraaid:

Controleer bij het installeren van het product de juiste stappen en aanwijzingen en draai alle accessoires vast.

Geschikte leeftijd voor kinderen: ouder dan 3 jaar.

Met betrekking tot schade aan onderdelen:

Als de onderdelen beschadigd, gescheurd of verloren zijn, mag de stoel niet worden gebruikt en mogen alleen door de fabrikant goedgekeurde reserveonderdelen worden gebruikt.

Tips voor reiniging en onderhoud:

Dagelijks stof verwijderen kan worden gedaan door het te bevochtigen met een zachte katoenen doek en het voorzichtig af te vegen nadat het is uitgewrongen.

Dit kan wrijving verminderen en krassen

op de tafel voorkomen. Probeer het product in een geventileerde en droge omgeving bij een geschikte temperatuur te plaatsen om barsten en vervorming van de leertafel door vocht of oververhitting te voorkomen.



WAARSCHUWING

Plaats dit product NIET in de buurt van een raam, omdat het door het kind als opstapje kan worden gebruikt en het kind uit het raam kan vallen.

Wees u bewust van het risico van open vuur en andere bronnen van sterke hitte in de buurt van het product.

Plaats dit product NIET in de buurt van een raam waar koorden van jaloezieën of gordijnen een kind kunnen wurgen.

Alle montagebevestigingen moeten altijd goed worden vastgedraaid.

Gebruik de stoel niet als er onderdelen kapot, gescheurd of ontbreken en gebruik alleen reserveonderdelen die door de fabrikant zijn goedgekeurd.

EN17191:2021/BS EN17191:2021